

ИНСТИТУТ ИСТОРИИ МАТЕРИАЛЬНОЙ КУЛЬТУРЫ
РОССИЙСКИЙ ИНСТИТУТ ИСТОРИИ ИСКУССТВ
ГОСУДАРСТВЕННЫЙ ЭРМИТАЖ

БОСПОРСКИЙ ФЕНОМЕН

ИСКУССТВО НА ПЕРИФЕРИИ
АНТИЧНОГО МИРА



Санкт-Петербург

2009

***150-ЛЕТИЮ СОЗДАНИЯ
ИМПЕРАТОРСКОЙ АРХЕОЛОГИЧЕСКОЙ КОМИССИИ***

***90-ЛЕТИЮ ОБРАЗОВАНИЯ
РОССИЙСКОЙ АКАДЕМИИ
ИСТОРИИ МАТЕРИАЛЬНОЙ КУЛЬТУРЫ***

***75-ЛЕТИЮ ОРГАНИЗАЦИИ
БОСПОРСКОЙ АРХЕОЛОГИЧЕСКОЙ ЭКСПЕДИЦИИ
ИНСТИТУТА ИСТОРИИ МАТЕРИАЛЬНОЙ КУЛЬТУРЫ
РОССИЙСКОЙ АКАДЕМИИ НАУК***

ПОСВЯЩАЕТСЯ

**THE ACADEMY OF SCIENCES OF RUSSIA
INSTITUTE FOR HISTORY
OF MATERIAL CULTURE
RUSSIAN INSTITUTE FOR HISTORY OF ARTS**

**RUSSIAN MINISTRY OF CULTURE
THE STATE HERMITAGE MUSEUM**

**THE PHENOMENON
OF BOSPORAN KINGDOM:
ART AT THE PERIPHERY
OF CLASSICAL WORLD**

**PROCEEDINGS
OF THE INTERNATIONAL CONFERENCE**

**Saint-Petersburg
«Nestor-History» Editors House
2009**

**РОССИЙСКАЯ АКАДЕМИЯ НАУК
ИНСТИТУТ ИСТОРИИ МАТЕРИАЛЬНОЙ КУЛЬТУРЫ
РОССИЙСКИЙ ИНСТИТУТ ИСТОРИИ ИСКУССТВ**

**МИНИСТЕРСТВО КУЛЬТУРЫ
РОССИЙСКОЙ ФЕДЕРАЦИИ
ГОСУДАРСТВЕННЫЙ ЭРМИТАЖ**

**БОСПОРСКИЙ ФЕНОМЕН
ИСКУССТВО НА ПЕРИФЕРИИ
АНТИЧНОГО МИРА**

**МАТЕРИАЛЫ
МЕЖДУНАРОДНОЙ НАУЧНОЙ КОНФЕРЕНЦИИ**



**Санкт-Петербург
Нестор-История
2009**

УДК 930.26:947.011
ББК 63.4:63.3(0)329.48
Б85

Печатается по решению
Учёного Совета ИИМК РАН

Редколлегия:

М. Ю. Вахтина, Е. В. Грицик
В. Ю. Зуев (ответственный редактор)
С. В. Кашаев, О. Ю. Соколова, В. А. Христановский

Б85 Боспорский феномен. Искусство на периферии античного мира: Материалы международной научной конференции. — СПб.: Нестор-История, 2009. — 556 с.

ISBN 978-5-98187-428-4

Крупнейшая в Российской Федерации Международная научная конференция, посвящённая проблемам истории и культуры Северного Причерноморья, в восьмой раз собирает археологов, историков, искусствоведов и филологов. Тема конференции 2009 года — искусство на периферии античного мира. Данное издание рассчитано на специалистов и широкий круг читателей, интересующихся проблемами древней истории.

УДК 930.26:947.011
ББК 63.4:63.3(0)329.48

Издание осуществлено при поддержке
Российского гуманитарного научного фонда
Проект № 09–01–14061г

ISBN 978-5-98187-428-4



© Коллектив авторов, 2009
© Издательство «Нестор-История», 2009

ПРЕДИСЛОВИЕ

Ну вот, и прошли наши первые «юбилеи». В 2007 году – очередной VII Боспорский феномен. В 2008 – Круглый стол, приуроченный к десятилетию первого, с которого всё началось... Возникает ощущение, что какой-то этап завершился или завершается. Можно констатировать, что серия периодических тематических конференций, прошедших за это время, обогатила нас новыми фактами, взглядами, подходами к «вечным проблемам» и, может быть, даже в какой-то степени приблизила к пониманию «боспорского феномена», да и специфики античной жизни в Северном Причерноморье в целом.

Наверное, это было сделано вовремя. Благодаря конференциям удалось как-то упорядочить и осмыслить лавинообразно нарастающий поток информации, сделать его общим достоянием. Косвенным (или прямым) подтверждением того, что идея себя не исчерпала, что такие конференции востребованы, является то, что желающих принять в них участие (судя по количеству заявок на очередную, VIII) отнюдь не уменьшается. Возможно, это объясняется увлекательностью и неисчерпаемостью самой темы и наличием достаточного количества людей, готовых посвятить (и посвящающих) жизнь её исследованию. Может быть, в какой-то степени, популярность конференции была обретена благодаря искреннему желанию её организаторов время от времени собирать коллег и друзей для того, чтобы поделиться новостями, обсудить общие проблемы и сохранить, вопреки всему, общее научное и дружеское поле, профессиональные и дружеские связи.

Хочется верить, что непринужденная, творческая атмосфера, отличавшая прошедшие конференции, сказалась и на их научном уровне. Признанием его стали полученные трижды (в 2004, 2007 и 2009 годах) гранты РГНФ, поддержка Санкт-Петербургским научным центром РАН (в 2007 году), появление зарубежных партнеров и спонсоров – Центра исследования и развития греческой культуры Причерноморья (Салоники), Британской Академии Черноморской инициативы (BAPSI), Датского центра Черноморских исследований национального фонда научных исследований.

Конференция 2009 года организована при участии Российского института истории искусств. Финансовую поддержку в рамках Проекта изучения истории Северного Причерноморья (The Black Sea History Project University of Exeter, UK) нам оказали на-

ши зарубежные коллеги из Университета г. Эксетер, Великобритания (University of Exeter, UK).

Доброй традицией конференций стало отмечать юбилейные даты в истории отечественной археологии, в жизни наших предшественников и коллег. Восьмой «боспорский феномен» совпал с двумя важными вехами в истории отечественной археологии. В ноябре исполнилось 150 лет создания Императорской Археологической комиссии и 90 лет образования Российской Академии истории материальной культуры – преемницы Археологической комиссии в Советском государстве. Между двумя последними конференциями – в 2008 году – семьдесят пять лет Боспорской археологической экспедиции Института истории материальной культуры Российской Академии наук. Для нашего профессионального сообщества это события, которые не должны были пройти незамеченными. Посвященные им материалы открывают очередной сборник.

По установившемуся правилу, главными критериями при отборе материалов для публикации являются соответствие теме конференции, уровень научности и корректность в отношении оппонентов. Редакционная правка полученных материалов в большинстве случаев не затрагивает их содержательную, научную сторону. Издаваемый сборник, как и сама конференция – лишь поле, предоставляемое для обмена новой информацией, споров и дискуссий между авторами, несущими полную личную ответственность за свои публикации.

Достигнутое и сделанное может вызывать определенное удовлетворение. И когда чувствуешь искреннее желание коллег не пропустить очередную конференцию, и когда бросаешь взгляд на полку, где стоят тома опубликованных материалов, и когда встречаешь ссылки на эти издания в публикациях. Однако, по общему закону природы «всё имеет свое начало и свой конец». Избежать этого нельзя, отсрочить – можно. Вопрос в том, как это сделать, как найти новые формы, отвечающие постоянно меняющимся требованиям и возможностям.

В поисках этих новых форм Оргкомитет провел в 2008 году Круглый стол, приуроченный к 10-летию первой конференции, но одновременно поставивший перед всеми его участниками вопрос о том «как жить дальше?». Предложений было много, и разных. Однако большинством сошлось на том, что обсуждения докладов, прениям и дискуссиям должно отводиться не меньше времени, чем чтению и выслушиванию докладов и сообщений. Так, к всеобщему удовлетворению, и прошел Круглый стол. Но на нем присутствовало всего 50 человек...

На VIII Боспорский феномен было подано в два раза больше заявок – около 100. При регламенте в 20 минут выступления всех с докладами и сообщениями заняло бы больше 33 часов, то есть полностью 4 рабочих дня конференции (при 8-часовых заседаниях) без перерывов на обеды и кофе-брейки. Какие уж тут обсуждения и дискуссии... Отказывать кому бы то ни было, если тезисы его представляют научный интерес и соответствуют заявленной теме конференции, – не в правилах Оргкомитета. Единственный выход, который пока удалось придумать, – перевести максимальное количество (около 2/3) в стендовые доклады (постеры), чтобы попытаться успеть не только выслушать, но высказаться по поводу услышанного с трибуны, увиденного и прочитанного в стендовых докладах и материалах конференции, задать вопросы, подискутировать и даже перекусить в перерывах. Насколько это удастся – покажет ход самой конференции.

Наверняка есть и другие, самые различные способы проведения подобных научных собраний: возможно чередование «больших и малых» форм, тематических и нетематических конференций, посвящённых одной или нескольким актуальным и наиболее спорным проблемам... Поиск новых форм необходим. Рассчитывая в этом на соучастие и поддержку участников конференции, Оргкомитет готов их искать, предлагать, пробовать, чтобы вместе отметить следующий юбилей – X Боспорский феномен в 2013 г.



Г. В. Длужневская

**Избирательное собрание по выборам членов
Российской академии истории материальной культуры
(Петроград, 5–7 августа 1919 г.)**

21 июня 1919 г. чрезвычайное собрание Совета РГАК постановило начать преобразование Археологической комиссии в Академию. В первую очередь, опираясь на «Инструкцию» по организации выборов в Академии истории материальной культуры, необходимо было определить личный состав учреждения и выбрать его председателя (РА ИИМК. Ф. 2, 1919 г. Д. 1. Л. 21, 23). Вряд ли в этом вопросе возникали разногласия. В 1918 г. Н. Я. Марр, избранный штатным членом Археологической комиссии вместо умершего Н. И. Веселовского (РА ИИМК. Ф. 1, 1918 г. Д. 1. Л. 1), уже проведший к этому времени 17 анических кампаний и получивший от РАО в 1915 г. большую золотую медаль имени А. С. Уварова за раскопки в Ани, добившийся в 1917 г. организации Кавказского историко-археологического института, после эмиграции А. А. Бобринского стал её лидером (РА ИИМК. Ф. 1, 1918 г. Д. 20. Л. 111). Выдвижение его на пост председателя новоутвержденной Российской Государственной археологической комиссии, определено было признанием его «блестящих организаторских способностей» (Платонова. 1998. С. 373).

Активное участие Н. Я. Марра в создании проекта Академии археологии, разрабатывавшегося сотрудниками Комиссии, исключительные деятельность его натуры, научный энтузиазм и авторитет предполагали, вероятно, и в дальнейшем его главенствующую роль.

15 июля 1919 г. в Петрограде состоялись выборы членов Археологической комиссии и было определено количество «академиков», которых предстояло избрать на собрании, датой созыва которого назначили 5 августа (РА ИИМК. Ф. 1, 1919 г. Д. 3. Л. 25^{об}, 26).

Для участия в Избирательном собрании решено было пригласить: 1. Членов РАИМК – 13; 2. Членов совета быв. РГАК – 13 и 9 иногородних; 3. Членов совета Московской коллегии по делам музеев – 14; 4. Делегатов: от Российской академии наук – 2, от I и III петроградских университетов – 2 и 1, от Московского университета – 2, от Русского археологического общества – 4, от Московского археологического общества – 4, от Петроградского археоло-

гического института – 1, от Общества антропологии и этнографии – 2, от Комитета для изучения Средней и Восточной Азии – 1, от музеев Петрограда и Москвы – по 2 и столько же персонально приглашенных от Москвы Коллегией по делам музеев.

Собрание состоялось в намеченные сроки – 5–7 августа 1919 г. в Петрограде.

Членами Академии стали 28 человек: 1. *Айналов Дмитрий Васильевич*; 2. *Анучин Дмитрий Николаевич*; 3. Бакланов Николай Борисович; 4. Бартольд Василий Владимирович; 5. *Бенуа Александр Николаевич*; 6. Богданов Владимир Владимирович; 7. Васильев Александр Александрович; 8. Грабарь Игорь Эммануилович; 9. Елисеев Сергей Григорьевич; 10. *Жебелёв Сергей Александрович*; 11. *Кондаков Никодим Павлович*; 12. Латышев Василий Васильевич; 13. Лукьянов Сергей Сергеевич; 14. Мальмберг Василий Константинович; 15. Марр Николай Яковлевич; 16. Миллер Александр Александрович; 17. *Муратов Павел Павлович*; 18. Ольденбург Сергей Фёдорович; 19. Орбели Иосиф Абгарович; 20. Покрышкин Пётр Петрович; 21. Романов Константин Константинович; 22. *Спицын Александр Андреевич*; 23. Сычёв Николай Петрович; 24. Тураев Борис Александрович; 25. *Удаленков Александр Петрович*; 26. Фармаковский Борис Владимирович; 27. Шилейко Вольдемар Казимирович; 28. *Шмит Фёдор Иванович*.

В состав вошли «почти все наличные в стране научные силы из лиц старшего и среднего поколения», но не все избранные присутствовали во время съемки группового портрета, ставшего поистине историческим (курсивом отмечены отсутствовавшие «академики») (Длужневская. 2003).

Фотограф Иван Федорович Чистяков, понимая исключительную значимость события, запечатлел группу участников собрания во дворе Зимнего дворца, так как и Императорская археологическая комиссия, и наследовавшая ей Российская археологическая комиссия до 1920 г. размещались в Старом Эрмитаже. И. Ф. Чистяков сделал стеклянный диапозитив размером 24 × 30 см, видимо, использовав для съемки «видавший виды» аппарат, с которым он не расставался со времени экспедиции Н. И. Веселовского в Самарканд в 1895 г. Изначально снимок не был «красифирован». Много позже, в 1960-е годы научную атрибуцию фотографии сделал Михаил Петрович Грязнов.

В выборах участвовали востоковеды, археологи, историки, этнографы, художники, реставраторы... Представим их с некоторыми биографическими и архивными дополнениями, в том порядке, в каком они запечатлены на фотографии (Фото) (ФА ИИМК. Нег. II 99124). Сидят в первом ряду (слева направо):

1. Бартольд Василий Владимирович (1869–1930), член АИМК (здесь и далее имеется в виду Академия истории материальной культуры), востоковед, академик Петербургской АН (с 1913), член совета РАО; в 1925 г. – товарищ председателя РАИМК; председатель Археологического отделения, заведующий Разрядом археологии и искусства Средней Азии. В фотоархиве имеется несколько его портретов (ФА РА ИИМК. отп. О.1226/26, О.119/43–44 и др.) и сохранились фотодокументы раскопок на Афрасиабе в 1904 г. (Длужневская, 1987. С. 111–112).

2. Фармаковский Борис Владимирович (1870–1928), член АИМК, археолог, историк античного искусства, член-корреспондент Петербургской АН (с 1914); действительный член ИАК (с 1901); член-сотрудник (с 1896), действительный член РАО (с 1897), секретарь РАО (1906–1919), управляющий Классическим отделением РАО (с 1919); ученый секретарь Русского археологического института в Константинополе (1898–1901). Действительный член и товарищ председателя РАИМК (с 1919), ученый секретарь РАИМК–ГАИМК (1921–1928), заведующий разрядами археологии Скифии и Сарматии и греко-римского искусства. Хранитель Эрмитажа (1924–1928). Профессор Петербургского историко-филологического института (с 1904) и Высших женских (Бестужевских) курсов (с 1905), приват-доцент кафедры истории и теории искусств Петербургского университета (с 1905), профессор Петроградского – Ленинградского университета. Участник трех Международных археологических конгрессов: в Афинах (1905), Каире (1909) и Лондоне (1913). В фотоархиве сохранилось много портретов Б. В. Фармаковского 1905–1926 гг. (ФА РА ИИМК. Нег. II 83408, I 65268, 65277–65279, отп. О.1638/25, Q 715/4 и др.). Личный фонд Б. В. Фармаковского в фотоархиве – ф. № 39 – включает 702 негатива и 348 отпечатков. Съёмка: 1905–1909 гг. Материалы поступили в 1919 и 1928 г. В Рукописном отделе – ф. 23 – 373 дела, 1900–1928 гг.

3. Грабарь Игорь Эммануилович (1871–1960), член АИМК, живописец, историк искусства, музеевед, реставратор, действительный член АН СССР (с 1943) и Академии художеств СССР (с 1947). Директор (1918–1930), научный руководитель (с 1944) Центральных реставрационных мастерских, один из организаторов и руководителей деятельности по охране памятников искусства и старины. Действительный член Института археологии и искусствоведения (с 1923) в Москве, РАНИОН (с 1926).

4. Ольденбург Сергей Фёдорович (1863–1934), член АИМК, востоковед, индолог, академик Петербургской АН (с 1901), академик АН СССР. Непременный секретарь Императорской АН–АН СССР (1904–1929), директор Института востоковедения АН СССР

(1930–1934). В РАИМК заведовал Разрядом археологии и искусства Индии и Дальнего Востока. Участник научных экспедиций в Сынцзян (1909–1910, 1914–1915). Деятельный участник либерально-демократического движения, с мая 1917 г. – член ЦК КДП; с 24 июля по 1 сентября 1917 г. – Министр просвещения, затем член Временного совета республики и Товарищ председателя комиссии по национальным делам. Имеется портрет, сделанный И. Ф. Чистяковым, в 1930 г. (ФА РА ИИМК. Отп. О.929/32).

5. Латышев Василий Васильевич (1855–1921), член АИМК, археолог, филолог-классик, доктор греческой словесности, историк античности, эпиграфист, специалист по византийской агиографии (вид церковной литературы – жизнеописания святых); академик Петербургской АН (с 1893). Председатель Российского Палестинского общества (1918–1921). В 1895 г. – вице-директор департамента Министерства народного просвещения. Почетный член Русского археологического института в Константинополе (с 1895).

6. Марр Николай Яковлевич (1864–1934), востоковед, лингвист, археолог, кавказовед, член Петербургской АН (с 1912), академик АН СССР. Председатель РАИМК–ГАИМК с 1919 по 1934 г. Создатель и директор Яфетического института (1921–1934), директор Государственной Публичной библиотеки (1924–1930), вице-президент АН СССР (1930–1934). На собрании Н. Я. Марр был избран председателем АИМК и оставался на этом посту до своей кончины в декабре 1934 г. В фотоархиве имеется обширная рубрика в каталоге «Персоналия», в которой сведены портреты Н. Я. Марра в полевой и кабинетной обстановке, начиная с 1890 г. и кончая альбомом «Похороны Н. Я. Марра. Декабрь 1934 г.» (ФА РА ИИМК. Отп. Q 522); фонд № 23 (ФА РА ИИМК. Кол. 177) – дата поступления – 1935 г. Негативов – 1490, отпечатков – 2952 (Девель, Томес. 1971. С. 289–295; Миханкова. 1935; Платонова. 1998. С. 371–382).

7. Васильев Александр Александрович (1867–1953), член АИМК, историк средних веков и Византии, арабист; член-корреспондент АН СССР (1923, исключен в 1935, восстановлен в 1990). В 1898–1899 гг. был прикомандирован к Русскому археологическому институту в Константинополе. В 1902 г. участвовал в экспедиции на Синай (вместе с Н. Я. Марром и И. А. Джаваховым). Доктор всеобщей истории (с 1903). Профессор Дерптского университета (1904–1912), Женского Педагогического института в Петербурге (1912–1922); приват-доцент (с 1912), профессор Петроградского университета (1917–1925). В РАИМК заведовал Разрядом археологии и искусства раннехристианского и византийского. В 1920–1921 гг. замещал Н. Я. Марра на посту Председателя РАИМК. В 1925 г. уехал в заграничную командировку в

Европу, эмигрировал в США, где до 1939 г. занимал кафедру древней истории Висконсинского университета, работал в исследовательском центре Гарвардского университета Думбартон Окс в Вашингтоне; с 1936 г. возглавлял Археологический институт имени Н. П. Кондакова.

8. Шахматов Алексей Александрович (1864–1920), ученый сотрудник АИМК, филолог, лингвист, текстолог, археограф, академик Петербургской АН (с 1894), доктор русского языка и словесности. Исследователь русского языка, древнерусской литературы, летописания, русского и славянского этногенеза. Основоположник исторического изучения русского литературного языка и текстологии как науки. В фотоархиве имеется портрет, сделанный фотографом Д. Здобновым (ФА РА ИИМК. Отп. О.1226/47).

9. Мальмберг Владимир Константинович (1860–1921), член АИМК, доктор истории и теории искусств, профессор кафедры классической археологии в Юрьевском университете, позже профессор Московского университета, директор Музея изящных искусств им. А. С. Пушкина. В фотоархиве имеются портреты 1889 и 1895 г. Фото Я. И. Смирнова (ФА РА ИИМК. Нег. II 43130, II 42815).

10. Сычёв Николай Петрович (1883–1964), член АИМК, историк искусства, специалист в области древнерусской живописи; после октября 1917 г. – профессор Петроградского – Ленинградского университета, Академии художеств, Археологического института, Института истории искусств; в 1920-е г. – хранитель (заведующий) Отделения древнерусского искусства, Художественного отдела Русского музея, директор Русского музея (1921–1926), председатель Комитета изучения древнерусской живописи. В РА-ИМК заведовал Разрядом древнерусского искусства, Разрядом русской живописи. Председатель III художественно-исторического отделения. В декабре 1919 г. был поставлен заведовать фотоархивом. В фотоархиве имеется серия его портретов 1908–1960 гг. (ФА РА ИИМК. Отп. Q 827/50, O.674/51, O.3333/1–2 и др.). Кроме того, в фотоотделе имеется его личный фонд № 37 (ФА РА ИИМК. Кол. 1475): негативов – 766, отпечатков – 2141, поступивший в 1960 г. Крайние даты документов: 1892–1960 гг. В Рукописном отделе – фонд № 51: 410 дел, 1907–1964 гг.

Стоят (слева направо): 1. Симони Павел Константинович (1859–1939), историк, литературовед, библиограф, член-корреспондент АН СССР.

2. Фармаковский Мстислав Владимирович (1873–1946), художник, реставратор, ученый секретарь Института археологической технологии, заведующий Разрядом керамики и стекла, действительный член и директор Института исторической технологии.

В фотоархиве НА ИИМК РАН отложились два его портрета 1936 г. (ФА РА ИИМК. Отп. О.929/44, нег. I 20882). В Рукописном отделе НА ИИМК РАН образован фонд № 59: 49 дел, 1920–1934 гг.

3. Раевский Александр Сергеевич, с 1902 г. – делопроизводитель Императорской Археологической комиссии, член-сотрудник РАО. На заседании РГАК от 13 ноября 1918 г. был назначен помощником библиотекаря по архиву.

4. Миллер Александр Александрович (1875–1935), член АИМК, археолог, академик. Член ИАК. В 1920-х гг. – председатель этнологического отделения РАИМК–ГАИМК, заведующий Разрядом палеоэтнологии. Ассистент (с 1908), доцент (с 1915), профессор по кафедре археологии Петроградского–Ленинградского государственного университета (с 1923), одновременно читал лекции в московском Институте востоковедения и ряде других учебных заведений. С 19 декабря 1907 г. – сотрудник Русского музея Императора Александра III; с 12 декабря 1908 – хранитель Этнографического отдела, заведовал отделом Кавказа (до 1933). В 1918–1923 гг. – директор Русского государственного музея. С 1919 г. – член Совета Эрмитажа. Личный фонд хранится в Рукописном отделе – РА ИИМК. Фонд № 24: 144 дела, 1921–1931 гг. В фотоархиве также имеется личный фонд № 27: негативов – 172, отпечатков – 109. Съемка: 1908–1922 гг. Сохранились портреты разных лет (ФА РА ИИМК. Отп. О.1226/58, О.1699/80, 82 и др.) (Государственный Русский музей. 1995. С. 14, 22, 34, 38–40, 42; Пиотровский. 1995; Лебедев. 1992; Паромов. 1993. С. 30–31; Корягин. 1999. С. 41–43).

5. Лукьянов Сергей Сергеевич, член АИМК, историк античности.

6. Романов Константин Константинович (1882–1942), член АИМК, архитектор, художник, заведовал Разрядом русского зодчества. Действительный член Русского Военно-исторического общества (с 1909), действительный член РАО и член-корреспондент ИАК (с 1910). Хранитель этнографического отдела Русского музея (1912–1921), член-сотрудник Общества Любителей древней письменности, член и Управделами Комитета Попечительства о русской иконе (1912–1918). Товарищ Председателя Совета по делам искусств при Временном правительстве (1917), член Коллегии по Делам музеев и охране памятников искусства и старины (с 1918). Профессор Петроградского университета и Археологического института (с 1918), Ленинградского института железнодорожного транспорта (с 1934), заведующий кафедрой истории архитектуры ЛИСИ (с 1939). Преподавал в Институте истории искусств (с 1923). Умер в 1942 г. в блокадном Ленинграде. Имеются портреты

1909–1926 гг. (ФА РА ИИМК. Отп. О.1638/26, 27, нег. П 49197–49199 и др.). О фотографии в группе с академиками Н. П. Кондаковым и Г. И. Котовым, Н. В. Малицким и другими на ступенях храма в Новгороде следует сказать особо. По дневникам Н. П. Кондакова удалось уточнить, что он был в Новгороде 9–11 октября 1916 г. (Тункина. 2001. С. 19). Вероятно, в эти дни и сделан данный снимок (ФА РА ИИМК. Отп. О.674/50). Кроме того, в фотоархиве имеется личный фонд К. К. Романова – фонд № 30: негативов – 1295, отпечатков – 2291. Документы датируются 1882–1940 гг. В Рукописном отделе – фонд № 29: 1437 дела; 1894–1941.

7. Шилейко Вольдемар Казимирович (1891–1930), член АИМК, ассириолог, поэт и переводчик, заведовал Разрядом археологии и искусства Древнего Востока. В фотоархиве имеется личный фонд № 41: негативов – 51. Съёмка: до 1930 г.

8. Толстой Иван Иванович (1880–1954), филолог, специалист по древнегреческой литературе и языку. Окончил Петербургский университет в 1903 г., преподавал там же с 1908 г., с 1918 г. – профессор. В 1930-е гг. был арестован по сфабрикованному делу группы ленинградских эллинистов. Член-корреспондент АН СССР – с 1939 г., академик – с 1946 г. (Боровский. 1974. С. 114–123).

9. Покрышкин Пётр Петрович (1870–1922), член ИАК (с 1902), член Академии ИМК, археолог, реставратор, академик архитектуры (с 1909). Заведующий Отделением монументальных памятников в РГАК (октябрь 1918 – август 1919). Имеется серия портретов 1895–1917 гг. (ФА РА ИИМК. Отп. О.1638/24, О.674/51, 52). В Рукописном отделе образован фонд № 21: 1627 дел, 1889–1922 гг.

10. Золотарёв Давид Алексеевич (1885–1935), ученый сотрудник АИМК, этнограф, антрополог, профессор Петроградского университета. Заведовал сектором этнической антропологии и этнологии РАИМК, Разрядом этнографии в ГАИМК. В 1919 г. был единственным сотрудником в Разряде этнологии РАИМК. Хранитель славяно-финского отделения Этнографического отдела Русского музея. Погиб в 1935 г. в Мариинском лагере в Сибири. Полностью реабилитирован в 1950–1960-е гг. (Шангина. 1985; Шангина. 1998. С. 33–38).

11. Тураев Борис Александрович (1868–1920), член АИМК, востоковед-египтолог, ассириолог, эфиопист, создатель русской школы историков древнего Востока, доктор всеобщей истории, академик Российской Академии наук (с 1918).

12. Лихачёв Николай Петрович (1862–1936), член АИМК, историк, византист, историк искусства, специалист в области сфрагистики, академик АН СССР (с 1925). Организатор и руково-

дитель Музея палеографии. В фотоархиве имеется личный фонд № 20: негативов – 289, отпечатков – 286. Съемка 1920-х гг. фотографа И. Ф. Чистякова.

13. Бакланов Николай Борисович (1881–1959), член АИМК, архитектор, художник, историк архитектуры, профессор Академии художеств, член комиссии РАИМК по социологии искусства и искусствоведению. На 1 октября 1925 г. в Московской секции – действительный член Комиссий по истории быта, по истории искусства и по музееведению. Сохранился портрет Н. Б. Бакланова и Т. М. Девель в Ольвии за съемкой тахеометром. Фото И. Ф. Чистякова, 1926 г. (ФА РА ИИМК. Отп. О.112/72; Длужневская. 2003. С. 356). Кроме того, в фотоархиве имеется личный фонд № 10: негативов – 11, отпечатков – 11. Съемка: 1927, 1931 г.

14. Орбели Иосиф Абгарович (1887–1961), действительный член АИМК (1919–1931), востоковед, академик АН СССР (с 1935), академик АН Армянской ССР и ее первый президент (1943–1947), первый ученый секретарь РАИМК, заведующий Разрядом археологии и искусства Армении и Грузии, директор Государственного Эрмитажа (1934–1951). Личный фонд академика И. А. Орбели в фотоархиве не выделен, материалы его работ и работ в составе экспедиций Н. Я. Марра отложились в фонде Н. Я. Марра (Ф. № 23, кол. 177; Девель, Томес. 1971. С. 289–295).

15. Эфрос Абрам Маркович (1888–1954), искусствовед, литературовед, театровед, переводчик. В 1917–1929 гг. – музейный работник.

16. Шокальский Юлий Михайлович (1856–1940), географ, океанограф, картограф. Член-корреспондент АН СССР (с 1925), почетный член АН СССР (с 1939). Заслуженный деятель науки РСФСР (с 1928). Профессор Военно-морской академии (1910–1930) и Ленинградского университета (1925–1940). Председатель Географического общества (1917–1931). Член-корреспондент и почетный член ряда иностранных академий и научных обществ.

17. Крачковский Игнатий Юлианович (1883–1951), востоковед, филолог-арабист, академик, профессор Петербургского-Петроградского – Ленинградского университета (1918–1951), заведующий мусульманским отделом Азиатского музея (1916–1930). Помимо группового портрета основателей РАИМК имеется портрет 1940-х гг. (ФА РА ИИМК. Отп. О.2511/40).

18. Богданов Владимир Владимирович (1868–1948), член АИМК, этнограф, заведовал Разрядом этнической антропологии РАИМК. На 1 октября 1925 г. в Московской секции – председатель Комиссии по этнологии.

19. Яремич Степан Петрович (1869–1939), ученый сотрудник (сверх штата) Разряда русской живописи, художник, историк

искусства, профессор. Хранитель отделения гравюр и рисунков Государственного Эрмитажа (с 1918), заведовал мастерской реставрации картин ГЭ (с 1927).

20. Адлер Бруно (Бруно-Вильгельм-Карл-Адольф) Фридрихович (1874–1941), этнограф, географ, музеевед. В 1900 г. окончил Московский и Лейпцигский университеты. В 1902 г. приглашен В. В. Радловым в МАЭ. С 1901 г. – хранитель этнографического отдела Русского музея (Музея императора Александра III). В мае 1910 г. удостоен в МУ степени магистра географии. С июля 1911 г. – профессор, заведующий кафедрой географии, этнографии и антропологии Казанского университета. В 1918–1922 гг. возглавлял Казанский губернского (Центральный) музей. С середины 20-х гг. – доцент, профессор МГУ, возглавлял этнографическую секцию Общества изучения Урала, Сибири и Дальнего Востока. 7 декабря 1933 г. арестован, выслан на Север, осужден на 7 лет; снова судим и по решению Особого совещания при НКВД расстрелян в марте 1941 г. в Омске. Реабилитирован в 1990 г. (РГЭС. I. А–Ж. М., СПб., 2002. С. 22).

21. Тройницкий Сергей Николаевич (1882–1948), историк-искусствовед, ученый сотрудник Разряда прикладного искусства РАИМК (с 1919), товарищ председателя РАИМК и заведующий разделом искусства XVIII в. (с 1921). Работал в РАИМК–ГАИМК до мая 1929 г. В Императорском Эрмитаже работал в Отделении Средних веков и эпохи Возрождения (с 1908), хранитель Отделения драгоценностей (с 1915). Директор Эрмитажа (1918–1927), одновременно заведующий Отделом прикладного искусства (до 1931). Уполномоченный от Наркомпроса по выделению предметов искусства из Эрмитажа в «Антиквариат» (с 1928). В сентябре 1931 г. уволен из Эрмитажа. 28 февраля 1935 г. арестован и сослан на три года в Уфу. После ссылки жил в Москве, работал в Музее керамики в Кусково (1939–1944), заведовал Отделом декоративно-прикладного искусства Государственного музея изобразительных искусств им. А. С. Пушкина (1945–1948). Реабилитирован 29 сентября 1989 г. (Сотрудники... 2004. С. 148–151).

22. Щавинский Василий Александрович (1868–1924), химик, член Института археологической технологии, заведующий Разрядом живописной техники и технологии красок, историк искусства, коллекционер. В Рукописном отделе имеется фонд № 22: 85 дел, 1915–1920 гг.

23. Мещанинов Иван Иванович (1883–1967), языковед, археолог, этнограф, академик АН СССР (с 1932), ассистент Разряда археологии Кавказа и Яфетического мира. Выпускник Юридического факультета Петербургского университета (1907) и Археологического института в Петербурге (1910). Заведующий историче-

ским архивом Археологического института (1910–1923). В 1925–1933 г. участвовал в археологических экспедициях в Северное Причерноморье и Закавказье. Академик по Отделению общественных наук (кавказоведение) (с 1932). Директор Института антропологии, археологии и этнографии АН СССР (1934–1937). После смерти Н. Я. Марра возглавил Институт языка и мышления АН СССР (1935–1950), Отделение литературы и языка АН СССР (1939–1950) (Музей антропологии и этнографии. 2004. С. 38; Мещанинов И. И. // СГАИМК. 1932. № 5–6. С. 68–69). В фотоархиве имеются портреты 1932 и 1948 г. (ФА РА ИИМК. Отп. О.778/72, Q 715/8).

24. Ильин Алексей Алексеевич (1858–1942), историк, специалист по русской нумизматике, картограф, картоиздатель, член-корреспондент АН СССР (с 1928). В 1920-х гг. возглавлял отдел нумизматики Государственного Эрмитажа и являлся ученым сотрудником РАИМК–ГАИМК, заведующим секцией нумизматики и глиптики.

25. Елисеев Сергей Григорьевич (1889–1975), член АИМК, востоковед, японист, приват-доцент Петроградского университета (с 1916), хранитель Азиатского музея (1917). Официальный переводчик при Министре иностранных дел, председатель японской секции Общества изучения Востока. В сентябре 1920 г., опасаясь ареста, бежал с семьей в Финляндию. Долгие годы жил и работал в Париже и в США. Считается основоположником исследований Дальнего Востока в США, отцом американской японистики.

26. Марков Алексей Константинович (1858–1920), ученый сотрудник АИМК, востоковед, нумизмат, специалист по восточной, западноевропейской и русской нумизматике. Хранитель, заведующий Нумизматическим отделением Императорского (Государственного) Эрмитажа (1888–1920). Член-корреспондент ИАК (с 1907), действительный член Императорского Русского археологического общества (с 1885) и Московского нумизматического общества (с 1889), почетный член Французского нумизматического общества (с 1877) и член-корреспондент Бельгийского нумизматического общества (с 1877), Член Совета Эрмитажа (1917–1920). В 1919–1920 г. участвовал в работе Постоянной комиссии нумизматики и глиптики Государственной Академии истории материальной культуры (Сотрудники... 2004. С. 106–109).

27. Никольский Владимир Капитонович (1894–1953), историк, специалист по первобытной истории, доктор исторических наук (Шаревская. 1954. С. 169–170).

Избирательное собрание завершило этап формирования Академии истории материальной культуры, а Археологическая комиссия – своё существование. Председателем Академии был

избран Николай Яковлевич Марр (РА ИИМК. Ф. 2, 1919 г. Д. 1. Л. 60–62, 154).

23 августа ученым секретарем Академии избрали И. А. Орбели. Ему было поручено разработать проект Устава (РА ИИМК. Ф. 2, 1919 г. Д. 4. Л. 13об., 24об.). 18 сентября Устав был принят советом Академии, а через месяц, 21 октября 1919 г. утвержден Главным ученым советом Наркомпроса (РА ИИМК. Ф. 2, 1919 г. Д. 4. Л. 28; ф. 2, 1919 г. Д. 1-а. Л. 1–18).

Новое учреждение – Российская академия истории материальной культуры приступила к решению поставленных перед ней задач.

На снимке участников Избирательного собрания отсутствуют избранные действительными членами РАИМК: *Айналов Дмитрий Власьевич* (1862–1939), историк искусства. В 1888 г. окончил Новороссийский университет (Одесса), где учился у Н. П. Кондакова. С 1890 по 1903 г. читал лекции в Казанском университете, с 1903 г. – профессор Санкт-Петербургского университета. С 1919 г. – действительный член АИМК. Заведовал Разрядом средневекового Запада и эпохи Возрождения Археологического отделения РАИМК. Работал, в основном, в области византийского и древнерусского искусства. Его ученики Л. Мацулевич, В. Мясоедов, Н. Сычѳв. В 1921–1928 гг. работал в Государственном Эрмитаже. Автор многочисленных работ по искусству Византии, Древней Руси и западноевропейскому искусству (БРЭ, т. 1. М., 2005. С. 313).

Анучин Дмитрий Николаевич (1843–1923), антрополог, археолог, этнограф и географ. С 1891 г. – профессор Московского университета, с 1896 г. – академик АН. В 1885 г. возглавил кафедру географии Московского университета, в 1890 – первую в России кафедру антропологии. Им создан Антрополого-этнографический музей Московского университета. Президент Общества любителей естествознания, антропологии и этнографии и председатель Географического отдела этого Общества. После Октябрьского переворота, как географ, принимал участие в работе Главнауки, Главмузея, Наркомпроса и др. учреждений. С 1919 г. – действительный член АИМК. Автор множества работ антропологического, этнографического и географического характера, пропагандировавший комплексный метод исследований с использованием данных различных наук.

Бенуа Александр Николаевич (1870–1960), художник, историк искусства и художественный критик. Один из создателей художественного объединения «Мир искусства» (1898–1924), созданного им в Петербурге вместе с С. П. Дягилевым. Художественный руководитель Русских сезонов (1908–1911), режиссер Мос-

ковского художественного театра (1913–1915). С 1926 г. жил во Франции.

Жебелёв Сергей Александрович (1867–1942), историк, филолог, историк искусства и археолог-классик. Окончил Петербургский университет в 1890 г. и преподавал там более четверти века (1899–1927). Член РАО, в 1918–1922 гг. – его председатель. Академик (с 1927). В 1923–1928 г. – товарищ председателя РАИМК-ГАИМК. В ГАИМК-ИИМК АН СССР возглавлял сектор древнего Северного Причерноморья. Несмотря на то, что сам он не проводил археологические раскопки, являлся признанным лидером в античной археологии Причерноморья, как большой знаток источников, эпиграфики, реалий древнего мира. Умер в блокадном Ленинграде (КСИИМК. 1940. Вып. 8. С. 3; ВДИ. 1940. № 1. С. 176–187 и др.).

Кондаков Никодим Павлович (1844–1925), крупнейший русский историк, археолог, член Императорской Археологической комиссии (с 1876 по 1891). Ординарный академик Петербургской Академии наук (с 1898); действительный член Петербургской Академии художеств (с 1893); профессор Новороссийского в Одессе (1877–1888, 1919), Петербургского (1888–1897), Софийского (1920–1922) и Карлова в Праге (1922–1925) университетов. Почетный член семи академий, член-корреспондент Сербской королевской Академии наук (с 1901), семи университетов, десяти комиссий, в том числе Комиссии по реставрации Бахчисарайского ханского дворца (1900–1910), четырех комитетов, двух ассоциаций, 32 обществ и двух музеев; награжден многими правительственными орденами, медалями и знаками.

Муратов Павел Павлович, историк искусства, член РАИМК. В РАИМК работал в Историко-художественном отделе, подсекции Западного искусства, считался также знатоком древнерусской живописи, занимался отношениями византийского и итальянского искусства.

Стицын Александр Андреевич (1858–1931), археолог, член ИАК (с 1892); член-сотрудник (с 1891), действительный член РАО (с 1907); хранитель Музея общества (с 1907); приват-доцент СПбУ (с 1909), профессор Петроградского – Ленинградского университета (1918–1927), (член-корреспондент АН СССР (с 1927). Действительный член РАИМК-ГАИМК (1919–1929), заведующий рядом русской археологии Этнологического отделения, член комиссии по раскопкам. В 1929 г. уволен со всех должностей как «великодержавный шовинист» (Равдоникас. 1931. С. 54–62; Жебелёв. 1931. С. 9–11; Бич. 1948. С. 21–52). В РА ИИМК – фонд № 5: 746 дел, 1880–1931 гг.; ФА – ф. 34.

Удаленков Александр Петрович (1887– ум. после 1937 г.), архитектор-художник, действительный член АИМК (с 1919). Родился в д. Веперь Тверской губ., Кашинского у., Константиновской вол. Окончив начальную школу, был определен в 1899 г. рабочим печатного дела в Экспедицию заготовления государственных бумаг в Петербурге. Проработав 10 лет (до 1909), отправился в Одессу, где поступил на Архитектурный отдел Художественного училища, который окончил вместе с находившимся при нем реальным училищем в 1912 г. с отличием (золотая медаль и стипендия для продолжения образования). В тот же год поступил на Архитектурный отдел Академии художеств, который окончил весной 1917 г. и получил заграничную командировку. Во время обучения – с 1913 по 1917 г. – работал в Археологической комиссии, выполняя отдельные поручения по научной охране и реставрации архитектурных памятников. В 1917 г. зачислен в действительные члены ИАК. В 1919–1929 и с 1932 г. – действительный член РАИМК–ГАИМК. С 1918 по 1929 г. включительно был председателем Комитета по охране памятников старины и зав. реставрационной мастерской и работал (по совместительству), в основном, на Северо-Западе России; в 1920-е гг. занимался преимущественно архитектурными памятниками Туркестана: в 1921 г. руководил Туркестанской экспедицией, организованной с целью обследования Шах-и Зинде в Самарканде и Баян-Кули-Хан в Бухаре, в 1926 г. – член Комиссии по обследованию мечети Анау. Кроме того, в 1916–1917 гг. был в Закавказье, в Ани, и несколько раз совершил командировки в Среднюю Азию (1922, 1927, 1932–1933). С 1922 г. участвовал в архитектурных конкурсах и неоднократно был премирован, в 1929–1934 гг. руководил работами по строительству по его проектам Горного и Ветеринарного институтов. Эксперт и член Совета в Экспертном совете Ленсовета (с декабря 1934). С июля 1935 г. – профессор Ленинградского института инженеров железнодорожного транспорта. В сентябре 1935 г. участвовал в Международном Иранском конгрессе в качестве его действительного члена. В Личном деле А. П. Удаленкова имеются отзывы о его работе И. Грабаря, И. Орбели, А. Якубовского (РА ИИМК. Ф. 2. Оп. 3. Д. 675), которые единогласно отзываются о нем как об образованном архитекторе, археологе-теоретике и практике и считают, что его работа даст вдумчивому историку средне-азиатской архитектуры – целый ряд вопросов в области строительной техники, конструкций и изразцового убранства.

Шмит (Шмидт) Фёдор (Феодор) Иванович (1877–1937), византинолог-искусствовед, археолог; действительный член ГАИМК и Украинской Академии наук. Занимался, в частности, историей архитектуры христианского и мусульманского Востока, начальник

Эски-Керменской экспедиции в Крыму (1930–1933). Родился в Санкт-Петербурге, в дворянской семье. Окончил немецкую гимназию Катерин-шуде в 1894 г. и историко-филологический факультет СПбУ в 1899 г. В течение пяти лет преподавал древние языки в Петергофской гимназии императора Александра III. В 1908–1912 гг. работал в РАИК. Профессор Харьковского университета (1912–1920), декан историко-филологического факультета (с 1919). Член Украинской АН (с 1921). Ректор Археологического института (1922–1924), руководитель научно-исследовательской кафедры искусствоведения; преподавал в должности профессора в различных учебных заведениях Киева. В 1924 г. вернулся в Ленинград и до 1930 г. являлся директором Государственного Института истории искусств; профессор ЛГУ (с 1925). Действительный член ГАИМК (с 1925), внештатным сотрудником которой он был с 1919 г. С 1930 г. руководил разрядом средневековых культур Европы и Передней Азии. Арестован 26 ноября 1933 г. в Ленинграде по «делу Российской Национальной Партии»; постановлением коллегии ОГПУ от 29 марта 1934 г. осужден на 5 лет лагерей, замененных высылкой в Казахстан, в г. Акмолинск. Работал статистиком Стройконтроля, преподавал историю и географию в средней школе. В феврале 1935 г. переведен в Ташкент, где работал научным консультантом Государственного Музея искусств УзССР и активно занимался изучением художественной культуры Средней Азии. 1 февраля 1937 г. уволен «по собственному желанию». В августе 1937 г. снова арестован и 3 декабря расстрелян. Полностью реабилитирован в 1956 г. (Люди и судьбы... 2003. С. 421–423).

Литература

- О. И. Бич.* Архив А. А. Спицына // СА. 1948. Т. X.
- Я. М. Боровский.* Академик Иван Иванович Толстой // ВДИ. 1974. № 3. Государственный Русский музей. Из истории музея. Сб. статей и публикаций. СПб., 1995.
- Т. М. Девель, Т. Б. Томас.* Собрание Н. Я. Марра в фотоархиве ЛОИА АН СССР // Историко-филологический журнал. Ереван, 1971. № 3.
- Г. В. Длужневская.* Неопубликованные материалы из археологического наследия В. В. Бартольда // Бартольдовские чтения. М., 1987. Ч. 8.
- Г. В. Длужневская.* Первые заведующие фотоархивом Института истории материальной культуры РАН // АВ. СПб., 2003. № 10.
- С. А. Жебелёв.* Памяти Александра Андреевича Спицына // ИАН. ООИ. 1931. № 9.
- С. В. Корясин.* Миллеры. Материалы к истории и генеалогии донского дворянского рода. Часть I // Генеалогия и семейная история Донского казачества. Вып. 2. СПб., 1999.
- Г. С. Лебедев.* История отечественной археологии. СПб., 1992.

- Люди и судьбы. Биобиблиографический словарь востоковедов – жертв политического террора в советский период (1917–1991). Составители *Я. В. Васильков* и *М. Ю. Сорокина*. СПб., 2003.
- В. А. Миханкова*. Николай Яковлевич Марр. Очерк его жизни и деятельности. М.; Л., 1935. – (ИГАИМК. Вып. 154).
- Музей антропологии и этнографии им. Петра Великого (Кунсткамера) РАН. История, коллекции, исследования. СПб., 2004.
- Я. М. Паромов*. К биографии А. А. Миллера // Проблемы истории отечественной археологии: ТД конференции (11–13 декабря 1990 г.). СПб., 1993.
- Б. Б. Пиотровский*. Страницы моей жизни. СПб., 1995.
- Н. И. Платонова*. Н. Я. Марр – археолог и организатор археологической науки // АВ. 1998. № 5.
- В. И. Равдоникас*. Памяти А. А. Спицына (1858–1931) // СГАИМК. 1931. № 9–10.
- Сотрудники Императорского Эрмитажа. 1852–1917. Биобиблиографический справочник. СПб., 2004.
- И. В. Тункина*. Материалы к биографии Н. П. Кондакова // Никодим Павлович Кондаков. Личность, научное наследие, архив. К 150-летию со дня рождения. СПб., 2001.
- Б. Шаревская*. Владимир Капитонович Никольский. 1894–1953. Некролог // СЭ. 1954. № 1.
- И. И. Шангина*. Д. А. Золотарёв: к столетию со дня рождения // СЭ. 1985. № 6.
- И. И. Шангина*. М. И. Артамонов. Первый шаг в науку // История и культура древних и средневековых обществ. Проблемы археологии. СПб., 1998. Вып. 4.

Ю. А. Виноградов

**Боспорской экспедиции ИИМК РАН
(ГАИМК – ИИМК СССР – ЛОИА АН СССР) 75 лет**

В истории науки некоторые даты, порой даже весьма значимые, иногда проходят почти незамеченными. В повседневной суете жизни нередко забывается о юбилеях ушедших из жизни выдающихся ученых, о годовщинах важнейших археологических открытий и т.п. Это правило не обошло стороной и Боспорскую экспедицию Института истории материальной культуры РАН, 75-летие которой можно было бы отметить в 2008 г.

У представителей молодого поколения археологов вполне может сложиться впечатление, что Боспорская экспедиция являлась одной из первых в череде нововведений советской власти на научном поприще, однако это не так. Среди античных экспедиций первой в 1924 г. была организована Ольвийская. Что касается Боспора, то внимание ученых тогда больше привлекала его азиатская сторона. В 1931 г. были проведены раскопки на городище Тамань (РА ИИМК. Ф. 2, 1931. Д. 778)¹, а кроме того (сверх плана) были исследованы гончарные печи под Фанагорией. Раскопки Тмутаракани-Гермонассы были запланированы на три года с таким расчетом, чтобы в 1931 г. провести изучение культурных напластований времени средневековья, в 1932 г. сосредоточиться на изучении римских и эллинистических слоев, а в 1933 г. – классических и архаических (Ф. 2. 1932. Д. 87. Л. 46). Во главе Таманской экспедиции был поставлен С. И. Ковалёв (заведующий Сектором рабовладельческой формации ГАИМК), сюда были направлены основные научные силы: Т. Н. Книпович, С. А. Семёнов-Зусер, А. Н. Карасёв, А. П. Манцевич, О. О. Крюгер, Е. И. Леви и др.

Небольшие археологические исследования на европейской стороне Боспора в то время проводились Керченским музеем (Марти. 1926. С. 45 сл.), но время настоятельно требовало их расширения. В конце декабря 1932 г. на заседании Сектора рабовладельческой формации в Ленинграде выступили представители Московского отделения ГАИМК – В. Д. Блаватский и Б. Н. Граков. Они говорили о необходимости создания Керченской археологической экспедиции (Ф. 2. 1932. Д. 24. Л. 53). Потребность в

¹ Здесь и далее даются ссылки на архивные материалы, хранящиеся в Рукописном архиве Института истории материальной культуры РАН.

такой экспедиции возникла уже давно, но с разворачиванием промышленного строительства под Керчью её создание стало абсолютно актуальным. Речь идет не только о комбинате в Камыш-Буруне или заводе им. Войкова; на вершине горы Митридат тогда планировалось возвести большую водонапорную башню, а на площади древнего Пантикапея создать парк отдыха. Археологи в связи с этим выступили с предложением объявить Пантикапей и некоторые другие памятники древности заповедниками (Ф. 2. 1932. Д. 78). Идея создания Керченской экспедиции нашла полную поддержку, и Ф. В. Кипарисов, являвшийся в то время заместителем председателя ГАИМК, подчеркнул, что ленинградские специалисты должны принять участие в этом деле. Присутствовавший на заседании В. Ф. Гайдукевич указывал, что до начала раскопок необходимо провести тщательное обследование всех памятников, «установить тесное дружеское сотрудничество с Керченским музеем и его работниками» (Ф. 2. 1932. Д. 24. Л. 53). В принципе, все было сделано именно так.

Керченская (будущая Боспорская) экспедиция была создана в 1933 г., она объединяла научные силы Ленинграда, Москвы и Керчи: ГАИМК, МО ГАИМК, ГМИИ, Керченский музей. Руководителем экспедиции был назначен О. О. Крюгер, один из крупнейших отечественных специалистов в области папирологии и эпиграфики. Планировалось, что ленинградцы проведут раскопки городища Тиритака (Л. М. Славин, В. Ф. Гайдукевич, К. М. Колобова), которое тогда чаще называли Дия, а москвичи сосредоточатся на изучении его некрополя (В. Д. Блаватский, Л. П. Харко и др.). Необходимо обратить внимание, что Керченская экспедиция создавалась как новостроечная, и, как нетрудно догадаться, проблема ее финансирования порой становилась весьма и весьма острой. Тем не менее, экспедиция начала свои работы вполне успешно, в дальнейшем круг исследуемых памятников постепенно расширялся. Свое официальное название – Боспорская – экспедиция получила лишь в 1938 г. (Ф. 312. Оп. 1. Д. 6. Л. 1), хотя даже после Великой Отечественной войны её иногда называли по-старому.

Важно подчеркнуть и то, что в Керченской экспедиции стала всходить звезда В. Ф. Гайдукевича. Любопытно, что этот человек никогда не состоял в Коммунистической партии, не произносил громких речей с высоких трибун, не писал очень популярных в то время работ о социальных революциях в Древней Греции и Риме или о рабских восстаниях в античном мире. Его ученые труды начала 30-х годов можно признать «сугубо вещеведческими» (Гайдукевич. 1934 а; 1934 б). На второй год работы экспедиции, в 1934 г., руководство экспедицией было поручено Л. М. Славину, а в 1935 г. – вновь О. О. Крюгеру. В сентябре О. О. Крюгер был вы-

нужден уехать из Керчи в Ленинград для участия в Иранском конгрессе, и на время его отсутствия исполняющим обязанности начальника экспедиции был назначен тридцатилетний В. Ф. Гайдукевич (Виноградов. 2006. С. 4–5). Этот выбор руководства ГАИМК оказался чрезвычайно удачным.

Надо признать, что в Академии тогда весьма остро стоял вопрос о квалифицированных кадрах и о финансировании экспедиций. На пленуме ГАИМК 1 июня 1936 г. С. И. Ковалёв говорил: «Археологическая работа находится в ненормальном состоянии, необходимо её усилить средствами, нужно ей уделять большее внимание» (Ф. 2. 1936. Д. 94. Л. 29^{об}). В. Ф. Гайдукевич по этому поводу заявил: «Ненормально то положение, что экспедиционная работа ГАИМК целиком зависит от новостроечных работ. Необходимо иметь свой денежный фонд, чтобы не быть в абсолютной зависимости от новостроек» (Там же. Л. 31). Опыт раскопок в Тиритаке и Мирмекии свидетельствовал об этом с полной очевидностью. Ф. В. Кипарисов, исполнявший обязанности председателя ГАИМК после смерти Н. Я. Марра, попытался одернуть выступавшего, заявив, что линия руководства Академии на использование новостроечных средств является правильной и подвергать её ревизии не стоит. Несмотря на окрик человека, занимавшего столь высокое положение в структуре ГАИМК, В. Ф. Гайдукевич счёл нужным ещё раз заметить, что научному учреждению нужно иметь и собственные средства на проведение раскопок. Он также отметил, что отчёты об археологических исследованиях необходимо публиковать (Там же. Л. 31).

Вскоре после этого пленума Л. М. Славин возглавил раскопки в Ольвии, а в 1938 г. вообще переехал в Киев, где на какое-то время даже стал главой всей украинской археологии. Ф. В. Кипарисов в 1936 г. был разоблачён как вредитель и взят органами НКВД. Исполняющим обязанности председателя Академии на недолгое время стал О. О. Крюгер, но и он в 1937 г. был арестован. Жизнь сложилась так, что у В. Ф. Гайдукевича не осталось соперников, и он возглавлял Боспорскую экспедицию на протяжении долгих 30 лет.

Главной задачей Боспорской экспедиции ГАИМК–ИИМК АН СССР стало изучение культуры рядового населения Боспора. Без преувеличения можно признать, что раскопки Тиритак и Мирмекии открыли новую страницу в истории отечественной античной археологии. Значение исследования кварталов жилой застройки, оборонительных систем, производственных комплексов (винодельни, рыбозасолочные ванны), конечно, невозможно переоценить. Важно подчеркнуть, что материалы этих раскопок стали

регулярно публиковаться в серии «Материалов и исследований по археологии СССР».

Великая Отечественная война знаменовала собой прекращение любых археологических работ на северном берегу Чёрного моря. После её окончания Боспорская экспедиция прибыла в Керчь в 1946 г., перед ней стояла задача обследовать состояние археологических памятников в районе Керчи, провести необходимые реставрационные работы и возобновить прерванные войной раскопки. Археологические работы в этот период были проведены на городищах, исследовавшихся в довоенный период (Мирмекий, Тиритака), но вскоре они были перенесены и на другие памятники: Илурат, Порфмий, эллинистическая усадьба в окрестностях Мирмекия. Боспорская экспедиция в это время стала школой, в которой опыт проведения крупных исследовательских работ на многослойных античных городищах получили многие советские археологи: И. Б. Брашинский, Н. Л. Грач, В. И. Денисова (Пругло), Ю. П. Калашник, И. Г. Шургая и др. Раскопки В. Ф. Гайдукевича заслужили столь большую известность в научных кругах, в том числе и на международной арене, что была создана Советско-Польская Боспорская экспедиция, проводившая исследования Мирмекия в 1956–1957 г. (Виноградов. 2006. С. 12–13).

Жестоким ударом для Боспорской экспедиции стала смерть её авторитетного руководителя. В. Ф. Гайдукевич скончался на раскопках Мирмекия 9 октября 1966 г. (Виноградов. 2006. С. 14). После этого события некогда единый коллектив по существу развалился, его сотрудники еще долго спорили, кто же является учеником Виктора Францевича, а кто нет; кто настоящий его ученик, а кто не очень; кто должен встать во главе научного коллектива, а кто не имеет на это никакого права и т.д. Раздоры весьма отрицательно сказались на научной деятельности, и единая экспедиция превратилась в серию небольших экспедиций или даже отрядов, решавших свои локальные интересы на отдельных памятниках Боспора.

О восстановлении былого единства мечтал И. Г. Шургая, стремившийся перестроить работу ленинградских археологических экспедиций под Керчью. Сам он тогда руководил раскопками Илурата. Его идеи находили некоторое понимание лишь у Е. Г. Кастанаян, возглавлявшей археологические исследования Порфмий, но она была сотрудницей ЛОИА АН СССР. Остальные начальники экспедиций, работавшие в других научных учреждениях, воспринимали идею объединения (пусть даже формально!) весьма болезненно.

Мечта И. Г. Шургая в определённом смысле была воплощена в жизнь после его смерти в 1982 г. Тогда исследования Илу-

рата были продолжены В. А. Горончаровским, ему же было поручено руководство Боспорской экспедицией. В неё помимо Илуратского отряда входили ещё два автономных отряда – Мирмекийский (Ю. А. Виноградов) и Порфмийский (Е. Г. Кастанаян, с 1986 г. М. Ю. Вахтина). На всех обозначенных памятниках раскопки этого времени привели к целой серии весьма важных открытий (северная оборонительная стена Илурата, ранние укрепления Мирмекия, архаические комплексы Мирмекия и Порфмия и т.д.).

Крушение Советского Союза по существу означало конец почти всех наших экспедиций, работавших на территории Украины. При фактическом отсутствии финансирования проводить раскопки можно было только в России, прежде всего, на Таманском полуострове. Отряды Боспорской экспедиции перебирались туда с большими сложностями, мирясь с недостатком снаряжения (по существу, с нищетой!), преодолевая непонимание местных властей и некоторых непетербургских коллег. Активным участником этого перехода был Е. Я. Рогов – человек очень одарённый, деятельный, целеустремлённый и жизнелюбивый. Он начал масштабные работы по исследованию большого античного поселения Артюшенко-2 на берегу Черного моря и крупного городища Вышестеблиевская-11 в глубине Таманского полуострова. Очень жаль, что Е. Я. Рогова нет сейчас с нами, в 2001 г. нелепая случайность для него оказалась смертельной (о нём см.: Вахтина, Виноградов, Зуев. 2002).

Наши планы изучения археологических памятников в азиатской части Боспора вызвали интерес у немецких учёных. В июне 1998 г. было заключено соглашение о совместных работах Боспорской экспедиции и группы исследователей из Вестфальского университета (г. Мюнстер). Совместные раскопки проводились в 1999–2001 г. (Vinogradov, Rogov, Stähler, Fornasier. 2001). Основным объектом деятельности немецких коллег было городище Вышестеблиевская-11.

Оценивая современное состояние Боспорской экспедиции ИИМК РАН, следует говорить о его сложности, хотя к этой сложности все, как будто, уже привыкли (Виноградов, Кашаев. 2006). С удовлетворением следует признать, что экспедиция существует и состоит из четырех отрядов. Три из них работают на Таманском полуострове: Бугазский (Ю. А. Виноградов, с 2006 г. – начальник Боспорской экспедиции), Семибратний (В. А. Горончаровский), Таманский (С. В. Кашаев) и один – в Восточном Крыму: Порфмийский (М. Ю. Вахтина). На Таманском полуострове исследуются два городища (Семибратнее и Вышестеблиевская-11), два сельских поселения (Артюшенко-1 и Артюшенко-2), а также нек-

рополь (Артющенко-2). Из археологических памятников, на которых Боспорская экспедиция вела работы при В. Ф. Гайдукевиче, продолжают раскопки всего одного – городища Порфмий, расположенного на западном берегу Керченского пролива, на месте переправы, связывавшей некогда европейскую и азиатскую стороны Боспора.

Литература

- М. Ю. Вахтина, Ю. А. Виноградов, В. Ю. Зуев.* Евгений Яковлевич Рогов. Основные вехи биографии // Боспорский феномен. Погребальные памятники и святилища. СПб., 2002. Ч. I.
- Ю. А. Виноградов.* Памяти В. Ф. Гайдукевича // Боспорские исследования. Симферополь, Керчь, 2006. Вып. XIII.
- Ю. А. Виноградов, С. В. Кашаев.* Отдел истории античной культуры // Записки ИИМК РАН. 2006. № 1.
- В. Ф. Гайдукевич.* Античные керамические обжигательные печи (по раскопкам в Керчи и Фанагории в 1929–1931 гг.) // ИГАИМК. 1934 а. Вып. 80.
- В. Ф. Гайдукевич.* Строительные керамические материалы Боспора // Из истории Боспора. Л., 1934 б. – (ИГАИМК. Вып. 104).
- Ю. Ю. Марти.* Сто лет Керченского музея. Керчь, 1926.
- Ju. A. Vinogradov, E. Ja. Rogov, K. Stähler, J. Fornasier.* Archäologische Untersuchungen auf der Taman' – Halbinsel, Russland // Eurasia Antiqua. 2001. Bd. 7.

I

НОВЫЕ ОТКРЫТИЯ ПАМЯТНИКОВ ИСКУССТВА СЕВЕРНОГО ПРИЧЕРНОМОРЬЯ

Н. С. Бандрицкий

Коцюбинчики-2 – новый памятник эпохи скифской архаики в Среднем Приднестровье (предварительное сообщение)

В 2008 году в Западной Подолии (Тернопольская обл.) археологическая экспедиция Института украиноведения им. И. Крипьякевича НАН Украины продолжала исследование курганного могильника западнородольской группы. Один из самых больших курганов (№ 1), имевший диаметр около 50 м, известен в литературе с середины XIX в. В последующем столетии он неоднократно обследовался экспедициями Л. И. Крушельницкой и Ю. М. Малеева. Раскопки двух других курганов – диаметром до 25 м и высотой до 3 м каждый – были начаты в 1880 г. местной помещицей А. Любич-Потоцкой. Из кургана № 2, по информации австрийского археолога Г. Оссовского, было вывезено несколько телег камня, а в соседнем кургане № 3 на глубине около 3 м рабочие тогда же наткнулись на куски обугленного дерева и истлевшие брёвна. На этом раскопки обоих курганов были остановлены и более не возобновлялись (Ossowski. 1891. S. 16. T. XV).

Доследованию в 2008 г. подвергся курган № 2, насыпь которого всё ещё возвышалась более чем на 2 м. Под завалом каменных плит на уровне дневной поверхности в центральной части объекта была расчищена каменная вымостка подквадратной в плане формы размером 5,2 x 5,6 м. По всей поверхности вымостка обмазана слоем тёмно-коричневого суглинка плотностью 2–3 см, сверху которого утрамбован 5-сантиметровый слой чистой жёлтой глины. Вдоль краёв вымостки по периметру были установлены 12 деревянных столбов диаметром до 0,4 м, которые были опущены в ямы глубиной 0,9 м от уровня вышеупомянутой каменной вымостки (или на глубину 2,60 м от уровня современной поверхности насыпи кургана). Четыре таких столба были расчищены полностью (часть других столбов потревожена раскопками конца XIX в).



Рис. 1. Кошюбинки-2. 1-2 – бронзовые кольцо с выступом и наконечник стрелы, из каменной вымостки; 3 – бронзовые стремячковые удила; 4, 5 – железные трёхпестельчатые и трёхдырчатые палии; 6 – железные крючки. 3-6 – из заполнения ямы у внешнего рва кургана



Рис. 2. Коцобинчики-2. Инвентарь из заполнения ямы у внешнего рва кургана: 1 (А-Г) – бронзовые колокольчики; 2 – фрагмент бронзового литого зеркала; 3-5 – железные ножи

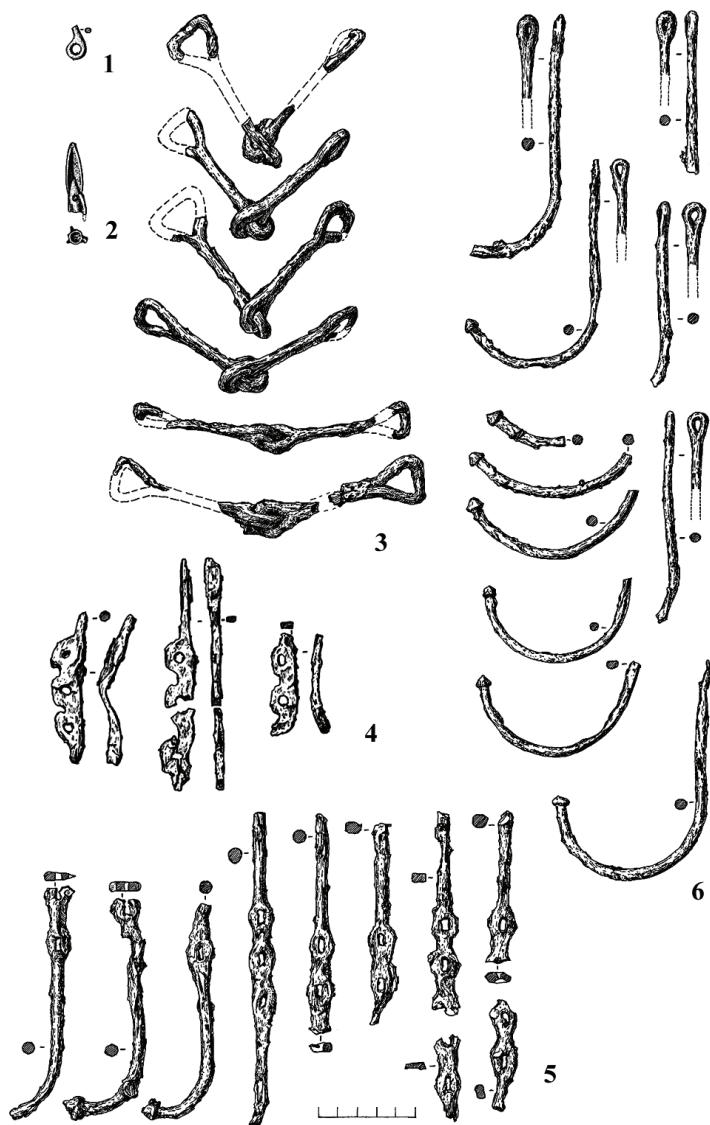

Рис. 3. Коцубинчики-2. Инвентарь из заполнения ямы у внешнего рва кургана: 1–2 – бронзовые литые наконечники на железных штырях

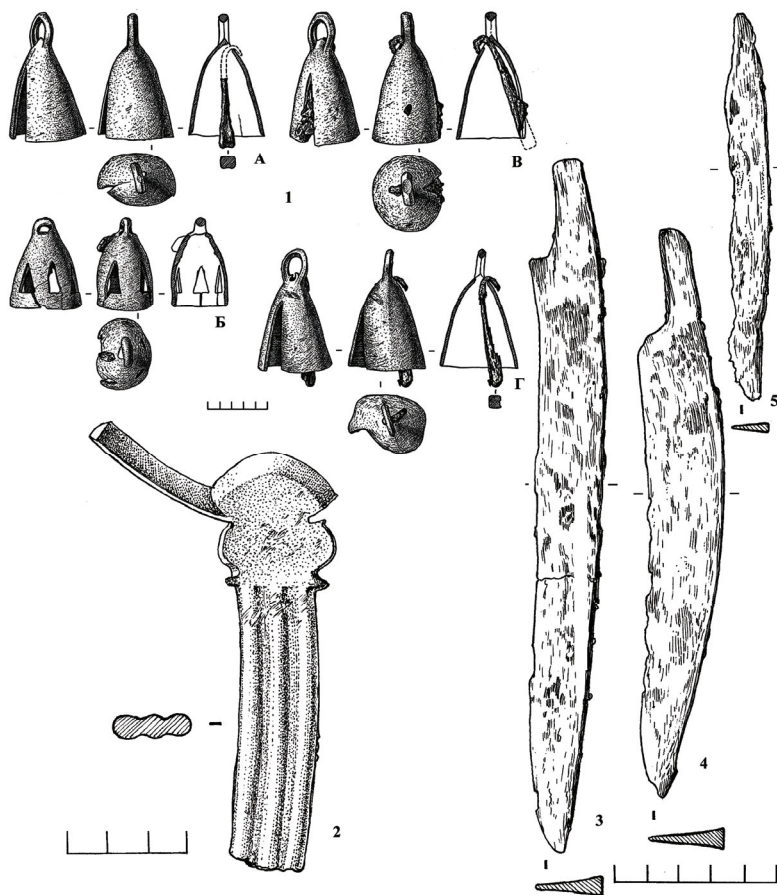

Рис. 4. . Коцюбинчики-2. Инвентарь из заполнения ямы у внешнего рва кургана: 3–4 –бронзовые литые наконечники на железных штырях

Каменную вымостку со всех сторон окружал ров шириной около 0,7 м, который проходил на расстоянии 60–80 см от вымостки и который также имел подквадратную в плане форму размером 7,6 x 8,1 м. На сохранившейся части этого внешнего рва были расчищены остатки деревянных столбов диаметром 30–35 см, вкопанных на расстоянии 1,20 м друг от друга, следы которых отчетливо выделялись в глубоких ямах в виде трухи темно-охристого цвета. Эти большие столбы из рва в верхней части были дополнительно укреплены поставленными вертикально плитами. Между этими большими столбами во рву был вкопан ряд столбов меньшего размера (диаметром до 17–20 см). Таким образом, эта внешняя деревянная стена могла исполнять роль «футляра», в котором находилась каменная вымостка.

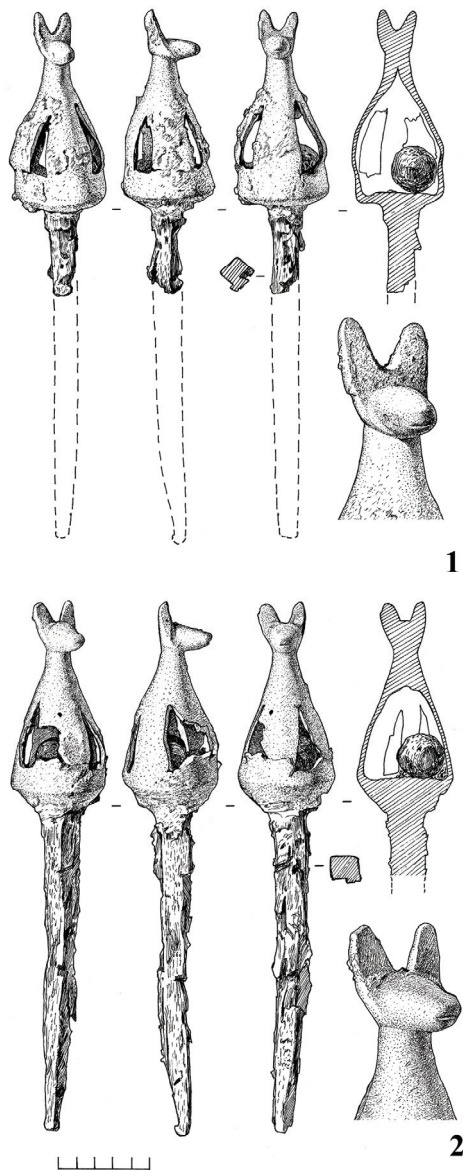
Исследуемый объект в своё время подвергся внушительному вторжению: уже после того, как каменное перекрытие над вымосткой (опиравшееся, как предполагаем, в виде приземистой арки на основания вышеупомянутых 12 массивных столбов) обрушилось, с вершины этого завала до уровня каменной вымостки был вкопан большой шурф размером свыше 5 м. Свидетельством того, что почти вся площадь каменной вымостки была тогда вторично расчищена от обрушившихся на неё плит, свидетельствует тот факт, что на всей её поверхности (то есть на глубине 1,80–1,85 м от вершины насыпи) в беспорядке было раскидано множество мелких фрагментов керамики, принадлежавших пяти керамическим сосудам, а также много мелких фрагментов кальцинированных и слегка обожжённых костей скелета. Ни выше, ни ниже этого уровня (то есть поверхности каменной вымостки) керамики и костей почти не найдено. Однако, как предполагаем, не поиск ценных предметов на вымостке был причиной вторичного вторжения в курган. Эта «вторичная» расчистка каменной вымостки была необходима, как выяснилось, чтобы выкопать в её центральном и юго-восточном секторе глубокую камеру.

Эта камера имела подпрямоугольную в плане форму длиной около 2,8 м и шириной 2,2–2,3 м и была ориентирована с севера на юг с небольшим отклонением к западу. Особенности этой камеры являются: 1) по её углам находятся четыре круглые ямы диаметром 0,85–0,90 м, которые начинаются от уровня вымостки и опускаются ко дну; все эти четыре угловые ямы забутованы крупными плитами известняка и не включали в себе никаких остатков дерева; 2) наибольшая глубина камеры – 3,4 м от уровня современной поверхности. На всю высоту камера была заложена плитами известняка больших и средних размеров, при выборе которых никаких находок не обнаружено. В западной стенке камеры обнаружен пустой «тайник» в виде полусферической ниши шири-

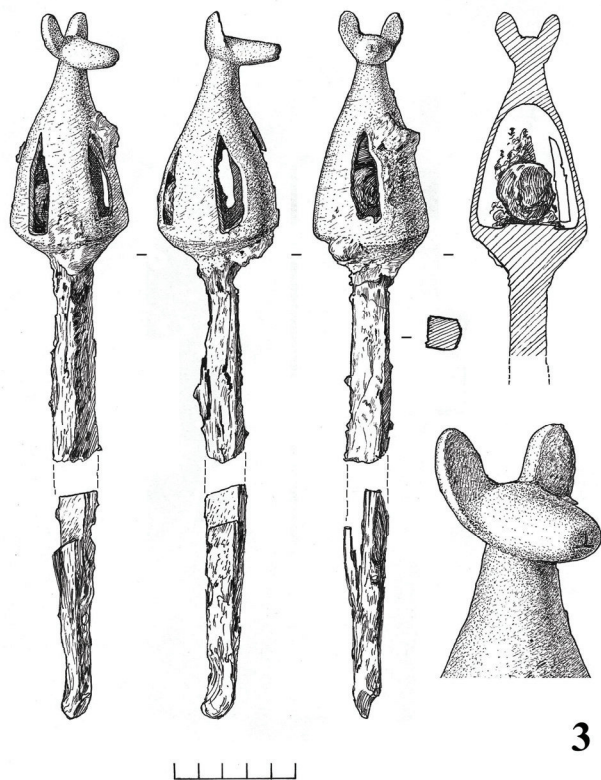
ной в основе 0,8 м, высотой 0,3 м и глубиной 0,9 м, дно которого тщательно уложено плоскими, подогнанными между собой плитами (глубина «тайника» 2,8 м от уровня современной поверхности). Факт обнаружения «тайника», а также своеобразная форма глубокой камеры (с четырьмя ямами по углам) не дают основания считать её грабительской. То обстоятельство, что очень похожие подпрямоугольные камеры с четырьмя дополнительными ямами по углам хорошо известны в данном регионе Западной Подолии ещё по раскопкам памятников западноподольской группы предвоенного времени (Шидливец. 1891; Ладычын. 1936), а также недавним исследованиям (Сокилець. 2002), позволяет высказать предположение об их ритуальном предназначении. Возможно, такое «вторичное» вторжение в уже обрушившийся курган должно было символизировать не только акт возмездия пришлого населения и демонстрацию его безнаказанности, но, главное – «погашение» культа предков, который могло практиковать до этого местное население.

На поверхности каменной вымостки, как уже говорилось выше, было обнаружено много мелких фрагментов от пяти керамических сосудов: двух мисок, корчаги, горшка и амфорки. Привлекает внимание тщательность выделки тонкостенных чёрнолощёных мисок и амфорки. На западном краю камеры, которая перерезала вымостку, обнаружен небольшой железный ножик черешкового типа (возможно, это случайность, но именно в том самом месте, метром глубже, впоследствии был обнаружен вырезанный в стенке ямы «тайник», оказавшийся пустым). Возле одной из столбовых ям на восточном краю каменной вымостки в 4–7-сантиметровом слое угля расчищено маленькое бронзовое колечко с отростком (Рис. 1, 1) и бронзовый трехлопастный наконечник стрелы с обломанным шипом на втулке (Рис. 1, 2). Можно предположить, что эти вещи здесь сохранились только потому, что были «втоптаны» в глинистый слой угля и остались незамеченными. Других вещей на исследуемой сохранившейся части вымостки обнаружено не было.

В отличие от вымостки, вторичное «вторжение» в курган, почти не задело внешний ров с остатками вкопанных в него столбов. С западной стороны одного из таких столбов, на глубине 1,75 м от уровня современной поверхности, обнаружена яма размером приблизительно 0,49–0,55 x 0,22–0,30 м и глубиной до 0,35 м. Дно этой ямы располагалось на глубине 2,05 м. Яму заполнял конгломерат вещей, которые находились в компактном скоплении (остатки древесной трухи, возможно, свидетельствуют о том, что в древности здесь находился деревянный ларец). В состав упомянутого скопления входило: 1) шесть пар железных псалиев с

удилами (одна пара псалий относится к трёхпетельчатым, остальные – к трёхдырчатым; все удила относятся к стремячководному типу (Рис. 1, 3–5); 2) не менее шести крюкообразных железных изогнутых стержней с петелькой для крепления на прямом конце и грибообразным утолщением на выгнутом конце (Рис. 1, 6); 3) четыре бронзовых прорезных колокольчика с железными язычками в ушках, в которых сохранились остатки туго перевязанных узких кожаных ремешков (Рис. 2, 1 А–Г); 4) четыре бронзовых прорезных навершия на длинных железных стержнях; каждое навершие оканчивается реалистической моделировкой мордочки копытного животного (лани?) с высокими торчащими ушами и слегка наметанным ртом (Рис. 3, 1–2; Рис. 4, 3–4). Глаза ни на одной из этих фигурок не показаны. На двух навершиях, лежащих с восточной стороны, сохранились остатки тесно прилегающего к ним деревянного футляра; 5) ручка бронзового зеркала с частью дужки, побывавшая в огне (Рис. 2, 2); 6) два длинных железных ножа черешкового типа, которые лежали в паре под одним из бронзовых наверший (Рис. 2, 3–4) и один короткий черешкового типа ножик с узким лезвием (Рис. 2, 5). Следует особо подчеркнуть одну особенность: в центральной части описываемого скопления вещей в разных местах в большом количестве находились кучки извести, которые прикипели к изделиям. С западной стороны к краю описываемой ямы примыкал слой чистого угля толщиной 5–8 см, частично перекрывавший несколько пар удил с псалиями, находившихся в верхней части скопления. Сверху яма с вещами была перекрыта мощным (свыше 1 м толщины) завалом перекрытия из каменных глыб, которое существовало над каменной вымосткой и обрушилось, когда объект прекратили использовать (?).

Ближайшие параллели нашему комплексу представляет инвентарь кургана № 477 у с. Волковцы на Среднем Приднепровье, в котором также среди конской упряжи «...лежали рядом параллельно друг другу 4 железных грушевидных навершия со стилизованными птичьими головками. Повернутые вершинами в одну сторону, а поверх них в беспорядке – 6 бронзовых колокольчиков с железными язычками внутри и остатками кожаных ремешков в ушках» (Галанина. 1977. С. 42). Примечательно, что колокольчики из кургана у с. Волковцы имеют на боках такие же сквозные треугольные прорези-резонаторы для более яркого звучания, что и коцубиничские экземпляры. Колокольчики из Краснознаменского кургана 1 (южная гробница) более массивны, не так изысканны и не имеют прорезей (Петренко. 2006. Табл. 105, 1–3), что, в конечном итоге, не даёт основания связывать происхождение западно-подольских колокольчиков с районом Предкавказья. Находки в территориально сопредельном Карпатском регионе чрезвычайно

схожих комплексов, которые включают бронзовые прорезные на-
вершия, колокольчики и изогнутые крюкообразные железные
стержни (например, Gyongyos, а также Nagytarcsa, см. Kemenczei.
2004. S. 173–177), позволяют ставить вопрос о более широком рас-
пространении в южном направлении культуры западноподольско-
го типа, нежели это представляется в настоящее время.

Обнаруженный в Коцюбинчиках-2 комплекс, который, воз-
можно, следует датировать не позднее второй половины VII в. до
Р.Хр., значительно дополняет существующие представления о по-
гребальных обычаях и конструктивных особенностях культовых
объектов западноподольской группы памятников.

В. А. Ромашко, С. А. Скорый

Резная кость из скифского кургана Блинец-2

География и степень распространения тех или иных древне-
греческих вещей в быту и похоронной практике варварской (в том
числе – скифской) среды Северного Причерноморья, несомненно,
иллюстрирует характер и уровень эллинизации автохтонного насе-
ления. Сказанное, прежде всего, относится к элитарной части
скифского общества, наиболее подверженной эллинской культур-
ной экспансии. В спектре вопросов, касающихся проблемы элли-
низации кочевого населения скифской Степи, на наш взгляд, ещё
большее значение приобретает вопрос о появлении в похоронном
ритуале скифской аристократии отдельных черт, свойственных
погребальным традициям греков, и, разумеется, хронологический
аспект этого явления.

В этой связи чрезвычайно важными и показательными пред-
ставляются материалы из скифского аристократического кургана
Блинец-2, исследованного в 2007 г. на окраине Днепропетровска
экспедицией Днепропетровского национального университета².
Курган высотой 7 м при диаметре до 40 м содержал под насыпью
катакомбу с захоронением тяжеловооруженного воина – мужчины
25–30 лет³, сопровождавшемся погребениями трёх лошадей в от-
дельных могилах и ямой-погребом с остатками напутственной пи-
щи. Несмотря на то, что курган был дважды ограблен, в нём най-
дены разнообразные находки (вооружение, украшения, посуда,

² Начальник экспедиции В. А. Ромашко.

³ Половозрастное определение осуществлено И. Д. Потехиной, заведующей отде-
лом биоархеологии Института археологии НАН Украины.

конское снаряжение и пр.), позволяющие предварительно датировать памятник не позже конца V в. до н.э. Бесспорно, наиболее эффектную группу находок составляют изделия из резной кости (в основном – слоновой), в разной степени сохранившиеся, в количестве 95 экз.

подавляющее большинство изделий являлось пластинами – украшениями тех или иных деревянных предметов. Лицевая сторона их тщательно обработана и заполирована, обратная – покрыта многочисленными царапинами и бороздками, зачастую в виде сетки, для лучшего закрепления пластин с помощью клея на деревянной основе. Помимо этого, в кругу резной кости присутствует несколько колец различных диаметров (максимальные – 22 и 13,3 см) и резное изделие, напоминающее шахматную пешку, со штырьком внизу.

По формально-типологическому признаку серия костяных пластин и вставок может быть разделена на 2 группы – фоновые и обрезные украшения. Пластины первой группы характеризуются наличием на лицевой стороне изображений, выполненных в технике гравировки – сюжетных антропоморфных и зооморфных, растительных и геометрических орнаментов. Пластины второй группы представляют собой обрезанные по контуру (с последующей проработкой гравировкой) антропоморфные изображения, а также архитектурные детали, инкрустации в виде геометрических фигур и пр.

Среди фоновых изображений на прямоугольных пластинах наиболее впечатляют полные динамизма и экспрессии изображения мчащихся в противоположные стороны двуконных колесниц, управляемых обнаженными мужчинами, в развевающихся плащегимнагонах. Размеры пластин: длина 11,5; 12,5 см, ширина 8 см, толщина 0,2 см (Рис. 1, 1–2). Как известно, в греческой мифологии немало сюжетов и богов, связанных с колесницами. В плане сопоставления с изображениями на пластинах из Близнаца-2 значительный интерес представляет миф об Эномае. Согласно ему, Эномай гибнет во время гонок на колесницах, победа в которых дает право жениху-претенденту Пелопу взять в жены Гипподамию, дочь Эномая (Грейвс. 1992. С. 297–299). Сцена гонок Эномая запечатлена на фронте храма Зевса в Олимпии и на других античных барельефах (Грейвс. 1992. С. 298; Менар. 1993. С. 63). Обращает на себя внимание то, что в отличие от этих изображений, в письменных источниках содержатся сведения, что Эномай и его соперник Пелоп управляли не квадригами, а двойками (Грейвс. 1992. С. 297, 298).



Рис. 1. Костяные пластины из кургана Близнец-2: 1–2 – обнаженные мужчины, мчущиеся на колесницах; 3–4 – пантеры, сидящие вблизи ионийских колон; 5 – изображение Гермеса; 6 – танцующая Менада



Рис. 2. Костяная пластина из кургана Блинец-2 с изображением Эроса

Тонкой работой отличается изображение на трапециевидной пластине молодого обнаженного крылатого мужчины с грустным и задумчивым лицом, держащего в руках повязку-тению с пряжкой в виде колеса с четырьмя спицами. Размеры пластины: длина 7,8 см, ширина в нижней части 3,8 см, реконструируемая ширина в верхней части около 6,5 см (Рис. 2). Это изображение правомерно персонифицировать с Эротом, который по своей первоначальной сущности в греческой мифологии рассматривался не столько как бог любви, сколько сам по себе любовь. Эрот, как и другие божества любви греческого пантеона – Гиммер (любовное томление), Поф или Пот (страстное желание), Антиэрот, начиная с V в. до н.э., антропоморфизируются. Божеств любви стали изображать в образе молодых, физически совершенных людей, а к концу эллинистического периода они предстают как крылатые мальчики с луком (Петискус. 2000. С. 102; Менар. 1993. С. 213). Часто Эрот изображается в сценах прощания с умершим, держащим в руках траурную повязку-тению.

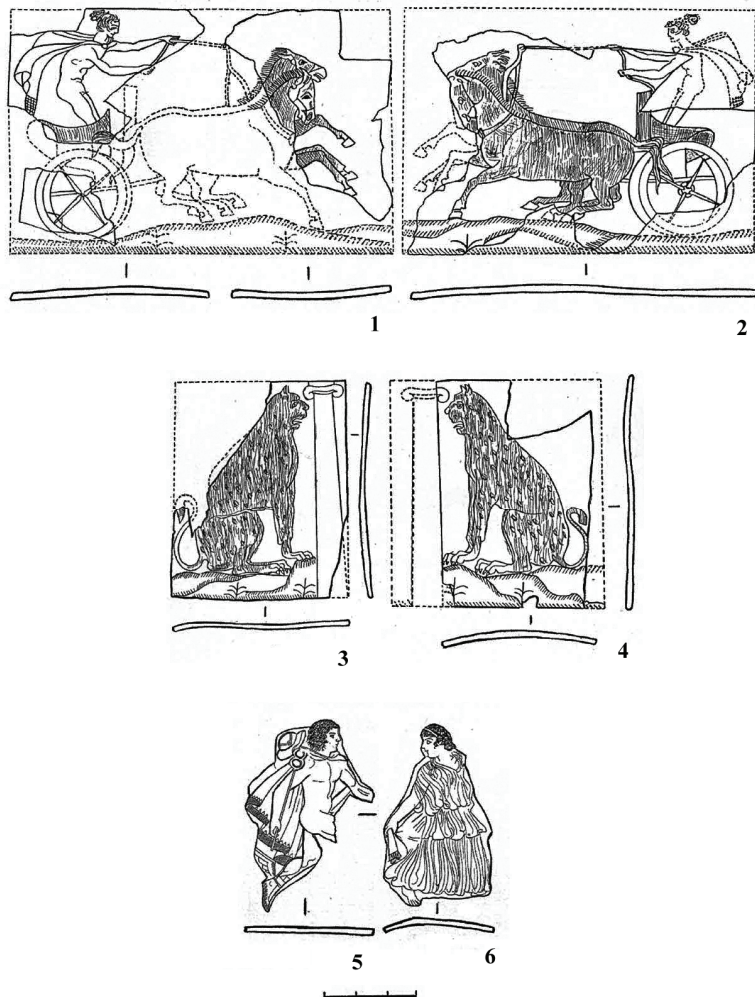
Заслуживают внимания фрагментированные прямоугольные пластины с изображениями кошачьих хищников, в трёх случаях – пантер, сидящих на задних лапах, в спокойных позах, вблизи колонн с ионийскими капителями, в одном случае – льва. Размеры пластин: 7 x 5,5 см; 7,3 x 6,3 см, около 0,2 см (Рис. 1, 3–4).

Среди обрешных изображений наиболее выразительны, пожалуй, два. Одно из них – полуобнаженный бегущий мужчина. Плечи его покрывает развевающийся от движения плащ-гимапигон. На шее – натянутый шнурок широкополой шляпы-петаса, слетевшей с головы во время бега. Ноги обуты в крылатые сандалии-эндромиды. В правой руке мужчина держит длинный жезл-кадуцей. Изображение динамично, детали его тщательно проработаны. Размеры пластины: длина 6,4 см, ширина 3,3 см, толщина 0,15 см (Рис. 1, 5). Наличие упомянутых трёх предметов – эндромид с крылышками, петаса и кадуцей – позволяет уверенно идентифицировать изображенного мужчину с богом Гермесом. Бог изображён коротко стриженным и безбородым, что соответствует устоявшимся в искусствоведении представлениям об античной традиции, сформировавшимся еще в конце XIX в. (Менар. 1993. С. 22). Примером такого типичного изображения Гермеса может служить обломок мраморной колонны (часть капители) из храма Артемиды Эфесской (325–300 г. до н.э.), хранящейся в Британском музее. Одной из функций Гермеса было сопровождение душ умерших в Аид, он вестник Гадеса – Эхион (Грейвс. 1992. С. 46). В частности, как божество, связующее мир живых и мир мёртвых, Гермес изображен в Одиссее (Гомер. Одиссея. 24, 1–5).

Другое изображение – танцующая женщина, одетая, скорее всего, в подпоясанный пеплос со свисающей фалдой или клапаном-диплодионом. Длинные волосы стянуты на лбу узкой повязкой. В правой руке женщина держит ногу копытного животного. Часть пластины, на которой была выгравирована левая рука, утрачена. Размеры пластины: длина 5,6 см, сохранившаяся ширина 3,5, толщина 0,15 см (Рис. 1, 6). Поза, одежда и атрибуты этой женской фигуры позволяют отождествить её с Менадой, спутницей бога Диониса. Как известно, близкие изображения Менад, выполненные на золотых пластинах-аппликациях женских головных уборов, найдены в ряде погребений скифской аристократии IV – начале III в. до н.э.

Все антропоморфные и зооморфные изображения из Ближнего-2 не имеют аналогий на резной кости, известной в Северном Причерноморье, хотя по технике исполнения, манере, да и, пожалуй, уровню мастерства резчика подобные изделия известны в ряде памятников Европейского и Азиатского Боспора.

В кругу пластин первой группы выделяется ряд узких полос: без орнамента; украшенных гравированным геометрическим орнаментом в виде меандра (дополнительно – красной краской); с прямоугольными запилами по бокам, образующими орнамент в виде меандра. Все они находят хорошие аналогии среди остатков античных шкатулок, встречающихся в скифских курганах уже с V в. до н.э. (Малый Чертомлык), но в большей степени известных в курганах скифской элиты IV в. до н.э. (например, Бердянский курган, Чертомлык, Огуз, Каменская Близница и пр.). По нашему мнению, украшениями шкатулок – боковых стенок или крышек являлись и упомянутые уже гравированные антропоморфные и зооморфные изображения на плоских прямоугольных пластинах. Подобная прямоугольная пластина из слоновой кости, на которой в технике гравировки изображена сцена Афродиты и Эроса, закомпонованная между двумя ионийскими колоннами, надёжно документируемая как инкрустация шкатулки, происходит из 6-го кургана группы Семибратних, относящегося к IV в. до н.э. (Сокольский. 1971. С. 97. Рис. 27).

Два кольца большого диаметра (22 и 13,3 см) из слоновой кости и костяная поделка в виде шахматной пешки со штырьком в нижней части, скорее всего, являются деталями туалетного сосуда – пиксиды с деревянным точёным туловом усечённо-конической формы. Кольца фиксировались на тулове сверху и снизу, а «шахматная пешка» играла роль ручки. Подобные ручки – деревянные и костяные – не раз встречались на пиксидах, найденных в памятниках Боспора.

Среди группы обрезных украшений (кстати, наиболее многочисленной) выделяются находки, в первую очередь геометрической формы – треугольной, ромбической, а также в виде сердца, хорошо известные как костяные вставки, декорирующие античные саркофаги боспорского производства, известные по находкам в захоронениях эллинской и варварской знати IV в. до н.э. Так, треугольные вставки обнаружены в Змеином кургане (Сокольский. 1969. С. 33), ромбические – в Змеином кургане и Огузе (Сокольский. 1969. С. 31, 33; Фиалко. 1987. Рис. 5, 9), сердцевидные – в склепе № 3 кургана Большая Близница (1865 г.) на Тамани и кургане Огуз (Иванова. 1955. С. 428. Рис. 25–26; Сокольский. 1969. С. 39. Табл. 21; Фиалко. 1987. Рис. 5, 12).

Думаем, что украшениями саркофага являлись и все остальные обрезные, по большей части – антропоморфные, изображения из Близнеца-2. Во всяком случае, костяные пластины (в разной степени сохранившиеся) с антропоморфными изображениями, также обрезанные по контуру, засвидетельствованы среди остатков деревянных саркофагов в Куль-Обе (Передольская. 1945. С. 74), Огузе (Фиалко. 1987. С. 135. Рис. 5, 1–3) и особенно – в упомянутом склепе Большой Близницы (с останками знатного синдского воина последних десятилетий IV в. до н.э.), где они представлены наибольшим числом (Иванова. 1955. С. 428. Рис. 25–26; Сокольский. 1969. С. 39. Табл. 21). Изображение бога Гермеса на одной из обрезных пластин в кургане Близнец-2 (в числе функций которого были и проводы души умершего в Аид) ещё более подкрепляет высказанное мнение.

До последнего времени остатки античных саркофагов достоверно были известны лишь в нескольких захоронениях скифской элиты (Куль-Оба, Чертомлык, Огуз, Гайманова и Толстая Могила, курган № 9 у с. Марьевка), датирующихся второй половиной IV в. до н.э. И лишь в двух из них – Куль-Обе (Керченский полуостров) и Огузе (Нижнее Поднепровье) найдена резная кость, украшавшая, по-видимому, наиболее дорогие и роскошные саркофаги. Напомним, что в первом из курганов, скорее всего, был погребен номарх одного из скифских подразделений, дислоцирующихся вблизи Пантикапея, испытавший сильное воздействие эллинской культуры, во втором – один из верховных царей Скифии, к слову сказать, похороненный в каменном склепе, выполненном в традициях античной погребальной архитектуры. Вопрос о социальном статусе знатного скифа, погребённого в кургане Близнец-2, находится пока в стадии рассмотрения.

В заключение отметим следующее. Курган Близнец-2 – самый ранний и самый северный погребальный памятник скифской элиты в Северном Причерноморье, где обнаружены остатки грече-

ского саркофага в виде великолепно выполненных костяных инкрустаций. Использование в погребальной практике скифской аристократии уже в V в. до н.э. античных саркофагов – убедительное свидетельство того, что интенсивная эллинизация скифской верхушки началась значительно ранее, чем считалось до этого. Весьма необычно присутствие в захоронении мужчины-воина античных туалетных сосудов, свойственных женским захоронениям. Но данный вопрос, как и ряд других, связанных с этим интереснейшим памятником, требует специального изучения.

Литература

Р. Грейвс. Мифы Древней Греции. М., 1992.

Р. Менар. Мифы в искусстве старом и новом. СПб., 1993.

А. П. Иванова. Художественные изделия из дерева и кости // Античные города Северного Причерноморья. Очерки истории и культуры. М., Л., 1955. Т. I.

А. А. Передольская. Слоновая кость из кургана Куль-Оба // Труды отдела истории искусства и культуры античного мира. Л., Государственный Эрмитаж, 1945. Т. I.

А-Г. Петискус. Боги и легенды Олимпа. М., 2000.

Н. И. Сокольский. Античные деревянные саркофаги Северного Причерноморья. М., 1969. – (САИ. Г1–17).

Н. И. Сокольский. Деревообрабатывающее ремесло в античных государствах Северного Причерноморья. М., 1971.

Е. Е. Фиалко. Костяные изделия из кургана Огуз // Скифы Северного Причерноморья. Киев, 1987.

Д. В. Журавлёв, Е. Ю. Новикова

Коллекция из кургана Куль-Оба в собрании Государственного Исторического музея⁴

До сих пор в собрании многих крупных музеев хранятся коллекции, остающиеся малоизвестными для учёных. Причины для этого бывают самые разные: хроническое отсутствие времени, подчас – нежелание музейных хранителей открывать свои сокровища для посторонних, простая забывчивость или – иногда – лож-

⁴ Доклад подготовлен в рамках проекта, финансируемого Российским Гуманитарным научным фондом (№ 09–01–00196а).

ная уверенность в том, что хранящиеся в музее коллекции широко известны среди научной общественности.

Одним из подобных памятников является курган Куль-Оба, с открытия которого, пожалуй, можно вести отсчёт и античной археологии в России. В своё время Д. С. Раевский писал: «Несмотря на длительный срок, истёкший с того момента, и на исключительный характер куль-обского комплекса даже в ряду самых известных «царских» курганов Скифии, можно с полным основанием утверждать, что его изучение по сути всё ещё находится в начальной стадии, и что большая часть ... информации до сих пор не расшифрована и не введена в научный оборот» (Раевский. 1981. С. 44). С момента написания этих слов минуло почти тридцать лет, а, как говорится в известной русской басне, «воз и ныне там». До сих пор полной публикации уникального комплекса кургана Куль-Оба нет, хотя значительная часть предметов из него издана в различных статьях и каталогах.

Материалы из Куль-Обы заслуженно вызывают огромный интерес во всем мире, в последнее время появилось также немало публикаций и об авторе раскопок, пионере боспорской археологии Поле Дюбрюксе (Gavignet, Ramos, Schiltz. 2000; Тункина. 2002; Власова. 2006; и др.).

Более ста лет в собрании Государственного Исторического музея в Москве хранится коллекция золотых изделий с паспортом «Куль-Оба» (Указатель 1893 г... С. 380–382). Еще ни разу эти предметы, большинство из которых представлено золотыми бляшками различных типов, после краткой публикации П. Сабатье (Сабатье. 1851) за редким исключением (Раевский. 1981. С. 4–45) не были объектом специального исследования (Журавлев. 2002. С. 98). Лишь в 2002 г. некоторые из них были изданы в каталоге московской выставки «На краю ойкумены» (Журавлев, Новикова. 2002), а впоследствии представлены на выставке в Германии (Firsov, Žuravlev. 2007. Abb. 1 a–c, 4–8).

Как известно, после окончания регулярных раскопок П. Дюбрюкса грабители проникли в склеп и просеяли землю через решето, обнаружив множество золотых бляшек. Помимо этого, они вскрыли пол гробницы и раскопали ещё одно погребение, при котором находилось множество золотых украшений. Точное описание погребения и найденных в нём предметов не сохранилось. Дюбрюксу со слов грабителей удалось лишь частично восстановить примерный состав находок.

Долгое время в Керчи шла подпольная торговля бляшками из Куль-Обы. Вскоре после открытия склепа в честь Стемповского был дан любительский спектакль «Митридат» по Ж. Расину, рассказывающий об истории понтийского царя: во время этого

спектакля местные дамы щеголяли в золотых украшениях из Куль-Обы (Тункина. 2002. С. 165). Дюбуа де Монпере сообщал, что в Керчи не осталось ни одной гречанки, не носившей какого-нибудь украшения из Куль-Обы, особенно серёг.

Часть разграбленных вещей была скуплена коллекционерами и оказалась впоследствии в музеях разных стран мира. Некоторое количество золотых бляшек было приобретено в 1848 г. П. Сабатье. Большая часть купленных Сабатье древностей через графа А. С. Уварова и Румянцевский музей попала впоследствии в собрание Государственного Исторического музея⁵.

Основная часть предметов с паспортом «Куль-Оба», оказавшихся в Историческом музее, представлена бляшками, которыми были расшиты одежды погребённых. Все они штампованные, изготовлены из тонкой золотой фольги и имеют по углам небольшие дырочки для пришивания (о подобных эрмитажных экземплярах см. Копейкина. 1986).

Выразительны две бляшки с изображением конного скифа с копьём в руке (Рис. 1, 1–2) (ср.: Копейкина. 1986. С. 148. Рис. 2–4). В собрание ГИМ попала и фрагментированная бляшка с изображением скифа, стреляющего из лука (вторая фигура утрачена) (Рис. 1, 10), аналогичная эрмитажному экземпляру (ср. Копейкина. 1986. С. 152. Рис. 19). М. Ю. Трейстер относит подобные бляшки к мастерской С (мастерская куль-обского сосуда) (Treister. 2005. P. 58). Бляшки-пронизы в виде фигуры стоящего скифа с горитом на левом бедре и с круглодонным сосудом в правой руке великолепно иллюстрируют внешний облик и костюм персонажа (Рис. 1, 5) (ср.: Артамонов. 1966. Рис. 204 и др.).

Ряд бляшек представляют изображения скифского и греческого пантеона. Несколькими экземплярами представлены бляшки с изображением головы Геракла или, по другим данным, Афины в шлеме, украшенном львиной головой (Рис. 1, 9) (ср.: Копейкина. 1986. С. 59–60, № 30, 30 а; С. 154. Рис. 30; Алексеев. 1986. С. 69. № 31; С. 158. Рис. 31; и др.). К ним примыкают бляшки с изображением лица молодого Диониса (или менады?) (Рис. 1, 6) (ср.: Копейкина. 1986. С. 43–44, № 8; С. 149. Рис. 8; Уильямс, Огден. 1995. С. 151, № 91; Cat. Los Angeles. 2007. № 145; и др.), а также Медузы Горгоны (Рис. 1, 8) (ср.: Алексеев. 1986. С. 67, № 22; С. 159. Рис. 22, с литературой; и др.).

⁵ Д. С. Раевский в свое время предполагал, что если «экземпляры из собрания ГИМ действительно происходят из Куль-Обы, то наиболее вероятно, что они относятся к найденному под полом склепа погребению (?), инвентарь которого... был расхищен и в основном разошелся по частным коллекциям» (Раевский. 1981. С. 45, сноска 1).



1



2



3



4



5



6



7



8



9



10



11

Рис. 1. Золотые бляшки из кургана Куль-Оба



Рис. 2. Золотые предметы из кургана Куль-Оба

С дионисийскими культами может быть связано и изображение двух танцующих менад (Рис. 1, 3) (ср.: Копейкина. 1986. С. 40, № 5; С. 149. Рис. 5; Cat. Los Angeles. 2007. № 144 и др.). С образом Геракла-Таргитая несомненно связаны бляшки с изображением борьбы Геракла с Немейским львом (Рис. 1, 11) (ср.: Копейкина. 1986. С. 55, № 25; С. 153. Рис. 25; Алексеев. 1986. С. 69, № 32; С. 160. Рис. 32, с литературой; Раевский. 1985. С. 164. Рис. 29; и др.) и юноши в полусидячей позе (ср.: Ростовцев. 1925. С. 448–449; Раевский. 1985. С. 164. Рис. 30; и др.).

На одной бляшке из Исторического музея представлено изображение змееной богини (Rankenfrau), держащей в руках маску Силена (Рис. 1, 7) (ср. Копейкина. 1986. С. 53–54, № 24, 24 а; С. 153. Рис. 24; Cat. Los Angeles. 2007. № 143; и др.; см. также: Пятшьева. 1956. С. 12. Табл. I, 1; и др.). Широко известны изображения змееной богини на налобниках из Толстой Могилы и Цымбаловой Могилы, а также из Прикубанья. Более того, в кургане у станицы Ивановская в Краснодарском крае была найдена настолько близкая в деталях бляшка (Анфимов. 1987. С. 127), что М. Ю. Трейстер предположил их изготовление в одной матрице (Трейстер. 2001. С. 150). Изображения Rankenfrau были широко известны и в античном искусстве (см. например: Ustinova. 2005).

Большой интерес вызывают бляшки с изображением сидящей на троне женщины и стоящего перед ней молодого мужчины-скифа (Рис. 1, 4) (ср.: Копейкина. 1986. С. 41–42. № 6, 6 а; С. 150. Рис. 6; Уильямс, Огден. С. 150. № 90; Алексеев. 1986. С. 69–70. № 36; С. 160, Рис. 36; и др.). В этом изображении исследователи видели скифскую богиню Табити, передающую власть скифскому царю. Согласно предположению Д. С. Раевского, здесь изображено ритуальное символическое бракосочетание первого скифского царя с богиней (Раевский. 1977. С. 98). Этот мотив известен не только на бляшках из Куль-Обы и Чертомлыка, но и на золотой пластине из Сахновки.

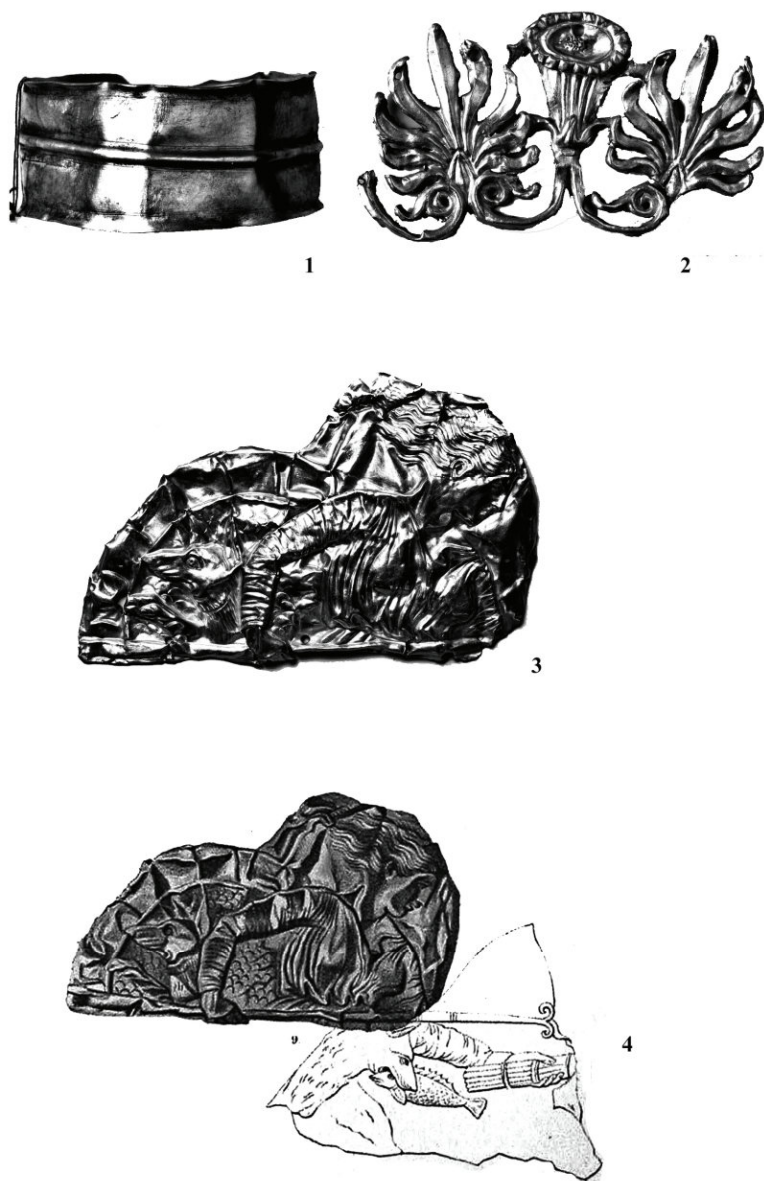
Кроме того, были найдены бляшки с изображением грифона, держащего в когтях рыбу, лежащего льва, скачущего зайца, цветка (ср.: Копейкина. 1986. С. 63, № 38; С. 155. Рис. 38; Онайко. 1970. Табл. XL–XLII; и др.) и ряд других.

Одним экземпляром представлен гладкий браслет из широкой золотой ленты с ребром посередине (ср.: Уильямс, Огден. 1995. С. 143; Онайко. 1970. Табл. XXXVI, 487; и др. О браслетах из Куль-Обы подробнее см. Грач. 1994. С. 135–142). Другой браслет из ГИМ с паспортом «Куль-Оба», состоящий из нескольких витков золотой проволоки, был ошибочно опубликован в 2002 г. как происходящий из кургана у с. Емчиха (Фирсов. 2002. С. 92. Кат. № 387).

Очень интересной находкой, до сих пор малоизвестной специалистам, является золотая пластина с изображением морского чудовища Скиллы (Рис. 2, 3). П. Сабатье, который приобрел эту пластину непосредственно у грабителей, видел недостающие части, которые ему удалось графически зафиксировать (Рис. 2, 4). На рисунке утраченного фрагмента, сделанном Сабатье, видна вторая собака с рыбой в зубах (Сабатье. 1851. Pl. V, 1). В руках Скилла держит длинное древко (весло? трезубец?). Согласно его информации, эта пластина происходит от обкладок щита, найденного, очевидно, в гробнице под полом. Грабители, судя по всему, разделили добычу между собой и «этот щит ... был разрублен топором» (Сабатье. 1851. С. 120). Вероятно, остальные части от этого памятника пропали безвозвратно. В коллекции Сабатье хранится также ряд других предметов, которые имеют тот же паспорт «Куль-Оба», но, возможно, происходят из других курганов. В их числе хотелось бы отметить пронизь (деталь ожерелья), украшенную фигуркой утки, декорированную цветками с шариками зерни внутри. Подобные пронизи известны, например, из Деева кургана (Спицын. 1906. С. 171. Рис. 40. Табл. XIII).

Ряд предметов с тем же паспортом явно происходит из других курганов Керченского полуострова и датируется различным временем. Это бронзовая герма, колокольчик, фаянсовые привески в виде гениталий, бронзовые кольца с выступами и другие находки (Сабатье. 1851. Pl. VII), а также разнообразные фрагменты золотых венков (Сабатье. 1851. Pl. IV, 13, 18, 21).

Но этим собрание ГИМ не ограничивается. Здесь хранятся ещё две коллекции вещей с паспортом «Куль-Оба». Первая происходит из собрания Румянцевского музея, а до этого принадлежала А. М. Раевской (см. Тункина. 2007. С. 218). Эта коллекция содержит целый набор бляшек, идентичный куль-обским из эрмитажного собрания, а также из собрания Сабатье, хранящихся в Историческом музее. Здесь присутствуют и другие ювелирные изделия, датировка которых в целом укладывается в IV в. до н.э. Из собрания А. М. Раевской также происходит лягушка, изготовленная из горного хрусталя, но явно относящаяся к несколько более позднему времени. Подобная лягушка в составе амулета известна и в собрании Берлинских музеев, где она отнесена к кругу сарматских предметов (Platz-Horster. 2002. P. 87. Fig. 51).

Вторая коллекция также поступила из собрания Румянцевского музея в 1922 г., после ликвидации последнего. Здесь также можно видеть экземпляры, идентичные куль-обским бляшкам как из эрмитажного собрания, так и из коллекции П. Сабатье (Румянцевский музей. 1905. С. 70. № 1584–1586).

Возникает вопрос: что это за материалы, откуда они происходят и как они оказались в Историческом музее? Нельзя исключить, что они происходят из курганов Керченского полуострова и были куплены у грабителей-«счастливчиков» также в первой половине XIX в. на рынке города Керчи. Если попытаться проанализировать, что нам известно о раскопках этого времени, в памяти неизбежно всплывают так называемые курганы Патиниоти, открытые в 1821 г. Материалы из этих курганов ждала печальная судьба. Лишь небольшое количество предметов было издано (Тункина. 2004), об остальных сохранилось только суммарное описание находок. Везде подчеркивалось, что инвентарь кургана очень близок инвентарю Куль-Обы. Согласно исследованиям И. В. Тункиной, часть предметов попала в Одесский музей, откуда была впоследствии украдена, ещё часть пропала в неизвестном направлении, а про часть известно, что они были переданы в Румянцевский музей (Тункина. 2001. С. 279–287).

Часть коллекций Румянцевского музея была депаспортизована еще в XIX в., а после ликвидации последней информация о месте находки могла затеряться. Практически все материалы из Румянцевского музея были переданы в Исторический музей, и вполне может оказаться, что беспаспортные бляшки происходят из курганов Патиниоти. Впоследствии их могли формально отнести к «Куль-Обе», поскольку документация на них отсутствовала, а предметы были близки куль-обским. Несомненно, это предположение требует ещё большой работы, и в первую очередь в архивах.

Несмотря на очевидные трудности в работе с этими коллекциями, изучение и незамедлительная публикация материалов, хранящихся в ГИМ, позволят не только ввести их в научный оборот, но и, возможно, решить одну из интереснейших загадок боспорской археологии.

Литература

- А. Ю. Алексеев.* Нашивные бляшки из Чертомлыкского кургана // Античная тюретика. Л., 1986.
- Н. В. Анфимов.* Древнее золото Кубани. Краснодар, 1987.
- М. И. Артамонов.* Сокровища скифских курганов в собрании Государственного Эрмитажа. Прага, Ленинград, 1966.
- Е. В. Власова.* Куль-Оба // БИ. XIII. Симферополь, Керчь, 2006.
- Н. Л. Грач.* Пластинчатые баслеты из кургана Куль-Оба // ВДИ. 1994. № 1.
- Д. В. Журавлёв.* Коллекции из Керчи в собрании Государственного Исторического музея // Боспор Киммерийский, Понт и варварский мир в период античности и средневековья. Сборник научных материалов III Боспорских чтений. Керчь, 2002

- Д. В. Журавлёв, Е. Ю. Новикова.* Ювелирные изделия // На краю ойкумены. Греки и варвары на северном берегу Понта Эвксинского. Каталог выставки в Государственном Историческом музее. М., 2002.
- Л. В. Копейкина.* Золотые бляшки из кургана Куль-Оба // Античная торевтика. Л., 1986.
- Н. А. Онайко.* Античный импорт в Приднепровье и Побужье в IV–II вв. до н.э. М., 1970. – (САИ. Вып. Д1–27).
- Н. В. Пятышева.* Ювелирные изделия Херсонеса. М., 1956.
- Д. С. Раевский.* Очерки идеологии скифо-сакских племен. Опыт реконструкции скифской мифологии. М., 1977.
- Д. С. Раевский.* Куль-обские лучники // СА. 1981. № 3.
- Д. С. Раевский.* Модель мира скифской культуры. Проблемы мировоззрения ираноязычных народов евразийских степей I тысячелетия до н.э. М., 1985.
- М. И. Ростовцев.* Скифия и Боспор. РАИМК, 1925.
Румянцевский музей. Московский Публичный и Румянцевский музей. Каталог отделения древностей. М., 1905.
- П. Сабатье.* Керчь и Воспор: Замечания о керченских древностях и опыт хронологии царства Воспорского. СПб., 1851.
- А. А. Спицын.* Серогозские курганы // ИАК. Вып. 19. СПб., 1906.
- М. Ю. Трейстер.* Серебряный рельеф с образом «Rankenfrau» из Крыма // ΑΝΑΧΑΡΣΙΣ. Памяти Ю. Г. Виноградова. Херсонесский сборник. Севастополь, 2001. Вып. XI.
- И. В. Тункина.* К истории открытия курганов Н. Ю. Патиниоти в 1821 г. близ Керчи // Боспорский феномен: колонизация региона, формирование полисов, образование государства. Материалы международной научной конференции. СПб., 2001. Ч. 2.
- И. В. Тункина.* Русская наука о классических древностях Юга России (XVIII – середина XIX в.). СПб., 2002.
- И. В. Тункина.* Рисунки находок из античных памятников Восточного Крыма 1820–1821 г. // Боспорский феномен: проблемы хронологии и датировки памятников. СПб. 2004. Часть 2.
- И. В. Тункина.* Забытая женщина-археолог А. М. Раевская // ΕΥΧΑΡΙΣΤΗΡΙΟΝ. Антикведческо-историографический сборник памяти Ярослава Витальевича Доманского (1928–2004). СПб., 2007.
- Указатель 1893 г. Императорский Российский Исторический музей. Указатель памятников. М., 1893.
- Д. Уильямс, Д. Огден.* Греческое золото. СПб., 1995.
- К. Б. Фирсов.* Мир варваров// На краю ойкумены. Греки и варвары на северном берегу Понта Эвксинского. Каталог выставки в Государственном Историческом музее. М., 2002.
- Cat. Los Angeles.* Greeks on the Black Sea. Ancient Art from the Hermitage. J. Paul Getty Museum. Los Angeles, 2007.
- P. Gavignet, E. Ramos, V. Schiltz.* Paul Du Brux, Koul-Oba et les Skythes: presence de Paul Du Brux dans les archives Françaises // Journal des Savants, Juillet-Décembre. 2000.
- K. Firsov, D. Žuravlev.* Kul'-Oba, Kozel und Aksjutentsy: Fürstengräber zwischen Krim und Waldsteppe // Im Zeichen des Goldenen Greifen. Königsgräber der Skythen. Prestel. München, 2007.

- E. Jacobson.* The Art of the Skythians. The interpenetration of cultures at the edge of the Hellenic world. Leiden, New York, Köln, 1995.
- G. Platz-Horster.* Ancient Gold Jewellery: Altes Museum. A selection from the permanent exhibition. Berlin, 2002.
- M. Treister.* Masters and Workshops of the Jewellery and Toreutics from Fourth-Century Skythian Burial-Mounds // Skythians and Greeks. Cultural Interactions in Skythia, Athens and the Early Roman Empire (sixth century BC – first century AD). Exeter, 2005.
- Yu. Ustinova.* Snake-Limbed and Tendril-Limbed Goddesses in the Art and Mythology of the Mediterranean and Black Sea // Skythians and Greeks. Cultural Interactions in Skythia, Athens and the Early Roman Empire (sixth century BC – first century AD). Exeter, 2005

С. Н. Ляшко, В. А. Папанова

Пелика керченского стиля IV в. до н.э. из Ольвии

Пеликам керченского стиля IV в. до н.э.⁶ посвящена обширная литература. В разных аспектах их изучали М. М. Кобылина, Н. П. Буравчук, И. И. Вдовиченко, Н. П. Турова, Т. А. Фомина, И. В. Шталь и др.

Находки пелик керченского стиля редки на поселениях. Большая их часть была найдена в составе погребального инвентаря захоронений античных некрополей Северного Причерноморья.

В Ольвии на участке «Усадьба» были раскопаны восемь фрагментов стенок краснофигурных пелик данного стиля и одна ваза археологически целая⁷ (Ляшко, Папанова. 2004. С. 15; 2007. С. 18; 2008. С. 30).

Роспись пелик керченского стиля связана с темами священного брака, сражения живых и мертвых (аримаспов и грифонов, амазонок и греков, пигмеев и журавлей, сфинксов и греков, сцен терзания), сюжетами на тему потустороннего бытия – протомы грифонов, женские, коня; женские головы, мисты, Эрот и др.

⁶ Эти пелики также известны в литературе как «боспорские» (Кобылина. 1951. С. 136) или «керченские вазы» (Буравчук. 1989. С. 14).

⁷ Шифр: О-2008 некр. ю-з № 32.



1



2



3

Рис. 1. Пелика керченского стиля из участка «Усадьба»

На фрагментах пелик, найденных при раскопках на участке «Усадьба», сохранились изображения амазонки и грифона, задние лапы грифона, орнаментальные пояса в виде двойных ов. Фигуры амазонки и грифона были раскрашены белой краской. Выбор для росписи белого цвета не случаен, так как именно этот цвет в греческой мифологии символизирует смерть (Селиванова. 1983. С. 385).

Пелика из участка «Усадьба» фрагментирована, сохранились горло, часть тулова, стороны А и Б. Глина сосуда – аттическая, лак темно-оливковый, плохого качества, облущен. Белая краска частично осыпалась. Сюжет росписи этой пелики посвящен священному браку. Сторона А – крылатый юноша Эрот верхом на коне преследует убегающую вправо девушку (Рис. 1, 1). Фигура Эрота сохранилась в профиль вправо полностью. На голове – копна вьющихся волос. Его крылья сложены, оперение передано вертикальными параллельными линиями черного лака и точками у основания маховых перьев. Конь вздыблен. У него раскрытая пасть, овальный глаз с точкой-зрачком. Показаны нагрудные ремни и псалии.

Туловище убегающей вправо девушки повернуто на три четверти с головой в повороте влево. Ее правая рука, слегка согнутая в локте, поднята на уровень головы. Левая рука опущена и держит какой-то предмет, изображение которого затерто. Вполне вероятно, что это тимпан, который связывает композицию с дионисийским кругом. Девушка одета в длинный хитон с высоко подпоясанной апоптигмой. Стремительный бег передан с помощью косых мелких складок хитона (Рис. 1, 2). Обнаженное тело Эрота и девушки раскрашено белой краской, разбавленной молоком, имитирующей золото. Между фигурами розетка в виде шестилепесткового цветка.

Сторона Б – две фигуры мужчин (юношей), задрапированных в гиматии, обращены лицом друг к другу. Их волосы и лица даны суммарно, а драпировка гиматиев схематично. Это мисты, присутствующие при оплакивании умерших (Рис. 1, 3). Рисунки на обеих сторонах пелики снизу и сверху ограничены поясом из ов.

Роспись этих пелик связана с представлениями последователей дионисийства о жизни после смерти. Так, Эрот-всадник символизирует телесную страсть и плотский брак. Женщине (девушке), убегающей от Эрота, предстоит в загробном мире брак с Дионисом или с мужем (возлюбленным), то есть переход от земной жизни к загробной. Вестником о ее будущем в потустороннем мире является Эрот, который близок Дионису, Владыке Преисподней. По мнению И. В. Шталь, конь Эрота символизирует плотские утехи (Шталь. 2000. С. 9, 25–26).

На наш взгляд, в данных сценах символика коня несколько иная. В античном мифе и в ритуале конь у древних греков выступает как заупокойное, замогильное животное. Кроме того, конь – атрибут загробных богов, посланник с того света, средство для совершения последнего путешествия мертвого, личина, принятая душой покойного. Греки считали, что конь не только приобщает живых к миру усопших, но и является «гонцом смерти» (Папанова. 2004. С. 296–297).

Тесна связь с лошадьми и Диониса. Так, фракийский царь Рес, прославившийся своими лошадьми, стал подземным богом и пророком Диониса-Вакха. Несмотря на то, что конь не был участником свиты Диониса, Дваждырожденный довольно часто предстает в окружении лошадиной символики, наделяемой загробным смыслом, что мы и видим в сценах росписи пелик керченского стиля. Таким образом, в росписи присутствует двойная символика. С одной стороны, конь несет весть о смерти, то есть о переходе в иной мир. С другой – Эрот несет весть о том, что посвященная в дионисийские таинства не будет одинока, ей предстоит вступить в священный брак.

М. М. Кобылина датировала пелики керченского стиля первой половиной – серединой IV в. до н.э. (Кобылина. 1951. С. 137), а Н. П. Буравчук – IV–III в. до н.э. (Буравчук. 1989. С. 16). В последние годы их датируют 330–320 г. до н.э. и относят к кругу мастера Грифонов (Шгаль. 2000. С. 26. Вдовиченко, Турова. 2006. С. 99). В заключении отметим, что пелика и фрагменты найдены на участке «Усадьба», который датируется началом – третьей четвертью IV в. до н.э.

Литература

- Н. П. Буравчук.* Канонизация образов на «керченских вазах» // АПСПП. 1989.
- И. И. Вдовиченко, Н. П. Турова.* Античные расписные вазы из собрания Ялтинского историко-литературного музея // Боспорские исследования. Симферополь, Керчь, 2006. Вып. XIV.
- М. М. Кобылина.* Поздние боспорские пелики // МИА. № 19. М., 1951.
- С. Н. Ляшко, В. А. Папанова.* Отчёт. Некрополь Ольвии (охранные раскопки в юго-западной части – усадьба) // НА ИА НАНУ. 2004/1 г.
- С. Н. Ляшко, В. А. Папанова.* Отчёт. Охранные раскопки в юго-западной части некрополя Ольвии («Усадьба», участок «Западный») // НА ИА НАНУ. 2007/1 г.
- С. Н. Ляшко, В. А. Папанова.* Отчёт. Охранные раскопки участка «Усадьба» (юго-западная часть некрополя Ольвии) // НА ИА НАНУ. 2008/1 г.
- В. А. Папанова.* Поминально-погребальные обряды некрополя Ольвии, связанные с культом хтонических богов и героев // Наукові праці

історичного факультету Запорізького державного університету. Запоріжжя, 2004. Вип. XVIII.

Л. Л. Селиванова. Аполлоновы лебеди (К семантике образа в религиозных представлениях античности) // Из истории античного общества. Горький, 1983.

И. В. Шталь. Свод мифо-эпических сюжетов античной вазовой росписи по музеям Российской Федерации и стран СНГ. Пелики. IV в. до н.э. Керченский стиль. М., 2000.

З. В. Ханутина, В. А. Христановский

Погребальный комплекс гуннского времени из некрополя Китея

В 1994 году на некрополе Китея (раскоп XXVII) была исследована разграбленная в межсезонье катакомба, получившая № 145. Обнаруженные в камере и при переборке грабительских отвалов немногочисленные вещи – круглое бронзовое зеркало с петелькой и рельефным орнаментом (круги, прорезанные расходящимися из центра радиальными линиями) на оборотной стороне, бронзовые круглые пряжки со свисающими язычками и железные черешковые трехлопастные ромбовидные наконечники стрел, всё же давали основание считать разрушенное погребение позднеантичным и широко датировать его IV–V в. н.э. Фрагменты железного меча, стеклянных ойнохойи и кувшина, а также набор бусин сузить эту датировку не позволяли. Более ранние вещи – фрагменты «мегарской» чаши, буролакового сосуда с рельефным орнаментом и некоторые другие, по всей вероятности, попали сюда из мешаного слоя, образовавшегося в ходе сооружения катакомбы.

Тогда же, при прокапывании дромоса, немного ниже уровня входа в камеру, прямо напротив был обнаружен заклад из камней, закрывавший вход во вторую, незамеченную грабителями. Он производил впечатление непо потревоженного. Однако раскопки этой камеры, ввиду окончания полевого сезона, пришлось отложить (Рис. 1). Законсервированная и замаскированная камера благополучно дождалась своих исследователей летом 1995 года⁸.

⁸ В раскопках катакомбы принимали участие Владимир Кошечев, Яков Лебедев (†), Михаил Мещанинов, Наталья Панина. Чертежи – Ольги Крючковой, прорисовки вещей – Любови Ильинской (†), фотографии – Ларисы Ассель.



Рис. 1. Некрополь Китея. 1995. Катакомба № 145. Камера 2. 1 – кости человека; 2 – блюдо краснолаковое; 3 – кувшинчик лепной; 4 – кувшин стеклянный; 5 – зеркало бронзовое; 6 – браслет бронзовый; 7 – пряжка бронзовая; 8 – фибула-брошь в виде цаикады (серебро); 9 – фибула двупластинчатая (серебро); 10 – фибула двучленная прогнутая подвязная (бронза); 11 – подвеска спиралевидная бронзовая; 12 – фрагмент горла стеклянного бальзамария; 13 – монета медная; 14 – бусины стеклянные; 15 – серьги (бронза); 16 – фрагмент плетеной ткани; 17 – серьга с фигурным щитком (золото, янтарь); 18 – подвески и пронижи (золото)



Рис. 2. Погребение 1. 1 – зеркало бронзовое и браслет (бронза); 2 – дву-
 членная прогнутая подвязная фибула (бронза); 3 – фибулы-броши в виде
 цикад (серебро); 4 – серьги (бронза); 5 – фрагмент ткани со следами пле-
 тения; 6–7 – кувшин стеклянный; 8–9 – блюдо краснολаковое

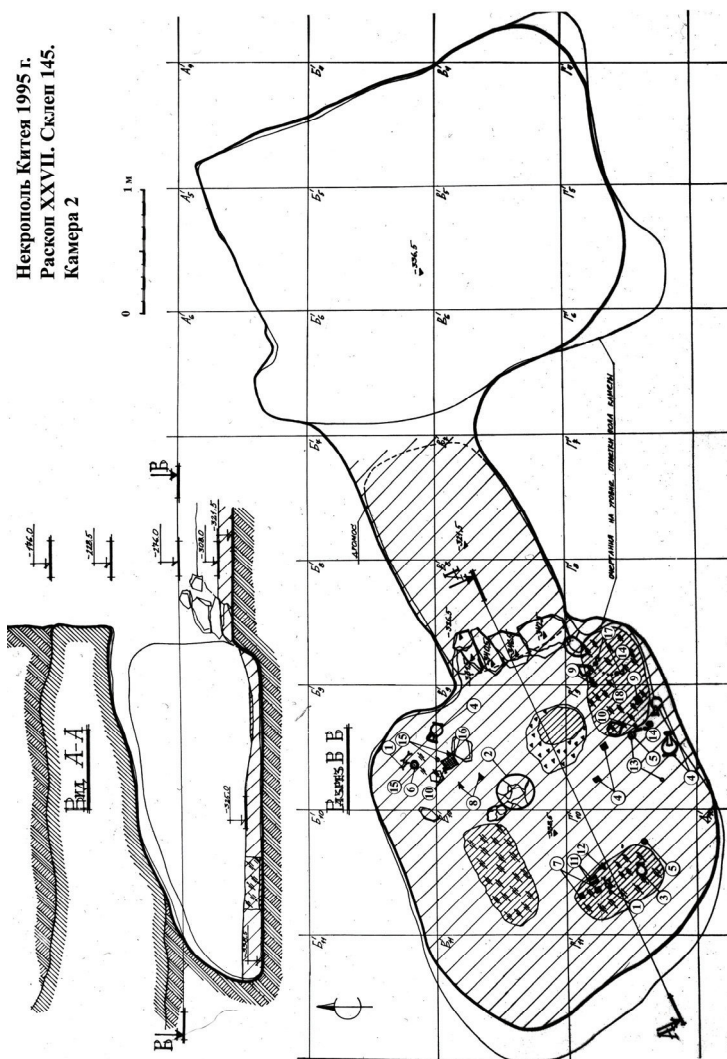

Рис. 3. Погребение 2. 1 – зеркало бронзовое; 2 – пряжки бронзовые; 3 – привески спиралевидные бронзовые; 4-5 – лепной горшочек

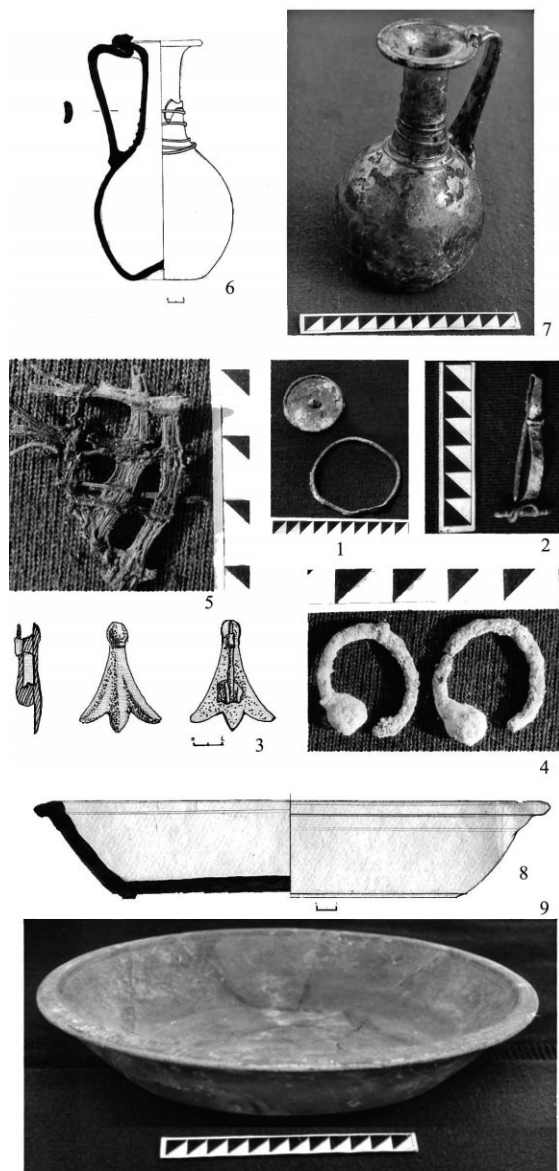

Рис. 4. Погребение 3. 1 – пряжки бронзовые; 2 – пряжка бронзовая, инкрустированная камнем; 3 – зеркало бронзовое; 4-5 – фибулы двухпластинчатые (серебро); фибула двучленная прогнутая подвязная (бронза); 6-7 – кувшин стеклянный; 8 – бусины и фрагмент горлышка бальзамария из погр 2; 9 – подвески-лунницы (золото); 10 – пронизи-трубочки и ромбовидные бляшки; 11 – серьги с фигурным щитком (золото, янтарь)

Вход во вторую камеру, расположенную симметрично первой, был вырублен с юго-западной стороны вертикального дромоса на глубине 2,3–3,2 м от современной дневной поверхности. В плане дромос имел прямоугольную форму (2x1,1 м) и был вытянут по оси юго-запад – северо-восток. Закладная плита, закрывавшая вход во вторую камеру, имела округлую форму (диаметр 0,85–0,9 м, толщина 0,1–0,2 м) и была завалена необработанными камнями.

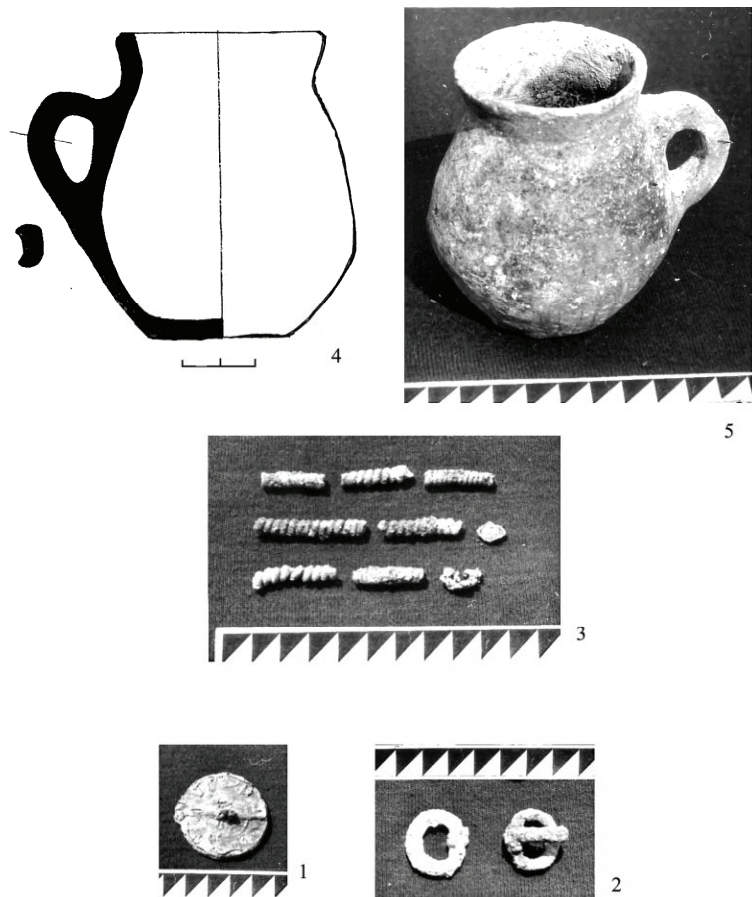
Пол в камере (материковая глина) был на 0,15–0,2 м ниже уровня пола дромоса. Разделяющий их порог выложен четырьмя плоскими камнями, на которых и стояла закладная плита.

Как и в первой камере катакомбы № 145, перекрытием над входным проемом и камерой служил подтесанный пласт известняка. Прослойка известняка в материковой глине была использована строителями катакомбы в качестве прочного естественного свода.

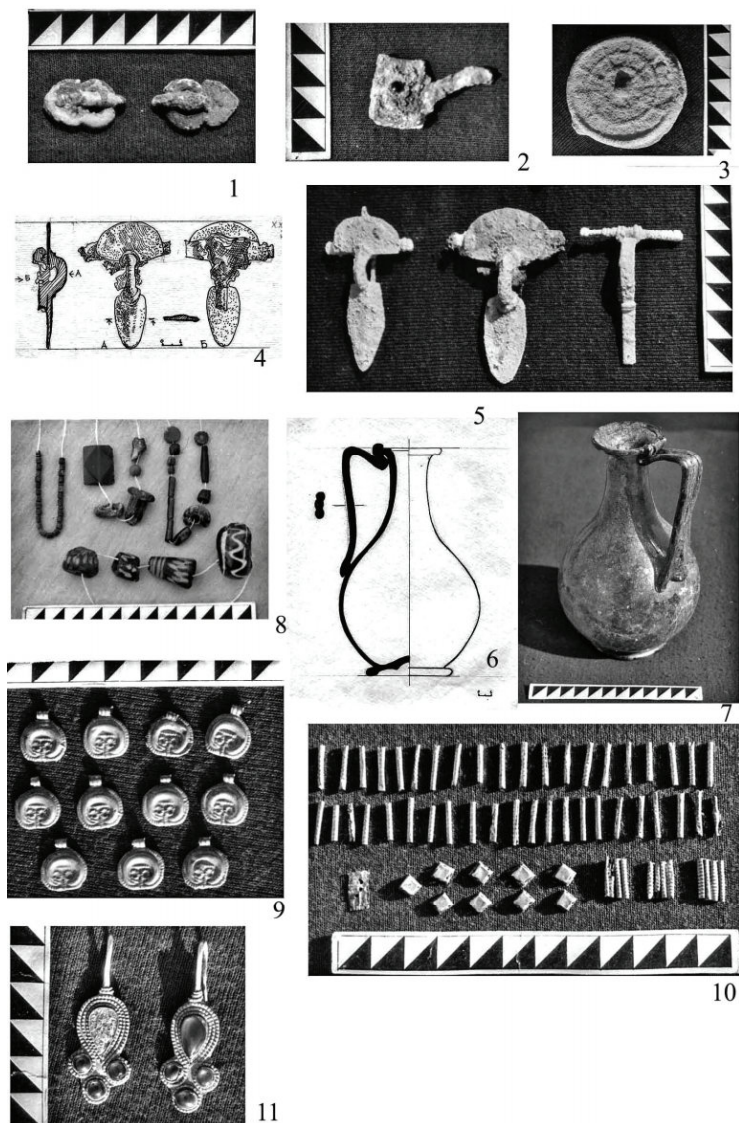
В плане камера имела почти правильную подквадратную форму (2,5x2,7 м) со скругленными (или осыпавшимися) углами. Стены и пол были вырублены в плотной материковой глине. Высота камеры уменьшалась от 1,2 м в восточной части (у входа) до 0,6 м в западной, так как здесь снижался образующий свод пласт известняка. Пол камеры по всей площади был засыпан слоем морского песка и ракушек, мощностью до 0,15 м. Такая же подсыпка имела и в дромосе.

Обвалившиеся пласты известнякового свода частично разрушили находившиеся в камере захоронения. Однако, по сохранившимся пятнам древесного тлена и сильно коррозированным фрагментам железных гвоздей, расположению костного и вещевого материала, можно с достаточной уверенностью утверждать, что они были совершены в трех гробах, стоявших вдоль северной, южной и западной стен.

К первому погребению в этом случае относятся обнаруженные в северо-восточном углу камеры мелкие фрагменты человеческих костей и сопутствующий ему погребальный инвентарь (Рис. 1). Здесь были найдены небольшое (диаметр – 5 см) сильно коррозированное бронзовое круглое зеркало (с выступом-петелькой в центре и рельефным орнаментом в виде кругов, соединенных радиально расходящимися линиями на оборотной стороне), лежащее на сомкнутом круглопроволочном браслете (Рис. 2, 1), бронзовая двучленная прогнутая подвязная фибула, длиной 5 см (Рис. 2, 2), две серебряные фибулы-броши в виде цикад (длина – 3,5 см) (Рис. 2, 3) и двух бронзовых сережки округлой формы (диаметр 2,5–3 см) с бусинами (Рис. 2, 4). Возле сережек (предположительно под головой погребенной) сохранилась часть ткани со следами плетения (Рис. 2, 5) – остатки одежды или подстилки.

Немного (на 0,15 м) восточнее этого места (Рис. 1) был обнаружен целый стеклянный кувшин (высота 15,5 см) из прозрачно-го зеленовато-голубого стекла без кольцевого поддона (дно вдавлено внутрь), с шаровидым туловом, резко выделенным цилиндрическим горлом, обвитым в нижней половине пятью рядами стеклянной нити, широким воронкообразным венчиком и прикрепленной к нему и к основанию горла под острым углом плоско-вогнутой ручкой (Рис. 2, 6–7). В 0,6 м к юго-юго-западу от него лежало раздавленное краснолаковое блюдо (диаметр – 26 см) на невысоком кольцевом поддоне с небольшим горизонтально отогнутым бортиком (Рис. 2, 8–9). По инвентарю (определяемые кости не сохранились) можно предположить, что это погребение принадлежало женщине, которая была обращена головой на северо-восток, к входу в камеру.

Прямо напротив входа, вдоль юго-западной стенки камеры, находилось второе, детское (?) погребение. Помимо немногочисленных мелких фрагментов человеческих костей, здесь в южной части (Рис. 1) также было обнаружено сильно коррозированное бронзовое круглое зеркало (диаметр – 4,5 см) с выступом-петелькой (?) в центре и следами такого же, как и на первом, рельефного орнамента (Рис. 3, 1). В 0,25 м к северо-западу от него лежал небольшой лепной кувшинчик с ручкой (высота – 9 см) (Рис. 3, 4). В северной части предполагаемого погребения – две бронзовые овальные пряжки (одна с выступающим за рамку язычком, у второй язычок не сохранился) (Рис. 3, 2.), три бронзовые спиралевидные привески(?) (Рис. 3, 3), бронзовый язычок от большой пряжки и горлышко стеклянного бальзама (Рис. 3, 7). Найденный в этой части камеры материал не дал достаточных оснований ни для антропологических заключений, ни для определения ориентации погребения.

Последнее – третье погребение было расположено в юго-восточном углу камеры вдоль южной стенки (Рис. 1). В западной части захоронения были найдены три бронзовые пряжки. Две парные – маленькие (по 2,5 см) с подтреугольными щитками овальными рамками и свисающими язычками (Рис. 4, 1) третья – с прямоугольным щитком (рамка утрачена), инкрустированным в середине красным камнем, и свисающим язычком (Рис. 4, 2). К югу, юго-западу от них (в 0,25–0,5 м) лежали две сильно коррозированные медные монеты (Рис. 1), причём одна из них (восточная) на третьем бронзовом зеркале. Это зеркало (Рис. 4, 3) было самым большим (диаметр – 5,3 см) и лучшей сохранности. В центре его лицевой стороны, как и у двух предыдущих, был выступ-петелька (?), от которого к окружности радиально расходились 10 рельефных лучей, делящих поверхность зеркала на 12 равных частей. По

самому краю зеркала шёл невысокий валик, а между ним и центром зеркала имелись еще два рельефных круга, пересекавшихся с радиальными лучами. Здесь же была найдена еще одна, аналогичная предыдущей бронзовая двучленная прогнутая подвзвнная фибула (длина – 5 см) (Рис. 4, 5), а возле самой стенки камеры – два (один целый, другой в развале) стеклянных кувшина. Целый (высота – 18 см) – из зеленоватого стекла, на кольцевом поддоне, с вытянутым грушевидным туловом, плавно переходящим в горло с отогнутым наружу воронковидным венчиком и отходящей от него под острым углом плоской, с тремя валиками (по краям и в середине) ручкой (Рис. 4, 6–7). Здесь же лежали несколько бусин и бисерин (Рис. 4, 8). Восточнее на некотором расстоянии друг от друга (0,4 м) были найдены две серебряные двупластинчатые фибулы (длина – 5,8 и 6,5 см) (Рис. 4, 4–5).

Ещё восточнее, в самом юго-восточном углу, был обнаружен набор из 66 золотых пронизей – 11 подвесок-луниц (Рис. 4, 9), 42 однорядные рубчатые трубочки-пронизы, 3 – четырёхрядные трубочки, 9 – ромбических бляшек, и 1 разделительная (?) пластинка с тремя отверстиями (Рис. 4, 10), скорее всего составлявшие обшивку горловины платья. Все они лежали без какого-либо порядка, в слое морского песка, покрывавшего пол камеры, и установить их первоначальное взаиморасположение не представлялось возможным. Здесь же, в месте скопления пронизей, на расстоянии около 15 см друг от друга (одна севернее, другая южнее) были найдены две парные золотые серьги с фигурным щитком, декорированные сканой проволокой и сердоликом (Рис. 4, 11). Щиток вырезан из пластины, к верхней части которой припаяна изогнутая крючком проволока с заостренным концом. В центре щитка напаяно каплевидное гнездо с сердоликовой вставкой (в одной из серёг вставка, возможно, была утрачена еще в древности и, по заключению ст. научного сотрудника Государственного Эрмитажа О. Я. Неверова, заменена эрозировавшейся от времени стеклянной вставкой). В нижней части серьга завершается тремя круглыми выступами-гнездами с сердоликовыми вставками. Местоположение серёг и пронизей свидетельствует о том, что эта погребённая также была ориентирована головой к входу в камеру – на северо-восток.

Здесь же было найдено несколько бусин из одноцветного стекла, рубленый бисер, полихромная пронизь с двусторонним резничным орнаментом, три орнаментированные стеклянные бусины, пронизь из сердолика и подвеска из просверленной веточки коралла (Рис. 4, 8).

Между северным и южным погребениями, прямо напротив входа в камеру, было выявлено пятно органического тлена с мно-

гочисленными мелкими фрагментами стекла. Помимо мелких и невыразительных фрагментов человеческих костей в камере были обнаружены кости коровы и неопределимых мелких животных (заклочения зав. Отделом антропологии Музея антропологии и этнографии им. Петра Великого В. И. Хартановича и зав. лабораторией Института истории материальной культуры РАН А. К. Каспарова).

Из материалов первого погребения к наиболее разработанным хроноиндикаторам относятся фибулы. Считалось, что двухчленные подвязные фибулы с узкой ножкой (Гр. 16. Подгр. 2. Серия 1, по Амброзу) в основном не выходят за IV в. н.э. (Амброз. 1966. Табл. 11. С. 61, 65–66). Однако некоторые из поздних типов (1 серия, 4-й вар.), к которым близки фибулы из данного погребения, (Амброз. 1966. Табл. 11, 11. С. 66), тогда были известны в комплексах гуннского времени первой половины V в. н.э. в Венгрии (Амброз. 1966. С. 61, 65), а впоследствии были найдены и в Крыму (Айбабин, Хайретдинова. 1998. Рис. 5, 6. С. 282; Рис. 13, 12. С. 298; Хайретдинова. 2002. Рис. 3, 4, 5. С. 97).

Серебряные фибулы-броши в виде цикад появляются с V в. н.э. и бытуют, видоизменяясь до конца VI в. н.э. (Амброз. 1966. Табл. 15, 24. С. 35; Айбабин. 1990. Рис. 10, 13. С. 26–27). Фибулы в виде цикад из первого погребения могут по близкой аналогии уже датироваться первой половиной V в. н.э. (Амброз. 1966. Табл. 2, 11. С. 93). Тогда же, с V в. н.э. распространяется новый тип серег – с полиэдрической бусиной, бытующий до VII в. н.э. (Амброз. 1992. С. 26). Они известны в крымских погребальных комплексах V–VI в. н.э. (Айбабин, Хайретдинова. 1998. Рис. 4, 8; 10, 7, 8; Хайретдинова. 2002. Рис. 4, 1–11). По размерам и величине бусины серги из первого погребения катакомбы № 145 могут датироваться первой половиной V в. н.э. (ср. Хайретдинова. 2002. Рис. 4, 1–4). Близкие по форме стеклянному кувшину из этого погребения (но без украшения из стеклянных нитей) датируются или концом IV – первой половиной V в. н.э. (Засецкая. 1993. Кат. № 239. С. 77) или уже – серединой V в. н.э. (Там же. Табл. 5, 9) или шире – второй половиной IV – первой половиной V в. н.э. (Засецкая. 2008. Кат. № 46. С. 116). Близкие по типу краснолаковые блюда с небольшим отогнутым бортиком одними исследователями датируются широко – IV–V в. н.э. (Беляев. 1968. Рис. 1, 2, 4. С. 32–34; Айбабин. 1990. Табл. 5, 8. С. 16). Другие дают более узкую хронологическую вилку, ограничиваясь тремя четвертями IV в. н.э. (290/300 – 375 г. н.э.) (Hayes. 1972. Form 57, 19. Fig. 14. P. 92–96).

Таким образом, по совокупности всего датирующего материала, несмотря на то, что некоторые вещи из первого погребения бытовали и в IV в. н.э. (двучленные подвязные фибулы, краснола-

ковые блюда такого типа), оно, скорее всего, относится к первой половине V в. н.э., так как другие, найденные вместе с ними (фибулы-броши в виде цикад, серьги с полиэдрическими бусинами) ранее V в. н.э. не встречаются.

Из второго погребения к датирующим материалам можно отнести лишь зеркало и бронзовые пряжки с овальными рамками. Зеркала с центральной петелькой на оборотной стороне вместо бокового ушка появляются в южнорусских степях уже во II в. н. э., но широко распространяются на Северном Кавказе, в Северном Причерноморье и Центральной Европе уже в гуннскую эпоху, доживая в Европе до начала VI в., а на юге России – до IX в. (Засецкая. 1994. С. 99–100). Сильная коррозия, повредившая рельефное изображение, не позволяет датировать зеркало уже, чем IV–V в. н.э. Пряжка с овальной рамкой без щитка (или с утраченным щитком) и слегка выступающим за неё толстым «хоботовидным» шипом, ближе к формам IV в., чем V. (Ср.: Амброз. 1992. Табл. II, 9. С. 12). Правда, в последних исследованиях, пряжки с рамками близкого типа большинством исследователей датируются более поздним временем – концом IV– первой половиной V в. (См., например: Строков. 2009. Рис. 5, 7, 19, 20. С. 315; Хайретдинова. 2003. Рис. 1, 3. С. 141). Таким образом, это погребение вполне может быть синхронно первому и также датироваться первой половиной V в. н.э.

Последнее – третье погребение из катакомбы № 145 оказалось самым богатым. К нему, по всей вероятности, относятся две маленькие овальные пряжки с подтреугольными щитками и выступающими за рамку, свисающими острыми язычками. Как отмечал А. К. Амброз, пряжки с треугольными щитками встречаются достаточно редко, но при этом мелкие пряжки – часто по несколько штук – характерны почти для каждого богатого комплекса (Амброз. 1992. С. 17). Близкие по размеру, форме щитка, рамки и язычка пряжки Строков относит к варианту 19, датируемому концом IV – первой половиной V в. н.э. (Строков. 2009. Рис. 3, 13). Здесь же неподалеку был найден и прямоугольный щиток (без рамки) со свисающим язычком. В середине щитка находился круглый красный камешек. Такие пряжки, инкрустированные сердоликами или альмандинами, также датируются первой половиной V в. (Айбабин. 1990. С. 28).

В этой же (западной) части погребения были найдена еще одна прогнутая подвязная фибула, аналогичная фибуле из первого погребения, и две медные монеты очень плохой сохранности, одна из которых (расположенная восточнее) лежала на зеркале. Третье зеркало (такого же типа, как и два предыдущих) было самым большим. По близким аналогиям сохранившемуся рельефному

изображению оно может датироваться первой половиной V в. н.э. (Хайретдинова. 2002. Рис. 13, 4, 5. С. 107, 73).

После реставрации условно прочли найденные здесь монеты. Одна из них, скорее всего, была выпущена при Фофорсе в самом конце III в. н.э., другая – при Рискупориде VI, после 321 г. н.э. Известно, однако, что «в могилы предпочитали класть старые монеты», и хронологическая вилка между ними и самим комплексом могла достигать ста и более лет (Амброз. 1992. С. 13). Так что в данном случае монеты не могут быть привлечены в качестве абсолютного хронологического ориентира.

Лежавший возле южной стенки камеры стеклянный кувшин с грушевидным туловом по близким аналогиям также датируется второй половиной IV – началом V в. н.э. (Засецкая. 2008. Кат. № 52. Табл. XIII, 4; рис. 16, 5. С. 118). Форма второго, найденного в развале, не восстановлена.

Самые интересные находки были сделаны в восточной части погребения: две серебряные двупластинчатые фибулы, 66 золотых пронизей и две фигурные серьги из золота с сердоликовыми вставками. Фибулы такого типа и размера по Амброзу относятся ко II подгруппе двупластинчатых фибул, распространившихся в V в. в Крыму и на Кавказе (Амброз. 1966. Рис. 8, 1. С. 91). В другой работе Амброза дается более узкая датировка – первая половина V в. н.э. (Амброз. 1992. Табл. II, 10. С. 90), принятая большинством современных исследователей (Айбабин. 1990. Рис. 9, 9. С. 19; Хайретдинова. 2002. Рис. 3, 14. С. 97).

Двупластинчатые фибулы из катакомбы № 145 близки по форме фибулам горизонта Виллафонтана или D1 (370–410 г.) по Я. Тейралу (Щукин. 2005. Рис. 102. С. 327–328; Табл. VIII. С. 557). При этом М. Б. Щукин допускает продление фазы D1 до середины V в. (Там же. С. 330). По мнению О. В. Шарова, этот местный вариант двупластинчатых фибул с округлой верхней пластиной является подражанием фибулам горизонта D1, и они могут быть более ранними, чем остальные вещи из комплекса.

Тем же временем, с более или менее широкой хронологической вилкой, датируют и фигурные золотые серьги: последней четвертью IV – первой половиной V в. н.э. (Засецкая. 1993. Кат. № 243. С. 77) или уже – первой половиной V в. (Хайретдинова. 2002. Тип. 3. С. 61; Рис. 4, 16–18. С. 98).

Набор из 66 золотых пронизок, по количеству и типам мог быть использован для обшивки горловины платья первой половины V в. н.э. (Ср.: Хайретдинова. 2002. С. 70–71; Рис. 12, 3–5. С. 106). Правда, в этом случае остается непонятным назначение пластинки с тремя отверстиями (распределительной?), находящей себе объяснение, если это было многорядное ожерелье. Найденные

в ходе раскопок бусины дают очень широкий временной разброс: от I до IV в. н.э. и не могут быть привлечены для датировки комплекса.

Таким образом, все три погребения из закрытого комплекса – второй камеры катакомбы № 145 совершены в первой половине V в. н.э. и, если не одновременны (что скорее всего), то принадлежат одной погребальной традиции и одной исторической эпохе – гуннскому времени.

Литература

- А. И. Айбабин.* Хронология могильников Крыма позднеримского и ранне-средневекового времени. Симферополь, 1990. – (МАИЭТ. Вып. I).
- А. И. Айбабин, Э. А. Хайретдинова.* Ранние комплексы у с. Лучистое в Крыму // МАИЭТ. 1998. Вып. VI.
- А. К. Амброз.* Фибулы юга европейской части СССР. М., 1966. – (САИ. Вып. Д1–30).
- А. К. Амброз.* Боспор. Хронология раннесредневековых древностей // Боспорский сборник. М., 1992. Вып. 1.
- С. А. Беляев.* Краснолаковая керамика Херсонеса IV–V в. н.э. // Античная история и культура Средиземноморья и Причерноморья. Л., 1968.
- И. П. Засецкая.* Материалы боспорского некрополя второй половины IV – первой половины V вв. н.э. // МАИЭТ. 1993. Вып. III.
- И. П. Засецкая.* Культура кочевников южнорусских степей в гуннскую эпоху (конец IV–V вв). СПб., 1994.
- И. П. Засецкая.* Стеклопосуда некрополя Боспора второй половины IV – рубежа VI–VII вв. н.э. // Боспорские исследования. Керчь, 2008. Вып. XX.
- А. А. Строчков.* Ременные гарнитур гуннской эпохи азиатского Боспора // Боспорские исследования. Керчь, 2009. Вып. XXI.
- Э. А. Хайретдинова.* Женский костюм варваров Юго-Западного Крыма // МАИЭТ. 2002. Вып. IX.
- Э. А. Хайретдинова.* Обувные наборы V–VII вв. из Юго-Западного Крыма // МАИЭТ. 2003. Вып. X.
- М. Б. Щужин.* Готский путь. СПб., 2005.
- J. W. Hayes.* Late Roman Pottery. London, 1972.

А. Л. Ермолин

Кроваво-золотой стиль «клаузоне» в ювелирных изделиях Боспора (по материалам некрополя Джурга Оба)

В 2007 году при исследовании склепа № 29 (Рис. 1, 2) было выявлено и исследовано богатое женское захоронение. Склеп – грунтовый, с трапецевидной в плане погребальной камерой, небольшим дромосом и преддромосной ямой длиной около 4,5 м. Склеп впущен на глубину 4,89 м от дневной поверхности.

Несмотря на то, что грабители дважды проникли в склеп (их лазы были выявлены как со стороны дромоса, так и в своде погребальной камеры) и ограбили одну лежанку с захоронением, на второй сохранилось нетронутое женское погребение, заваленное грунтом просевшего свода. В склепе было совершено захоронение женщины в возрасте до 25 лет. На погребенной были золотые и серебряные украшения, а также предметы туалета (Рис. 3). К погребальному инвентарю также можно отнести краснолаковое блюдо с остатками заgrabной трапезы (от нее сохранилась баранья кость), стеклянный кувшин и медную боспорскую монету, лежащую в ногах погребенной.

Украшения представлены найденными в районе головы и шеи: диадемой из золотой фольги с шестиконечной звездой по центру и трилистниками по краям (Рис. 3, 1–2), двумя золотыми серьгами с сердоликовыми и гранатовыми вставками (Рис. 3, 3–4), золотым ожерельем из плетеного шнура с подвесками (Рис. 3, 5), ожерельем из тройных золотых рубчатых пронизей, чередующихся с тройными низками черного бисера (Рис. 3, 6).

На пальце правой руки погребенной был надет золотой перстень с инкрустированным щитком, выполненным в стиле «клаузоне» (Рис. 3, 13). Ворот, рукава верхней и нижней одежды были обшиты тисненными золотыми бляшками (Рис. 3, 8). Верхняя одежда была скреплена на груди двумя серебряными двухпластинчатыми фибулами (Рис. 3, 9–10). С левой стороны в районе пояса находилась еще одна серебряная двухпластинчатая фибула меньших размеров, рядом с которой был обнаружен цилиндрический серебряный футляр с крышкой – игольница с двумя большими бронзовыми швейными иглами и одной миниатюрной золотой (Рис. 3, 7, 11). Там же находился небольшой железный ножичек. Вероятно, фибулой был пристегнут кожаный мешочек с игольницей и ножом, поскольку ниже фибулы находилось пятно тлена ко-

ричного цвета, характерного именно для остатков кожи. С правой стороны погребенной в районе груди находился «косметический набор», состоящий из скрепленных общим кольцом копоушки и инструмента для чистки ногтей (Рис. 3, 12).

Если украшения не являются определяющим фактором этнической принадлежности, то парные фибулы присущи готскому женскому костюму. Захоронение с аналогичным набором погребального инвентаря было найдено в Хохфельдене (Франция) и датируется первой половиной V в. н.э.

В 2008 году раскопки на некрополе были продолжены. Поскольку поле, на котором находился раскоп 2007 года, было засеяно пшеницей, было принято решение исследовать центральную часть могильника, находящуюся «под парами». Здесь было выявлено три склепа № 39–41. Все они имели признаки ограбления, в районе дромосов читались темные пятна грабительских лазов. Первым был расчищен склеп 40 (Рис. 4). Он оказался полностью разграбленным. Перед дромосом, в грабительском отвале были найдены фрагменты амфоры, раздавленный стеклянный кувшин и фрагмент краснолакового блюда, но по отдельным находкам в погребальной камере было видно, что в ней были захоронены далеко не рядовые граждане. Среди материала из склепа были: фрагмент обкладки ножен меча, выполненный из перегородчатого золота с гранатовыми вставками в стиле «клаузоне» (Рис. 5, 8), халцедоновое перекрестие кинжала (Рис. 9), железное перекрестие большого кавалерийского меча с остатками золотой фольги и две серебряные двупластинчатые фибулы с отломанными нижними пластинами. Самых клинков меча и кинжала обнаружено не было.

Погребальная камера была зачищена на уровне пола. Останков погребенных почти не сохранилось, только в левом от дромоса углу в небольшом углублении лежал фрагмент верхней части человеческого черепа. Здесь же была найдена покрытая зелеными окислами небольшая прямоугольная бронзовая пластинка.

Сенсационные результаты дала расчистка пола камеры в левом дальнем от входа углу. Здесь в небольшой ямке был тайник с золотыми украшениями в стиле «клаузоне». В нем находились две золотые серьги с золотыми подвесками, украшенные гранатовыми вставками (Рис. 5, 1–2), золотое ожерелье из пирамидальных пронизей (Рис. 5, 5) с черным бисером и два золотых перстня с щитками, украшенными гранатовыми вставками (Рис. 5, 3–4).



Рис. 1. План некрополя Джурга Оба. Раскопки 2001–2008 годов



Рис. 2. Некрополь Джурга Оба. Склеп № 29. План и разрезы

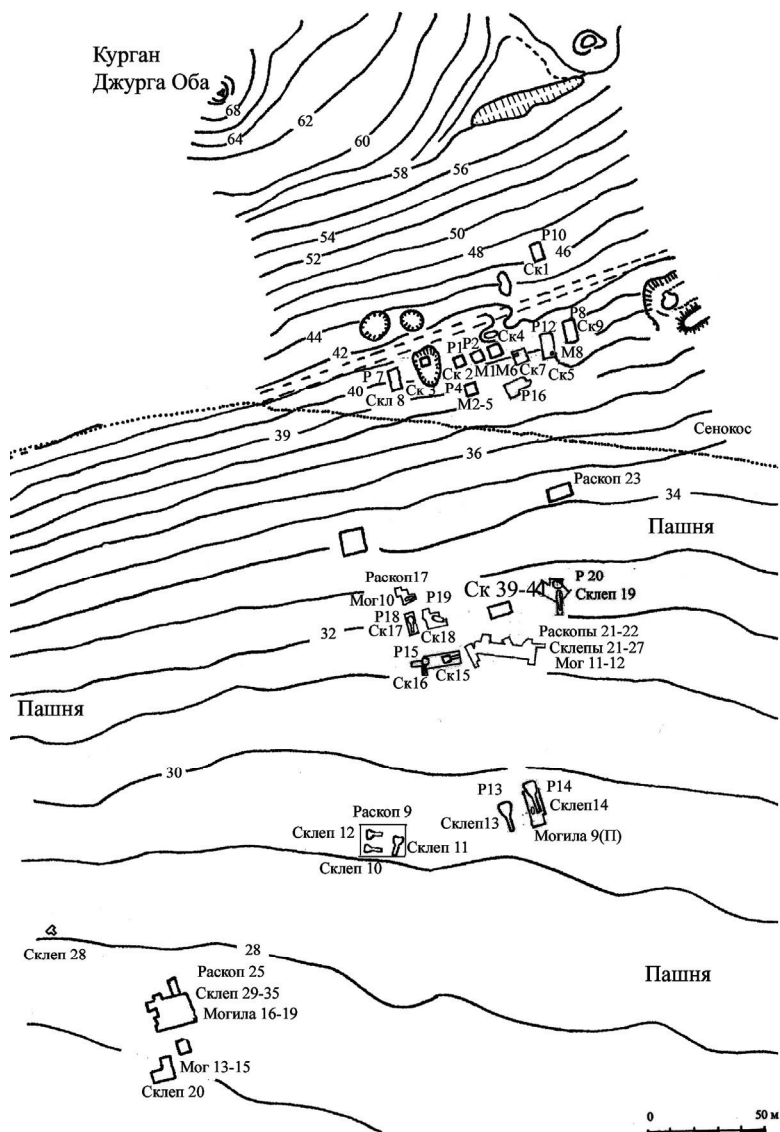

Рис. 3. Некрополь Джурга Оба. Раскопки 2007 г. Женские украшения из склепа № 29. 1–2 – диадема с трилистниками. 3–4 – серьги с сердоликовыми вставками. 5 – ожерелье с подвесками. 6 – ожерелье из рубчатых пронизей. 7 – фибула. 8 – нашивные бляшки. 9–10 – фибулы. 11 – золотая игла. 12 – косметический набор. 13 – перстень в стиле «клау-зоне»

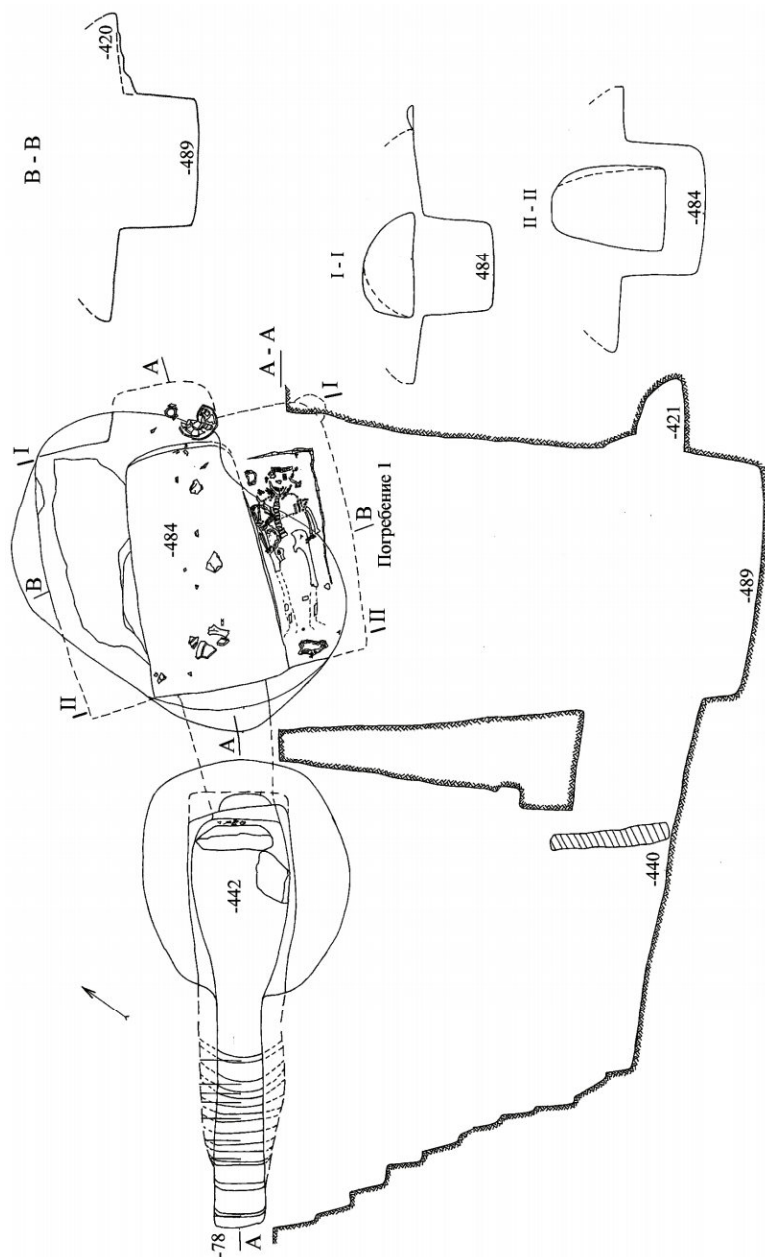

Рис. 4. Некрополь Джурга Оба. Раскопки 2008 г. План и разрезы склепа № 40

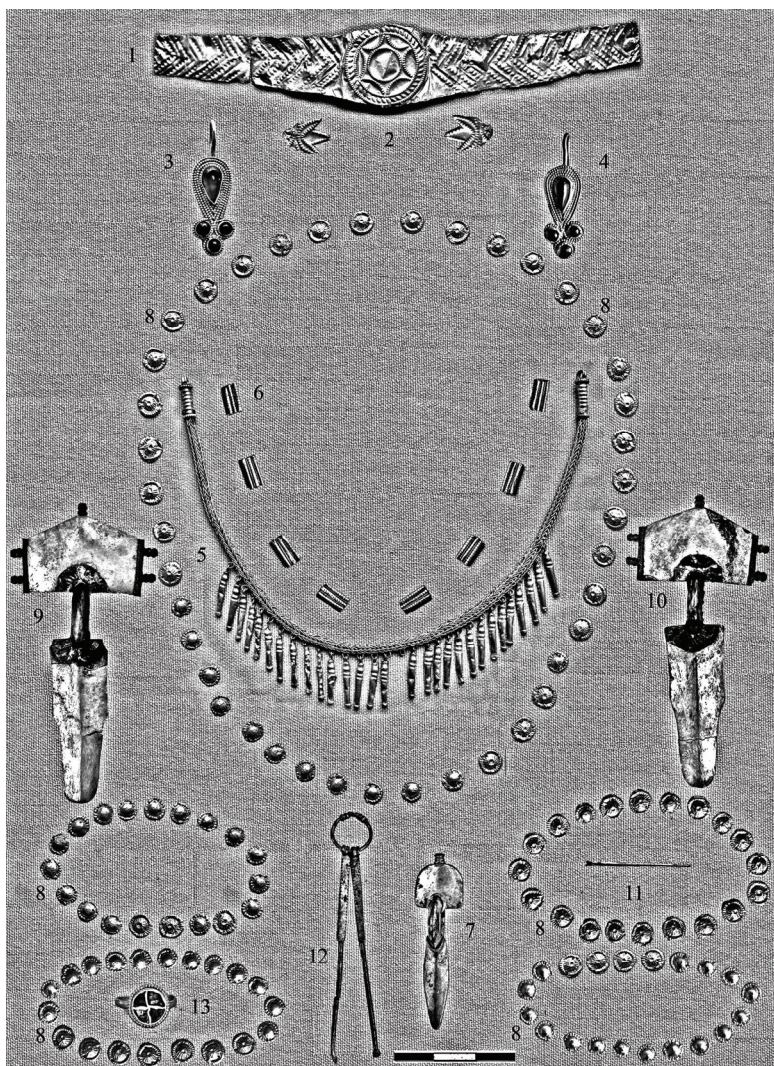

Рис. 5. Некрополь Джурга Оба. Склеп № 40. 1–7 – женские украшения. 8 – фрагмент обкладки ножен меча. 9 – перекрестие меча (кинжала)

На следующий день, после проведения графической и фотофиксации находок, в склепе 40 была проведена повторная зачистка пола. В углублении с фрагментом черепа, прямо под ним, был выявлен еще один тайник с двумя браслетами, выполненными в зверином стиле (Рис. 5). Браслеты парные в виде двух волков, держащих в зубах диск, разделенный крестовидной перегородкой, образующей по центру ромб, заполненный белой стекловидной пастой. По центру ромба – круглая гранатовая пластинка-вставка. Четыре сектора, отделенные перегородкой, также заполнены гранатовыми вставками. Все найденные в склепе украшения составляют единый гарнитур, и вероятно, выполнены одним мастером. Датируется комплекс последней четвертью V в. н.э. Прямых аналогий комплексу ювелирных изделий из склепа № 40, найденных в 2008 г., науке неизвестно.

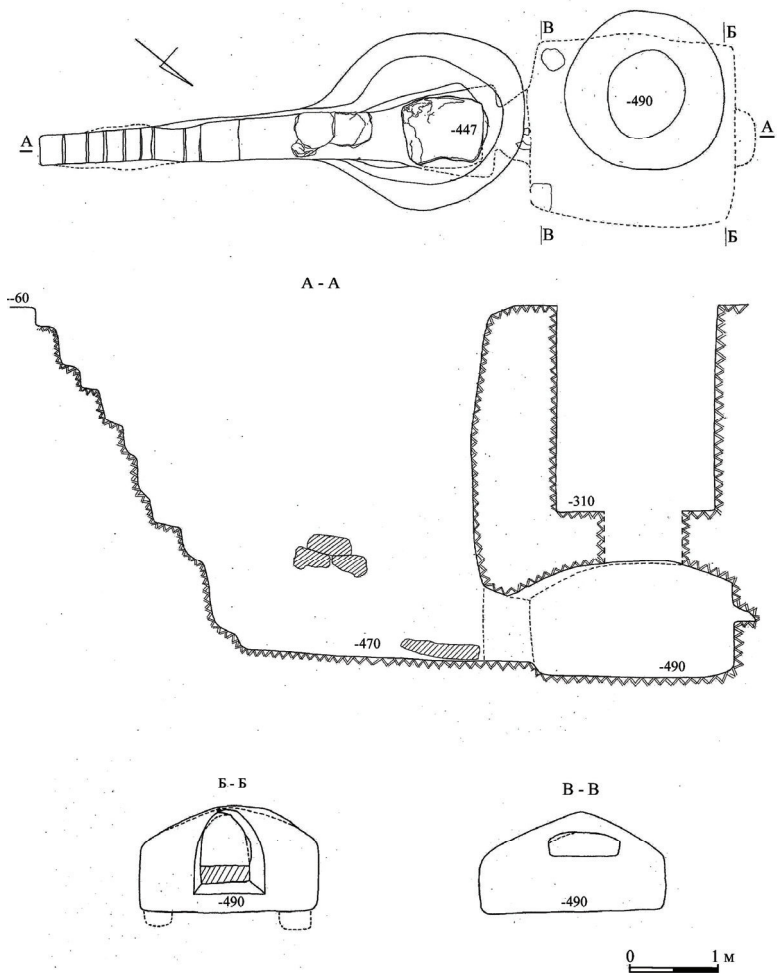
В отличие от комплекса 2007 года, который представляет собой набор украшений, собиравшийся довольно продолжительное время, женский гарнитур драгоценностей 2008 года, в совокупности с дорогим оружием, скорее всего, являлся единовременным посольским даром. Можно предположить, что захороненная в склепе супружеская чета в свое время занимала самое высокое социальное положение. Украшения, найденные в 2008 году, скорее характерны для варварской знати Центральной Европы, хотя и на Боспоре были известны подобные отдельные находки. Как в первом, так и во втором наборе присутствуют парные фибулы, и, как уже упоминалось выше, это является определяющим признаком германского – готского костюма.

А. А. Дановский, А. В. Ковальчук

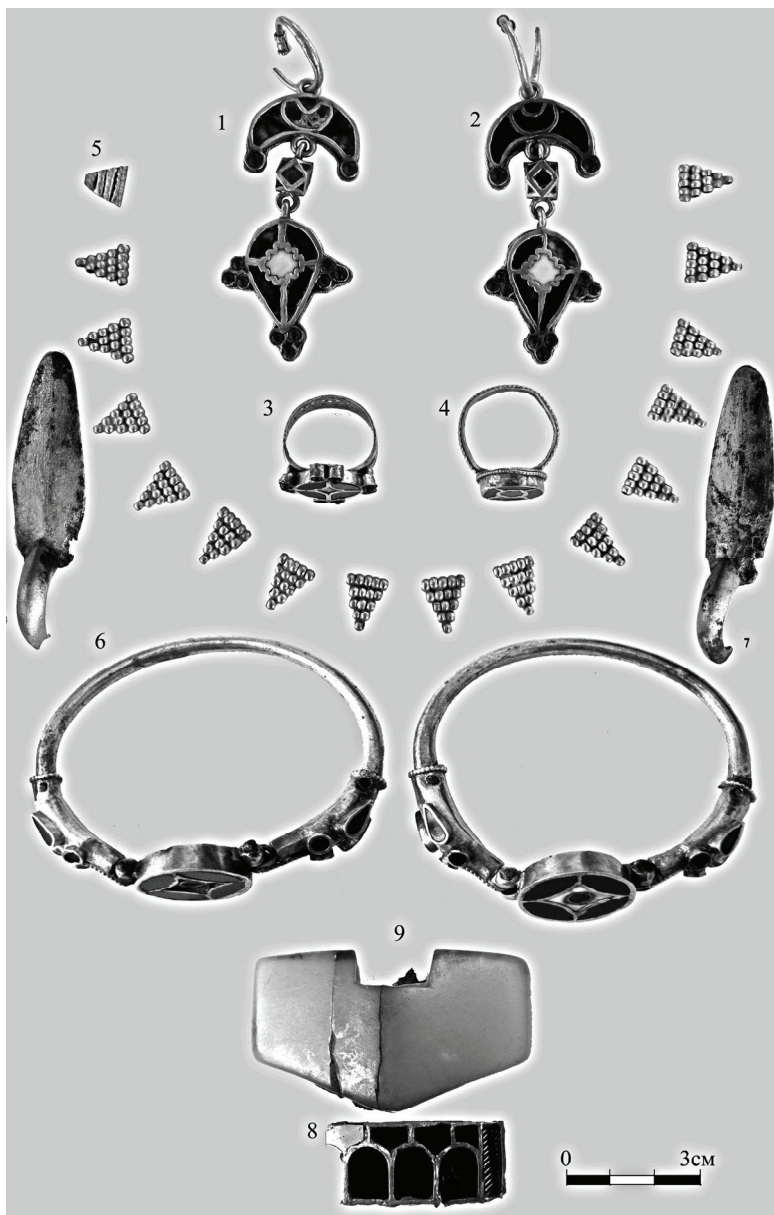
Антропоморфная статуэтка эпохи раннего металла из Восточного Крыма

В 2005 г. при раскопках усадьбы эллинистического времени «Генеральское-Западное (юго-западный склон)» под античным культурным слоем было обнаружено поселение, предварительно широко датированное эпохой бронзы. Одной из самых интересных находок с поселения стал фрагмент каменной антропоморфной статуэтки (Рис. 1).

Он представляет собой головку с частью шеи, на скеле заметно начало перехода к груди. Размеры головки по вертикали от темени до свода шеи – 38 мм, от темени до нижней точки подбородка (длина лица) – 26 мм. Ширина головки – 30 мм, ширина шеи

– 18 мм. Расстояние от лица до затылка головки – 24 мм, толщина шеи – 14 мм. Сама головка анфас округлая, немного сплюснутая по вертикали. Лицевая сторона плоская, затылочная – округлая. Шея в разрезе овальная.

На плоском лице хорошо выделяются нос и лоб, сливающиеся на одном уровне, и углублённые, как бы «запавшие», щёки. Неглубокие слабо заметные кольцевые бороздки обозначают на лице фигурки глаза. Признаки других частей лица (рта, бороды и т.д.) отсутствуют.

Художественные особенности изделия связаны, в первую очередь, именно с материалом, использованным для её изготовления. Это местный или аналогичный местному известняк, мало подходящий для мелкой и тонкой обработки. Он достаточно легко крошится, практически не шлифуется, непригоден для мелкой орнаментации. В отличие от широко распространённых в эпоху бронзы фигурок из глины или металла, мастер, вырезавший своё изделие из камня, был ограничен в наборе приёмов и художественных средств.



Рис. 1. Фрагмент антропоморфной статуэтки с поселения эпохи бронзы Генеральское-Западное (юго-западный склон)

Прямых аналогий фигурке найти не удаётся. В первой публикации авторы предположили, что особенности оформления лица фигурки восходят к трипольской традиции (Дановский, Масленников. 2006). В качестве ближайшей аналогии предлагалась глиняная статуэтка с поселения Поливанов Яр I. Однако сейчас ясно, что прямые аналогии с глиняной пластикой невозможны. Традиции мелкой детализации слишком сильно зависят от материала, из которого изготовлена вещь. Приём защипа, при помощи которого оформлено лицо большинства трипольских антропоморфных статуэток, элементарен и очевиден для сырой глины, но значительно более трудоёмок при работе с камнем.

Тем не менее, сравнение находки из Восточного Крыма с трипольской пластикой, по нашему мнению, правомерно. Богатые традиции изготовления антропоморфных статуэток с хорошо изученной хронологией и типологией не могли не оказывать влияния на менее развитые в отношении искусства окружающие степные племена. Именно трипольское искусство могло быть ближайшим образцом для автора восточнокрымской фигурки. Важно выделить те признаки, которые могли быть использованы для подражания при работе по камню. В первую очередь, как нам кажется, это форма головы, её пропорции и соотношение её размеров с размерами шеи. Слегка приплюснутая голова на хорошо выраженной относительно узкой шее характерна для среднего и позднего этапов трипольской культуры (см. Погожева. 1983. С. 58–106). Именно в это время трипольские мастера концентрируются на лицах своих фигурок. Если на ранних этапах развития Триполья голова передавалась небольшим «наростом» на туловище, которое являлось центром композиции за счёт ярко выраженных половых или, в меньшей степени, статусных признаков, то на среднем этапе голова становится «равноправным участником» скульптурного произведения. Она увеличивается, появляется выраженная шея, особое внимание придаётся глазам. В результате в конце среднего этапа выделяется даже «реалистическое» направление в антропоморфной пластике (см., например, натуралистичные фигурки из Владимировки и Триполья: Погожева. 1983. С. 68–69), но и «схематическое» направление остаётся «в моде» вплоть до финального этапа трипольской культуры.

Второй важный признак – техника выполнения глаз. На всех этапах для трипольской пластики характерны глаза-углубления, а со среднего этапа появляются глаза-отверстия, что связано, вероятно, в том числе и с изменениями в форме голов статуэток, которые становятся плоскими и тонкими. С точки зрения мелкой обработки камня передать глаза углублениями представляется не очень сложным. Значительно сложнее подражать глазам в виде сквозных

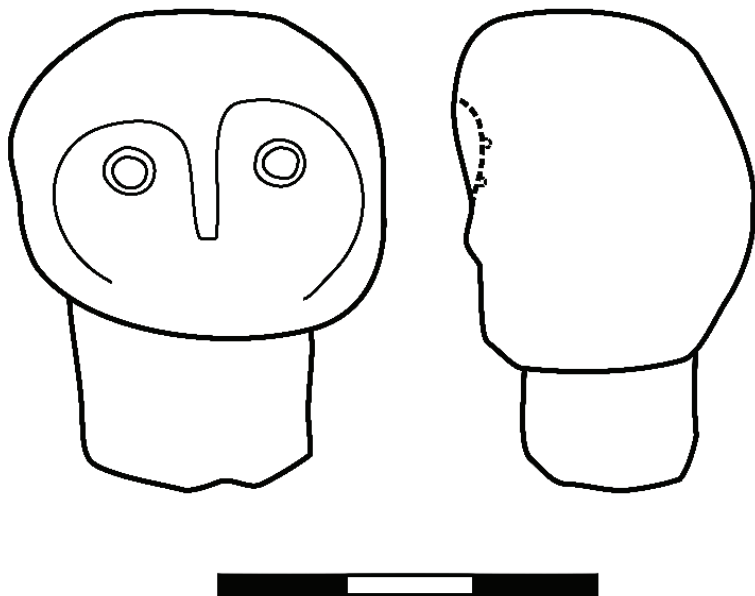
отверстий. Одним из способов такого подражания могут быть кольцевые бороздки, как бы намечавшие место глаз и их размеры.

Попытка связать находку из Восточного Крыма с трипольским искусством, точнее, с достаточно примитивным подражанием трипольскому искусству, может показаться чересчур смелой или натянутой, тем более, что культурная принадлежность памятника первоначально по аналогиям в керамике соотнесена с этапом возникновения каменной культуры Крыма – первой половины II тыс. до н.э. (Дановский, Масленников. 2006). Однако следует принять во внимание то, что в эпоху раннего металла в масштабные этнодемографические процессы было вовлечено практически всё население северопричерноморских степей, не исключая Крымский полуостров. Наличие связей между племенами, выражавшихся в отнесенности лёгкости перемещения артефактов одной культуры на соседние территории, доказывают другие любопытные материалы с Генеральского-Западного (юго-западного склона). Это три фрагмента (две стенки и один венчик) сероглиняных чернолощёных сосудов, сделанных из глины очень высокого качества при помощи поворотного круга и разительно отличающиеся от обычной лепной керамики как каменной культуры, так и других крымских культур эпохи бронзы. Эти фрагменты принадлежат не менее чем двум сосудам майкопской культуры Северного Кавказа и Предкавказья, скорее всего, к раннему или среднему этапам её развития (Кореневский. 2004. С. 169, 232). Наличие майкопских материалов в Восточном Крыму указывает на необходимость радикально удревить датировку Генеральского-Западного поселения эпохи бронзы до IV тыс. до н.э., хронологически приближая его к Триполью и ставя новые вопросы о генезисе культур ранней и средней бронзы на территории Восточного Крыма.

Литература

- А. А. Дановский, А. А. Масленников.* Поселение эпохи бронзы «Генеральское-Западное» (юго-западный склон) – предварительные итоги исследования // *Древности Боспора. М., 2006. Вып. 9.*
- С. Н. Кореневский.* Древнейшие земледельцы и скотоводы Предкавказья: Майкопско-новосвободненская общность, проблемы внутренней типологии. М., 2004.
- А. П. Погожева.* Антропоморфная пластика Триполья. Новосибирск, 1983.

II ИСКУССТВО БОСПОРА

Е. А. Савостина

Греческая периферия и особенности развития искусства на окраине эллинского мира

Вопрос о развитии искусства на периферии античного мира, на Боспоре в частности, несмотря на множество посвященных ему работ, остается концептуально неясным. Попытаемся упорядочить имеющиеся наблюдения в некой системной модели, рассматривая ее как предварительное, приближенное представление о занимающем нас процессе.

Периферия и «центр». Прежде всего, определим, чем была периферия – удаленные от центра местности – для античного мира? Совершенно очевидно, что в Греции и Риме это были абсолютно разные вещи, и также различны были в них признаки центра. «Центр» Рима – единая, сильная столица, управлявшая провинциями – периферией, диктующая им свою волю, осуществляющая жесткий контроль. Но в плане развития искусств понятно, что на окраины доходили лишь волны и отголоски того, что происходило в центре. Поэтому характер распространения на римской периферии культурного импульса, полученного из столицы, можно определить как постепенно затухающий (ослабевающий). «Центр» Греции не был единым. По сути, это древнейшее географическое, территориальное ядро культуры, где формировались все формы эллинской жизни. От него постепенно – или последовательно – отделялись частицы-колонии, оседая на новых землях, часто «на краю света», окружая обжитую греками территорию – ойкумену. Эти земли, собственно, и становились греческой периферией. Греческая периферия не управлялась «ядром» или «центром», но сохраняла с ним родовые политические, экономические, культурные связи – те, которые только были возможны в различные исторические времена. Более того, колония – будущая составляющая периферии – уже изначально была полнокровной моделью «ядра», именно так она и формировалась при ее выводе (отделении).

Импульс и ответ. Основной импульс для своей будущей жизни колония-апоикия получала в момент формирования, но развивала его уже на новом месте – на периферии.

Содержание импульса. Поскольку колония представляла собой определенный срез греческого общества, состав полученного импульса зависел от стадии развития ядра. Состав импульса важен для нашей темы – от того, на каком уровне, витке, направлении вектора находилось развитие тех или иных форм, зависело их применение на периферии. На новом месте этот росток должен был набрать силу для полноценного существования – не как «слепок» или реплика породившего его оригинала, а как самостоятельный родственный организм. *Развитие импульса.* Помимо полученного состава (содержания), развитие импульса зависело от новых условий, в которых предстояло жить колонистам. Условия определялись как внутренними, так и внешними обстоятельствами. К первым можно отнести генетическую программу, основную направленность греческого общества, его ориентацию на самостоятельность и сохранение наследственных традиций. Цель колонии – не вживание в новое общество, существовавшее в других землях, не ассимиляция, а укоренение на новой территории полнокровной и процветающей эллинской общины, многочисленными узами связанной с ядром – с породившей ее метрополией – или, если в силу ряда причин это было невозможно, с другим греческим центром. Внутренним условием развития заданного импульса было укоренение переселенцев и адаптация – приспособление к новой жизни. Новый организм должен был набрать силу, некую «критическую массу», достаточную не только для ведения хозяйственных дел, но и для появления и развития творческих стимулов, обретения «собственного лица». К внешним условиям, помимо природы и климата, отнесем человеческий фактор – новое окружение греков, их соседей (варваров). Отношение с ними определяло многое в дальнейшей судьбе обеих сторон.

Греки и варвары. Взаимодействие с соседями проходило в различных формах. Контакты (торговля, политика), включение в ареал эллинской культуры могли происходить и без постоянного греческого присутствия. Близкое же соседство не исключало новых и более тесных вариантов сосуществования – не только предполагаемую форму слияния греков и варваров, но и наблюдаемое на реальном примере вхождение негреческих соседей в государство эллинов в качестве обособленной составной части. Для назревающей дискуссии о характере взаимовлияний греков и варваров напомним «в скобках» одну из основных характеристик греческой цивилизации – она определяется как культура «открытого типа», т.е. вбирающая и адаптирующая подходящие ей элементы, равно

как и черты других культур (исследователи называют среди них и прославленный греческий хитон, и фригийскую шапку, и даже обычай возлежать за пиршественным столом).

Искусство периферии. Представленная схема отделения апойкии имеет непосредственное отношение к судьбе греческого искусства на окраинах обжитого эллинами мира. Мы можем понять искусство периферии именно через процесс ее формирования, обеспечивающего материальную, функциональную и идеологическую преемственность культур и возможность следования определенному типу развития. Это свойство, которое было бы справедливо назвать наследственностью, обеспечивает постоянство и многообразие форм греческого мира и лежит в основе его эволюции. Каждый новый «срез» похож на породившую его структуру. Однако, будучи в целом схожими, колонии все же различны и имеют свои индивидуальные особенности. Оценивая последствия отпочковывания колонии, не будем забывать, что специфическая функция искусства состоит в том, что человеческий опыт аккумулируется в процессе взаимоотношений человека с миром, а не путем усвоения готовых результатов. В искусстве запечатлевается не только итог эстетического познания явлений, но сам процесс познания мира. С определенного момента живой мир «центра» и новый мир колоний становится в чем-то отличным, что со временем может привести к формированию, по теории Г. Вёльфлина, различных «методов видения» и, как следствие, форм его воспроизведения в искусстве. Таким образом, развитие художественных форм, по Вёльфлину, является внутренне обусловленным процессом. И с этим нельзя не согласиться. Характер полученного колонией первоначального «набора признаков» был определяющим в последующей линии развития ее искусства. Родовые особенности проступали на протяжении длительного периода в виде структуры древнего декора (вазопись испанской Иберии), переполненного подробностями сюжета (вазопись Южной Италии), архаичности пластических форм (Боспор). В этот набор в течение всей жизни колонии вливались новые черты, происходящие и из материнского ядра, и из других областей эллинского мира, но восприняты были лишь некоторые достижения, отдельные элементы – касались ли они конструктивных решений, построения фигуры или чего-то другого. Это приходило как бы уже из другой, не пережитой вместе жизни. Между тем, у колонии складывается собственная жизнь, в которой искусству уделяется свое место. В нем формируется свой «метод видения» художественной формы (Вёльфлин), свое восприятие пространства. Вот, вероятно, почему блистательные достижения эпохи классики, через короткое время последовавшие за одной из последних волн Великой греческой колониза-

ции, не были подхвачены не только дальними, но и более близкими к Аттике областями. Только архаика и «строгий стиль» стали общеэллинским явлением.

Искусство Боспора. Все сказанное применимо к искусству колоний вообще, в том числе, и к Боспору. До сих пор и в художественных, и в научных кругах, и даже в среде музейных работников к произведениям искусства периферии греческого мира сохраняется отношение несколько снисходительное. По сравнению с величайшими достижениями античного искусства греческой метрополии искусство удаленных областей кажется второстепенным и неполноценным. Действительно, во многом мы имеем дело с памятниками, большая часть которых предназначена для частного потребления (стелы), в то время как высокое искусство Греции реализуется в крупнейших культовых постройках, архитектурных и скульптурных ансамблях. Но наша задача состоит не столько в том, чтобы давать произведениям качественные оценки, сколько в том, чтобы понять их в общем контексте развития греческого искусства. Художественная среда Боспора неоднородна и составлена как привозными, так и собственно боспорскими вещами. Характер привозных художественных изделий меняется во времени: продукция античной цивилизации преобладает в раннее время, на рубеже новой эры и далее усиливается негреческий элемент. На этом фоне выделяется объединенная рядом особенностей группа памятников, которую можно отнести к произведениям локального стиля (условно мы называем его «боспорским стилем»). В них, собственно, и заключен ответ на тот импульс VI в. до н.э., который был получен колониями, отправившимися на Северный Понт. В скульптуре этот стиль, помимо принципов трактовки пластического объема, отличается от «основного» и содержательной, сюжетной линией. То же можно сказать об известной нам архитектуре, в которой наиболее сохранилась погребальная ветвь. Но самое удивительное, что в результате возникает не «диктант с ошибками», а новый художественный феномен, обладающий энергией образного воздействия, недоступной идеализирующему искусству греческой классики. Таким образом, можно заключить, что искусство Боспора – как представителя греческой периферии – должно быть включено в общий процесс стилевого развития античного искусства не как провинциальный вариант искусства материковой Греции, но как одна из его ветвей, связанных с процессами метрополии, но обладающих иным темпом развития. Как самостоятельный художественный феномен, изменяющий и обогащающий общую панораму античного искусства.

И. Е. Суриков

О некоторых памятниках афинского искусства, имеющих отношение к Боспору

В основу данного доклада легли наши раздумья над рядом положений, выдвинутых в недавней статье А. А. Завойкина (Завойкин. 2008. С. 196–225). В этой интересной, богатой идеями статье немаловажное место занимает искусствоведческая проблематика, рассмотренная в широком историко-хронологическом и культурно-религиозном контексте.

Как известно, в IV в. до н.э. в Афинах начали оказываться различные почести боспорским тиранам из династии Спартокидов – в благодарность за их благодеяния по отношению к «городу Паллады». Эти почести отразились, в частности, в появлении ряда памятников изобразительного искусства, далеко не все из которых, к сожалению, дошли до нашего времени.

Достаточно ярким и информативным памятником следует считать скульптурный рельеф, венчавший стелу с почетным декретом в честь сыновей Левкона – Спартока II, Перисада I и Аполлония (IG. II². 212). Памятник точно датируется (по имени архонта и указанию номера притании) 346 г. до н.э. Сам декрет хорошо сохранился; известно имя инициатора постановления о почестях. Это – Андروتсион, видный афинский политик, а также историк (о нем см.: Harding. 1994). Характерно, что в проекте Андросиона речь шла только о почестях Спартоку и Перисаду, а уже на стадии обсуждения вопроса в народном собрании другой афинский гражданин – Полиевкт – внес поправку (об этой процедуре см.: Rhodes, Lewis. 1997. P. 11–34; Суриков. 2006. С. 147–148): предложил, чтобы почтен был также и Аполлоний. Именно это окончательное решение было отображено и на интересующем нас рельефе с изображением всех трех братьев; впрочем, иконография памятника все-таки явственно демонстрирует некое неравенство младшего Левконида по отношению к двум остальным. Спарток и Перисад изображены сидящими на кресле, а Аполлоний – стоящим. Следует оговорить и другое: даже несмотря на то, что рельеф сохранился не в идеальном состоянии, заметна разница в трактовке голов и лиц трех членов боспорской династии. Если Спарток и Перисад чрезвычайно похожи друг на друга, выглядят практически близнецами, то Аполлоний в этом отношении отличается от них. Хотел ли мастер, исполнявший рельеф, подчеркнуть этим нюансом толь-

ко статусную субординацию внутри правящей семьи, показать, что Спарток и Перисад – соправители, а Аполлоний, так сказать, ниже «по рангу»? Впрочем, мысль о соправительстве двух братьев, хотя она весьма распространена в историографии (см. к вопросу, с указаниями на предшествующую литературу: Молев. 1997. С. 83–85), кажется, не находит прямых подтверждений в сообщениях нарративной традиции (в данном случае это прежде всего Диодор: XVI. 31. 6; XVI. 52. 10) и представляет собой, в сущности, догадку.

Для полноценной интерпретации упомянутой иконографической детали надлежит помнить, что к рассматриваемой здесь эпохе (середина IV в. до н.э.) в афинской скульптуре уже утвердилось обыкновение придавать чертам лиц изображаемых реальное портретное сходство (разумеется, в той мере, в какой это позволяли обстоятельства – вряд ли автор рельефа специально плывал на Боспор, чтобы посмотреть, как выглядят сыновья Левкона). В данной связи уместно поставить вопрос: а не являлись ли Спарток и Перисад действительно близнецами? В источниках мы вроде бы не встречаем никаких фактов, противоречащих такому предположению. Интересно, что оба они носят варварские имена (Спарток – безусловно фракийское, в проблему фракийского или иранского происхождения имени Перисад здесь нет смысла специально углубляться), а родившийся позже Аполлоний – чисто греческое. Разумеется, и из братьев-близнецов (особенно когда речь шла о престолонаследии) один должен был считаться старшим – в нашем случае это Спарток. Изображая его и Перисада сидящими, а Аполлония – стоящим, скульптор, как нам представляется, хотел просто подчеркнуть тот факт, что два брата одинаковы по возрасту, а третий – младше (почтительное отношение к старшим, проявлявшееся на всех уровнях, в том числе и изобразительном, было одной из неотъемлемых черт древнегреческого менталитета). Повторим, выводите отсюда тезис о том, что Спарток и Перисад были, в отличие от Аполлония, также и в политическом отношении равны (т.е. соправителями), на наш взгляд, совершенно не обязательно; резоннее считать, что в каждый конкретный момент у Боспорского государства этого времени был один единоличный монарх (естественно, привлекавший к управлению своих родственников). Через какое-то время Спартокидам была в Афинах оказана новая, еще более весомая почать – на сей раз по инициативе Демосфена. Об этом узнаем из произнесенной в 324 г. до н.э. речи оратора Динарха против Демосфена: «...Неужели Демосфен даром предложил... поставить на площади (т.е. на афинской Агоре, в почетнейшем месте. – *И. С.*) медные статуи Перисада, Сатира и Горгиппа, тиранов с Понта, от которых ему ежегодно присылается по тысяче медимнов пшеницы...» (Dinarch. I. 43).

Совершенно несомненно, что речь идет именно о Перисаде I, который назван в перечне первым, без Спартока, из чего с той же безусловностью можно заключить, что к моменту установки статуй последний уже скончался, а правил Перисад. Предельно велика также вероятность того, что под Сатиром у Динарха следует понимать будущего Сатира II, старшего сына Перисада (Diod. XX. 22. 2) и преемника, властвовавшего недолго и погибшего в междоусобной смуте. Вопрос о том, кем является динархов Горгипп, дискусионен. Как нам представляется, вряд ли это брат Левкона I, а скорее второй сын Перисада, умерший ранее своего отца и поэтому в дальнейшем конфликте из-за престолонаследия не участвовавший. Но этот нюанс в данном случае не имеет значения.

Бронзовые статуи, о которых идет речь, до нас дойти, естественно, не могли. Поэтому датировка их – еще один вопрос, который нас здесь интересует, – может быть предположительно установлена лишь на основании косвенных соображений. В частности, А. А. Завойкин предлагает следующий ход мысли: «Вероятный *terminus post quem* – 330 г. (по дате речи *Aesch.* III. 171–172 – “О венке”), исходя из того, что упомянутый у Динарха “свежий” факт связи Демосфена с боспорскими тиранами вряд ли был бы оставлен без внимания Эсхином» (Завойкин. 2008. С. 196. Прим. 4).

Итак, по мнению исследователя, упомянутая скульптурная группа должна быть датирована в рамках весьма узкого хронологического отрезка: 330–324 г. до н.э. Но нам трудно согласиться с этим, поскольку приведенная система аргументации зиждется в конечном счете на *argumentum ex silentio*, который применительно к данной конкретной ситуации представляется особенно мало весомым по следующей причине. Речь Эскина против Демосфена «О венке» 330 г. до н.э. (как и парная к ней речь Демосфена против Эскина с тем же названием) являет собой характерный образчик риторического жанра псогоса, безоглядной хулы. В таких случаях старались изобразить личность и всю жизнь оппонента в максимально черных красках (ср.: Суриков. 1999. С. 34–42; Кудрявцева. 2008. С. 224–246), сказать о нем всё плохое, что только возможно (или даже невозможно – ср. выдумки Демосфена об отце и матери Эскина), но уж ни при каких условиях не сказать о нем ничего хорошего. Имело ли смысл в данном контексте Эскину напоминать лишний раз аудитории о дружественных связях Демосфена с могучими боспорскими правителями? Шло ли бы такое напоминание в «минус» его противнику? Скорее наоборот – в «плюс». Ведь в понимании массы афинян Спартокиды были прежде всего благодетелями, «кормильцами», а о том, что они – тираны, вспоминали лишь в последнюю очередь. Восхвалить же благодетелей почетным декретом, установкой статуй, в античном греческом понима-

нии отнюдь не считалось пороком, напротив – поведением, достойным порядочного человека и гражданина.

Следует вспомнить и о том, что отнюдь не один Демосфен в Афинах старался дружить со Спартокидами, но и его недоброжелатели тоже (во всяком случае, на определенных хронологических отрезках). Инициатор почетного декрета 346 г. до н.э. в честь Спартока II и братьев, как упоминалось выше, – Андриотон, а этот политик занимал видное место в группировке, противостоящей группировке Демосфена, иными словами, был ближе к Эсхину. У Демосфена есть и речь «Против Андриотона» (XXII). Иными словами, если бы Эсхин в 330 г. до н.э. вздумал попрекать Демосфена декретированием почестей боспорским правителям, то ему пришлось бы попрекать ровно за то же самое своего сподвижника Андриотона; на подобную двусмысленность Эсхин, опытный оратор и искусный политик, конечно, пойти бы никак не мог.

Итак, мы вынуждены констатировать, что статуи Перисада с сыновьями были установлены на афинской Агоре совершенно не обязательно после 330 г. до н.э. Подлинным *terminus post quem* может быть только приход Перисада к единоличной власти со смертью Спартока II (середина 440-х гг. до н.э.). Но что же изменилось ко времени речи Динарха, почему то, что ранее расценивалось как дело достойное, вдруг стало считаться пороком? На этот вопрос пока нет однозначного ответа. Можно разве что предположить, что в 420-е гг. до н.э. Перисад не «баловал» афинян привилегиями и льготными поставками (ср. свидетельства о жестокой нехватке хлеба в Афинах в эти годы), что и вызвало озлобление? Но это может быть допущено только в максимально гипотетичной форме.

Литература

- А. А. Завойкин.* Σάτιρος Динарха (I. 43 Blass) и satyrus Плиния (NH. XXXIV. 64) (к вопросу о культе правителя на Боспоре) // Древности Боспора. М., 2008. Т. 12. Ч. 1.
- Т. В. Кудрявцева.* Народный суд в демократических Афинах. СПб., 2008.
- Е. А. Молев.* Политическая история Боспора в VI–IV в. до н.э. Н.-Н., 1997.
- И. Е. Суриков.* О некоторых особенностях правосознания афинян классической эпохи // Древнее право. 1999. № 2 (5).
- И. Е. Суриков.* Остракизм в Афинах. М., 2006.
- Ph. Harding.* Androtion and the Atthis. Oxford, 1994.
- P. J. Rhodes, D. M. Lewis.* The Decrees of the Greek States. Oxford, 1997.

А. В. Подосинов

Великие греческие кифареды на гастролях в Пантикапее?

Известно, что культурная жизнь столицы Боспорского царства Пантикапея была весьма интенсивной и насыщенной. Археологический и эпиграфический материал фиксирует существование здесь гимназия и театра, в Керчи и других городах Боспорского царства было найдено множество предметов, относящихся к театральной жизни (маски, входные билеты, театральные кресла, терракотовые статуэтки актеров, изображения музыкантов в склепах, фрагменты лир и флейт и т.д.). О высоком культурном уровне жителей Пантикапея свидетельствуют стихотворные (посвятельные и погребальные) надписи, найденные в Пантикапее (см., например, КБН. 113–151). Жители Пантикапея живо интересовались философией. Сфер Боспорянин был известным в Греции философом и политическим советником спартанского царя Клеомена (Diogen. Laert. 7. 6; Plutarch. Kleomen. 2; 11). Известна погребальная надпись в честь местного философа Гекатея (КБН 121). Установлено также, что историческим произведением неизвестного боспорского историка воспользовался Диодор, в подробностях описавший борьбу за власть сыновей Перисада I и царствование Эвмела. В римское время в Пантикапее давались гладиаторские представления. Все эти факты свидетельствуют о значительном уровне развития местной боспорской культуры.

Вместе с тем Северное Причерноморье обыкновенно рассматривают как отдаленнейшую периферию античного мира (ср. название книги А. А. Масленникова: *Эллинская хора на краю Ойкумены: Сельская территория европейского Боспора в античную эпоху*. М., 1998). Всем памятливы горькие слова старого и уважаемого в городе ольвиополита Гиеросонта, который будто бы сказал Диону Хрисостому: «Обыкновенно сюда приезжают эллины только по имени, а на деле варвары хуже нас, купцы и торгаши, привозящие дрянное тряпье и скверное вино и вывозящие наши товары ничуть не лучше этих» (Dion Chrys. Borysth. 24–25).

На этом фоне сенсационными выглядят сообщения античных авторов о посещениях в IV в. до н.э. Боспорского царства известнейшими исполнителями своих песен знаменитыми греческими кифаредами Аристоником из Олинфа и Стратоником из Афин, прибывшими сюда с гастролями.

Вот что рассказывает Полиэн о посещении Боспорского царства Аристиком (Polyaen. V, 44, 1):

«Мемнон, нападая на тирана Боспора Левкона, желая узнать величину вражеских городов и число их жителей, послал Архибиада Византийца на триерах послом к Левкону как бы для переговоров о дружбе и гостеприимстве. Вместе с ним он послал к нему и олинфийца кифареда Аристоники, более всего пользовавшегося тогда славой среди эллинов, чтобы, когда они причалят к переправе и когда кифаред будет выступать, а жители поспешно соберутся в театре, количество людей сделалось бы ясным послу» (перевод И. В. Косинцевой под ред. А. Б. Егорова).

Речь здесь идет об известном родосском полководце Мемноне (ок. 380–333 г. до н.э.), служившем при дворе Филиппа II Македонского, затем персидского царя Дария III, боровшемся против Александра Македонского, умершем в 333 г. при осаде Митилены и – согласно рассматриваемому свидетельству – воевавшим (или собиравшемся воевать) против боспорского царя Левкона I (389/8 – 349/8 г. до н.э.).

О возможных обстоятельствах этой подготовки к войне (то ли со стороны Гераклеи Понтийской, то ли Македонии) писалось в работах Т. В. Блаватской, Ф. В. Шелова-Коведяева, Е. А. Молева, А. А. Завойкина и других историков Северного Причерноморья. Как бы она ни протекала, рассказ Полиэна свидетельствует, во-первых, о том, что Аристик был знаменитым в Греции кифаредом (εὐδοκίμουνα μάλιστα δὴ πάντων τότε παρὰ τοῖς Ἑλλήσιν; будучи сначала учителем музыки и товарищем Филиппа II, он участвовал позже в восточном походе Александра и погиб в бою с массагетами); во-вторых, что его имя должно было быть хорошо известным и в Боспорском царстве, коль скоро ожидалось, что, когда корабль при плавании вдоль берегов Боспора (ἐν τῷ παράπλῳ) будет причаливать к городам, на концерты «звезды» будет сходиться все городское население; в-третьих, гастроли Аристоники проходили в нескольких, если не во всех городах Боспорского царства (в переводе И. В. Косинцевой, несмотря на «желание Мемнона узнать величину вражеских городов», речь далее идет как бы об одном городе и одном театре: в оригинале же стоит мн. число – τὰ θέατρα). Таким образом, если верить Полиэну, в середине IV в. до н.э. в Боспорском царстве были хорошо известны знаменитые певцы Эллады, которые, посещая эту окраину античного мира, пользовались большим успехом у местной публики.

* * *

Среди многочисленных анекдотов, рассказываемых о знаменитом остролове и кифаристе Стратонике (Athen. Deipnosoph. 347f – 352d), есть один, свидетельствующий, возможно, что во

время своих гастролей по античному миру он посетил также Пантикапей и был хорошо принят правителем Боспора Перисадом I (344/3 – 311/0 г. до н.э.). Текст поэта Махона Сикионского, написавшего в середине III в. до н.э. стихи о Стратонике, которые были сохранены Афинеем, звучит так (Ibidem. 349 d):

Στρατόνικος ὁ κιθαρωδὸς ὡς Βηρισάδην
 ἔπλευσεν εἰς τὸν Πόντον ὄντα βασιλέα.
 Πολλοῦ χρόνου δ' ἤδη γεγονότος ἀποτρέχειν
 ἠβούλετο Στρατόνικος εἰς τὴν Ἑλλάδα.
 ὡς δ' αὐτὸν ὡς ἔοικεν οὐ προσίετο
 τοῦτ' ἀποκριθῆναί φασι τῷ Βηρισάδῃ,
 Σὺ γὰρ διανοεῖ, φησί, αὐτοῦ καταμένειν;⁹

В примечании к русскому переводу этого текста говорится: «*Berisad* – царь одрисов, фракийцев, живших по берегу Черного моря (Понта) к северо-западу от Босфора (Страбон. VII, 47; Плутарх. «Демосфен». 23). Однако здесь может иметься в виду и Перисад I, правивший в Боспорском царстве (Северное Причерноморье). Смысл приведенной далее – так, впрочем, и не понятной до конца – шутки, по-видимому, в том, что, если холодная Фракия кому-то из них двоих надоела, Стратоник может уехать, а Берисад – нет: «Так ты, Берисад, значит здесь останешься?», – спрашивает царя Стратоник (σὺ γὰρ διανοεῖ αὐτοῦ καταμένειν)» (примечание М. Г. Витковской).

Представляется, что у боспорского царя больше шансов быть героем этого анекдота, чем у одрисского. В частности, в пользу Боспора может свидетельствовать то, что Афиней в другом месте другого боспорского царя Левкона называет также «понтийским тиранном» (см. *Deipnosoph.* 257e: ὁ Ποντικὸς τύραννος).

Хотя и считается, что имя Перисад фракийского происхождения, одрисские цари V–IV вв. не носили его: после основателя Одрисского царства Терее царями были его потомки с именами *Ситалк, Севт, Амадок, Котис*; в то же время после правления Перисада I на боспорском престоле за два столетия сменилось пять Перисадов. Так что «понтийским царем» мог быть только боспорский царь Перисад I.

Написание этого имени как *Berisad* (Βηρισάδης) является одним из вариантов правильной формы *Parisad* (Παρισάδης), зафиксированным также как Βηρισάδης у Динарха (I, 43). Встречают-

⁹ Стратоник-кифарист немало времени / Провел на Понте у царя понтийского, / Берисада, а как засобирался он / В Элладу, то узнал, что вряд ли выпустят. / Тогда, как говорят, воскликнул кифарист: / Так ты, Берисад, значит здесь останешься? (Перевод Н. Т. Голиневича под ред. М. Л. Гаспарова).

ся и формы Παρισάδης (Strabo VII, 4, 4) и Παρυσάδης (Diod. XX, 23–24).

Заметим, что пребывание у «понтийского царя» – это единственное упоминание тиранической формы правления страны, в которую прибыл Стратоник. Интересно, что здесь Стратоник провёл много времени. Ещё более интересно, что следствием деспотической формы правления на Боспоре было нежелание царя отпустить Стратоника на родину. Знаменателен также дерзкий ответ Стратоника, с одной стороны, не сомневающегося в своем праве на свободу, с другой, – осознающего низкое качество жизни на северной окраине ойкумены.

Если учесть, что, по словам Афинейя, Стратоник выступал с гастролями в Миласе в Карию, в Пелле в Македонии, в Абдерах во Фракии, в Коринфе, в Эфесе, в Саламине на Кипре, в Византии, на Родосе, в Памфилии, в Олимпии, во Фракии, в Понте, в Гераклее, в Кирене, в Эпире, в Сикионе и во многих других городах Эллады и везде его пение и личность вызывали большой интерес, то приезд его на Боспор должен означать, что это был не такой уж медвежий угол, как представляется многим исследователям. Более того, в боспорских городах имелись достаточные условия (в частности, театры) для выступлений «суперзвезд» эллинской «эстрады», о чем свидетельствуют как археологические, так и дополняющие их письменные источники.

М. В. Скржинская

Женские миксантропические существа на памятниках искусства, найденных на Боспоре

На протяжении всей античности художники, скульпторы и ювелиры изображали различных мифических персонажей. В их число входили мужские и женские миксантропические существа, состоящие из частей тела человека и животного. В литературе и искусстве наиболее популярными среди первых были сатиры, кентавры и тритоны, а среди вторых – сирены, горгоны и сфинксы. Боспоряне охотно приобретали предметы с их изображениями. В основном они были привозными, но существовали и работы местных мастеров. К последним относятся нашивные бляшки и пелики боспорского производства (Копейкина. 1986. С. 57; Сорокина. 1960. С. 96), штамп из Фанагории для украшения сосудов фигуркой сирены (Кобылина 1967. С. 169), а также росписи пантикапейских склепов римского времени (АДЖ. Табл. 65, 71).

Сейчас только по памятникам искусства можно судить о том, какую роль подобные персонажи играли в представлениях боспорян о фантастических обитателях дальних пределов ойкумены. В силу своей двойственности они были причастны к реальному и потустороннему миру и внушали одновременно ужас и восторг. Особенно ярко это воплотилось в образах сирен, прекрасно поющих и несущих смерть.

В отличие от мужских миксантропических существ, женские имеют много сходного. Во внешнем облике у них всегда присутствуют крылья; в архаический период они были серповидными с закруглениями на концах, не имеющими аналогов в природе; начиная с V в. до н. э., крылья миксантропических существ становятся полностью похожими на птичьи. В рассказах о сиренах, горгонах и сфинксах так или иначе затрагивалась тема потустороннего мира, поэтому их изображения вошли в круг памятников, связанных с погребальным ритуалом. В середине VI в. до н.э. клазоменская амфора с изображением сфинксов и сирен была использована в Синдской гавани в качестве погребальной урны (Алексеева. 1997. С. 21); вазы с их фигурами помещали в могилы боспорских некрополей. Там, как и в Элладе, скульптуры сирен украшали надгробия (Сорокина 1960. С. 86, 96); наряду с горгонами изображения сирен включали в росписи пантикапейских склепов и в декор саркофагов (ДБК. Табл. 76, 79, 80; АДЖ. 65, 71).

Памятники искусства, найденные на обеих сторонах Керченского пролива, свидетельствуют, что боспоряне знали наиболее известные во всей греческой ойкумене мифы с участием женских миксантропических существ. На краснофигурных пеликах из Пантикапея имеются иллюстрации сказания о чудовище Сфинкс, которая убивала всех, кто не мог разгадать ее загадку (ПБП. С. 148; АДЖ. Табл. 28). Персей, отсекающий голову Медузы, нарисован на одной вазе из Пантикапея (ДБК. Табл. 63), а поверженная Медуза и две Горгоны, её сестры, – на пластинке из слоновой кости из Горгиппии (Алексеева 1997. С. 14, 241). Каждый эллин со школьных лет знал «Одиссею» Гомера и, в частности, эпизод о сиренах, завлекающих моряков своим пением на остров для того, чтобы их погубить. В наиболее подробном изложении мифа, сохранившемся в «Библиотеке» Аполлодора (Erit. VII, 18, 19), рассказывается, что сирены не только прекрасно пели, но и играли на разных инструментах. Боспоряне видели сирен с духовыми, струнными и ударными инструментами на многих памятниках прикладного искусства, относящихся преимущественно к концу V–IV в. до н. э. (ДБК. Табл. 7, 79, 80; АП. № 45; Кобылина. 1967. С. 169; ГЗ. № 114).

Сирены олицетворяли для греков вестниц смерти, и сначала были злыми демонами, а в классический период начали играть роль утешительниц в горе по умершему, которые оплакивают печальную участь покойного и поют погребальные песни (Eur. Hel. 167–178). Первоначально сирены представлялись грекам птицами с человеческой головой, но уже на вазах позднего чернофигурного стиля у них появляются руки, а затем все большая часть тела становится человеческой, и к концу V в. до н.э. они превращаются в прекрасных молодых женщин с большими крыльями, птичьими ногами и хвостом. Одно из лучших изображений сирен сохранилось на фигурном лекифе конца V в. до н.э. из Фанагории (АП. № 45). Крылатая женщина-птица выступает из синих волн; у неё золотые волосы, увенчанные диадемой с семью розетками, темные брови, синие глаза и нежный румянец на щеках; белое тело оттеняется большими крыльями с синими перьями, разделенными узкими полосами. Другое изображение сирены из Фанагории принадлежит местному мастеру IV в. до н.э. Это выполненный из фанагорийской глины штамп для изготовления накладного украшения на керамические сосуды. В ушах у сирены серьги с длинными подвесками, на руке браслет, на шее ожерелье, а на обнаженном торсе перевязь с медальоном в центре. В одной руке она держит лиру, а в другой – плектрон, которым собирается проводить по струнам (Кобылина 1967. С. 169).

На упомянутых лекифе и штампе, как и на других более поздних изображениях сирен, горгон и сфинксов, видно, как смягчились представления о некогда ужасных чудовищах, и они постепенно превратились в фантастических красавиц. Особенно ярко это можно иллюстрировать на примере изумительной фигурки Сфинкса из Фанагории, которая справедливо считается шедевром античного прикладного искусства (АП. № 47). У Сфинкса тело льва и идеальная женская голова и грудь; волнистые волосы украшены венцом с золотыми розетками; на ее щеках играет румянец, стройную шею обвивают три ряда золотых бус, белое тело оттенено крыльями с ярко голубыми, теперь позеленевшими, перьями. Над спиной высится венчик с ручкой краснофигурного лекифа, а постамент статуэтки раскрашен розовой и голубой красками. Б. В. Фармаковский заметил, что создатель фигурной вазы рассчитывал на определенный ракурс для рассматривания статуэтки. Небольшой лекиф естественно разглядывать, подняв его за ручку на уровень лица, поэтому он лучше всего смотрится с этой точки зрения. Тогда Сфинкс своим чарующим взором смотрит прямо в глаза зрителя; пропорции ее тела воспринимаются как вполне гармоничные, а в иных положениях шея кажется слишком удлиненной, а грудь несколько сдавленной (Фармаковский. 1921.

С. 31). Эти наблюдения показывают, что лекиф изготовлен как дорогой туалетный флакон, а не специальный сосуд для погребального обряда.

В архаический период сирены, горгоны и сфинксы считались страшными чудовищами. Недаром наименование Горгон происходит от греческого прилагательного γοργός, означающего нечто страшное или ужасное. Такими были устрашающие маски, называемые горгонеями. Их часто рисовали на керамических сосудах периода архаики, и там они служили апотропеями, защищавшими от злых сил. Такая маска возникла в глубокой древности, и в ней сочетались черты человека и зверя. Предание об ужасном взоре подобного чудовища, превращающего человека в камень, имело в основе чувство оцепенения от страха при встрече со страшными дикими животными. Единый тип горгонея установлен в греческом искусстве в VII в. до н.э. и уже в следующем столетии появился на вазах, которые привозили на Боспор (CVA. 1996. P. 59. Pl. 64; Финогенова. 2005. С. 427. Рис. 3). Маска имела выпученные глаза, открытый рот с огромными клыками и высунутым языком, а на голове вместо волос извивались змеи.

Изображения всех трёх упомянутых чудовищ были призваны отпугивать злые силы от хозяев предметов, украшенных их фигурами. Таким образом, они имели значение оберегов для владельцев изображений. Эту роль они играли на расписных вазах и всевозможных украшениях, которые приобретали жители Боспора. Память об убийственном взгляде Горгон отразилась на изображениях их масок на доспехах. Боспорские воины облачались в украшенные подобным образом панцири и поножи, веря, что апотропей поможет одержать победу (АХБ. № 75–77). Видимо, роль оберега играли маски горгон на архитектурных деталях храмов и других зданий в Пантикапее, Нимфее и Феодосии (АМ. № 74; Крыжицкий 1993. С. 52. Рис. 23).

Состоятельные боспоряне не скупилась на покупку дорогих предметов с изображениями женских миксантропических существ. Среди этих вещей были фигурные вазы, золотые серьги, браслеты, нашивные бляшки и каменные печати, оправленные в золото. В их числе есть несколько выдающихся произведений древнегреческого прикладного искусства. Это уже упомянутые полихромные лекифы в виде статуэток сфинкса и сирены, а также золотая миниатюрная фигурка сирены, играющей на аулосе; она служила подвеской к серьгам женщины, похороненной в Зеленском кургане на Тамани (ГЗ. № 114). Замечательный мастер вырезал бегущую Горгону со змеями в руках на голубой халцедоновой инталии из Пантикапея (Неверов 1976. № 16). В V в. до н.э. эта гемма служила ее владельцу личной печатью и оберегом. Голова Горгоны представляет тра-

диционную маску; ее изящное молодое женское тело облачено в полупрозрачную одежду и снабжено четырьмя серповидными крыльями; такие же крылья, но меньших размеров, прикреплены к сапожкам на ногах. Характерная для многих фигур архаического времени поза «коленипреклоненного бега» в сочетании с крыльями, по-видимому, передает полет этого фантастического существа.

Анализ рассмотренных памятников искусства дает возможность выявить определенный круг мифологических представлений боспорян, увидеть, как рассказы о фантастических чудовищах воплощались в зрительные образы, изменявшие свой облик на протяжении нескольких веков, а также понять, в чем заключалось символическое назначение предметов с изображениями сирен, горгон и сфинксов.

Литература

- Е. М. Алексеева.* Античный город Горгиппия. М., 1997.
- М. М. Кобылина.* Форма с изображением сирены из Фанагории // СА. 1967. № 1.
- Л. В. Копейкина.* Золотые бляшки из кургана Куль-Оба // Античная торевтика. Л., 1986.
- С. Д. Крыжицкий.* Архитектура античных государств Северного Причерноморья. К., 1993.
- О. Я. Неверов.* Античные инталии в собрании Эрмитажа. Л., 1976.
- Н. П. Сорокина.* Навершие боспорского надгробия с фигуркой сирены из собрания Гос. Исторического музея // Археологический сборник. Труды Гос. Исторического музея. М., 1960. Вып. 37.
- Б. В. Фармаковский.* Три полихромные вазы в форме статуэток, найденные в Фанагории // Записки РАИМК. 1921. Вып. 1.
- С. И. Финогорова.* Очерки истории Гермонассы по материалам раскопок последних лет // Древности Боспора. М., 2005. № 8.

О. Е. Буравчук

Мастер Раненой Амазонки из круга Мастерской Амазонок

В IV в. до н.э. в Аттике работали разные мастерские, в которых вместе с простой стандартной керамикой часто изготовлялись и незаурядные, интересные по сюжетам и стилю росписи вазы. Среди большого количества пелик керченского стиля с изображением амазономахии обратило на себя внимание несколько сосудов с довольно своеобразной манерой росписи. Пелики происходят из раскопок разных лет и находятся в разных собраниях. Все они опубликованы разными исследователями и в разное время.

К работам Мастерской Амазонок относят большое количество сосудов, и даже при беглом взгляде явно видно, что расписаны они несколькими художниками. Может быть, они и были объединены в одной мастерской, но формы сосудов, состав и цвет глины различный, что ставит под сомнение происхождение их из одного ремесленного предприятия. Скорее всего, было несколько мастерских, работающих в одной манере. Да и время изготовления сосудов слишком велико для существования одной мастерской. Не вызывает сомнений только одно – все сосуды аттического производства.

Первой на данные сосуды обратила внимание М. М. Кобылина в своей работе «Краснофигурная пелика из ялтинского музея» (Кобылина. 1947. С. 53–60). В этой работе автор буквально с первых же строк говорит об уникальности пелики (Рис. 5) и сравнивает её с двумя аналогичными пеликами из Одесского Археологического музея. К сожалению, на данный момент, автору известна лишь одна подобная пелика из ОАМ. Ни номера, ни размеры пелик, приведенных в работе Кобылиной, не совпадают с той единственной пеликой из ОАМ (Рис. 4), которая нас интересует. Но фотография и прорисовка пелики соответствует тому, что есть на самом деле. Скорей всего, в текст Кобылиной вкралась ошибка или путаница с номерами, которая явилась следствием разграбления музея во время Великой Отечественной войны и послевоенной неразберихи с документацией коллекций. Великолепно описав и атрибутировав эти сосуды, М. М. Кобылина не делает последний шаг – не называет мастера, изготовившего эти пелики. Второй раз они были опубликованы И. В. Шталь в своде мифо-эпических сюжетов (Шталь. 2000. С. 50–51, 52–52). В этой же работе мы находим еще одну пелику, похожую на первые две по манере росписи – это пелика из Керченского историко-археологического заповедника (Рис. 2). Ялтинскую пелику повторно опубликовали И. И. Вдовиченко и Н. П. Турова (Вдовиченко, Турова. 2006. С. 86–88). Согласно документации ялтинского музея, пелика происходит, возможно, из некрополя Ольвии, одесская пелика также, по документам, числится как покупка из Ольвии. Керченский сосуд найден в конце XIX – начале XX века в Пантикапее или его окрестностях.

Ещё две пелики происходят из некрополя Ольвии и найдены в процессе регулярных раскопок во второй половине XX века. Первая (Рис. 3) была найдена в 1969 г. А. В. Бураковым в земляном склепе (Бураков. 1980. С. 70, АМ. № 52), вторая (Рис. 1) – Ю. И. Козуб в 1996 г. (Козуб. 1999; Козуб. 2001. С. 32). К сожалению, на данный момент пелика, найденная А. В. Бураковым, похищена.

Так что же объединяет эти пелики? Первое, что бросается в глаза, – это форма и размер. Все пелики довольно крупные – от 37 до 72 см, немного вытянутые, с профилированным венчиком. По классификации М. М. Кобылиной они относятся ко второй группе поздних боспорских пелик. Второе – это довольно своеобразная роспись. В отличие от большинства пелик с подобным сюжетом, на которых преобладала двухфигурная композиция – конная амазонка и пеший грек, эти пелики поражают своей многофигурностью – на них представлены от трех до восьми персонажей. «Особенностью росписи... является плоскостная трактовка пространственно задуманных фигур и групп. Вазописец стремился к декоративному эффекту. Отдельные группы связаны в единое целое: движению поднятых рук... смыкает ...центральные фигуры, принадлежащие двум отдельным группам; боковые фигуры... замыкают композицию; нижние группы заполняют свободное пространство между верхними. Обращает внимание различие масштаба – почти все фигуры сражающихся имеют различные размеры и пропорции в зависимости от занимаемого ими места, ...внутренний рисунок и силуэт их упрощены» (Кобылина. 1947. С. 53–60).

Поражает также обилие накладной краски – белой, голубой, красной, красновато-розовой и сиреневой. Кроме этого, в декоре деталей (сбруя лошади, вооружение, украшения) использованы рельефно наложенная глина, позолота. «Сверху и снизу роспись обрамлена орнаментом: меандры, чередующиеся с шашечным орнаментом, овы с рельефной серединкой, редко расставленные точки, орнамент в виде бегущей волны. Такое обилие орнамента на горле вазы связано с ее большими размерами и с общей тенденцией к заполнению свободной поверхности. Под росписью кругом вазы проходит широкая полоса меандра, чередующаяся с шашечным орнаментом. Такое завершение росписи, характерное для кратеров, встречается лишь на... вышеуказанных пеликах больших размеров. Под ручками вазы поднимается пальметта с множеством листьев на равном расстоянии один от другого; при этом центральный лист имеет стреловидную форму, остальные плоско срезаны сверху; две большие раковины охватывают пальметту с обеих сторон; к раковинам примыкают пальметты, которые развертываются между ногами фигур, разрезаемые последними части пальметт рельефно выделены. Над большой пальметтой поднимается другая, заполняющая основание ручки; между центральными её листом и боковыми помещены заполнительные треугольники» (Кобылина. 1947. С. 53–60).



Рис 1



Рис 2



Рис 3



Рис 4

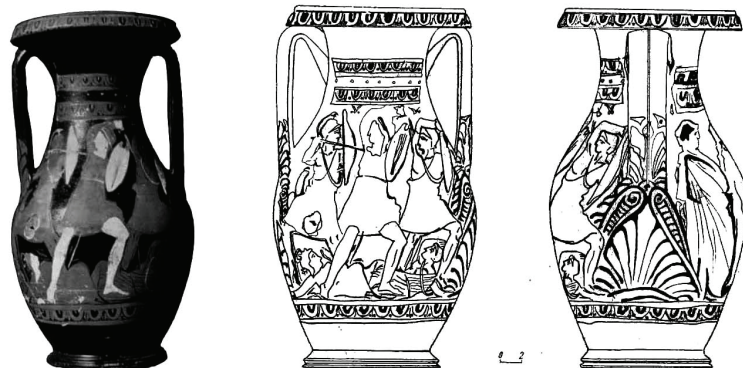

Рис 5

На ялтинской и одесской пеликах, в отличие от остальных, на оборотной стороне также сложный рисунок. На ялтинской (изображение амазономахии) – только рисунок с меньшим количеством персонажей, но рисунок сам крупнее. Меньше и накладной краски. На одесской пелике, также на оборотной стороне, меньше фигур, но это уже иной сюжет – сражение амазонок с грифоном. На остальных же – стандартные изображения фигур мужчин в гиматиях.

Силуэт основного рисунка на трех вазах (керченская и две ольвийских) практически идентичен. Особенно это заметно на двух ольвийских пеликах. Силуэт на них полностью совпадает –

вероятно, их расписывали одновременно или с небольшой разницей во времени, применяя один и тот же шаблон. Различаются только росписи накладной краской – белой и красной.

Силуэты амазонок и сражающихся с ними греческих воинов на всех вазах варьируются с небольшими изменениями. Стилистический и семантический анализ росписей дает возможность выделить их из общего круга Мастерской и приписать все эти пять сосудов руке одного мастера. Из-за присутствия на всех вазах раненой амазонки, как характерного признака стиля этого мастера, мы можем дать ему имя – Мастер раненой амазонки.

Литература

- А. В. Бураков.* Земляной склеп Ольвийского некрополя // Исследования по античной археологии Северного Причерноморья. К., 1980.
- И. И. Вдовиченко, Н. П. Турова.* Античные расписные вазы из собрания Ялтинского историко-литературного музея // Боспорские исследования. Симеополь, Керчь, 2006. Вып. IV
- М. М. Кобылина.* Краснофигурная пелика из Ялтинского музея // КСИ-ИМК. 1947. Вып. XIV.
- Ю. И. Козуб.* Отчет за 1999 год. Архив ИА НАНУ.
- Ю. И. Козуб.* Культурный комплекс западной окрестности Ольвии // Боспорский феномен: колонизация региона, формирование полисов, образование государства. СПб., 2001. Ч. 2.
- И. В. Шталь.* Свод мифо-эпических сюжетов античной вазовой росписи по музеям Российской Федерации и стран СНГ. М., 2000.

А. В. Тюхтина, М. А. Котин, С. Н. Прокопенко

Образы амазонок в вазописи на Боспоре

Мифологические сюжеты часто были воплощены в художественных произведениях античности (в вазописи, скульптуре, торевтике и т.п.). Расписная керамика – это не просто декорированные сосуды, имеющие сугубо утилитарное значение, а модель мировоззрения, некий микрокосм, воплощенный в определенной композиции. Выбор мастером того или иного сюжета росписи несет значимую смысловую нагрузку (Июфан, Семенцова. 1988. С. 46–59).

Мифы об амазонках были известны грекам как в общегреческих, так и в местных вариантах (в том числе в Северном Причерноморье) (Зубарь, Русяева. 2004. С. 31). Представление о существовании целого народа воинственных женщин колонисты принес-

ли со своей родины. В эпических поэмах эпохи архаики часто встречаются сюжеты об амазонках (Скржинская. 1986. С. 86).

Материалы вазописи дают информацию прежде всего о внешнем виде мифологических персонажей. В одном случае, они отражают сведения письменной традиции, в другом – привносят что-то свое в облик амазонки. Естественно, что регион возникновения и развития мифа, а также население определенной территории со своей культурой, религией и обычаями будут играть важную роль в вариантах мифа, его художественных изображениях.

Иконография амазонок в самом широком смысле представляет два типа (оба модернизированы) – греческий и понтийский (Селиванова. 2008. С. 43). Первый, когда амазонки изображались как греки: те же одежда, обувь. Тип амазонки-гоплита довольно редок, обычно амазонки воюют, как и греки, в хитонах и сандалиях, либо босиком. Одежда, уместная в Средиземноморье, не скрывала половой принадлежности. Оборонительное (панцирь, шлем, щит, поножи) и наступательное (меч, копье, лук и стрелы, дротики) оружие – такое же, как у греков. Здесь амазонки мыслились равными грекам. Подчеркнуто греческим был тип лица. Отличалась лишь форма щита с вырезом наверху – в виде полумесяца. Это форма потом послужила образцом для позднейшей пельты – щита пельтастов, легковооруженных воинов (введен в Афинах ок. 390 г. до н.э.).

Второй тип – понтийский, был уместен, когда амазонки приравнивались к варварам. В этом случае они представлены соответственно. У них появляется скифский акинак и топорик-сагарис. Такая секира была захвачена вместе с поясом Ипполиты Гераклом и подарена лидийской царице Омфале, став одной из священных царских регалий, а впоследствии пожертвована в карийский храм Зевса Лабрандского и вложена в руки статуи божества. Одежда тоже варваризирована: расшитая рубаха с длинными рукавами, короткий подпоясанный хитон, штаны-анаксириды, короткие мягкие сапожки (Селиванова. 2008. С. 233).

Известны также случаи изображения, когда черты современной мастеру реальности проникали в эпическую иконографию. В случае с амазонками это было связано со своеобразной актуализацией образа врага. До конца VI в. до н.э. мифические девы-воительницы изображались, как правило, в той же гоплитской паноплии, что и их противники, отличаясь от эллинских гоплитов только окраской открытых участков тела в белый цвет и, иногда, длиной хитона. Правда, в некоторых сценах на поздних чернофигурных и ранних краснофигурных вазах костюм амазонок несет подчеркнута азиатские черты (Алексенский. 2008. С. 16–17). На архаических изображениях амазонки пешие, и, похоже, представ-

ление о них как о всадниках складывается сравнительно поздно (Hdt. IV. 112; 114).

После начала греко-персидских войн костюм и вооружение амазонок на изображениях программно ориентализируются, уподобляются персидскому (или же просто подразумевают условный «восточный», «варварский», «мидийский» костюм) (Иванчик. 2002), а сами амазонки все чаще показаны верхом. В этом также можно видеть ассоциативный подтекст, так как персы в восприятии классической традиции – конники. Таким образом, древние, традиционные недруги эпических героев приобретали облик врага современного и реального.

Уникальный сюжет изображен на краснофигурной амфоре ноланского типа (относится к группе Мастера Клио, ок. 440 г. до н.э., Государственный Эрмитаж). Это конная амазонка в варварском костюме и гоплитской паноплии. Особенно важна нетрадиционная для иконографии амазонок форма щита и эмблема на нем с монограммой А. Это означает принадлежность к афинскому полису или имя амазонки – Антиопа (по легенде, царица амазонок, впоследствии сражавшаяся на стороне греков) (Грейвз. 1992. С. 100–103). Данный мифологический персонаж противопоставлен другим, враждебным амазонкам. Этим же может объясняться нетипичный набор вооружения, более соответствующий правильному гоплитскому бою и радикально отличающийся от паноплии классических амазонок. В данном сюжете амазонка – не представительница враждебных варваров, а «своя», сражающаяся на стороне афинян.

Первый тип иконографии амазонок – греческий – был преимущественно распространен в Средиземноморье, второй – понтийский – в Северном Причерноморье. Но такое разделение в известной степени носит условный характер. Достаточно часто афинские мастера изготавливали расписные сосуды для экспорта на Боспор. Так, в IV в. до н.э., в основном, для боспорских жителей, в Афинах была изготовлена целая партия пелик, на которых изображались пешие и конные амазонки в скифских, реже греческих костюмах. Они показаны в схватках то с грифонами, то с греками. Нередко представлена большая женская голова рядом с головой коня или грифона (протомы).

Краснофигурная пелика является самым распространенным на Боспоре в IV в. до н.э. типом вазы. Пелики составляли часть погребального инвентаря. Некоторые из них были урнами с прахом и пережженными костями, и, наконец, обломки пелик, затронутые огнем, были найдены на кострищах. Обломки краснофигурных пелик являются обычными находками на городищах Боспора (Кобылина. 1951. С. 136). Группа боспорских пелик со сложными

мифологическими сюжетами росписей вошла в историю античной вазописи под именем ваз «керченского» стиля (название связано с тем, что большинство ваз было найдено в Керчи и ее окрестностях). Обильное употребление накладных красок, позолоты, низкого объема, создающего эффект объемности изображения, композиции, наполненные движением, выбор сюжетов, связанных с варварскими мифоэпическими преданиями, – эти особенности А. Фуртвенглер и К. Шефолд считали определяющими для нового стиля, представляющего собой заключительный этап в истории аттической вазописи (Вдовиченко. 2003. С. 31). Эти вазы распределяются по мастерам и мастерским. Наиболее важные – мастерская Грифонов и мастер Амазонок (Петренко. 1994. С. 126).

Мастерская Грифонов (Группа «G»). Д. Бизли здесь объединяет сосуды, расписанные по меньшей мере пятью мастерами, работавшими между 370 и 320 гг. до н.э. Излюбленные сюжеты – грифономахии, амазономахии, протомы Богини подземного мира, лошади и грифона. Композиции динамичны и упрощены, количество персонажей сведено до минимума, свободное место занимают самые различные предметы – тимпаны (бубны), алтарики, щиты, мечи. На груди амазонки обычно изображался орнамент из двух или трёх волют (Вдовиченко. 2003. С. 38–39).

Мастер Амазонок. К. Шефольд опубликовал 6 ваз этого мастера, отнеся их к позднему этапу развития «керченского стиля». Активно используются полихромия и рельеф. Рисунок резкий, часто небрежный и схематичный на больших вазах, на малых формах отличается четким, безошибочным контуром. Декоративная, яркая манера росписи этого мастера, видимо, пользовалась успехом в период с 330 по 320 г. до н.э. Вазы, расписанные в его мастерской, получили широкое распространение на Боспоре. Для больших ваз он использовал обычно сюжет амазономахии, на маленьких изображал протомы Богини подземного мира с конем и грифоном (Там же. С. 41).

В конце V и особенно в IV в. до н.э. Северное Причерноморье становится одним из главных импортеров аттической расписной керамики (Тугушева. 2001. С. 216). Но, если место производства большинства краснофигурных боспорских пелик лежит вне Боспора (Аттика), то выбор сюжетов росписей свидетельствует о влиянии Боспора, так как они изготовлялись с расчетом на определенный спрос.

Многие исследователи говорили об однообразии и бессодержательности вазовой живописи IV в. до н.э. (Б. В. Фармаковский, В. Д. Блаватский). Однако другие ученые (К. Шефольд, Т. Смит, В. Ф. Гайдукевич, М. М. Кобылина, И. В. Шталь) попытались разобраться в причинах популярности в Северном Причер-

номорье этих ваз с низкими по качеству рисунками. В. Ф. Гайдукевич и М. М. Кобылина полагали, что сюжеты вазовой живописи IV в. до н.э. были связаны с мифами варварских народов, соседствовавших с греками в Северном Причерноморье. К. Шефольд и Т. Смит сопоставляли их с символикой заупокойного культа эпохи эллинизма. И. В. Шталь попыталась объединить эти две точки зрения (Шталь. 2000). Она показала, что мифы были переосмыслены греками в русле широко распространившихся в IV в. до н.э. дионисийских и орфических верований. В их персонажах можно увидеть новых, видоизменившихся по сравнению с мифологией классического времени, богов и богинь. В роли слуг – амазонки, аримасы, грифоны. Смертные – это греки, борющиеся с амазонками. Часто встречаются росписи пелик с изображением протом (голов) амазонок с конем и грифоном, символизирующих Госпожу преисподней с её слугами (Вдовиченко. 2003. С. 34–35). М. В. Скржинская убедительно доказывает, что предание об амазонках в Северном Причерноморье можно зафиксировать почти на полтора столетия раньше, чем в сохранившейся греческой литературе (Скржинская. 1991. С. 46–48).

Таким образом, вазопись является существенной составляющей источниковой базы как цикла мифов об амазонках, так и античной мифологии в целом. Вазопись дает информацию о внешнем виде амазонки, динамике и вариантах трансформации облика, разнообразии сюжетов мифа, связях мифопоэтических преданий и реальных исторических событий; многочисленные надписи (на тех сосудах, где они имеются) дают возможность судить об именах амазонок; вазопись также позволяет уточнить или определить хронологические рамки бытования мифа в конкретном регионе и многое другое.

Литература

- Д. П. Алексенский.* Амазонка – афинянка? // Древнее Причерноморье. Одесса, 2008. Вып. VIII.
- И. И. Вдовиченко.* Античные расписные вазы из крымских музеев. Каталог коллекций. Симферополь, 2003.
- Р. Грейвз.* Мифы Древней Греции. М., 1992.
- В. М. Зубарь, А. С. Русяева.* На берегах Боспора Киммерийского. К., 2004.
- А. И. Иванчик.* Кем были «скифские» лучники на аттических вазах эпохи архаики? // ВДИ. 2002. № 3; № 4.
- Н. А. Иофан, Э. Л. Семенцова.* Древний миф и его изобразительные воплощения в доантичном и античном Средиземноморье // Материалы научной конференции «Випперовские чтения». Жизнь мифа в античности. М., 1988.
- М. М. Кобылина.* Поздние боспорские пелики // МИА. 1951. № 19.

- К. В. Петренко.* Опыт уточненной классификации пелик керченского стиля по мастерам и мастерским // Античные коллекции из раскопок Северного Причерноморья. М., 1994.
- Л. Л. Селиванова.* Боспорский рельеф со сценой сражения: скифы или амазонки? // Проблемы истории и археологии Украины: Материалы VI Международной научной конф. Харьков, 2008.
- Л. Л. Селиванова.* Понтийские амазонки: мифология и иконография // Боспорские чтения. Вып. IX. Боспор Киммерийский и варварский мир в период античности и средневековья. Militaria. Керчь, 2008.
- М. В. Скржинская.* Древнегреческий фольклор и литература о Северном Причерноморье. Киев, 1991.
- О. В. Тугушева.* Сцены амазономахии на боспорских пеликах // Боспорский рельеф со сценой сражения (амазономахия?). М., 2001.
- И. В. Шталь.* Свод мифо-эпических сюжетов античной вазовой росписи по музеям Российской Федерации и стран СНГ (пелики, IV в. до н.э., керченский стиль). М., 2000.

И. А. Тульпе

«Искусство» на некрополе

Древние некрополи – важнейший источник пополнения фондов и экспозиций художественных музеев, так как именно они – наряду с храмами и святилищами – были местом помещения и «потребления» художественной продукции.

В погребально-поминальных комплексах некрополей Илурата и Китея было открыто значительное количество артефактов. Среди них – уникальные рельефы с изображением мужского лица, бывшие элементами архитектурного оформления склепов, надгробные (?) рельефы с изображениями ребенка и статуи Геракла (?), самые известные находки на некрополе Илурата – терракотовая статуя Афродиты и не имеющая пока аналогов илуратская случайная находка – статуэтка сидящей богини. Не удалось обнаружить аналогов миниатюрной костяной зооморфной подвеске – слон (?) с загнутым вверх хоботом из детской могилы, фрагменту гагатовой плакетки с головой лошади, бронзовой фигурке собаки из китейского ритуального комплекса. Преобладает, естественно, массовая продукция, встречающаяся на Боспоре повсеместно: терракотовые фигурки и протомы богинь, фигурки всадников, а также фрагменты терракот, в том числе, относимых к вотивным, с подвесными элементами (ноги, фаллосы), и терракотовых рельефов. В трёх илуратских комплексах были найдены полихромные гипсовые налесты. Наряду с коропластикой характерными для некропо-

лей являются сердоликовые и стеклянные инталии, происходящие, главным образом, из детских могил, фигуративные пронизи из египетского фаянса, бронзовые антропоморфные подвески. Характерно, что бусы, пронизи из египетского фаянса, инталии, терракоты встречаются как в могилах, так и в тризнах. Фрагмент (стопа) от ритуальной терракотовой статуэтки был найден в непосредственной близости от жертвенника, образованного врытыми под углом в землю плитами известняка. Фрагмент ритуальной терракотовой статуэтки (голень) сопровождал захоронение лошади (здесь же найдены фрагмент сарматского зеркала и несколько бусин). Следует отметить, что нередкие на некрополях захоронения лошадей и собак часто сопровождаются разнообразными артефактами. (О раскопках и находках подробнее см.: Кубланов. 1983; Кубланов, Хршановский. 1989; Хршановский. 1991; Хршановский. 2008; Молева. 2008; Ханутина. 2008; Горончаровский. 2001).

Очевидно, что «художественная» продукция (т.е. отличающиеся экстраутилитарным уровнем оформления предметы обихода или вещи, на современный взгляд, вообще не имеющие обыденно-утилитарных функций) использовалась на некрополе в ряду с другими природными и рукотворными объектами, составляющими погребально-поминальный инвентарь.

Являются ли предметы искусства в контексте погребально-поминального обряда только сопровождением в качестве любимых или статусных вещей погребенного или имеют иные смыслы? Если о вещах, найденных в могилах, еще можно было бы рассуждать как о личных, отправившихся в «мир иной» вместе с хозяином, то в контексте тризн, часто связанных не с одним, а несколькими погребениями, подобные предметы утрачивают безусловность личного статуса. Наличие в тризнах элементов того, что принято называть погребальным инвентарем, возможно, указывает на функциональную однородность тризны и погребения. Однако в тризне можно усмотреть функциональное родство и со святилищем: репертуар предметов, включая терракоты и посвячительные граффити, характерный для китейского, например, зольника, обычен и в тризнах (Хршановский. 2000. С. 244–245; Молева. 2002; Тульпе. 2007). Впрочем, присутствие предметов одного и того же ряда в тризне, погребении, святилище может быть интерпретировано двояко: и как подтверждение функциональной однородности этих локусов, и как зависимость содержания и функций вещи от контекста «места пребывания».

Таким образом, интерпретационное поле проблемы присутствия «искусства» на некрополе расширяется. Самыми «чистыми» его представителями являются, пожалуй, терракотовые статуэтки и протомы.

Исполняют ли они те же функции, что и прочие предметы инвентаря, взаимозамещающая друг друга в силу синонимичности? Или терракоты, имея в виду, что это характерные, но относительно редкие находки на некрополе, имеют эксклюзивный смысл? Насколько существенны для погребального и поминального обрядов представленные в глине сюжеты и персонажи, «культовость» или «жанровость» статуэток? Это и вопрос о том, изготавливались ли разные терракоты ради разнообразных, но фиксированных целей, или были продуктом произвольного творчества коропласта, который «пользователь» употреблял по собственному усмотрению? Так, найденная в китейской тризне голова статуэтки старика (или сатира) абсолютно идентична терракоте из Большой Близницы (Хршановский. 2008. С. 137).

Можно предположить, что трудность решения проблемы предназначения терракот преодолима, если ключом станет исследование узкого круга сюжетов, когда удастся установить их применение в узком же спектре контекстов. Например, статуэтки всадников, два основных типа которых – всадники, скачущие галопом и стоящие или идущие мерным шагом – одновременно (на протяжении I в. до н.э. – I в. н.э.) бытовали на Боспоре. Но выясняется, что оба типа обнаруживаются в разных археологических контекстах (погребения различного типа, усадьбы и цистерна винодельни) (Пругло. 1977). Таким образом, если и принять идею автора об их культовом характере (конный бог, парный Великой богине), выделить основания помещения статуэток всадника в те или иные точки пространства не удастся.

Возможно, о содержании терракот как определенном ряде предметов больше скажет не «сюжет», а технология их изготовления. В матрице (форме) заложены композиционные, иконографические и стилистические признаки всех выходящих из нее фигурок, а последующая ручная доработка по сырой глине допускает появление отдельных элементов: атрибутов, вариаций прически и складок одежды, не зафиксированных в матрице; «механический метод» же исследования фанагорийских терракот позволил установить, что с одного оригинала создавалось до четырех и более поколений больших серий и распространенных типов, восходящих к общегреческим типам (Ильина. 2008. С. 7, 11–12, 15). С одной стороны, доработка базовой формы сродни сотворению: приданием вышедшей из матрицы «богине» тех или иных признаков коропласт дает жизнь (то есть, наделяет определенными функциями) разным богиням. С другой – импортное происхождение исходных форм заставляет вспомнить о значении в обрядах перехода привозных вещей, составляющих значительную часть погребально-поминального инвентаря и выступающих в роли транслято-

ров/медиаторов. Принятая в науке процедура поиска и обнаружения аналогий и прототипов археологическим артефактам наводит и на вопрос о природе широкого распространения разного рода реплик и подражаний «каноническим» образцам. Было ли это пропагандой общегреческих ценностей, или тягой периферии следовать высокому образцу, или чем-то еще? Возможно, как статуя божества была не его «портретом», а им самим, так копии и реплики на разных носителях (например, вазопись, монеты) несли собой запечатленное в общественно удостоверенной канонической форме действительную силу божественного персонажа, востребываемую в конкретной ситуации. Если одно и то же божество включалось людьми в разные частные и общественные события, то и функции терракотовых статуэток не были жестко закреплены, а определялись местом и временем их использования.

Известно, что терракотовые фигурки женщин в большом количестве были найдены в погребениях Танагры. Мало похожие на принятые изображения богинь, они чаще относятся исследователями к «жанру». Тем более, что среди танагрских есть фигурки сидящих юношей, статуэтки эротов и детей, группы сидящих обнимающихся девушек, нянь и педагогов с воспитанниками. Однако, нахождение, прежде всего, женских статуэток в погребениях указывает на их ритуальную функцию (варьирование типа спасительницы-матери) (см.: Акимова. 2007. С. 357–358). Но и не идентифицируемые с культовыми персонажами статуэтки не были просто результатом расширения изобразительного репертуара из-за появившегося в эпоху эллинизма интереса к окружающей жизни. Тем более, что и они оказывались на некрополе. Полагаю, что углубленное исследование «жанровых» персонажей и сюжетов подтвердит их «ритуало-переходное» значение, аналогичное значению их живых прототипов.

Характерной особенностью терракот является (в отличие от круглой скульптуры) разная степень детализации передней и оборотной сторон фигурки, что едва ли вызвано сугубо технологическими причинами или способом размещения, предполагавшего, например, исключительно фронтальный обзор. Обстоятельства находок указывают на то, что внимание уделялось не обозрению/смотрению, а, возможно, именно противопоставлению большей и меньшей оформленности. То есть, терракотовая статуэтка создавалась и «потреблялась» не как эстетический объект.

Изображения осмысливают и передают не видимое, не единичное явление, а общее свойство явлений и предметов – увековечиваются представления о законах жизни природы (Полевой. 1984. С. 12). Необходимо уточнить, что это общее было выражено в мифо-ритуальной модели мира. Тогда изображение предстает как

специализированная, но находящаяся в ряду с другими деятельностью, выражающая процесс и результат осмысления – в своей культуре, а как особая, отличающаяся художественностью – для нас. Методологически это проблема того, как интерпретировать древний артефакт, не подверстывая его под современные представления, а выясняя, что отражается и почему именно таким способом. При этом необходимо иметь в виду, что при всей специфичности «искусства» не исключено, что в нем выражено то же самое содержание, что и во всех прочих сферах деятельности. Если это так, то важно уяснить, почему и зачем это содержание, имеющее в своей культуре множество способов реализации, являет себя и в «искусстве», но это тема отдельного исследования. Специальной же проблемой, возникающей в связи с «искусством» на боспорском некрополе, является следующее: присущи ли боспорскому менталитету изменения, происходившие в античной культуре в эллинистическое и римское время и выразившиеся, в частности, в новациях в сфере искусства; насколько эллинистически-римский Боспор был готов воспринимать даже высокий импорт как произведения искусства, а не ритуальные предметы?

Ключом к проблеме назначения «искусства» на некрополе служит «только известный характер мышления, характер восприятия окружающей действительности, характер репродукции мира в обрядово-словесном действии...» (Фрейденберг. 1997. С. 172).

Литература

- Л. И. Акимова.* Искусство Древней Греции. СПб., 2007.
- В. А. Горончаровский.* Терракотовая статуя женского божества из раскопок некрополя Илурата: Афродита или Фортуна? // PONTIKA. СПб., 2001.
- Т. А. Ильина.* Проблемы исследования античной коропластики Боспора: опыт комплексного анализа материалов святилища на Майской горе близ Фанагории. Автореф. дис... канд. ист. наук. М., 2008.
- М. М. Кубланов.* Раскопки некрополя Илурата. Итоги и проблемы // Научно-атеистические исследования в музеях. Л., 1983.
- М. М. Кубланов, В. А. Христановский.* Некрополь Илурата: раскопки 1984–1988 г. // Проблемы религиоведения и атеизма в музеях. Л., 1989.
- Н. В. Молева.* Обряд жертвоприношения в Китейском святилище // *Н. В. Молева.* Очерки сакральной жизни Боспора. Н.-Н., 2002.
- Н. В. Молева.* Терракотовая статуэтка сидящей богини из Илурата [II] // Боспор и Северное Причерноморье в античную эпоху. СПб., 2008.
- В. М. Полевой.* Искусство Греции. М., 1984.
- В. И. Пругло.* Терракотовые статуэтки всадников на Боспоре // История и культура античного мира. М., 1977.

- И. А. Тульпе.* Жертвоприношение (археолого-религиоведческий этюд) // Из истории античного общества. Н.-Новгород, 2007. Вып. 9–10.
- О. М. Фрейденберг.* Поэтика сюжета и жанра. М., 1997.
- З. В. Ханутина.* Терракотная протомы из Илурата // Боспор и Северное Причерноморье в античную эпоху. СПб., 2008.
- В. А. Христановский.* Барельеф из некрополя Илурата // Реконструкция древних верований: источники, метод, цель. СПб., 1991.
- В. А. Христановский.* Жертвоприношение в погребально-поминальной обрядности Европейского Боспора II в. до н.э. – IV в. н.э. (по материалам археологических раскопок некрополей Илурата и Китея) // Жертвоприношение: Ритуал в культуре и искусстве от древности до наших дней. М., 2000.
- В. А. Христановский.* Археологическая экспедиция ГМИР в 1999–2008 г. // Боспор и Северное Причерноморье в античную эпоху. СПб., 2008.

А. М. Бутягин

К проблеме формирования искусства античного Боспора IV–III в. до н.э.: искусство города и искусство кургана

Плодотворное изучение искусства Боспорского царства в течении долгого времени использовало в качестве отправной точки своеобразную оппозицию греческого и варварского искусства. Каждый из его памятников должен был предполагать принадлежность к той или иной категории, а те, в которых греческие и варварские мотивы соседствовали, относились к синкретической области греко-варварского искусства, где уже в каждом предмете предполагалось выделять мотивы той и другой стороны. Место, где изготавливались такие предметы, в своё время дискутировалось, но в данный момент устоялась точка зрения, согласно которой все они (или почти все) были изготовлены на территории Боспорского царства, что подтверждается и некоторыми археологическими находками. Основной причиной появления таких предметов предполагается целенаправленный заказ со стороны варварской знати или же выпуск предметов в «варварском» стиле, предназначенных на продажу. В любом случае не приходится сомневаться, что именно Боспор был центром этого своеобразного стиля.

Чрезвычайно любопытной проблемой является вопрос, насколько было затронуто варваризацией само боспорское общество. Было ли греко-варварское искусство только статьёй дохода, или же за ним стояли более серьёзные культурные изменения, происшедшие среди греческого и смешанного населения? Казалось бы,

влияние варварской культуры на боспорских греков очевидно. В пользу этого говорят многочисленные находки варварского вооружения на античных памятниках, некоторые детали погребального обряда, фрагменты лепной посуды в слоях поселений и т.д. Восприятие определённых элементов культуры местного населения не могло не отразиться на такой чуткой к культурным влияниям области, как прикладное искусство. Если мы обратимся к памятникам искусства рассматриваемого времени, открытым на территории Боспорского царства, то выяснится, что подавляющее их большинство происходит из курганов. В то же время, находки из слоёв городов и погребений городских некрополей не показывают практически никакой варваризации. Попробуем продемонстрировать это на примере разнообразных категорий археологического материала. В области керамики в материале греческих некрополей и в курганах присутствует исключительно привозная посуда. Некоторые варварские мотивы могут быть отмечены на аттических сосудах (например, знаменитых лекифах Ксенофанта), однако в этом случае можно говорить о «варваризации» или синкретизме аттического искусства, но никак не Боспорского. Появление подобных сосудов, как и знаменитых «керченских» ваз, является любопытным культурным феноменом и заслуживает отдельного рассмотрения. Здесь отметим только то, что появление в материковой Греции целой категории сюжетной росписи, ориентированной на потребление в определённой среде (подобно «тирренским» амфорам), должно предполагать чёткое понимание той группы, которая является потребителем подобных сосудов.

В области мелкой пластики картина еще более консервативна. Здесь, как в случае «элитной» терракоты, так и тех протом, которые в изобилии найдены в различных слоях святилищ и поселений, мы наблюдаем исключительно греческие типы, развивающиеся по своим законам, без очевидного влияния местных образцов. Как представляется, некоторую «варваризацию» можно было бы усмотреть в подборе терракот, но такое влияние относится скорее к культовой практике, чем к искусству. Такую же картину можно наблюдать и в косторезном ремесле, где немногочисленные находки «варварской» резьбы на городищах настолько контрастны, что ни о каком смещении речь идти не может. С другой стороны, в кургане Куль-Оба открыт прекрасный образец резьбы со «скифскими» сценами, возможно, некогда украшавшими обкладку деревянного гробня.

Совершенно иную картину даст нам изучение ювелирного искусства, в том числе и посуды из драгоценных металлов. Все эти вещи дают прекрасные образцы синкретичного искусства, где могут быть соединены различные формы, сюжеты и способы декора.

Отметим, тем не менее, что большинство из них вводятся всё-таки с позиции античного искусства, а «варварское» влияние проявляется исключительно в сюжетах. В большинстве своём характерные для кочевников формы имеют украшения конской упряжки, которые наиболее консервативно сохраняют характерные варварские черты. Здесь греческое влияние проявляется исключительно в декоре.

Для кого же были предназначены эти предметы искусства? Сразу же видно, что в классическое и раннеэллинистическое время так называемое греко-варварское искусство обслуживало только узкий слой боспорской аристократии, не затрагивая большинство населения царства (речь, естественно, идёт о тех людях, которые привыкли использовать и воспринимать предметы искусства своего времени). Единственным исключением является мода на «керченские» вазы, распространение которых было более широким. Тем не менее, использование населением сосудов аттического производства с набором сюжетов, пусть «варварски» ориентированных, но вполне обычных для материковой Греции, находится вполне в русле античной традиции. Можно предполагать, что греко-варварское искусство Боспора стало культурным проявлением слоя боспорской аристократии, возникшего в результате слияния греческой и различных варварских элит. Именно через этот небольшой, но вполне оформившийся слой предметы Боспорского искусства широко распространились среди элиты кочевников Северного Причерноморья.

D. C. Braund

The Baksy krater, Teutaros and Heraklion: Heracles and the Scythian bow in Graeco-Scythian art and culture(s)

The importance of Heracles in the ancient north Black Sea region is very well known indeed and requires no demonstration here: he appears prominently in a range of contexts there, both «Scythian» and «Greek» (e.g. Polin and Mozolevskiy on new material from Babina mogila). At the same time, it is also well enough understood that Heracles played a major role in the long process of interaction and osmosis between Greek and Scythian cultures within which so-called «colonization» developed. The purpose of this paper is to explore Heracles' role (we might say, «the ways in which Heracles was used») at a particular moment at a very special location. The moment is the funerary ritual which accompanied the deposit of the burial at Baksy kurgan (near the

erstwhile village of Baksy, now Glazovka). The location is the western side of the union of Azov and the Straits of Kerch, where Baksy kurgan is clearly visible from the sea and far afield (Fig. 1). The date, as we shall see, is about 400 BC. With that purpose in mind, particular attention will be drawn to the range of stories about Heracles among the Greeks of the Black Sea.

The Teutaros story: Heracles' Scythian bow. Heracles appears in different guises even in the literary tradition, reflecting not simply poetic fantasies but also the conceptions of Heracles held in different places around the region. Herodotus famously relates a local Greek story that the Scythians were descended from Heracles. He implies (though does not quite state explicitly) that this story was common to all Greeks of the region. Presumably he had heard it in Olbia, where he seems to have spent most if not all his time during his visit to the north coast. However, we should not follow his implication. The canonical poet Hesiod had already, c. 700 BC, made Scythes the son not of Heracles, but of Zeus (Hes. fr. 150). Since Zeus was also Heracles' divine father (together with his mortal «father», Amphitryon), Hesiod makes Heracles not the father of Scythes but his half-brother. Questions abound: was his mother the daughter of Borysthene, so that Heracles may be identified with the Targitaus mentioned by Herodotus in the so-called Scythian version of Scythian origins? Perhaps, but we cannot know for sure. Certainly, however, the family connection between Heracles and the Scythians which is given by Herodotus as the view of the Greeks of the Black Sea (4. 8–10) is challenged directly by the influential version of Hesiod. Are we really to suppose that the Greeks of the region ignored Hesiod?

We should observe that there was at least one other story among Greeks of the region. This is the story of Teutaros the Scythian, which has escaped scholarly attention, as it seems (e.g. it is not in the well-informed Шайб. 2007). V. V. Latyshchev did not include the obscure evidence for Teutaros in his great collection of written sources for the region (SC.). Accordingly, it may be useful to quote the two key texts here.

The first is a late antique scholarly comment (a so-called *scholion*) on the pastoral poetry of Theocritus, written in Ptolemaic Alexandria in the third century BC. In one poem, *Idyll* 13, the poet describes how Heracles «went, taking his well-curved bow in Maeotian style» (13. 55–6). The poet's use of the word «Maeotian» drew the attention of the ancient commentator, who felt the need to explain it. In order to do so, he comments as follows: «Heracles used a Scythian bow and arrows, taught by a certain Scythian Teutaros, as Herodorus says and Kallimachos» (schol. Theokr. 13, 56).

It is in this way that we meet Teutaros the Scythian. Of course, the commentator had access to texts which have not survived for us. We do not know where Callimachus wrote about Teutaros. However, since he too – like Theocritus – was a poet of Ptolemaic Alexandria, there would be various uncertainties in seeking to connect his account of the Scythian with the stories told locally in the Black Sea. But Herodorus is a very different writer. He was from the Black Sea itself, a citizen of Heraclea Pontica. Moreover, his work was very much about the history and traditions of his city, including a detailed exposition of myth about Heracles. Unfortunately we have only fragments of his work, but we know his date. Herodorus is much earlier than the Ptolemaic poets: he wrote in Heraclea around 400 BC. Indeed, he was writing on the south coast of the Black Sea at much the same time as the funeral was proceeding at Baksy on the north coast.

The second is another Ptolemaic poet, Lycophron, whose *Alexandria* is probably the most complex piece of language produced in ancient Greek literature, being the extended prophecy of the hapless Cassandra. In typically tortured wording, Lycophron writes that Heracles has «the Teutarian flights of the herdsman» (Lyc. Alex. 56).

These «flights» are arrows. They are «Teutarian» because they were given to Heracles by Teutaros, together with the skill to use them. Accordingly, his gorytos is «Scythian» (Lyc. Alex. 458) and his bowstring is «Maeotian» (Lyc. Alex. 915). To return to his arrows, they are «of the herdsman», because Teutaros, as it emerges, was employed by Heracles' father as a herdsman. We may infer as much because we know (a) that Heracles was taught among Amphitryon's herdsmen (schol. Theocr. 13. 9), and (b) Heracles was taught by Teutaros (above, 1). More broadly, I have argued elsewhere that Heracles' association with Scythians, not least in Herodotus (4. 8–10), is to be understood in part by their shared concern for herding (forthcoming, Krakow. 2008). Less clear is how Scythian Teutaros came to be a herdsman for Amphitryon, Heracles' father: should we imagine him to be like Odysseus' Eumaeus, perhaps – a man of noble origin who by chance has become a valued slave? Teutaros may be the earliest Scythian slave in Greek culture.

Be that as it may, the key point is that in Heraclea Pontica at least there was a story that Heracles was *not* the father of the Scythians, but a pupil of a Scythian herdsman called Teutaros. This Scythian, it was said, had taught Heracles to use the bow and arrow. And it was Teutaros who had given Heracles his bow and arrows – by contrast with the «Olbian» story in Herodotus that young Scythes had taken his bow from Heracles. We may also ponder the consequent events: this was the bow which Heracles gave to Philoctetes and which was necessary for the success of the siege of Troy according to a common tradition. To

that extent, Troy fell because of a Scythian bow! I have discussed the story of Teutaros at length elsewhere (*Papers in honour of Elaine Matthews*, Oxford, in press).

While Herodotus has made the «Olbian» version famous and even implies that it is a story shared by all Greeks of the region, we should take very seriously this other tradition too. Heracles was the primary deity of Heraclea Pontica as its name suggests: stories of Heracles had a particular importance and significance there. And what of its colony, Crimean Chersonesus? It is far more likely that it preferred the story of Teutaros to the «Olbian» version, the story current in its mother-city to the story of its rival.

And what of Hesiod's version whereby Scythes' father was Zeus? We have seen that the story of Teutaros was rather popular among the poets of Ptolemaic Alexandria. Callimachus had written about him sufficiently to be listed by the scholiast beside Herodorus of Heraclea. Theocritus could refer in passing to the Maeotian aspect of Heracles' bow. And Lycophron alludes to Teutaros's story in three different places. Why was there so much of the tradition about Teutaros in the works of these poets? We may speculate perhaps about the broader Ptolemaic interest in the Black Sea region, on which there is much to be said. More important, however, for the present discussion is a simple observation about literary influences. It is axiomatic that the poets of Alexandria drew their inspiration especially from the works of Hesiod. They firmly located themselves in a Hesiodic tradition of poetry: so much is especially clear in the case of Callimachus, who (as we have seen) wrote about Teutaros. That raises a compelling question: did these poets find the story of Teutaros in Hesiod's works? So much of Hesiod has been lost that it would be entirely possible. And if Hesiod had indeed written about Teutaros we would be able to explain where Herodorus found the story for his own work about 400 BC. Therefore, while we cannot be sure, there is every reason to think that at least some Greeks of the Black Sea did not ignore Hesiod's treatment of Heracles' links with Scythians. It was Hesiod, I suggest, who wrote not only that Scythes was the son of Zeus (fr. 150), but also that Scythian Teutaros gave archery and his bow and arrows to Heracles.

If that is right, the consequences are enormous for the understanding of representations of Heracles in Greek art (and I am especially grateful to Pia Guldager Bilde for acute discussion on this). As is well known, Heracles regularly appears in Greek art with a Scythian-style bow. Why should he have such a bow? At first sight, the story in Herodotus (4. 8–10) seems relevant, for it centres upon the bow which Heracles gives to the Scythians. On that version, it is not Heracles who has a Scythian bow, but the Scythians who have a bow in a style taken from Heracles. Further reflection, however, reveals the inadequacy of

this particular story in that it does not explain Heracles' use of this kind of bow in the first place. Now, thanks to consideration of Teutaros, we can offer a completely different account which seems to make much better sense. The bow used by Heracles was indeed a Scythian bow, given to him by his archery-teacher Scythian Teutaros. Crucially, if this story of Teutaros was in Hesiod, we would have a tradition in an early and influential text which would give a far better explanation of the reason why Heracles has a Scythian bow.

The funeral at Baksy. It is worth pausing to consider these literary traditions both for themselves and also because they show the variety of evocations latent in the images of the material culture(s) of the region. We should not suppose that these two stories are the only ones that were told there. After all, both reach us from very Greek contexts: what ideas did the Scythian elite have? Moreover, both stories are only known from limited evidence: what would we know of the «Olbian» story without Herodotus and his followers? What would we know of the Heracleian story without the few traces of Heracleian Herodorus and his? Meanwhile, we see enough in other evidence (in fragmentary poetry or on a vase from Basel) to suggest that we have – even on the Greek side – only a fraction of the traditions which circulated in the region about the activities of Heracles and, in particular, his relationships with Scythians there and elsewhere (cf. also the vessel from Chastye kurgan: Fig. 3). Such general considerations are an important and necessary context for the exploration of Heracles in material culture. Meanwhile, their very existence is of course a clear indication of Heracles' potential in cultural contacts of all kinds between Greeks and Scythians. And, throughout, we should explicitly acknowledge that these very categories of «Greek» and «Scythian» are highly problematic in view of the on-going process of cultural osmosis which had begun when the first Greek came to the region as well as the fragmentation concealed by these sweeping ethnic terms.

How, then, are we to characterise the burial at Baksy (Fig. 2)? Since it is a kurgan, the term «Scythian» may well seem appropriate. However, we do not know who he was, though his evident wealth and social distinction (indicated by the burial itself) offer clues. Therefore, *a fortiori*, we certainly do not know whether he considered himself to be Scythian or Greek: we cannot even be sure that he considered the matter at all as a distinct issue, though everyday existence presumably entailed particular moments and events which touched or sparked such questions from time to time. The burial-goods resist close study, not simply because of robbery but because of secondary use, as it seems, of the burial chamber. The chronology of the kurgan is elusive, but the principal burial seems to have taken place there around the end of the fifth century BC, whether a little earlier or a little later.

For the present discussion, it is the great bell krater which excites our interest among the several problems of the excavations at Baksy. Its size demands attention: some 74 cm. in height and 76 cm. in diameter across its top, though only some of its fragments survive. As such it was one of the largest fineware vessels ever made in Athenian workshops, as Shefton observes in the course of his two classic studies (Shefton. 1982. P. 149–201; Shefton. 1992. S. 241–251. Taf. 52–57, including important addendum by Y. Garlan (*Garlan*. 1992. S. 250–1), on associated Thasian amphorae from Baksy).

The surviving parts of the bell krater were found by Kondakov in the 1880s in the soil heaped over the burial. It is therefore, plausibly, taken to have been used in the funerary ritual which accompanied the deposit of the body in the principal burial. And this was by no means the only large Athenian vessel used in this way in the Bosporus. At Pavlovskiy kurgan, for example, were found fragments of a «huge krater, which, judging by the fragments, had a diameter at the neck of at least $\frac{3}{4}$ arshin (i.e. about 54 cm., – *D. B.*)» (OAK. 1859. C. 13).

E. G. Kastanayan argued that the funeral ceremonies (especially their banquets) visible archaeologically in the Bosporan kurgans in the fifth and fourth centuries, had a substantial debt to Scythian influences, which are to be seen in their own right further north along the Dnieper (Кастанаян. 1950. С. 124–138). We may wonder whether Scythian traditions encouraged the use of such large vessels, though large vessels were not of course alien to Greek tradition either. As in other ways and contexts, we may also wonder whether this large ceramic vessel has taken the place of what might otherwise have been a large metal vessel. In Scythian culture there was a taste and a use for large metal vessels: we should think not only of the exceptional metal cauldron of Ariantas (Hdt. 4, 81), but also of the many lesser and yet substantial metal cauldrons that recur in Scythian archaeology. Indeed, two copper cauldrons turn up in precisely the context of Scythian burial feasting at Chertomlyk, albeit apparently for cooking horseflesh – horse bones were found inside (Кастанаян. 1950. С. 138, noting possible disturbance by robbers; cf. Hdt. 4, 61). Moreover, another was used at a Bosporan kurgan, namely Vasyurinskiy, though for what purpose we do not know – perhaps for food, perhaps for wine (Кастанаян. 1950. С. 128).

At least one major use for a large vessel is illustrated by Herodotus, who describes an annual ritual central to Scythian social hierarchy at which wine is dispensed (or withheld) to Scythian men (4, 66). He tells us how the wine is first mixed in a krater: «*each nomarch in his own nome mixes a krater of wine...*», presumably a large one, whether metal or ceramic. A large vessel was not only practically useful, but also added much to the occasion itself. It was a mighty centrepiece to catch the eye and be the focus of a ritual which was indeed centred

upon the dispensing of its contents to those present. And at such a major occasion, those present will have been numerous. Moreover, it was surely desirable that a single vessel should contain enough liquid to be shared by all who were permitted to drink, not only for reasons of practice but also to ensure the commensality and coherence of the occasion. Accordingly, if such is true of the ritual which Herodotus mentions, how much more true is it for the funeral of a man of the evident status and grandeur of the personage deposited at Baksy. The decision to use so grand a krater as that found at Baksy may readily be understood. We can only wonder whether the wine drunk from it was Thasian, like the stamped amphorae-handles also found in the soil of the mound and perhaps also the unspecified amphora apparently deposited in the burial itself. Meanwhile, the stamped handles are very helpful in dating, for we can locate them in the years close to about 380 BC. Garlan, in his addendum to Shefton's second study (above) discusses the matter in detail, while Shefton observes that the date might suit the burial of Satyrus I (died about 389). We are left with a series of questions about the time taken to bring wine from Thasos to the Bosporus and storage there before consumption (all of which could be no more than a month or so) and, more seriously, about the time-gap between the death of a king and his funeral in his final resting-place (on which I do not propose to speculate here).

If the krater was indeed the centrepiece of a funerary banquet at Baksy, as usually thought, we should consider not only its size but its theme(s). The close studies of Shefton, based on examination of the extant fragments and a good knowledge of the Russian and other literature, has established that Heracles was the central theme on one side, There he is shown as recently arrived in Olympus. On the other side, there is Dionysus with Ariadne, satyrs and maenads. As Shefton notes, Heracles was very appropriate for such a context. Heracles was a heroic figure, whose mighty achievements on earth were followed by the conquest even of death itself insofar as he passed from life through a funeral to immortality. In fact, the krater actually shows Heracles' passage from mortality to immortality. If the great size of the krater was suitable for the moment, the theme of its iconography was at least as appropriate to the great occasion. In addition, we should observe that Heracles is found again inside the burial, depicted on a famous pelike, sacrificing on the island of Lemnos to the local goddess Chryse. The recurrence of Heracles is hardly a coincidence. It is less clear why this particular scene on this particular pelike was thought appropriate. It was enough perhaps that Heracles was shown, perhaps all the better in a ritual context, but we cannot rule out the possibility that there was some further attraction in this pelike for those who deposited the goods. It is at least interesting that the cult of Chryse is elsewhere connected by the

learned with a certain Thoas, albeit not the Thoas who was king of the Taurians. We are touching here upon a question of key significance for the study not only of the art of the region but also of the way in which artefacts were looked at there, in general and especially in the context of burial and the selection of burial-goods. We may compare for example the famous burial complex at Bolshaya Bliznitsa on the Taman peninsula, deposited around 300 BC as a fine gold stater of Alexander the Great suggests. There, with the main burial of a female (the so-called «priestess of Demeter»), we find an Attic vase, a red-figure amphora. It shows Heracles tackling a centaur, with a Dionysiac scene on the reverse. Why was this particular vase chosen for this rich burial? Or, to ask the question differently, what did those who made the burial find especially appropriate about this particular vessel? The presence of Heracles returns us to the fact of his importance in the region and also to his relevance to the conquest of death itself through his transition to immortality. The choice of a vase with Heracles was more than mere chance. For the gold platelets (from her clothing, perhaps featured as a belt) show not only Demeter but also her daughter Kore and – it should be noted – Heracles. Even her headdress, showing Amazons fighting griffins, may recall Heracles' famous exploits with Amazons. And we should recall also the depiction of Amazons fighting Greeks which occur on some of the phalerae worn by the horses from this burial (for the material and discussion: OAK. 1865 (Stefani): three such phalerae are depicted, Таб. V. № 2–4).

Those who deposited vases in burials evidently made choices. We should not imagine that only one vessel was available to a family with the enormous resources that we see at Bolshaya Bliznitsa. A vase showing Heracles chimed well with the burial as a whole, in general terms (immortality) and also in its coherence with other specific details (the platelet showing Heracles; perhaps the headdress). We may wonder whether Heracles' battle with the centaur was thought especially appropriate. After all, the theme of centauromachy is often found in association with Amazonomachy: in this burial the headdress (and the phalerae) and the vase combine to give us forms of both kinds of conflict. If we follow those who interpret such images as the assertion of order and civilisation in the world, then the assemblage of burial goods becomes still more evocative. Stefani noted that in dealing with the centaur Heracles was also protecting a woman: that too may have been significant in this female burial, for the centaur Eurytion is shown trying to carry off his female victim, prominently in the centre of the composition. A youthful Heracles is shown vigorously bringing down his club on the rampant centaur, while Iolaus (?) joins in with his sword and the girl's parents look on (OAK. 1865. C. 102–4, 108). How carefully and deeply did those who deposited the burial at Bolshaya

Bliznitsa think about these matters ? In view of the scale of the burial and the richness of the deposits, and perhaps above all the evident importance of the principal deceased, it is not difficult to imagine that considerable trouble was taken in the selection of this vase too. Of course, we have no direct access to the thought-processes involved. For example, it is possible that it was somehow the favourite vase of the deceased and that such considerations also played a part in its selection. However, the thematic links between the vase and the rest of the burial-goods seem inescapable. All the more so when we observe that similar care was taken elsewhere, e.g. the pelike with two scenes of Demeter and Triptolemus respectively at Pavlovsk, illustrating immortality – and again with Heracles, albeit in a minor role (OAK. 1859. C. 31–118).

At Baksy, we have seen that Heracles had even more significance in the context of local culture. In addition to his immortality, he was also a key figure in Graeco-Scythian culture. Of course, we cannot be sure what stories of Heracles were shared or most valued by those who celebrated the great funeral at Baksy, but the hero's elite connections are likely to have been prominent. It is entirely possible that the deceased personage at Baksy was thought to be a descendant of Heracles. The location offers another clue. For we know that a settlement called Heraklion was located somewhere not far from Baksy, at the meeting of Azov and the Straits, which our sources perceive as “the mouth of Maeotis”. Unfortunately, the specific location cannot be identified. A strong possibility is the largely unexplored site in the vicinity of Yeni Kale, but another location remains entirely possible. However, for the present discussion it is enough to know that it is somewhere in this area. For a community called Heraklion presumably had a cult of Heracles, rather as Akhilleion had a cult of Achilles and Parthenion had a cult of Parthenos (on my argument: *Древности Бос-нора*, in press). The specific nature of that cult is a matter of speculation, but we should consider, for example, whether Heracles was held to have made the crossing between Europe and Asia here. Certainly, he is said to have been active on both sides of the straits, so that he may well be thought to have crossed them. And, by its general position (wherever precisely it was situated) the community at Heraklion can only have been concerned with crossing.



Fig. 1. View of Baksy kurgan from site of Porthmion. It stands at the centre of the horizon. Illustration courtesy of M. Yu. Vakhtina

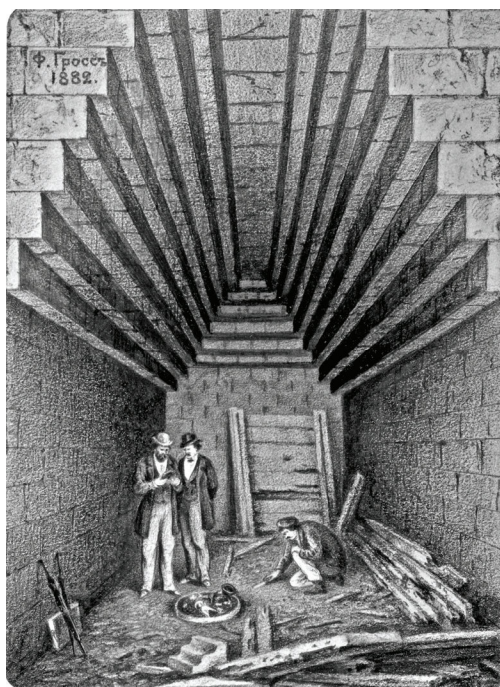

Fig. 2. Inside Baksy kurgan. Illustration by kind permission of the Scientific Archive, IIMK, St.Petersburg



Fig. 3. «Frieze» on silver vessel from Chastye Kurgany, near Voronezh. Illustration by kind permission of the Scientific Archive, IIMK, St.Petersburg

And what did they say of Teutaros there, whether Greeks or Scythians? While the «Olbian» version may well have been shared in this northeast corner of the Kerch peninsula, so too could the «Hesiodic» version which was given by Herodorus in Heraclea and which, presumably, was also current in Crimean Chersonesus, since it was its colony. In short, was this a Heracles who was the ancestor of Scythians, or was this a Heracles who had learnt his skills and taken his bow and arrows from a Scythian? We might also note the use of the term «Maeotian» by both Theocritus and Lycophron with regard to Heracles' weapons. Of course, these may simply be a piece of poetic fancy, a nice literary alternative to «Scythian» for example. And yet we should consider the fact that we do not know where Teutaros was said to have come from or how he had arrived in Greece to be a herdsman, perhaps a slave. We cannot exclude the possibility that he was thought to have come from the Maeotis itself. The community at Heraklion, located at the junction of the Maeotis and the Bosporan straits, would have been particularly attracted by such a Maeotian-related story.

Be that as it may, the existence of a cult of Heracles as the communal cult of one of the few significant settlements in the region surely adds a further local dimension to the choice of a vessel showing Heracles to be the centrepiece of the funeral at Baksy. Here we have a small but important detail which raises the much larger question of the nature of the relationship (if any) between the deceased at Baksy and the relatively humble (as it seems) community at Heraklion. What seems certain is that both shared in a culture which placed special value on Heracles, though we should not pretend that we know how that worked in detail: in principle, it may be that they each looked at Heracles from a very different perspective. What we have here is a tiny example of a much bigger set of problems, namely the interaction of those deposited in the kurgans of the Bosphorus and the communities located around them. Who are the deceased? Why are they buried in these specific locations? What relations did they have with local communities in life? What part (if any) did local communities play in their burial and funerary rituals? And what was the on-going meaning of these tumuli for local communities in the centuries which followed? Further, we need also to reflect upon the extent of the term «local» here. The evident importance of the deceased at Baksy is such that we need to consider not only his relationship to the small communities nearby but also to the most important city of the region, which was also not far away – of course, Pantikapaion.

Литература

Е. Г. Кастанаян. Обряд тризны в боспорских курганах // СА. 1950. Т. XIV.

- И. Ю. Шауб.* Миф, культ, ритуал в Северном Причерноморье. СПб., 2007.
- Y. Garlan.* Addendum // *Kotinos: Festschrift für Erika Simon.* *H. Froning, T. Hölscher and H. Mielsch* (eds.). Mainz, 1992.
- Shefton.* The krater from Baksy // *The eye of Greece.* *D. Kurtz and B. Sparkes* (eds.). Cambridge, 1982.
- Shefton.* The Baksy krater once more and some observations on the east pediment of the Parthenon // *Kotinos: Festschrift für Erika Simon.* *H. Froning, T. Hölscher and H. Mielsch* (eds.). Mainz, 1992.

Я. М. Паромов

Заметки о боспорском искусстве и периферии античного мира

Автор этих заметок не искусствовед и заранее просит извинить наивность своих высказываний, их непрофессионализм. Однако искусство античной эпохи так органично слито с археологией, что любой, работающий в этой области, не может с ним не соприкоснуться, не иметь каких-то собственных размышлений и переживаний, связанных с артефактами, с отражением в них исторической реальности. Лишь это соображение может объяснить и хотя бы отчасти оправдать желание поделиться некоторыми наблюдениями.

Сознание противится восприятию искусства Боспора как искусства периферии античного мира. Желаем мы этого или нет, но слово «периферия», окрашивая все, к чему приложено, в некий уничижительный оттенок, априорно принижает значение этого искусства, его духовную и художественную ценность, придает ему какой-то маргинальный, обедненный вкус. А так ли это на самом деле?

Если мы в качестве индикатора истины выберем серьги роскошного стиля – одну из бесспорных вершин античного ювелирного искусства, то география этих находок представит нам интереснейшую картину. Из 14 пар известных в настоящее время серег – половина (семь пар) найдены в Северном Причерноморье: две пары – в кургане Куль-Оба, две – в кургане Большая Близнаца, одна – в кургане под Феодосией, одна – в склепе 1012 в Херсонесе Таврическом и еще одна – в неизвестном месте, но также в этом регионе. Одна из последних работ Е. Я. Рогова (Рогов. 2001) посвящена месту производства феодосийских и херсонесских серег. Подробный анализ ювелирных изделий этого типа и данных нумизматики позволил ему предположить, что обе пары (херсонесская и феодосийская) были выполнены неизвестным «херсонесским» мастером в третьей четверти IV в. до н.э. Совершенно не

касаясь вопроса о месте производства четырех пар серег из Куль-Обы и Большой Близницы, мы не можем не удивляться концентрации находок этих изделий на Боспоре. Этот факт, являясь лишь одной из сторон Боспорского феномена, сам по себе вынуждает переосмыслить понятие «периферия античного мира» применительно к Боспору.

Среди бесчисленного множества разнообразнейших находок трудно найти и выделить артефакты, которые со всей определенностью относились бы к местному производству, характеризуя собой местную составляющую в синкретической культуре, сложившейся на Боспоре в результате греческой колонизации. В этом плане весьма показательны псалии с ажурными щитками так называемого «кубанского звериного стиля». География этих находок охватывает все Нижнее Прикубанье и, что особенно важно для нашей темы, Таманский полуостров – ядро Азиатского Боспора. Наиболее известны псалии с ажурными щитками из Семибратних и Елизаветинских курганов, раскопанных в 1875–1878 гг. В. Г. Тизенгаузеном и в 1917 г. Н. И. Веселовским (Коровина, 1957). Благодаря публикации А. К. Коровиной стали известны псалии этого типа, найденные К. Р. Бегичевым в одном из курганов у мыса Тузла в 1852 г. К сожалению, совершенно не известны ажурные псалии из раскопок Ю. М. Десятчикова. В 1984 г. вблизи поселка Кучугуры им были исследованы два массивных кургана с сырцовыми склепами и примыкавшими к ним камерами конских захоронений, в одной из которых они и были найдены (Десятчиков, 1984). По конструкции погребальных сооружений, обряду, характеру и составу инвентаря эти курганы близки Семибратним. В ряду рассматриваемых находок особое место занимают псалии с ажурными щитками из кургана Большая Близница (ОАК 1865. Атлас. Табл. VI. 1; Артамонов, 1966. С. 70. Рис. 151). Этот громадный курган для Таманского полуострова имеет такое же значение, как Куль-Оба для Керченского. С точки зрения своего оформления, псалии из Большой Близницы имеют ярко выраженные черты «упорядоченного» греческого искусства. Их щиток со стилизованной головой оленя «в фас» выполнен не произвольно, а в виде строгой четырехугольной рамки. Однако типологически это те же двудырчатые псалии с ажурным щитком на одном конце, копытом и согнутой передней ножкой лошади – на другом. Своими корнями они уходят в глубины Синдики и Закубанья. Все упомянутые выше артефакты, характеризующие боспорское искусство времени его расцвета, датируются IV в. до н.э.

Вероятно, одной из вечных тем нашей науки будет «греческое и местное» или, в формулировке М. И. Ростовцева, «эллинство и иранство», их соотношение и взаимовлияние. Некоторые под-

ходы к этой сложной и многоплановой теме были намечены еще Д. Б. Шеловым и М. И. Артамоновым. Первый из них в статье, посвященной вопросу о взаимодействии греческих и местных культов в Северном Причерноморье, пришел к выводу, что в изображении грифона на пантикапейских монетах IV в. до н.э., так же как и в изображении на золотых статерах сатиров, можно усмотреть результат сложного скрещивания и взаимодействия греческих и местных культов, проявившихся во всех областях культурной жизни классического Боспора (Шелов. 1950). Одним из наиболее распространенных образцов «местного» пантеона является, безусловно, змееногая богиня, в различных модификациях встречающаяся на всем прострaнстве Северного Причерноморья. В некоторых вариантах этих изображений левой рукой она держит за волосы бородагую голову, а правой – кинжал (золотые бляшки из Куль-Обы и станицы Ивановской). Сюжет «отделения головы» присутствует также на замечательном каменном рельефе IV в. до н.э., найденном Е. А. Савостиной на Таманском полуострове в 1983 г. О нем следует сказать подробнее.

На рельефе изображена сцена ожесточенной битвы молодых воинов. По поводу сюжета запечатленной в камне картины наиболее взвешенным и авторитетным представляется мнение В. С. Ольховского, согласно которому перед нами амазомахия – изображение битвы амазонок с мужчинами-варварами, обобщенно и условно именуемыми скифами. Общая композиция имеет три плана. На первом плане конный скиф или варвар схватил за волосы амазонку и замахнулся мечом, чтобы ударить ее. Над ними пеший скиф вонзает меч в амазонку, падающую с коня. На третьем плане видны только часть фигуры пешего воина и часть фигуры всадника на вздыбленном коне. Все персонажи, изображенные на рельефе, одеты практически одинаково: в удлиненную куртку – так называемый скифский кафтан, стянутый широким и гладким портупейным поясом, шаровары – анаксириды и мягкие короткие сапожки – скифики. Воины, сражающиеся на переднем плане, отмечены индивидуальными особенностями. На шее амазонки изображена гладкая однорядная гривна, по мнению ряда исследователей, выделяющая ее как предводительницу. У ее противника волосы перехвачены налобной повязкой, бывшей характерным элементом именно мужского скифского костюма в IV в. до н.э. В сцене боя изображено сравнительно немного оружия: три меча синдо-меотского типа, два горита и легкое копье-дротик. Особое внимание обращают на себя две отрубленные мужские головы на переднем плане, подвешенные в перевернутом виде на шее коня. Они свидетельствуют об обычае отделения головы убитого противника и прикрепления ее к конской сбруе, известном некоторым

племен Северного Кавказа и Нижнего Прикубанья со времени появления в этом регионе скифов. Этот обычай отображен не только в древнем искусстве, но и в погребальной практике. По общему мнению, рельеф был выполнен на Боспоре мастером, хорошо владевшим основами языка древнегреческого искусства. В равной степени этот мастер знал прическу, костюм и оружие местных племен, их обычаи и легенды (Савостина. 2001 а; 2001 б; Коровина 1987. С. 186–189. № 124; Ольховский. 2001).

Возвращаясь к понятию «периферия античного мира», следует отметить, что географическая ситуация далеко не всегда совпадает с геополитической. Огромные богатства, скопившиеся на Боспоре в эпоху расцвета, его экономическое могущество с геополитической точки зрения уравнивали его с другими регионами. Боспорское искусство той эпохи представляется деревом, на котором привито высокое греческое искусство под воздействием местного мировоззрения воплотилось в совершенно новые, самобытные и неповторимые образы.

Литература

- М. И. Артамонов.* Сокровища скифских курганов. Прага, Л., 1966.
- Ю. М. Десятчиков.* Отчет об исследовании курганов у пос. Кучугуры в 1984 г. // Архив ИА РАН. Р-1. № 14070.
- А. К. Коровина.* К вопросу об изучении Семибратних курганов // СА. № 2. 1957.
- А. К. Коровина.* Античная скульптура из собрания Государственного музея изобразительных искусств имени А. С. Пушкина. М., 1987.
- В. С. Ольховский.* Рельеф с поселения Юбилейное I: этнографические и фольклорные реалии // Боспорский рельеф со сценой сражения (Амазономахия?). М., 2001.
- Е. Я. Рогов.* О месте производства феодосийских и херсонесских серег роскошного стиля // Боспорский феномен: Колонизация региона. Формирование полисов. Образование государства. СПб., 2001. Ч. 2.
- Е. А. Савостина.* История и археология со сценой сражения // Боспорский рельеф со сценой сражения (Амазономахия?). М., 2001 а.
- Е. А. Савостина.* «Боспорский стиль» и сюжеты Геродота в пластике Северного Причерноморья // Боспорский рельеф со сценой сражения (Амазономахия?). М., 2001 б.
- Д. Б. Шелов.* К вопросу о взаимодействии греческих и местных культов в Северном Причерноморье // КСИИМК. 1950. Вып. 34.

О. Н. Мельников

Художественные стиль и тип в архаической и классической нумизматике Боспора Киммерийского

Стилистическо-художественному анализу уделяется в нумизматике не самое последнее место. При этом основную проблему применения «стиля» – сформулировал ещё А. Л. Бертье-Делагард (1911. С. 122): «Этот способ, понятный, а часто даже и единственно возможный, к несчастью, слишком субъективен и требует от читателя безусловной веры в слово говорящего, а не убеждения в правоте и ясности приводимых им доказательств». Поэтому в случае невозможности отказаться от стилистическо-художественного анализа – его использование допустимо лишь в качестве вспомогательного дополнения в комплексе с более объективными критериями при выяснении, например, хронологии монет. Приведу несколько примеров.

Изначальный тип «головой льва» монет Пантикапея «середины VI в.»¹⁰ (Зограф. 1951. С. 164; Шелов. 1949. С. 150, 152; 1956. С. 14–20) искали в Милете (Сибирский. 1867. С. 133–134; Шелов. 1951. С. 45, сл.; 1956. С. 17–18) или Самосе (Ростовцев. 1925. С. 284, 400; Зограф. 1951. С. 164). Уже такое разделение взглядов – подводит к мысли об отсутствии изготовленного вне Боспора монетного типа, могущего стать прямым образцом древнейшим монетам Пантикапея. Ошибочную по Самосу позицию А. Н. Зографа опроверг Д. Б. Шелов (1951. С. 48–49, 51–52; 1956. С. 17, 18), заметив, что «никакого непосредственного воздействия самосской чеканки на пантикапейскую не было и не могло быть» и, даже более того: «невозможно указать ни одного типа пантикапейского серебра этого времени, непосредственно заимствованного с чужих монет». Говоря же о заимствовании «сюжета льва или львиной головы» из Милета – Д. Б. Шелов (1951. С. 48) прямо указал: «Однако это не значит, что пантикапейские мастера стали на путь копирования и подражания милетским типам». Д. Б. Шелов (1951. С. 48–49; 1956. С. 15) полностью отверг создание подобных «копий» и отметил, что «боспорские монетарии в разработке этого сюжета и его трактовке пошли самостоятельным путём, не прибегая к слепому подражанию иноземным образцам...». Таким образом, Д. Б. Шелов (1951. С. 49) говорил «не о непосредственном

¹⁰ Даты античной истории в тексте – до н.э.

копировании типа с монет других городов, а лишь об общем художественном влиянии архаической ионийской электровой чеканки». В той же связи В. К. Голенко (2004. С. 185) задавался вопросом: «Если допустить определённое религиозно-политическое влияние Милета на чекан Боспора, остаётся не вполне ясным, почему греческие переселенцы, среди которых были, несомненно, и выходцы из Милета, не использовали известные монетные типы самой метрополии...»? Ответ на этот вопрос заключается в диктуемом условиями переселения религиозном плюрализме первых колонистов, среди которых милетяне составляли только часть. К тому же, первые монеты Пантикапея предназначались, фактически, уже для второго, смешанного поколения колонистов, успевших выработать своё местное или синкретическое понимание «львиного сюжета». Поэтому вполне оправдано мнение о «некой сознательной обезличенности» или «индифферентности» ранних пантикапейских монет, – если под такими определениями понимать не столько «отсутствие каких-либо ярко выраженных черт, позволяющих сразу и однозначно отнести их к чекану Пантикапея» – как это трактует А. Е. Терещенко¹¹ (2004. С. 8–9; С. 37, 40–41; 2005. С. 235–237), сколько внутривоспорские интерлокальность и общеприемлемость монетного типа (Кошеленко, Кузнецов. 1992. С. 19). Именно последнее и позволило АМС (Аполлонийскому монетному союзу) принять первые монеты Пантикапея за образец для своих эмиссий.

Итак, первоначальный тип «головы льва» монет Пантикапея – не являлся прямым заимствованием из какого-то центра вне Боспора. Потому и нет оснований, ставить его в жёсткую хронологическую цепку с монетами аналогичных изображений любого из таких центров. Главным критерием хронологии первых боспорских монет – является их чрезвычайно архаичный неоформленный *quadratum incusum*, особо примечательной особенностью которого, является то, что это, собственно, даже ещё и не сам квадрат, а некое, пока вообще бесформенное т.е. контурноподквадратное углубление (Зограф. 1951. С. 164; Шелов. 1949. С. 144, 152; 1956. С. 13, 14, 19). Во втором пантикапейском выпуске отмечены, на-

¹¹ Особое значение этого положения А. Е. Терещенко видит в отсутствии безоговорочного отличия «львиной головы» «пантикапейских» монет от аналогичного типа центров монет вне Боспора. Но так ведь и должно было быть: в основе «львиной головы» лежало общезллинское искусство. Боспоряне же, отдалённые от скопления греческих полисов-метрополий, не имели цели принципиально отличать свой монетный тип от монет иных центров из-за географической отдалённости денежного рынка Боспора, для которого не существовало угрозы смешения местного серебра с привозным. Как только такая потребность в различии возникла – то тут же и была акцентирована оригинальность местных монетных типов (что особенно ярко демонстрирует пантикапейское золото IV в., ставшее межгосударственной валютой).

пример, и «расположенные в самом центре вдавленного квадрата... глубокие (до 2 мм) сужающиеся книзу несквозные отверстия», характерные именно «для самых ранних архаических монет, в частности, лидийских и ионийских» (Куликов. 2007. С. 326). Древнейшим монетам Пантикапея присущ более архаичный *quadratum incusum*, нежели абдерским монетам рубежа 40/30 или первой половины 30-х гг. VI в.

Классическую дату начала монетной чеканки на Боспоре «в середине VI в.» полагаю необходимым уточнить массовым бегством на его берега «от насилия персов» (Eust. *Sott. in Dion. Per.* 549) малоазийских греков в 546/5 г. Вероятно, свою первую монету Пантикапей выпустил позже этого переселения, где-то через пару лет, занятых обустройством новых колонистов и организацией монетного производства – приблизительно около 543 г. (или в последней трети 540-х гг.). А уже около рубежа 540/530-х гг. – к этой чеканке присоединились и другие боспорские полисы, в форме заключения между ними и Пантикапеем – АМС.

Пример из хронологии нимфейской чеканки: большинство специалистов полагает выпуск монет группы «ΣΑΜΜΑ» в 439/8 – 437/6 гг.; и только затем – сразу, либо несколько позже – серии «ΝΥΝ». Единственное к тому обоснование – апелляция к стилистике (Суриков 2001. С. 93), где единственным аргументом стало указание на то, что, «если не на всех монетах с ΣΑΜΜΑ, то, во всяком случае, на их части мы наблюдаем на аверсе такую черту, как изображение глаза богини анфас при общей профильной постановке головы. А эта черта, бесспорно, является признаком довольно архаического стиля» (Суриков. 2004 а. С. 26; 2004 б. С. 324, прим. 24). Однако сам же И. Е. Суриков и уточняет, что хронологический признак изображения глаза анфас при профильном ракурсе головы характерен «не только для собственно архаических, но и для сознательно архаизированных монет», например, «в афинской чеканке... как минимум до IV в.». Поэтому нет ничего удивительного в остаточном культурологическом влиянии на монетное искусство Нимфея – сразу же после тридцатилетнего пребывания полиса под покровительством Афин.

О субъективности подхода к хронологии монет Нимфея – говорят именно «стилистические» попытки И. Е. Сурикова и А. Е. Терещенко (Суриков. 2004. С. 185–186; Терещенко. 2004. С. 73–74) доказать диаметрально противоположные варианты относительной хронологии эмиссий «ΝΥΝ» и «ΣΑΜΜΑ». Не менее показателен аналогичный пример несовпадения мнений между А. А. Завойкиным и В. Ф. Столбой (Столба. 2002. С. 18, прим. 24).

Объективными же критериями, определяющими относительную хронологию монет Нимфея, являются следующие. 1) Тех-

нические характеристики: форма монетной заготовки, размер и наложение штемпеля о.с.. Монетам серии «NYN» присуща «пухлая» или толстая форма монетной заготовки, в плоскость которой, как правило, полностью или большей частью своих сторон вписан вдавленный квадрат (Фролова. 2000. С. 353–354. Табл. I, II). Эмиссии же «ΣΑΜΜΑ» биты на более тонких монетных заготовках и реверсными штемпелями большей площади, часто выносящей смазанные (закруглённые по линии вдавления) стороны *quadrati incusi* за границу монеты. На известных монетах Самма(.) нет о.с., где присутствовало бы три, а тем более – четыре стороны квадрата. На большинство этих монет (Столба. 2002. Таб. I, 4, 11–14, II, 15–19, 22–23) – следы *quadrati incusi* сведены к минимуму или даже вообще отсутствуют из-за выхода сторон квадрата за границы заготовок (Болдырев. 2005. С. 376). Вероятно, в немалой степени именно эти технологические особенности обусловили датировку Б. В. Хадом диобола «ΣΑΜΜΑ» ок. 400 г. (Head. 1911. P. 283). Приведённые технологические различия неопровержимо доказывают не только более ранний выпуск монет серии «NYN» в сравнении с группой «ΣΑΜΜΑ», но и указывают на отсутствие непосредственного хронологического соседства между ними. 2) С более ранней, чем для серии с «NYN», датировкой монет группы «ΣΑΜΜΑ» не согласуется отсутствие упоминания о первых в связи с «Эльтигенским кладом 1908 г.». Тогда как наличие в кладе довольно значительного количества монет Самма(.) как нельзя лучше соответствует их датировке 405–403 гг. (Мельников. 2007) и хронологическим данным остального состава клада. Таким образом, уже одни только, проанализированные ранее (Мельников. 2001. С. 118–119) чисто нумизматические данные «Эльтигенского клада» указывают на вполне однозначную относительную хронологию серий «NYN» и «ΣΑΜΜΑ».

Таким образом, стилистическо-художественный анализ функционален в нумизматике только как вспомогательный метод, не имеющий – при наличии более объективных данных – решающего голоса в силу своего субъективизма.

В отличие от крайней ненадёжности стилистических (а в боспорской нумизматике – иной раз, и портретных или иконографических) оценок – анализ типологический был и остаётся одним из основных методологических инструментов в хронологических исследованиях нумизматов. Причём, критериями типа могут стать второстепенные – на первый взгляд – детали изображений. Одной из проблем нумизматики Пантикапея IV в. было определение относительной хронологии серебряных и бронзовых эмиссий. Сложности возникли из-за «многочисленных комбинаций разновидностей» (Анохин. 1986. С. 31) типов с «головой сатира» и «фигурой

льва», имеющих, по большей части, однородные технологию и стилистику.

А. Н. Зограф (1951. С. 171, 176) при размежевании ранних и более поздних серий исходил из признака наличия «венка на голове сатира». Но тогда в более поздней группе оказывались монеты «с венком на голове сатира», типологически и по номинальному достоинству тяготеющие к предшествующим стандартам V в. (Анохин. 1986. С. 32). В. А. Анохин (1986. С. 33, 42) при выделении серий времени Левкона I – особо значимым считает присутствие «бороды у сатира», вступая, тем самым, в противоречие с замечанием А. Н. Зографа (1951. С. 171) о том, что «безбородая и бородатая головы не сменяют друг друга, а сосуществуют, появляясь одновременно на различных номиналах одной и той же серии». Таким образом, оба изложенных подхода создают типологические нестыковки при их практическом применении.



Рис. 1



Рис. 2

Продвинуться в решении этой проблемы стало возможным за счёт выявления отсутствия, либо наличия отличительного элемента причёски «сатира» в виде отдельной особо заметно выраженной пряди волос – своеобразного «чубчика» или «хохолка» надо лбом изображения этого божка. Указанный элемент может принадлежать как «бородатым», так и «безбородым сатирам», как имеющим, так и не имеющим «на голове венюк». «Чубчик», впервые появившись в одной серии с пантикапейским золотым III группы (Анохин. 1986. Табл. III, 102), в дальнейшем становится характерным и неотъемлемым признаком трактовки «сатира». Проведённое разделение монет IV в. по этому признаку (Мельников. 2002. С. 167–170) дополнено указанием на тетрахапки типа «сатир/грифон» «без хохла надо лбом сатира» (Рис. 1, 2) ранее не выявленные. Сейчас же известно несколько десятков подобных экземпляров, – что синхронизирует начало чеканки этого типа с первым выпуском пантикапейского золота в конце 70-х гг. IV в. Тем самым, подтверждается ранняя датировка А. Н. Зографом начала чеканки этой бронзы, но с уточнением, что столь ранней является лишь разновидность «сатир/грифон, без хохла надо лбом сатира» (Рис. 1, 2) (ок. 373 – ок. 351/350 гг.).

Литература

- В. А. Анохин.* Монетное дело Боспора. Киев, 1986.
- А. Л. Бертъе-Делагард.* О монетах властителей Боспора Киммерийского, определяемых монограммами // ЗООИД. 1911. XXIX.
- С. И. Болдырев.* Кто чеканил монеты ΣΑΜΜΑ? // Боспорский феномен: Проблема соотношения письменных и археологических источников. СПб., 2005.
- В. К. Голенко.* Еще раз о типологии раннего серебра Боспора // У Понта Евксинского (памяти Павла Николаевича Шульца). Симферополь, 2004.
- А. Н. Зограф.* Античные монеты // МИА. 1951. № 16.
- Г. А. Кошленко, В. Д. Кузнецов.* Греческая колонизация Боспора // Очерки археологии и истории Боспора. М. 1992.
- А. В. Куликов.* К находке архаической пантикапейской монеты на поселении Чатр-Тау (о месте возникновения боспорского города Китея) // Боспорский феномен: Сакральный смысл региона, памятников, находок. СПб., 2007. Т. II.
- О. Н. Мельников.* Нимфей, скифский вождь Саммак и «измена Гилона» // МАИЭТ. 2001. Т. VIII.
- О. Н. Мельников.* К вопросу о проблемах нумизматики Боспора IV–III вв. до н.э. // Боспор Киммерийский, Понт и варварский мир в период античности и средневековья. Керчь, 2002.
- О. Н. Мельников.* Нимфей, скифский вождь Самма (...) и две измены Гилона // Боспорский феномен: Сакральный смысл региона, памятников, находок. СПб. 2007. Т. II.

- М. И. Ростовцев.* Скифия и Боспор. РАИМК, 1925.
- А. А. Сибирский.* Взгляд на автономию и историю Пантикапея // ЗООИД. 1867. VI.
- В. Ф. Столба.* Проблемы нумизматики Нимфея: несколько замечаний // *Nurperborgeus. München*, 2002. Vol. 8, fasc. 1.
- И. Е. Суриков.* Нумизматическое свидетельство о самосской колонизации Причерноморья? // ПИФК. М., Магнитогорск, 2001. Т. X.
- И. Е. Суриков.* ΣΑΜΜΑ: к оценке хода дискуссии // Двенадцатая Всероссийская нумизматическая конференция. М., 2004 а.
- И. Е. Суриков.* Древнегреческие монеты с легендой ΣΑΜΜΑ: к оценке хода дискуссии // ПИФК. М., Магнитогорск, 2004 б. Т. XIV.
- А. Е. Терещенко.* Автономная чеканка полисов Боспора Киммерийского VI – V вв. до н.э. Автореферат дисс. ... канд. ист. наук. СПб., 2004
- А. Е. Терещенко.* Особенность ранней анэпиграфной монетной чеканки Пантикапея // *Stratum-plus*. СПб., Кишинев, Одесса, Бухарест, 2005. Т. 3.
- Н. А. Фролова.* Монеты Нимфея // ДБ. 2000. Т. 3.
- Д. Б. Шелов.* К вопросу о монетах боспорских городов Аполлонии и Мирмекия // ВДИ. 1949. № 1.
- Д. Б. Шелов.* К вопросу об изображении львиной головы на ранних боспорских монетах // КСИИМК. 1951. Т. XXXIX.
- Д. Б. Шелов.* Монетное дело Боспора VI–II вв. до н.э. М., 1956.
- В. V. Head.* *Historia numorum*. Oxford, 1911.

А. А. Завойкин

Взлёты и падения искусства боспорских резчиков монетных штемпелей в IV в. до н.э. (на примере образа сатира)¹²

В пособиях по античной нумизматике в числе других характеристик монет как исторического источника справедливо указывается на то, что монета, помимо всего прочего, представляет собой произведение искусства, которое ценилось в высших своих проявлениях наравне с творениями именитых скульпторов или художников (Зограф. 1951. С. 61, 22; Казаманова. 1969. С. 78–79¹³; Анохин. 1986. С. 38). В этой связи в первую очередь ссылаются на знаменитые произведения мастеров V в. до н.э. Кимона и Эвенета, чьи произведения на серебряных сиракузских коммеморативных декадрахмах считаются признанными шедеврами изобразительно-

¹² Работа подготовлена в рамках проекта Президиума РАН «Историко-культурное наследие и духовные ценности России: Направление 2. Археологические древности России».

¹³ «Лучшие художники, резчики камней и гемм предлагали свои услуги и участвовали в работе по изготовлению штемпелей...».

го искусства. В числе других вершин творчества резчиков штемпелей не редко отмечают работы мастеров, создавших штемпели для чеканки золотых боспорских статеров IV в. до н.э. (Соколов. 1999. С. 284. Илл. 203, 204) (Рис. 1. а, б). Вместе с тем, далеко не все монеты представляют собой образцы высокого искусства, но, пожалуй, в большей своей массе это весьма скромные с эстетической точки зрения образцы ремесленной продукции.



Рис. 1

Совершенно очевидно, что эстетические достоинства произведений монетных дворов определялись целым рядом разных обстоятельств. В их числе субъективные факторы, например, степень даровитости мастера, занятого подготовкой штемпелей, или взъискательность заказчика и т.п. Но также несомненно, что на художественные характеристики монеты оказывал влияние и уровень экономического благополучия или неблагополучия. Так, в периоды финансовых кризисов, когда чеканка монеты становится обильной и поспешной, ее эстетический уровень резко падает. Не случайно также, что самые лучшие образцы монетного искусства связаны с чеканкой мемориальных выпусков (обычно крупных номиналов), обусловленных экстраординарностью событий, побудивших эмитента к увековечению памяти о них. Для реализации подобных «проектов» могли специально приглашаться известные мастера, расходы на оплату деятельности которых были соизмеримы возможностям и мотивированности заказчика.

Таким образом, эстетическая составляющая монетного дела является важным источником не только для изучения истории искусства, но и других аспектов жизни того или иного общества. В своём докладе я хотел бы проиллюстрировать высказанное положение на конкретном примере, не ставя перед собой целей, для

реализации которых потребовалось бы много времени. Моя задача – лишь попытаться выявить некоторые «пики» в искусстве резчиков штемпелей на Боспоре IV в. до н.э. и, по возможности, предложить их интерпретацию.

Начну, пожалуй, с того, что отмеченный уже взлет искусства резчиков штемпелей (примерно с 375–360-х годов до н.э.), реализованный на золотых монетах, маркирует период экономического процветания Боспора, основанного на хлебной торговле, в период правления Левкона I – Перисада I (и, может быть, Евмела). Эстетические требования, наряду с экономической значимостью чеканки золота, были тесно связаны с соображениями государственного престижа и личными амбициями Спартокидов. Обсуждая проблему семантики типа лицевой стороны монет IV в. до н.э. и связывая, вслед за А. Н. Зографом (1951. С. 171–172), изображение головы сатира на нем с «династийной символикой» (*παράσχιον* Сатира I), я высказывал предположение о том, что, возможно, перед приглашёнными на Боспор мастерами-резчиками могла ставиться задача придать изображению черты портретного сходства с «эпонимным героем», т.е. Сатиром. Конечно, не имея достоверных портретных изображений отца Левкона I, никогда не удастся доказать реальность этой «догадки». Но в любом случае можно констатировать, что созданию новой государственной (= династической) символики было уделено немало внимания. Отметим также, что после чеканки первых двух групп и некоторых выпусков третьей (Зограф. 1951. Табл. XL. 7– 8/9; Анохин, 1986. № 91 – 97 – 102; Фролова. 2002. Табл. I, II, III. 1, 1а, 2), отмеченных высоким, почти «реалистическим» уровнем изображений головы сатира, наблюдается относительно резкая их «деградация» и схематизация, «утрирование черт лица» (Шелов. 1956. С. 92; Зограф. 1951. С. 173. Табл. XL. 10–11; Анохин. 1986. № 109–115, 116–119; Фролова. 2002. Табл. III. 3–12–VII)¹⁴. Было бы упрощением видеть в этой эволюции свидетельство какого-то упадка на Боспоре. Такого рода изменения вполне объяснимы в иной системе координат: канонизация образа, удаление от исторического прототипа (повторю, если мы вправе таковой предполагать) почти всегда ведет к его трафаретному упрощению и, в данном случае, – выпячиванию его «божественной» сущности.

¹⁴ Ранее выделяли всего три группы золотых монет: 1) 3/4-ные изображения головы с волнистыми развевающимися волосами (=II группа); 2) в профиль, с прямыми волосами, без венка (=I группа); 3) с венком и волосами в виде длинных завивающихся сверху прядей (=группы III и далее) (см.: Шелов. 1956. С. 92 и примеч. 2). Это вполне согласуется со «стилистическими группами»; оценка же стилистических различий между отдельными экземплярами последней часто имеет субъективный характер (ср., например: Фролова, 2002. Табл. III).

До сего момента мы рассматривали золотую монету Боспора, в которой, по вполне понятным соображениям, эстетические идеалы были воплощены с особым усердием. В менее благородных металлах они претворены, как правило, с меньшим тщанием, особенно если речь идет о монетах, чеканенных из меди (тем более – на мелких номиналах). Посмотреть, как обстояло дело с серебром (и медью) тем более важно, что интересующий нас тип (образ) появляется не на золоте. Не углубляясь в проблему абсолютной хронологии, отметим, что А. Н. Зограф к началу чеканки монет с головой сатира (группа А) относил серебряные диобол и обол с типами реверса «идущий лев» и «протома льва, полумесяц», а также два номинала медных монет с типами оборотной стороны «голова коня вправо», «голова барана вправо», аргументируя свою точку зрения: совпадением номиналов и легенды (ΠΑΝΤΙ) с предшествующими монетами; тем, что в Эльтигенском кладе 1870 г. наряду с серебром V в. до н.э. были представлены монеты «голова сатира – протома льва» (Люценко. 1880. Фонд № 28, лист 15, № 10; Зограф. 1951. С. 163, 172; IGCH. № 1014; Абрамзон, Фролова. 2007–2008. С. 75–76); наконец, тем что «изображение сатира в этой группе... еще реально и не включает карикатурных черт» (Зограф. 1951. С. 172. Табл. XL. 1–4). Следующая по времени группа Б, непосредственно предшествующая золотой чеканке («...тип бородатой головы в ней лишь немного строже голов на первых статерах»), представлена только серебром двух крупных номиналов с типами «голова бородатого/безбородого сатира – голова льва вправо» (Зограф. 1951. Табл. XL. 5, 6)¹⁵. С I и II группами золота исследователь синхронизирует серебро с 3/4-ми и профильными (вправо) изображениями бородатых и безбородых голов сатиров и пять номиналов меди¹⁶ (Зограф. 1951. С. 176. Табл. XL. 13–16 и 18–22). Серебряную монету с головой барана на реверсе А. Н. Зограф (1951. С. 176–177. Табл. XL. 23) по изображению плющевого венка синхронизовал с третьей группой золотых статеров.

В. А. Анохин, ссылаясь на круглое вдавление оборотной стороны этой серебряной монеты (Анохин. 1986. № 80) и посчитав наличие венка на голове сатира признаком чисто формальным, полагает, что дебют выпусков с типом аверса «голова сатира» (П-15) представлен на серебре (диобол) и меди с типами реверса, соответственно: «голова барана влево, ΠΑΝΤΙ» и «голова осетра

¹⁵ Д. Б. Шелов (1956. С. 97) ввиду «чрезвычайной типологической и стилистической близости изображений, единства фактуры» объединяет обе группы А. Н. Зографа в одну, в которой дублируется номинал в три оболы. См. критику В. А. Анохина (1986. С. 32).

¹⁶ Бородатый сатир только на старшем номинале.

вправо, ПАН» (Анохин. 1986. № 80, 81). Изображения сатиров на этих монетах, действительно, отличаются высоким качеством и богатством деталей, что примечательно – даже на меди (весом 1,12 г), однако стилистика изображения ближе монетам III группы золота (ср.: Фролова. 2002. Табл. III. 1 а), чем группы I. Далее В. А. Анохин помещает серию (П-16) с типами реверса: «стоящий лев влево, ПАНТИ», «протома льва влево, полумесяц» (серебро, триобол и обол) и «голова коня вправо, ПАНТИ», «голова барана вправо, ПАНТИ» (медь) (Анохин. 1986. № 85–88); а с I группой золота синхронизует (П-17) серебро: «голова льва вправо, ПАНТИ» (гемидрахмы с бородатым сатиром на аверсе и диоболы с безбородым сатиром на аверсе), «протома грифона вправо, ПАНТИ» (обол); и медь – «лук, ПАН» (Анохин. 1986. № 93–96).



Рис. 2

Среди серебряных монет с профильным изображением головы льва с открытой пастью на реверсе, имеющих расположение легенды по дуге под головой хищника, встречаются экземпляры, отличающиеся чрезвычайно высоким художественным уровнем изображений на обеих сторонах монеты (Рис. 2). Стилистически их изображения на аверсе близки золоту I группы и, видимо, предшествуют её чеканке. Недавно В. Л. Строкин, опубликовавший несколько ранее неизвестных науке экземпляров монет этой серии из частных коллекций (Строкин. 2009. Рис. 2. 1–4), ссылаясь на фактурные, стилистические особенности, а также на своеобразное расположение легенды, попытался доказать, что эта серия следует непосредственно после серебра с мордой льва в фас на аверсе – головой барана и дифферентами (осётр, 6-лучевая звезда) на ре-

версе¹⁷. Эта точка зрения, несомненно, заслуживает внимания, тем большего, что одна из монет (диобол) сохранила на реверсе следы перечеканки (к сожалению, предшествующий тип установить невозможно), а на другой (гемидрахма) на аверсе – круглая надчеканка в виде головы Аполлона в лавровом венке¹⁸ (Строкин. 2009. Рис. 2. 2 и 4). Наряду с высокими художественными достоинствами этой серии, отмеченные обстоятельства резко выделяют ее из прочего серебра IV в. до н.э.

Невольно напрашиваются мысли, связанные с монетной реформой Левкона I, призванной унифицировать систему денежного обращения на внутреннем рынке Боспора (Polyaen. VI. 9, 1; см.: Болдырев, Завойкин. 2000. С. 7–9): не находим ли мы в данном случае её следы?¹⁹ Перечеканка новым типом указывает на то, что принятая ранее весовая система монеты сохранялась²⁰, так что внеэкономическая составляющая этого акта выступает на первый план. Спустя какое-то время после перечеканки (и, вполне возможно, чеканки штемпелями данных типов новой монеты) появилась необходимость ее контрмаркирования с целью ли изменения нарицательной стоимости номинала (как у Полиена)²¹, или с какой-либо иной, санкционируя законность обращения монеты на внутреннем рынке. Интересно, что для надчеканки было избрано изображение головы Аполлона. Учитывая смысловую нагрузку символов «сатир» / «Аполлон», вероятно, следует говорить о санкции (или причастности к ней) пантикапейской общины²² или храма Аполлона.

¹⁷ Исследователь датирует эту серию концом V в. до н.э., привязывая ее к историческим событиям, связанным с процессом объединения Боспора под властью Спартокидов. Однако обосновать эту датировку нумизматически ему, как мне представляется, не удалось.

¹⁸ В. Л. Строкину известны два экземпляра таких монет, один из которых (диобол) происходит с Семибратнего городища; по другому (гемидрахма), место находки которого мне не известно, готовится публикация О. Н. Мельниковым.

¹⁹ До выхода в свет работы Д. Б. Шелова (1953. С. 30–39), который, ссылаясь на отсутствие перчеканок и надчеканок в монетном деле Левона I, связал свидетельство Полиена с Левконом II, исследователи относили сообщения Полиена к Левкону I (ср.: Анохин. 1999. С. 57–58).

²⁰ Предположительно речь идет о боспорском же серебре, а не об иностранном, которое перед перечеканкой переплавлялось и перечеканивалось на новых заготовках.

²¹ Ср.: Дионисий Старший, нуждаясь в серебре, собрал под страхом смерти («в долг») деньги, ἐλικόψας χαρακτήρα, назначил цену «новой» монете, оценив драхму в две (τὴν δραχμὴν δύο δυνάσκειν δραχμίας) и расплатился с долгами (Ps.-Arist. Oec. II. 21, 9 (1349 b, 27–33 Bekker)).

²² Ср.: Дионисий Старший, испытывая затруднение в серебре, протащил через народное собрание даже решение о чеканке оловянной монеты (Ps.-Arist. Oec. II. 21, 4 (1349 a, 24–36 Bekker)).

Дальнейший содержательный анализ этого информативного источника выходит за рамки поставленных задач. Поэтому, отметив исключительность рассматриваемой серии серебра, вернемся к оценке эстетических достоинств типа аверса. Прежде всего, художественный уровень исполнения изображений на монетах этой серии различен: от сравнительно посредственных и грубоватых (ГЭ № 26571, 26574) до тонко моделированных, с проработкой деталей, изыскано-декоративных (из частных коллекций)²³. Художественные достоинства последних, на мой взгляд, превосходят уровень изображений на аверсе первой группы золотых статеров. Можно даже сказать, что именно в монетах этой группы могли реализоваться амбиции Спартокидов и глубокий смысл, который изначально был вложен в «ἄλλος χαρακτήρ».

Мы, однако, так и не решили вопрос о том, поместить ли эту серию в самое начало чеканки монет с головой сатира (вслед за В. Л. Строкиным), непосредственно перед началом чеканки золота (по А. Н. Зографу), или синхронизовать её с I группой золотых статеров (как считает В. А. Анохин). Сильным аргументом последнего названного исследователя выглядит указание на наличие или отсутствие бороды в качестве признака, обозначающего номинал, как и на золотых I группы: на статерах сатир изображен с бородой, а на гекте без бороды²⁴. На предшествующей, по его мнению, серии дифференциация номиналов осуществлялась по типу реверса: лев или протома льва. Однако оба этих принципа используются и позднее, даже в комбинации²⁵. А вот отмеченная В. Л. Строкиным особенность расположения легенды находит аналогии только в более ранних, «предсатировских» сериях. Для А. Н. Зографа решающим было присутствие монет с протомой льва и полумесяцем²⁶ в кладе 1870 г., но в нем (в том виде, как он дошёл до Е. Е. Люценко) были представлены и «непонятные типы с головами, натянутого лука и горита».

Подводя итог, не только вопросы абсолютных датировок пантикапейских монет, предшествующих чеканке золота, не реше-

²³ Это заставляет задуматься о подлинности монет последней группы. Однако я не нахожу весомых оснований для того, чтобы объявить их фальшивыми. Учитывая то, что экземпляры (Строкин. 2009. Рис. 2. 2 и 3) были расчищены автором публикации собственноручно, от сомнений в их подлинности следует отказаться. Отмеченные различия в качестве изображений, возможно, говорят в пользу длительности чеканки этих монет и (или) её интенсивности.

²⁴ Уникальная монета (Британский музей; Анохин. 1986. № 98; Фролова. 2002. С. 292. Табл. VII. 10).

²⁵ Гемистатер типа «голова молодого безбородого сатира в венке из плюща, влево – протома львиноголового грифона на колосе, ΠΑΝ» (Фролова. 2002. С. 292. Табл. VII. 9).

²⁶ А также медь «голова сатира – голова барана, ΠΑΝΤΙ».

ны с желаемой точностью, но и последовательность их серий не установлена окончательно. В этих условиях можно лишь осторожно предполагать, что появление новых типов на пантикапейских монетах ознаменовало важнейший этап в становлении финансово-денежной системы единого Боспорского государства. Появление новых монетных типов, (из которых оборотный сохраняет преемственность с традиционным полисным символом – голова льва, а лицевой по сути своей может рассматриваться в качестве «эмблемы» правящей династии) должно было (или: могло?) сопровождаться не только решением вопроса о характере символов на монете, но и об уровне их художественного исполнения. Логично предположить, что именно к этому моменту должны быть приурочены выпуски, отличающиеся особым качеством выразительности изображений на монетах. И если так ставить вопрос – конкурентных серий типу «голова сатира – голова льва с открытой пастью вправо» нет. Их «переходный» статус маркируется также фактурой и расположением легенды по дуге (вдоль внешнего края сравнительно недавно вошедшего в оборот круглого пуансона), а особенно – следами перечеканки и надчеканки. Ничего подобного мы не знаем во всем монетном деле Боспора до конца IV в. до н.э.

Литература

- М. Г. Абрамзон, Н. А. Фролова.* Корпус боспорских кладов античных монет. Т. I (1834–2005). Симферополь, Керчь, 2007–2008.
- В. А. Анохин.* Монетное дело Боспора. Киев, 1986.
- В. А. Анохин.* История Боспора Киммерийского. Киев, 1999.
- С. И. Болдырев, А. А. Завойкин.* Реформа Левкона I // Восьмая Всероссийская нумизматическая конф. Тез. докл. М., 2000.
- А. Н. Зограф.* Античные монеты // МИА. 1951. № 16.
- Л. Н. Казаменова.* Введение в античную нумизматику. М., 1969.
- Е. Е. Люценко.* Описание денежных кладов, найденных в последнее время на Керченском и Таманском полуостровах, а так же на Юге России. Керчь, 1880 г. // Архив ИИМК. Фонд 1. Д. № 28. Лист 15–16. Д. № 10.
- Г. И. Соколов.* Искусство Боспорского царства. М., 1999.
- В. Л. Стркин.* Нимфей – Самма(?) – Нимфей // ДБ. 2009. Т. 13 (в печати).
- Н. А. Фролова.* Каталог золотых монет Пантикапея IV в. до н.э. // ДБ. 2002. Т. 5.
- Д. Б. Шелов.* Денежная реформа Левкона II // ВДИ. 1953. № 1.
- Д. Б. Шелов.* Монетное дело Боспора VI–II вв. до н.э. М., 1956.

А. В. Куликов

К вопросу об интерпретации изображения бородатого персонажа на боспорских и ольвийских монетах IV в. до н.э.

Одной из трудноразрешимых проблем боспорской нумизматики является интерпретация изображений на лицевой стороне золотых, серебряных и медных монет, выпускавшихся в IV в. до н.э.

Распространенной точкой зрения является предположение, что голова бородатого и юного персонажа – Пана или, точнее, Сатира – является своеобразным *παράσημον* (характерным отличительным знаком, «говорящим типом») монет Пантикапея и боспорского династа по имени Сатир. Появившись на пантикапейских монетах начала IV в. до н.э., этот бородатый персонаж используется в качестве монетного типа лицевой стороны боспорских монет на протяжении длительного исторического периода, вплоть до последней четверти II в. до н.э. А. Н. Зограф и Д. Б. Шелов, а затем и В. А. Анохин, проанализировав изменения в иконографии бородатого персонажа, попытались синхронизировать выпуски серебра, меди и золота на Боспоре в IV в. до н.э. При этом исследователи справедливо обратили внимание на то, что наиболее ранние золотые статеры (первой–третьей хронологических групп) имеют изображения бородатого сатира без венка, в то время как монеты более позднего времени – со второй половины IV в. до н.э. – неизменно несут на себе изображения бородатого персонажа в венке из плюща.

Действительно, венок из плюща на голове бородатого персонажа должен вполне определенно говорить о его принадлежности к окружению Диониса. Карикатурные, даже несколько отечные черты лица с тяжелыми надбровьями, с глубокими складками морщинистого лба, глубоко посаженными глазами, носом картошкой – дополняют торчащие в разные стороны козлиные (бычьи?) уши и грива зачесанных назад волнистых волос, распавшихся на тяжелые длинные пряди... Был ли этот образ воспринят пантикапейскими монетными мастерами из широкой серии привозных изображений персонажей дионисийского круга или творчески переосмыслен на основе материалов боспорской мелкой пластики – вот уже длительное время остается неразрешимой загадкой. Отметим, что ранние изображения бородатого персонажа на монетах Пантикапея начисто лишены утрированных, карикатурных черт,

напротив, им придано даже некоторое благообразие, что говорит о его несомненном религиозном наполнении.

Уместно будет вспомнить, что изображению бородатого персонажа придано немало «этнографических» черт: зачесанные назад длинные прямые волосы, густая прямая борода и длинные усы, высокие дуги красиво изогнутых бровей. Именно такими изображались скифы на знаменитой Куль-Обской вазе, на золотом гребне из кургана Солоха. Этот список можно было бы продолжать едва ли не до бесконечности... Невольно напрашивается мысль, что даже по эстетическим (а не только по формальным) признакам бородатый персонаж на боспорских монетах более близок не к свите Диониса, а к кругу местных варварских богов. К сожалению, произведения религиозного и героического эпоса северопричерноморских аборигенов практически полностью утрачены. И всё же, судя по тому, что медные боспорские монеты с изображениями бородатых персонажей часто находят на варварских селищах Восточного Крыма с пробитыми отверстиями для ношения как амулета-оберега, а золотые статеры с напаянными дужками нередко используются представителями варварской знати в качестве перстней, следует признать, что в своей основе «Паны» или «Сатиры» имеют совершенно отличное от греческого религиозное наполнение.

Интересно сравнить бородатых персонажей на пантикапейских монетах IV–III вв. до н.э. с изображениями на монетах Ольвии. Несмотря на некоторые иконографические различия (ольвийские «Борисфены» не имеют козлиных ушей, но имеют короткие изогнутые бычьи рога), сходство этих двух персонажей очевидное.

Ещё А. Н. Зограф, а вслед за ним П. О. Карышковский отмечали, что по своим метрическим данным боспорские и ольвийские медные монеты с изображениями бородатых персонажей не находят определенного места в системе номиналов местного серебра и золота. Интерпретация этих медных монет как весовых тетрагалков или оболов далеко небесспорна, как об этом в свое время говорил А. Н. Зограф. В таком случае резонно будет поставить вопрос, на кого были рассчитаны обильные эмиссии ольвийских и пантикапейских медных монет: на местных греков (у которых функции денежного металла традиционно выполняли золото, электр и серебро) или на местных варваров, которые, по существу, все еще находились на переходном этапе от бронзового века к железному. Накопление больших количеств медной монеты (ольвийских борисфенов или пантикапейских «тетрагалков») в среде греческого населения не имело бы никакого экономического смысла. Действительно, топография находок кладов медных монет IV – первой половины III в. до н.э. убедительно демонстрирует тот факт, что на

греческих поселениях эти клады практически не встречаются, в то время как на поселениях так называемой «ближней» и «дальней хоры», а на самом деле – на неукрепленных селищах варварского населения, они представляют собой массовое явление. К сказанному можно добавить обилие медных монет с изображениями бородатых персонажей в индивидуальных находках даже на самых отдаленных от греческих городов варварских поселениях.

Дискуссионным остается вопрос, в каком качестве греческие медные монеты использовались аборигенным населением: как средство повседневного обращения или, всё же, как средство систематического накопления запасов металла (ведь в варварской среде Северного Причерноморья уже с первой половины VI в. до н.э. основным «денежным» металлом была именно медь). Интересно, что в находках с варварских селищ медь и бронза в другом виде практически не встречаются (украшения, гвозди, различные детали оковки и т.д.). Исключение составляют наконечники стрел (которые традиционно сами несли денежную функцию), бронзовые перстни, отдельные детали гарнитуры конской упряжи. Думается, что помещение на пантикапейской и ольвийской меди IV – первой половины III в. до н.э. узнаваемых в варварской среде бородатых персонажей носило сознательный характер и имело своей целью сделать медные монеты более привлекательными для местного населения в качестве платежного средства в расчетах с греками.

В то же время, боспорские мастера-медальеры, которые участвовали в разработке образа бородатого божества, дали ему свое эстетическое наполнение, переосмыслив и, в конечном счете, включив его в круг персонажей дионисийского культа. Наверное, в таком качестве хмельной бородатый бог на боспорских монетах был понятен и в варварской среде, ведь определенные сакральные ритуалы греческого винопития были заимствованы местным населением вместе с ассортиментом товаров виноторговли (который неизменно широко представлен на варварских селищах). Нельзя обойти и вопрос о несомненном дуализме бородатого – юного персонажей, сменяющих друг друга в качестве монетного типа лицевой стороны пантикапейской чеканки в IV–III в. до н.э. На первый взгляд, может показаться, что перед нами два разных персонажа, объединенные совместным шествием в дионисийской процессии (как молодые и юные сатиры и силены). На самом деле, учитывая глубокие основы местных негреческих верований, нельзя исключать, что бородатое и юное существа представляют собой две разные ипостаси бога плодородия, бога умирающей и обновляющейся природы.



Рис. 1



Рис. 2

В развитие темы доклада хочется опубликовать очень интересный и по-своему уникальный памятник мелкой пластики, найденный одним из частных керченских коллекционеров с помощью металлоискателя на варварском селище недалеко от Нимфея в районе озера Чурубаш. Речь идет о художественно исполненной свинцовой отливке-реплике с глиняного или бронзового прототипа, изображавшего голову бородатого божества дионисийского круга, о чем говорит украшающий её венок из плюща с сердцевидными листьями и крупным бутонем соцветия в центре лба (Рис. 1). Любому исследователю, хоть сколько-нибудь знакомому с боспорской нумизматикой, сразу же бросится в глаза разительное иконографическое сходство публикуемой бородатой головы с изображениями на боспорских золотых статерах и медных «оболах» начала третьей четверти IV в. до н.э. (Рис. 2).

Публикуемая свинцовая отливка имеет размеры 4,8 x 3,7 см, её толщина достигает 2,5 см, вес в пределах 120 граммов. По всем своим метрическим показателям изделие не может представлять собой весовую гирию. С другой стороны, довольно небрежное исполнение отливки (кстати, сделанной с превосходного высокохудожественного прототипа) не позволяет видеть в ней матрицу для изготовления бляшек из золотой фольги. Скорее всего, отливка представляет собой вотив или сакральный объект поклонения, которым могли пользоваться как проживающие в непосредственной близости от Нимфея греческие поселенцы, так и окрестные варвары.

В завершение хочется высказать еще одно предположение. Устойчивость иконографических типов бородатых и юных персонажей на лицевых сторонах боспорских монет не может объясняться простым копированием резчиками-медальерами более ранних образцов. Вполне вероятно, что в Пантикапее была установлена статуя или скульптурная группа, изображавшая персона-

жей дионисийской свиты, в которых местные варвары легко могли узнавать привычные им божества плодородия. Многочисленные реплики этих скульптурных изображений в терракоте и металле могли расходиться как в греческой, так и варварской среде, о чём и говорит публикуемая находка.

А. В. Гаврилов, И. В. Шонов

Арес на монетах Феодосии

В последние годы значительно возросло количество монетных находок на античных памятниках в округе Феодосии. За последние два года среди нумизматического материала нами зафиксирован очень редкий тип монет феодосийской чеканки – это драхмы с изображением Ареса. По нашим данным уже найдено пять монет этого типа. Мы ознакомились с двумя монетами данного типа, которые были найдены на селищах феодосийской хоры: Партизанах 1 (Рис. 1. 1), находка близ села Красногвардейского Советского района (Рис. 1. 2), Таким образом, такое количество находок монет данного типа даёт возможность откорректировать наши представления о монетной чеканке Феодосии.

Редкость этой драхмы обусловила появление мнения, что эта монета является подделкой. Однако новые находки свидетельствуют о противоположном – эти драхмы были выпущены феодосийским полисом и некоторое время были в обращении. Их выпуск был связан с экстраординарным событием в жизни полиса, а именно, – военной победой на начальном этапе боспоро-феодосийского противостояния в первом десятилетии IV в. до н.э. Когда гераклеийские десанты, экспедиция Тинниха, смерть под стенами Феодосии Сатира I привели к желаемому результату и показали, что военная удача на стороне феодосийцев, то это стало поводом к эмиссии монет данного типа. Они были в обращении совсем недолго – около десятилетия и прекратили хождение в связи с покорением Феодосии Боспором.

В связи с подлинностью этих монет появилась возможность по-новому рассмотреть иконографию монетных типов Феодосии. Поскольку портрет на феодосийской драхме (до недавнего времени известной в единственном числе) и ранее не вызывал сомнений у исследователей в принадлежности Аресу, то новые находки аналогичных монет окончательно подтвердили отношение этого изображения именно к этому олимпийцу. Изображение Ареса на государственных денежных знаках Феодосии имело под собой твёр-

дую основу в виде объективных обстоятельств, которыми для полиса являлись: его оторванность от основной массы греческих колоний на Боспоре Киммерийском, пограничное положение и, как следствие, – постоянная угроза, исходящая от соседних варваров) тавров со стороны гор и кочевников со стороны степи). Грамматик Ульпиан (конец II – начало III в. н.э.) в схолиях к судебной речи Демосфена (383–322 г. до н.э.) «Против Лептина» указывает, что Феодосия расположена рядом со Скифией (Demosth., In Lept., XX, XXXIII). Псевдо-Скилак Кариандрский упоминает тоже, что город расположен на земле скифов (Ps.-Scyl., Peripl., 69). Военное положение было привычным для граждан феодосийского полиса; по-видимому, им не раз приходилось решать проблемы взаимоотношений с соседями силой оружия, надеясь при этом на помощь не только союзников, но и бога. Конечно же, первым, кто, по мнению эллинов, мог помочь людям в их ратных делах, был Арес. Его активное участие в людских деяниях отмечено в древнегреческой мифологии, в частности, в «Илиаде», когда он помогал троянцам защищать свой город. Не зря в гомеровском гимне Аресу бог назван «оплотом городов» (Античные гимны. 1988. С. 113). Помощь этого бога вдохновляла воинов и устрашала врагов, давала перевес, решала исход сражений и приносила победу. Отсюда необычное положение Ареса в пантеоне и денежной символике Феодосии и, соответственно, надежда феодосийцев на его помощь в трудных военных ситуациях. Возможно, оборона Феодосии от боспорской агрессии как-то ассоциировалась в представлении граждан Феодосии с троянской войной, тем более, что гомеровский эпос греческое население северопричерноморских колоний знало хорошо (Dio Chrys., Or. XXXVI). Все это могло повлиять на решение феодосийских монетариев поместить изображение Ареса на драмах этого выпуска.

Нужно отметить, что Феодосийский полис не был оригинальным, помещая изображение Ареса на свои монеты. Изображения Ареса чеканил на своих монетах ряд других полисов античного мира на протяжении VI–III в. до н.э. В частности: на статерах Ликии последней четверти VI – первой четверти V в. до н.э. (Рис. 1. 4); на гектах Фокеи последней четверти VI – первой четверти V в. до н.э. (Рис. 1. 5); диоболах Метимны на Лесбосе первой половины V в. до н.э. (Рис. 1. 6); дидрахмах Калимны в Карии (Рис. 1. 7); статерах персидского сатрапа Киликии – Фарнабаза чеканенных в Тарсе в конце первой четверти IV в. до н.э. (Рис. 1. 8) и статерах персидского сатрапа Киликии – Датама, чеканенных в Тарсе в конце первой четверти IV в. до н.э. (Рис. 1. 9); гемидрахмах Гидиссоса в Карии (Рис. 1. 10); монетах Брегиума начала – конца III в. н.э. (Рис. 1. 11); драмах Сиракуз в Сицилии

(Рис. 1. 12, 13); драхмах Косенции первой половины IV в. до н.э. (Рис. 1. 14); монетах Петелии начала – конца III в. до н.э. (Рис. 1. 15, 16); Мамертина III–II в. до н.э. и некоторых других. На них Арес изображен бородатым мужчиной в расцвете лет, полным сил или безбородым юношей, в шлеме фракийского или коринфского типа.

Культ Ареса имеет фракийские корни, соответственно и его атрибутика также фракийского происхождения, в частности – шлем. На феодосийских монетах шлем Ареса фракийского типа, он имеет небольшой гребень и назатыльник, но на нем отсутствуют наносник и нащечники (Рис. 1). Налобник выделен на тулии рельефными ребрами, которые переходят в спирали на боках шлема в височной его части. Такой же рельефный валик проходит по основанию задней части шлема и переходит в спирали чуть меньшего диаметра на его нижних боковых частях. Фракийский шлем всегда имел назатыльник, был удобен тем, что давал хороший обзор и облегчал маневренность воина, поэтому был принят на вооружение и долгое время использовался разными армиями в античную эпоху. Появление шлема похожего типа (т. н. кубанского? Черненко. 1968. С. 76–82) на изображениях ранних монет, в частности, Фокеи, по-видимому, обусловлено как культом Ареса в этом полисе, так и наличием самих носителей этого культа. Известно, что фракийцы когда-то жили в Вифинии, Мизии и фокейской Давлиде. Отсюда их участие (племя киконов) в троянской войне на стороне Трои, как, впрочем, и сам Арес помогал троянцам. Таким образом, культ Ареса в северо-западных регионах Малой Азии имел давние и глубокие корни, он был, очевидно, воспринят от проживавших там фракийцев и развит греческой мифологией, что и нашло отражение в иконографии монет ряда центров и правителей. Шлем Ареса на феодосийских драхмах очень похож на шлемы фракийского типа у этого же персонажа на статерах персидских сатрапов Киликии Фарнабаза и Датама конца первой четверти IV в. до н.э. (ср.: Рис. 1, 12 и Рис. 1, 8, 9). Такое совпадение можно объяснить влиянием моды на определенные типы защитного вооружения феодосийских воинов, пришедшей из городов Южного Понта, например, Гераклеи, с которой у Феодосии были самые тесные связи. Учитывая, что до начала последней трети IV в. до н.э. Малая Азия была поделена на персидские сатрапии, где бытовали определенные типы вооружений, можно провести явные параллели в изображениях таковых на монетах ряда малоазиатских центров и Феодосии. Таким образом, мы считаем, что в конце V – начале IV в. до н.э. на феодосийских монетариев оказали влияние именно малоазиатские традиции изображения Ареса и его доспехов.



Рис. 1

Тип бороды Ареса передан весьма реалистично – отдельными, выющимися локонами, что также находит много аналогов в изображениях на монетах других полисов, а также в скульптурных портретах. По-видимому, в представлении древних образ взрослого Ареса должен быть именно с бородой, которая вьется локонами, что прослеживается, например, на монетах Фокеи последней чет-

верти VI в. до н.э. (Рис. 1. 5), сатрапов Киликии Фарнабаза и Датама (Рис. 1. 8, 9) и ряда других центров и правителей.

Более того, в связи с вышесказанным, можно пересмотреть и некоторые устоявшиеся взгляды на иконографию феодосийских монет, как ранних, так и поздних выпусков. Традиционно считается, что изображение головы в шлеме фракийского типа на раннем серебре Феодосии (обола, диоболы, тетраболы) последней четверти V в. до н.э. принадлежит Афине (Гаврилов. 2004. С. 192, 194). Однако сравнительный анализ позволяет утверждать, что на них изображен безбородый, юный Арес. В его лице более просматриваются мужские черты, чем женские (ср. Рис. 1. 3). Да и существующие аналоги в чеканке ряда других полисов подтверждают бытование изображения молодого Ареса в шлеме без бороды. Шлем фракийского типа изображался и в произведениях каменной глиптики, например, на камее II в. до н.э. с изображением Ареса из нумизматического кабинета Национальной библиотеки Франции (Рис. 1. 17).

Изображение безбородого и бородатого Ареса на монетах преследовало следующую цель: по-видимому, так древние монетарии обозначали номинал. Поскольку феодосийская драхма с изображением бородатого Ареса является самым старшим номиналом, то младшие номиналы должны были иметь изображение безбородого Ареса. Соответственно, можно ожидать находок таких монет типов и номиналов в феодосийской чеканке 90-х годов IV в. до н.э. Другим словами, ранние выпуски Феодосии имели все необходимые номиналы от старших до младших с соответствующей иконографией Ареса, которая наряду с другими функциями, информировала пользователя о номинале монеты. Исходя из этого, можно утверждать, что в ранней чеканке Феодосии последней трети V в. до н.э. (серебро с изображением безбородого Ареса) можно ожидать находок монет старших номиналов с изображением бородатого Ареса.

В конце первой трети III в. до н.э. Феодосия осуществила последний выпуск своих монет. Традиционно считается, что изображение головы в шлеме коринфского типа на медных оболах этого времени также принадлежит Афине. Однако и в данном случае можно утверждать, что на них также изображен безбородый Арес. Аналогов феодосийским монетам для этого времени, подтверждающих такой вывод, предостаточно. Ареса в это время изображали преимущественно в шлеме коринфского типа и, как правило, с бородой, но есть примеры, где он изображен безбородым (ср. на монете Сиракуз, Рис. 1. 13). Таким образом, изображение Ареса на феодосийских монетах имеет глубокие корни, которые ведут в древнегреческую мифологию, историю, этнографию.

Литература

- В. А. Анохин.* Монетное дело Боспора в VI–II вв. до н.э. Киев, 1986.
- В. А. Анохин.* История Боспора Киммерийского. Киев, 1999.
- Античные гимны (сост., общ. ред. *А. А. Тахо-Годи*). М., 1988.
- А. В. Гаврилов.* Округа античной Феодосии. Симферополь, 2004.
- А. В. Гаврилов, И. В. Шонов.* Нумизматический материал античной усадьбы «Южное» и некоторые вопросы истории Феодосии второй трети III в. до н.э. // СС. Киев, Судак, 2008. Вып. III.
- Н. А. Фролова.* Чеканка Феодосии конца V–IV в. до н.э. // ПИФК. Москва, Магнитогорск, 1999. Вып. VIII.
- Е. В. Черненко.* Скифский доспех. Киев, 1968.
- И. В. Шонов.* О монетной чеканке Феодосии последней четверти V – начала IV вв. до Р.Х. // БИ. 2002. Вып. II.
- Lexicon Iconographicum Mythologiae Classicae. Zürich, München, 1984.

Ю. А. Виноградов, С. В. Швембергер

Новое в изучении боспорских расписных склепов (двойной склеп 1873 г.)

Среди памятников классической древности, сохранившихся на берегах Керченского пролива, одними из самых ярких, безусловно, являются расписные склепы. Изучение этих замечательных памятников стало крупным успехом отечественной античной археологии, и главным достижением в этой области является книга М. И. Ростовцева «Античная декоративная живопись на Юге России» (1914 г.), столетие со дня выхода которой мы вскоре сможем отметить. Складывается впечатление, что современные ученые, в основном, согласны с тем, что уровень этого издания является непревзойденным или даже единственно возможным. Упорно ходят слухи о необходимости переиздания книги М. И. Ростовцева. Вполне признавая полезность такого переиздания, следует обратить внимание на некоторые новые подходы к изучению этой темы, в частности, на возможности, предоставляемые археологам современными компьютерными технологиями. Необходимо признать, что исследователи XIX в. уделяли расписным склепам повышенное внимание: снимались их планы, копировались росписи, составлялись подробные описания и т.д. Эти материалы, хранящиеся в Научном архиве Института истории материальной культуры РАН, дают неплохое основание для составления компьютерных реконструкций, по крайней мере, некоторых склепов.

Творческий коллектив, возглавляемый авторами, в 2008 г. попытался создать компьютерную модель так называемого двойного склепа, открытого на северном склоне горы Митридат в 1873 г. (ОАК. 1873. С. X–XI; 1874. С. 112–118; Кулаковский. 1896. С. 7). Для нее использованы копии росписей, снятые Ф. И. Гроссом сразу после открытия памятника. Хорошо известно, что они оказались не вполне точными, и по этой причине в 1911 г. М. В. Фармаковский снял новые копии наиболее интересных росписей, уточнив некоторые их детали (Ростовцев. 1914. С. 228). К тому времени, правда, фрески довольно сильно пострадали, а некоторые фигуры даже были уничтожены грабителями. Копии Ф. И. Гросса в этом отношении сохранили полноту композиции и некоторый элемент «первозданности». По этой причине именно они взяты за основу создания компьютерной модели, но в будущем она будет уточнена с помощью материалов М. В. Фармаковского. Компьютерная реконструкция выполнена с помощью современных технологий трехмерного (3D) моделирования и анимации. Такое моделирование представляет собой процесс создания так называемых сцен, состоящих из различных объектов (своего рода компьютерной скульптуры, виртуальных архитектурных объектов и т.д.), именуемых моделями, а также из виртуальных источников света, видеокамер и иногда некоторых других специальных объектов. Моделям может быть назначен материал. Это значит что с каждым объектом сцены (прежде всего, моделью) связывается некоторый пакет информации, определяющий свойство его поверхности, – цвет, фактуру, (объект можно каким-то образом «покрасить»), прозрачность, возможность отражать другие объекты и т.д. Частью материала может быть графическое изображение в оцифрованном виде, которое с помощью специальных инструментов (компьютерных команд) «накладывается» на поверхность модели. Сцена может быть визуализирована, т. е. превращена в графический файл практически любого формата и, следовательно, может быть представлена в распечатанном виде или просматриваться на каком-либо мониторе. С другой стороны, имея такую сцену, мы можем менять положение объектов в пространстве, а также практически любые их свойства (выраженные в числовом виде). В результате мы получим т. н. анимированную сцену, которая может быть визуализирована в одном из форматов видео и просматриваться зрителем как обычный фильм. Эти технологии появились в конце прошлого века и стали использоваться для создания исторических реконструкций в последние годы. При создании научно-популярных фильмов они уже используются достаточно регулярно. Методика создания модели склепа сводится к следующему. Сначала на основе имеющихся архитектурных обмеров

создается архитектурная модель склепа (без росписи). Затем имеющиеся акварельные копии фресок сканируются, обрабатываются и «накладываются» на стены и потолок склепа, т.е. эти изображения становятся составными частями соответствующих материалов. Затем создаются материалы для частей склепа, не покрытых росписями. Полученная сцена может служить основой для множества различных визуализаций, т.е. может быть превращена в сколь угодно большое количество разных файлов. С одной стороны, склеп может быть представлен в виде простой наглядной трехмерной схемы, позволяющей понять его устройство и взаиморасположение росписей. С другой – возможно создание более сложной анимации, позволяющей попытаться взглянуть на склеп (ныне утраченный) глазами тех, кто на самом деле переступал его порог в древности или был его первооткрывателем. Мы можем приблизиться к решению этой задачи несколькими путями. Так, современные инструменты позволяют, создавая виртуальные источники света, учитывать их реальные физические свойства (например, размер пламени светильника), просчитывать характер теней и многое другое. Виртуальные видеокамеры также позволяют, меняя фокусное расстояние, добиваться пропорций изображения, характерных для человеческого взгляда. Это, например, дает возможность зрителю оценить реальный размер склепа. Модель склепа 1873 г. – реальный пример огромных возможностей метода компьютерных реконструкций.

Исследователи единодушно считают, что росписи двойного склепа представляют большой интерес для исследования культурной жизни Боспора первых веков н.э. (Ростовцев. 1914. С. 277 сл.; Ернштедт. 1955. С. 266). Они носят ярко выраженный декоративный или, как его еще называют, цветочный характер (Ернштедт. 1955. С. 265). М. И. Ростовцев датировал двойной склеп концом I – первой половиной II в. н.э. (Ростовцев. 1914. С. 243), а А. П. Иванова – концом I – началом II в. н.э. (Иванова. 1953. С. 148). Е. В. Ернштедт считала, что наибольшие художественные достижения стенной живописи на Боспоре падают на II в. н.э. (Ернштедт. 1955. С. 283).

Традиционно признается, что ключом к пониманию общего смысла росписей двойного склепа является сцена из мифа о странствовании Деметры в поисках потерянной дочери и возвращение Керы на землю (Ростовцев. 1914. С. 236–239; Иванова. 1953. С. 148). Однако эта сцена, даже если такая её трактовка верна, не занимает главного места в композиции. В плафоне второго склепа опять же изображена совсем не Деметра, а, вероятнее всего, горгона Медуза (Ростовцев. 1914. С. 236, 243).

Росписи первого склепа представляют различных птиц, зверей, парящих по небосводу женщин, а также людей под деревом, вероятно, срывающих с него плоды. Все эти изображения создают образ некой безмятежной, блаженной жизни, которая ожидает человека за порогом смерти. Сцена сражения двух всадников вносит в нее некоторый диссонанс, но этот диссонанс, в общем, вполне объясним. А. П. Иванова считала, что изображение героизированного умершего как вооруженного всадника, использовано для передачи реального исторического события (Иванова. 1953. С. 155). В известном смысле это, вероятно, так, но, по существовавшему на Боспоре представлениям, возрождения после смерти и обретения вечного блаженства был достоин, прежде всего, мужчина-воин. Совсем не исключено, что в загробном мире он предавался своим любимым занятиям: охотам, поединкам, пирам и т.д. По этой причине батальная сцена в общей композиции «райской жизни», как представляется, вполне уместна.

Вторая камера, по существу, лишена сюжетных росписей. Здесь расположены ниши для помещения тел покойных, и именно на них с потолка взирает божество, выступающее в образе Горгоны. Нет сомнения, что общий смысл всей орнаментальной композиции двойного склепа 1873 г. заключается в декларировании идеи посмертного возрождения и создании картины блаженной жизни, которую героям обеспечивают всемогущие боги. Создание компьютерных моделей на основе документов, хранящихся в архиве ИИМК РАН, может стать важным направлением на пути дальнейшего изучения боспорских склепов.

Литература

- Е. В. Ернштедт.* Монументальная живопись Северного Причерноморья // АГСП. 1955. Т. I.
- А. П. Иванова.* Искусство античных городов Северного Причерноморья. Л., 1953.
- Ю. А. Кулаковский.* Две керченские катакомбы с фресками. СПб., 1896. – (МАР. № 19).
- М. И. Ростовцев.* Античная декоративная живопись на Юге России. СПб., 1914.

В. А. Горончаровский

Сцены «охоты» в росписи пантикапейского склепа 1841 г.

В боспорском искусстве сюжеты, так или иначе связанные с охотой, весьма немногочисленны, и среди них, безусловно, выделяется изобразительный декор большого склепа, раскопанного в 1841 г. директором Керченского музея Антоном Ашиком на горе Митридат. Эта двухкамерная гробница, по-видимому, была местом царского захоронения и отличается торжественной фресковой росписью, где наряду с такими сценами, как пышная погребальная процессия, захоронение трапеза, победоносное конное сражение, представлены и схватки людей с дикими животными. Почти все они связаны с фресками первой камеры склепа. На боковой стене ее изображены вооруженные копьями всадники, каждый из которых противостоит какому-нибудь зверю. Два крайних, сражающихся с медведем и кабаном, держат копьё двумя руками и обращены к центру композиции, где находится фигура юноши, занесшего копьё вверх правой рукой и поражающего оленя. Длина таких копий, если пропорции изображения хотя бы приблизительно выдержаны, должна была составлять около 2,5 м. То, что охотники держат их обеими руками, наводит на мысль об утяжелении данного оружия за счет веса наконечника и толщины древка в расчете на крупных диких зверей.

Ещё две сцены охоты представлены в нижнем ярусе задней стены первой камеры, по обе стороны от арочного прохода, к которому обращены фигуры двух конных персонажей. У одного из них, скачущего вправо, поводья брошены у основания шеи лошади, так как руки заняты мощным луком, из которого он готов сразить стрелой поднявшегося на задние лапы хищника. Судя по удлинённым пропорциям тела, маленькой заостренной голове, гибкому хвосту и пятнам на шкуре, это гепард. Он показан наносящим удары передними лапами, что является обычной реакцией рассвирепевшего раненого зверя. Всадник справа, держа двумя руками копьё, наносит смертельное ранение в горло какому-то копытному животному. Правда, занимавшийся анализом этих фресок М. И. Ростовцев, вопреки собственному мнению об их бытовом характере, почему-то полагал, что слева изображен «ставший на дыбы грифон», хотя у него отсутствуют крылья, а справа – «хищник, может быть пантера» (АДЖ. С. 354), что при наличии копыт совершенно невозможно.

Относительно первой сцены следует сказать, что это единственный для Боспора пример изображения в действии лука «гуннского» типа (АДЖ. Табл. LXXXIX, 2). Всадник, скачущий вправо, держит лук под небольшим углом вниз. Четырьмя пальцами левой руки он сжимает его прямую рукоять, при этом большой, прижатый сверху справа от нее, служит направляющим для стрелы. Тетива оттянута правой рукой назад, до уха, но на уровне шеи, с использованием согнутого большого пальца при помощи указательного и среднего, что соответствует наиболее совершенному, так называемому «монгольскому» способу стрельбы.

Для М. И. Ростовцева, как в своё время для А. Б. Ашика и Б. Кёне, все описанные сюжеты на фресках склепа 1841 г. имеют отношение именно к охоте и, как и прочие, демонстрируют «выдающиеся типичные черты жизни» покойного, дающие ему «право на звание и почести, довлеющие герою» (АДЖ. С. 353, 354, 373). В дальнейшем другие исследователи целиком приняли эту трактовку росписи склепа, особенно не утруждая себя рассмотрением отдельных деталей (напр.: Гайдукевич. 1949. С. 414; Gajdukevič. 1971. S. 440). Только В. М. Брабич и Г. С. Плетнёва, не вдаваясь в подробности, назвали упомянутых всадников не охотниками, а бестиариями (Брабич, Плетнёва. 1971. С. 37). Тем самым, пусть и вскользь, отдельные сюжеты фресок первой камеры впервые были объединены с некоторыми сценами из второй, которые М. И. Ростовцев ранее связал с воспоминанием «о данных погребённым больших гладиаторских играх, может быть одних из первых в столице Боспорского царства» (АДЖ. С. 357). Он использовал термин «бестиарий» в значении «звероборец», но только по отношению к персонажу изображённой на входной стене второй камеры склепа сцены поединка с леопардом вооружённого трезубцем полуобнажённого человека. Почти аналогичные по композиции изображения присутствуют на ажурных рельефах двух деревянных саркофагов местной работы, обнаруженных на территории Керчи, в расположенных по соседству каменных гробницах конца I – начала II в. н.э.: в саду Золотарева (1883 г.) и из насыпи склепа в усадьбе Фельдштейна (1900 г.). Против льва здесь выступает в одном случае одетый в длинный хитон персонаж с трезубцем, в другом – обнаженный человек с копьем (АДЖ. С. 266 и сл.; Сокольский. 1969. Табл. 39, 2; 42, 1). Отношение их к гладиаторским играм, конечно, несомненно, но называть таких участников происходящих на арене представлений «бестиариями» не совсем корректно, так как этот термин обозначал представителей самой низшей ступени среди тех, кто сражался на арене против диких животных. Бестиарии, выступавшие пешими, лишь демонстрировали свою ловкость в обращении со зверями и дразнили их куском ярко

окрашенной ткани или кнутами и факелами, подготавливая появление на арене профессиональных «охотников» – венаторов.

Оружие венатора на фреске 1841 г. имеет укороченное древко и необычную V-образную форму металлической части с тремя остриями. Аналогичные предметы охотничьего вооружения, но с двумя остриями, имеются в руках как пеших, так и конных охотников на зайцев на мозаиках IV в. н.э. из виллы в Пьяцца Армерина на Сицилии и Фисдруса в Тунисе. Хотя нет ни одного изображения, где бы трезубец присутствовал в руках профессиональных римских венаторов, обычно использовавших охотничье копье – венабул, возможно, такой специфический тип охотничьего оружия действительно использовался на Боспоре против крупного зверя. Об этом говорит одна весьма существенная деталь: и на фреске 1841 г., и на саркофаге 1900 г., на некотором расстоянии от расходящихся заостренных концов трезубца имеется выгнутая наружу перекладина. В использовавшемся в римский период охотничьем оружии типа рогатины она должна была удерживать раненого зверя на определенной дистанции, иначе он, всё более наваливаясь, мог бы достать охотника лапой. Древко на фреске 1841 г. укорочено, судя по всему, чтобы венатор имел возможность в сложной ситуации для большей устойчивости упереть его себе в грудь.

М. И. Ростовцев связал рассмотренный сюжет с находившимися по соседству изображениями четырёх поединков, считая все эти сцены относящимися к проводившимся на Боспоре гладиаторским играм (АДЖ. С. 356–358). В данном случае по обе стороны от входа была представлена пара противостоящих друг другу гладиаторов, практически одинаково одетых и вооруженных. Из одежды на них только повязка-сублигакул, на ногах – сандалии с ремешками, обвивающими голени. Голова в обоих случаях закрыта высоким коническим шлемом без забрала, при этом тот, что справа, дополнен небольшим трехчастным навершием. Последняя деталь, быть может, является своего рода этнической эмблемой, поскольку такое же навершие можно видеть на шлемах противников боспорцев в сцене конного боя из того же склепа (АДЖ. Табл. LXXXVIII, 2). У гладиатора слева от входа в одной руке кинжал, в другой – небольшой, слегка выгнутый щит прямоугольной формы, с ромбическим умбоном в центре и полосой обивки по краю. Предметы вооружения соперника размещены в зеркальном порядке, что можно объяснить только стремлением древнего живописца добиться абсолютной симметрии в изображении двух человеческих фигур относительно входа (АДЖ. С. 356). Та же тенденция наблюдается в росписях многих боспорских склепов.

К какому типу гладиаторов можно отнести двух изображенных бойцов? М. И. Ростовцеву представлялось, что ближе всего они, если исключить форму щита и шлема, соотносятся с мирмиллонами (АДЖ. С. 356), но на самом деле различий гораздо больше. Так, мирмиллону полагалось иметь широкий пояс (балтеус), на кожаной основе которого традиционно крепились бронзовые пластинки; на правой руке – защитный кожаный или простеганный матерчатый рукав (манику), а также короткую поножь на левой ноге. Некоторую параллель можно усмотреть только в расширении изображенных на фреске шлемов книзу, что, возможно, говорит о наличии у реальных прототипов более или менее широких полей.

Таким образом, имеющийся в данном случае комплект легкого вооружения: шлем, щит, кинжал – без дополнительных средств защиты не соответствует полностью ни одному из известных типов гладиаторской экипировки. Некоторую близость, имея в виду укороченный прямоугольный щит, кинжал и характерный шлем с загнутым вперед гребнем, можно усмотреть только с вооружением гладиаторов-фракийцев. В центре правой боковой стены склепа, вероятно, для того, чтобы разнообразить сюжеты, представлен боспорский «ретиарий» с трезубцем, имеющим вток в виде заостренного наконечника. Он отличается от устоявшегося к этому времени римского типа легковооруженного ретиария, с одной стороны – наличием шлема, с другой – отсутствием маники и наплечника-галера на левой руке, сети, кинжала и стеганых матерчатых обмоток на ногах. Левее размещена сцена с двумя персонажами, одного из которых, в коническом шлеме и сублигакуле, вероятно, готовят к выходу на арену.

Отметим, что общей чертой запечатленных на стенах склепа 1841 г. пеших боспорских гладиаторов, безусловно, является их почти полная незащищенность. Понятно, что без маники на руке, широкого пояса и других деталей обычной экипировки поединок становился слишком скоротечным. Скорее всего, мы видим здесь тот тип бойцов на арене, который ни разу не удостоился чести быть отраженным в памятниках римского искусства. Это так называемые грегари, набравшиеся из числа второсортных гладиаторов или из обреченных на смерть военнопленных и преступников, жизнь которых не стоила почти ничего. Такая ситуация вполне понятна для Боспора, где отсутствовала собственная гладиаторская школа, а приглашать ветеранов амфитеатров издалека было слишком дорогим удовольствием. Впрочем, можно допустить периферическое присутствие на пантикапейской арене местных любителей, готовых за деньги продемонстрировать свое воинское мастерство. Представляется, что такой сценарий был достаточно обычным для многих периферийных греческих центров.

В этой связи обращает на себя внимание одна из сцен верхнего яруса второй камеры склепа, где навстречу друг другу устремляются два конных воина. Слева скачет облаченный в короткий панцирь всадник с копьем в правой руке, а справа – персонаж без доспеха с головным убором, напоминающим кожаный башлык, и луком «гуннского» типа. Здесь следует отметить характерное для многих традиционных пар римских гладиаторов явное стремление уравнивать шансы противников. Один из них, подвергаясь опасности со стороны стрелка из дальнобойного лука, имеет панцирь, другой – если бы не смог использовать свое преимущество, в случае ближнего боя был фактически обречен на поражение.

Теперь вновь вернемся к сценам с конными «охотниками» из склепа Ашика. Очевидно, они полностью вписываются в картину проведения на Боспоре гладиаторских игр. Судя по последовательности сюжетов, представление здесь, как и в Риме, после торжественного прохождения всех его участников перед зрителями, начиналось звериной травлей с участием конных и пеших венаторов, которым в местных условиях вряд ли требовалась специальная подготовка. Если учесть, что в декоре склепа представлены пять сцен схваток всадников с дикими животными и один пеший венатор, а поединков между людьми всего четыре, то предпочтительнее, отданное конной «охоте», видимо, следует объяснять ее большим соответствием условиям жизни людей того времени, связанной со степными районами Восточного Крыма и Прикубанья, где слишком часто приходилось, сидя верхом, демонстрировать свои навыки владения луком и копьем. По-видимому, такое зрелище находило больший отклик среди населения столицы царства, что, соответственно, повлияло на структуру представлений, призванных обеспечить популярность их организатору. И это при том, что в Риме травля зверей конными венаторами проводилась редко и выглядела достаточно экзотично (Носов. 2005. С. 27).

Во второй части игр, видимо, демонстрировались выступления грегариев, сменявшиеся схватками конных бойцов, сражавшихся за плату. Едва ли в Пантикапее существовал специальный амфитеатр для проведения гладиаторских состязаний. Очевидно, как и во многих провинциальных греческих городах на территории империи, представления устраивались в местном, слегка переоборудованном театре, совмещавшем, таким образом, несколько функций. Вряд ли гладиаторские игры на Боспоре могли устраивать частные лица – по причине дороговизны подобного рода зрелищ, скорее это входило в компетенцию царской администрации. Введению этой практики предшествовало укрепление контактов с Римом при царе Аспурге. Позднее появлению в столице нового вида зрелищ могло способствовать пребывание там в 45–49 г. н.э.

римского воинского контингента под командованием Гая Юлия Аквилы и подчеркнутое романофильство Котиса I. Это тем более вероятно, что на востоке империи организация гладиаторских боёв была тесно связана с отправлением императорского культа, а он был введён на территории Боспорского царства как раз при этом царе, ставшем первым «пожизненным первосвященником августов» (КБН. С. 49–50, № 41).

Практика организации гладиаторских игр в Боспорском царстве, судя по всему, не получила широкого распространения. Даже глиняные светильники местного производства с изображением гладиатора-фракийца, подражающие италийским (Вальдгауэр. 1914. С. 12, 37), как и упомянутые резные украшения деревянных саркофагов со сценами «венацио», выходят из моды уже в начале II в. н.э. Кровавые зрелища остались чуждыми основной массе населения боспорских городов и, видимо, периодически проводились только там, где существовали храмы, связанные с культом римских императоров, или временно размещались подразделения римской армии.

Литература

- В. М. Брабич, Г. С. Плетнёва.* Зрелища древнего мира. Л., 1971.
О. Ф. Вальдгауэр. Античные глиняные светильники. СПб., 1914.
В. Ф. Гайдукевич. Боспорское царство. М., Л., 1949.
К. С. Носов. Гладиаторы. СПб., 2005.
Н. И. Сокольский. Античные деревянные саркофаги Северного Причерноморья. М., 1969. – (САИ. Г1–17).
V. F. Gajdukevič. Das Bosporanische Reich. Berlin, Amsterdam, 1971.

Н. Ф. Федосеев

Склеп «Геркулеса» на некрополе Кыз-аул

Знаменитые расписные боспорские склепы, как известно, концентрируются вокруг горы Митридат в центре современной Керчи – древнего Пантикапея. Исследования последних лет раздвинули границы применения античной живописи в погребальных памятниках и на другие некрополи Боспорского царства, в том числе и на такие отдаленные, как кызаульский некрополь. Новым для кызаульского некрополя стало открытие в 2006 году, в 500 м к северу от берега моря, на распаханном поле, уступчатого скле-

па²⁷ с рельефным изображением мужской фигуры, которая была идентифицирована как Геркулес/Геракл. Изученные ранее склепы в своем большинстве имели полуцилиндрический свод, одну или две камеры, сложены из каменных известняковых блоков, добытых в ближайших окрестностях. Склеп был раскопан грабителями. Аналогичные склепы первых веков зафиксированы в различных районах Боспора (Ермолин. 2007), и сейчас можно утверждать, что в первые века традиция возводить уступчатые склепы возрождается. В отличие от склепов IV в. до Р.Х. с уступчатым сводом публикуемый склеп имел «неполный свод» – всего 4 уступа и более плоское перекрытие (Рис. 1).



Рис. 1

Склеп однокамерный, в него ведет расширяющийся книзу дромос, ступеньки которого высечены в скале. Вход в камеру закрывала массивная плита, которая к моменту открытия склепа находилась под небольшим углом, образуя в верхней части незначительное отверстие. Боковые стены проема состоят из 4 каменных блоков с каждой стороны, которые перекрываются 5-м верхним рядом, с южной стороны. С северной, нижней стороны дромоса, а также на камнях перекрытия, повсеместно внутри склепа видны следы инструмента – мелкой троянки. Применение троянки широ-

²⁷ По принятой нумерации склеп № 8.

ко было распространено в Северном Причерноморье и в Италии в императорское время (Blümel. 1927; Блаватский. 1930. С. 103).

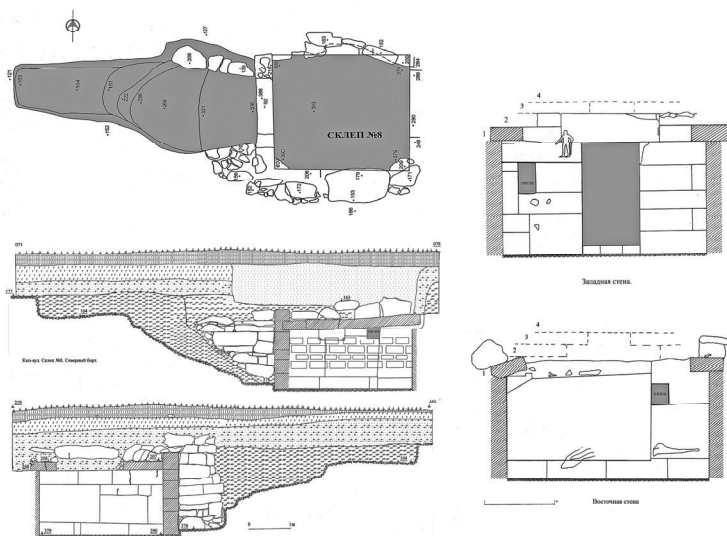
Камера склепа прямоугольная, практически квадратная (2,85x2,75 м), высота до первого выступа 1,45 м, реконструируемая высота 2,2 м. Пол камеры земляной, практически полностью прокопан грабителями, лишь по углам камеры удалось зафиксировать уровень пола. Стены сложены из известнякового камня различной величины, но тщательно обработаны с лицевой поверхности. Подгонка формы камня проходила по месту. Все стены, кроме западной, где расположен вход в склеп, имели рельефное изображение псевдо-исодомной кладки²⁸. Подобное оформление стен склепа для Боспора не редкость – похожая роспись зафиксирована в «Склепе пигмеев» и «Склепе 1891 года» (Ростовцев. 1914). Повсеместно зафиксированы следы троянки, дефекты в кладке стен были снивелированы белой цемянкой. Судя по остаткам красной краски, склеп был окрашен в красный цвет прямо по камню, без штукатурки. Примеры подобной техники на Боспоре, тем более на его хоре, мне не известны. Возможно, верхняя часть склепа была белой, что находит свои аналогии среди других расписных склепов Боспора. Помимо имитации рустованной кладки на стенах склепах сохранилось несколько рельефов, которые можно интерпретировать как изображение птицы (?) на северной стене и канфара (?) на северо-западном простенке. Однозначно можно утверждать только, что на юго-западном простенке на пятом и шестом камнях от пола высечена в невысоком рельефе мужская фигура, размером 0,40x0,15 м. Мужчина изображен стоящим анфас, правая рука протянута вперед и что-то держит, левая рука полусогнута и опирается на предмет, в котором я склонен видеть палицу, а в самом изображении – Геркулеса. Высота фигуры 0,38 м.

В склепе три ниши, впрочем, не все они синхронны времени сооружения. Ниши, синхронные времени сооружения склепа, оштукатурены, имеют заднюю стенку из камня и странные кольцевые углубления (под стеклянные сосуды?²⁹). Есть ниши, которые относятся к периоду, когда склеп был уже ограблен. Аналогичные примеры, когда некоторые камни из стены вынимались и образовывались ниши, зафиксированы и в других, ранее открытых склепах. Оштукатуренные ниши расположены на восточной и южной сторонах, что позволяет предположить, что саркофаг расположен вдоль северной стороны, таким образом, ориентация погребенного

²⁸ Рельефный руст размером 0,38 x 0,15 м, и меньший руст 0,30 x 0,09 м, расстояние между рустами 0,05 м.

²⁹ Не исключено, что туда ставились светильники, однако следов копоты на верхних стенках ниш не зафиксировано. Возможно, что они просто не сохранились.

была головой на восток. Впрочем, размеры склепа позволяют расположить там два саркофага. Очевидно, что саркофаг(и) был деревянный, украшенный гипсовыми прилепами, бесформенные фрагменты которых были найдены в заполнении склепа. Находка фрагмента бронзового зеркала позволяет предположить, что среди погребённых была женщина. Из другого найденного здесь материала следует упомянуть фрагмент стеклянного сосуда, фрагменты краснолаковой керамики и фрагменты гипсовых прилепов. В целом предполагаемая реконструкция склепа представлена на Рис. 2. Без сомнения, сам склеп и фигуры были раскрашены. На стенах склепа обнаружены следы покраснения от воздействия огня. Аналогичные следы зафиксированы и в уступчатом склепе на соседнем некрополе Китея (Молев, Шестаков. 1991). Исследователи предположили, что они зафиксировали следы трупосожжения внутри склепа.



Рис. 2

В отличие от Е. А. Молева и С. А. Шестакова, я полагаю, что это следы использования склепов для жилья в более позднее время. Ранее, в 2000 году, здесь на некрополе был открыт склеп № 6, который явно использовался как жилой. Внутри камер склепа, с разобранным сводом, были высечены привязки для скота, исследован очаг, раскопано несколько ям, где был найден комплекс амфор VI века и каменная ступа (Федосеев, Ермолин, Куликов, Пономарев. 2001; Федосеев. 2006). Такие же следы огня, привязки и разобранные своды зафиксированы и в других склепах как кызаульского некрополя, так и других некрополей полуострова, что, впрочем, не мешает ряду исследователей объяснять это по-

следствиями ритуальных действий при погребении. Публикуемый склеп не имеет столь явных следов использования его под жилье, как исследованные ранее склепы, однако их наличие не вызывает сомнений.

Не исключением был и склеп № 8 – по всей видимости, в VI–VII в. свод склепа был разобран, а сама камера использовалась под убежище, по крайней мере, внутри разводили костры, следы которых остались на стенах. Какое-то время склеп стоял открытым, отчего со стен исчезли все росписи – лишь фрагменты остались там, где не было прямого воздействия осадков. Сохранились лишь рельефные изображения, одно из которых я склонен считать Гераклом/Геркулесом.

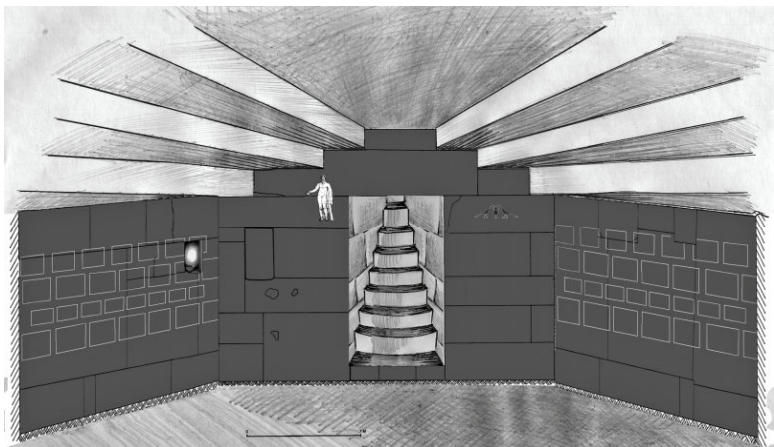
Култ Геракла известен на европейской части Боспора еще с IV в. до Р.Х. (CIRB. № 165), популярны были и имена с составным имени Геракла. По сведениям Страбона Геракл выступал защитником Афродиты Апатуры (Strab. XI. 2, 10). Хтонический культ Геракла был прослежен по терракотам из кургана Большая Близница (Передольская. 1958). Известны и другие терракоты изображением Геракла (Пругло. 1968). Подвиги Геракла изображены на стенах анапского склепа III века. Среди боспорских монет есть серия медных денариев Савромата II (173/4 – 210/211 г. н.э.) с изображением подвигов Геракла (Масленников. 1986). «Оживление на Боспоре во второй половине II в. культа Геракла, что фиксируется, в частности, широким распространением изображающих этого героя терракотовых статуэток, могло быть вызвано политикой Спартокидов, стремившихся в кризисной ситуации этого времени таким образом укрепить свои династические позиции» (Шауб. 2007. С. 338). А. А. Масленников склонен видеть здесь влияние Рима, где культ Геркулеса в это время становится официальным культом императоров. Известно, что Коммод «...приказал именовать себя Гераклом – сыном Зевса» (Herodian. Hist., I, 14, 8). Он ходил в львиной шкуре с дубиной, изменил названия месяцев с упоминанием Геракла, поставил везде свои статуи в облике Геракла (Масленников. 1986. С. 178).

На Боспоре изображения Геракла этого времени известны из Мирмекия³⁰ и на вотивном рельефе из Керчи³¹. Еще один рельеф с весьма примитивным изображением Геракла был найден на нек-

³⁰ Геракл изображен с поднятой правой рукой, держащей палицу. Данный образ идентичен Гераклу с лошадьми Диомеда. Такая же поза встречается на синопских амфорных клеймах. Обнаружен на городище Мирмекий в кладке стены (Матковская и др., 2004. С. 72. № 27). Высота – 0,33, ширина – 0,35, толщина – 0,27 м. Хранится в Керченском лапидарии № КЛ1248.

³¹ (Матковская и др., 2004. С. 58, № 14). Высота – 0,3 м, ширина – 0,19 м, толщина – 0,05 м. Хранится в Керченском лапидарии № КЛ1874.

рополе Китея в 1998 г.³². На фресках этот образ зафиксирован в Помпеях на Via di Nola, Regio IV (Fröhlich. 1991. Taf. 55, 1–3). В этом случае Геракл изображен с канфаром в руках.

Таким образом, датировка склепа в большей степени опирается на общеисторический анализ, который свидетельствует, что культ Геракла распространился и стал государственным культом только со времени Савромата II, следовательно, дата захоронения в склепе не может быть ранее последней четверти II века. Скорее всего, захоронение было сделано в конце II века. Немногочисленные вещественные находки не противоречат, а подтверждают эту датировку. Немногочисленные фрагменты понтийской сигиллаты группы В датируются второй – четвертой четвертью II в. Открытие кызаульского склепа – первое свидетельство использование культа Геркулеса в погребальных памятниках Европейского Боспора³³.

Очевидно, что погребенный был высокого социального положения, о чём свидетельствуют необычная для остальных погребений форма склепа и роспись внутри. Вокруг этого склепа сконцентрированы плитовые и грунтовые могилы, что позволяет предполагать здесь наличие семейного или родового участка. Основываясь на данных склепа № 8, мы можем теперь предполагать, что следы росписи имели и другие монументальные склепы кызаульского некрополя.

Литература

- В. Д. Блаватский.* О применении троянки в римское время // Труды секции археологии и искусствознания РАНИОН. 1930. Вып. V.
- А. Л. Ермолин.* Склепы с уступчатым перекрытием первых веков н.э. на Боспоре // Древности Боспора. М., 2007. II.
- А. А. Земскова.* Религиозные представления населения европейского Боспора по материалам некрополей I–III в. н. э. // Автореф. дисс... канд. ист. наук. М., 2008.
- А. А. Масленников.* Геракл Савромата II // Проблемы античной культуры. М., 1986.
- Т. А. Матковская, Е. А. Зинько, Е. Н. Иллариошкина, Л. И. Давыдова, В. П. Толстиков, В. А. Христановский, А. П. Кулакова, С. Р. Тохтасьев.* Из собрания Керченского Государственного историко-культурного Заповедника. Лапидарная коллекция. Античная скульптура. Киев, 2004. Т. I.

³² Правой рукой фигура опирается на палицу, левой на колонну. Плита перекрывала погребение с семимесячным плодом человека. Рельеф датируется II–III в. (Матковская и др., 2004. С. 59, № 15). Высота – 0,41 м, ширина – 0,35 м, толщина – 0,11 м. Хранится в Керченском лапидарии № КЛ2055.

³³ Характерно, что А. А. Земскова, посвятившая некрополям Боспора первых веков диссертацию (Земскова. 2008), о культе Геркулеса не упоминает вовсе.

- Е. А. Молев, С. А. Шестаков.* Некрополь Китея (по материалам раскопок 1972–1986 гг.) // Вопросы истории и археологии Боспора. Воронеж–Белгород, 1991.
- А. А. Передольская.* К вопросу о хтоническом культе Геракла на Боспоре (О статуэтках, изображающих Геракла, из карикатурных терракот кургана Большая Близница) // ТГЭ. 1958. II.
- В. И. Пругло.* Геракл в коропластике Боспора // Античная история и культура Средиземноморья и Причерноморья. Ленинград, 1968.
- М. И. Ростовцев.* Античная декоративная живопись на юге России. Санкт-Петербург, 1914. Т.1.; Атлас. Санкт-Петербург, 1913.
- Н. Ф. Федосеев, А. Л. Ермолин, А. В. Куликов, Л. Ю. Пономарев.* Жилой комплекс на Кыз-аульском некрополе (Предварительное сообщение) // 175 лет Керченскому Музею Древностей. Материалы международной конференции. Керчь, 2001.
- Н. Ф. Федосеев.* Оikos среди могил // Боспор Киммерийский и варварский мир в период античности и средневековья. Оikos. Боспорские чтения. Керчь, 2006. VII.
- И. Ю. Шауб.* Миф, культ, ритуал в Северном Причерноморье (VII–IV в. до н.э.). Санкт-Петербург, 2007.
- C. Blümel.* Griechische Bildhauerarbeit // Jahrbuch Deutsches Archäologisches Institut. Ergänzungsheft XI. Berlin, 1927.
- T. Fröhlich.* Lararien- und Fassadenbilder in den Vesovstädten. Untersuchungen zur «volkstümlichen» pompejanischen Malerei. Mitteilungen des Deutschen Archäologischen Instituts. Römische Abteilung. Zweidreissigstes Ergänzungsheft. 1991.

А. Л. Ермолин, С. А. Ермолин

Уступчатый склеп I в. н.э., построенный из архитектурных деталей эллинистического храма

В конце декабря 2008 года при обследовании грабительско-го шурфа был выявлен уступчатый склеп (Рис. 1–3). Грабители проникли в погребальную камеру склепа, проломав перекрытие. При его обследовании выяснилось, что склеп построен из деталей эллинистического храма или общественного здания. Детали карниза здания были использованы в качестве фундамента стен склепа (Рис. 1), все они имели следы полихромной росписи (Рис. 3). Стены также являются архитектурными деталями вторичного использования. Детали, выполнявшие в склепе роль контрфорса-подпорки закладной плиты (Рис. 1), были сданы в Керченский музей на реставрацию. Склеп прямоугольный в плане, двухкамерный, с открытым дромосом.



Рис. 1. Уступчатый склеп. 1 – план; 2 – разрез по линии I-I.

Погребальная камера размером 2,72 x 1,87 м, высота по центру камеры 1,92 м. Камера отделена от небольшого коридорчика-дромоса пилястрами с капителями с остатками полихромной живописи. Размеры коридора – 0,71 м в длину и 1,51 м в ширину (Рис. 1–2). Высота совпадает с высотой камеры. Склеп был построен, вероятней всего, около середины I в. н.э., когда храм или общественное здание перестали функционировать. Склепы римского времени с уступчатым перекрытием на Боспоре исследовались ранее (Ермолин. 2007. С. 106–126). Эта находка уникальна не только своей сохранностью, но и тем, что по деталям, а их насчитывается более 50, можно реконструировать здание. По характеру росписи постройка датируется концом III–II в. до н.э. (Ростовцев. 1914. С. 130–132. Табл. XL).



Рис. 2. Ленинский район Автономной Республики Крым. Разведки 2008 года. Уступчатый склеп, построенный из архитектурных деталей эллинистического храма.

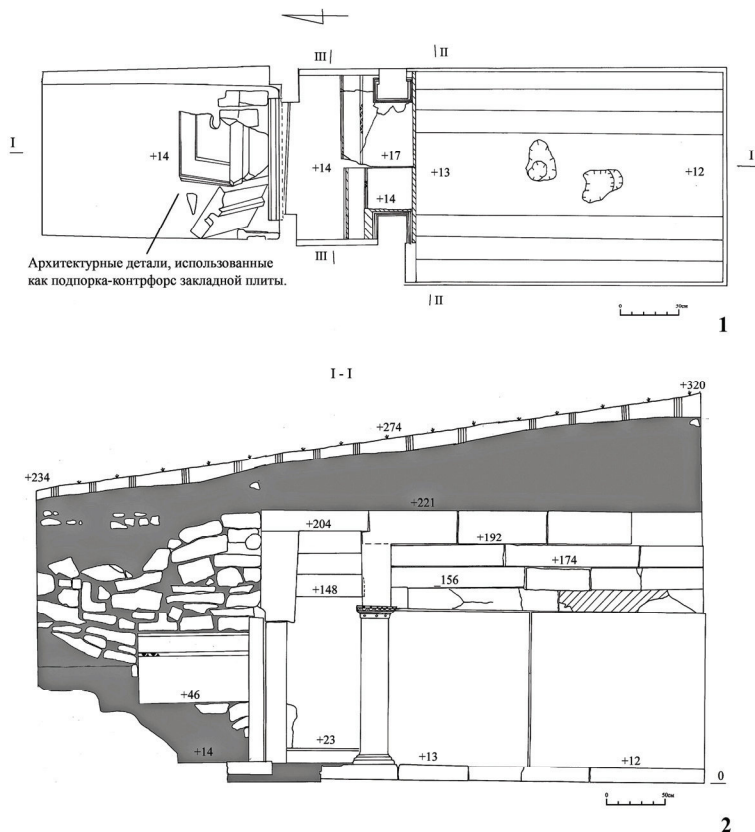

Рис. 3. Архитектурные детали из уступчатого склепа. 1 – карниз с росписью; 2 – роспись карниза по М. И. Ростовцеву; 3 – фрагмент росписи нижней плоскости карниза; 4 – капитель с росписью – деталь пилястры склепа

В 2009 году планируется более детальное исследование погребального комплекса, а также его перенос в лапидарий Керченского заповедника с дальнейшей музеефикацией комплекса.

Литература

- А. Л. Ермолин.* Склепы с уступчатым перекрытием первых веков н.э. на Боспоре // ДБ. 2007. Вып. 11.
- М. И. Ростовцев.* Античная декоративная живопись на юге России. СПб., 1914.

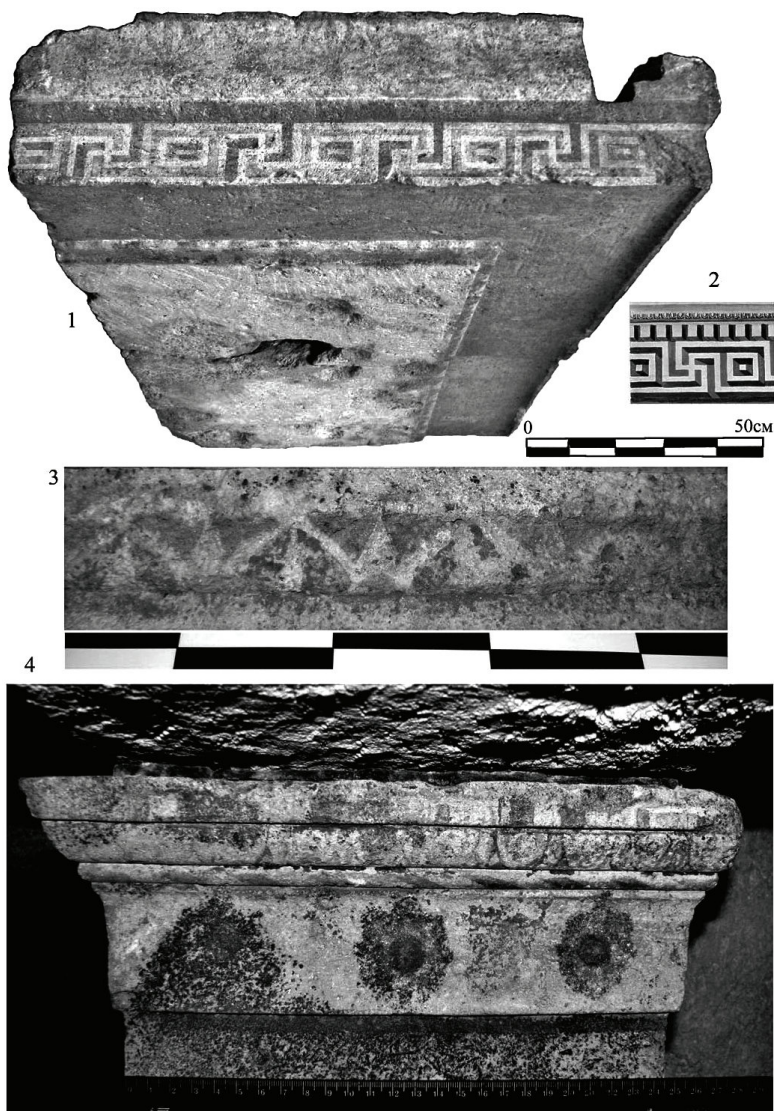
Н. И. Винокуров

Художественно-декоративные элементы украшений боспорских саркофагов (по материалам некрополя городища Артезиан)

Украшения саркофагов и гробов на Боспоре было распространено с первой четверти I в. н.э. до второй половины II в. н.э. (Хршановский. 1997. С. 267). Во многих боспорских захоронениях указанного периода найдены гипсовые прилепы на саркофаги. Среди них встречались разнообразные архитектурные детали, геометрические фигуры, растительные орнаменты, трагические и комические театральные маски, головы животных (львов, пантер, быков), связанные с дионисийским культом, мифологические персонажи с выраженными хтоническими, загробными свойствами (Коры, Деметры, Ниобид, змееногой богини, Эрота, силенов, сатиров, Геракла, Артемиды, Медузы Горгоны³⁴, сфинксов) (Иллариошкина. 2001. С. 213 и сл.). Не явился исключением из этой традиции и некрополь городища Артезиан, здесь также были найдены остатки художественно-декоративного убранства саркофагов (Рис. 1).

В ходе многолетних охранных археологических работ (1999–2007 г.) на некрополе городища Артезиан в Крымском Приазовье было раскопано на площади 3290 м² более 245 погребальных памятников, среди них – восемь монументальных каменных

³⁴ Образ Горгоны упомянут в «Илиаде» и в «Одиссее». Известны терракотовые модели головы Горгоны, наиболее ранняя из них, найденная в Тиринфе, относится, возможно, к концу VIII – началу VII в. до н.э. Массовое употребление этого мотива в искусстве греков считается проявлением ориентализирующего стиля и датируется VII в. до н.э. Восточный мотив Горгоны проявлялся еще в том, что ее убил Персей, царь Аргоса и Тиринфа, ходивший походом в Палестину (Клейн. 1998. С. 138 и сл.; С. 148).

склепов. Было установлено, что захоронения детей и взрослых совершались в саркофагах, гробах, как на погребальных ложах, так и без них. Наиболее богатые могилы содержали захоронения в декорированных саркофагах. К сожалению, они были ограблены еще в древности. При этом деревянные саркофаги были разбиты и их остатки разбросаны в могилах и склепах, поэтому в целом виде на некрополе они не обнаружены. Однако во многих могилах выявлены их остатки. Даже в полностью расхищенных могилах (которые были ограблены по нескольку раз) удавалось определить, что умершие погребались в украшенных деревянных саркофагах, так как на дне могил оставались две или четыре выемки (0,30/0,50 м, глубиной 0,12–0,20 м), а в их заполнении – куски досок, деревянные детали со следами раскраски, гвозди, гипсовые налесты. Судя по косвенным признакам, саркофаги, остатки которых обнаружены в могилах некрополя, имели форму вытянутого прямоугольного ящика на высоких ножках. Длина их была не менее 1,80–2,10 м. Ширина – около 0,50–0,60/0,80–0,85 м. Конструкция крышки саркофага неизвестна. Ножки, выточенные на токарном станке, как видно по уцелевшим фрагментам, имели конусовидную форму и расширялись к низу. Поверхность саркофагов, включая ножки, окрашивалась, украшалась резьбой, костяными и деревянными рельефами, гипсовыми налестами, раскрашенными в яркие цвета.

Лучше всего остатки саркофага уцелели в ограбленной гробнице 35/2001 года. Под центральной плитой перекрытия *in situ* сохранилось днище деревянного саркофага и многочисленные гипсовые налесты, лежащие на дне могилы между стенками саркофага и бортами погребальной камеры. Остатки саркофага открыты на глубине 2,07 м от края могилы. Его южный борт продавлен оползнем грунта, а грабительскими перекопами уничтожены торцевые части, борта и крышка саркофага. Длина оставшегося фрагмента – 1,38–1,54 м, ширина – 0,64 м, высота – 0,26–0,32 м, толщина борта – 0,08–0,14 м, ширина внутреннего пространства – 0,39–0,42 м. Реконструируемая длина саркофага – не менее 1,80–1,90 м. Продольные доски на днище удерживались поперечными лагами посредством деревянных шипов. Всего удалось проследить три поперечных лаги. Толщина досок, из которых был изготовлен саркофаг, – 0,025–0,040 м.

Следует отметить, что на налестях и досках саркофага прослеживались следы розовой и красной красок. Принято считать, что они ярко раскрашивались не только для декоративных целей, но и для усиления апотропеического воздействия, причем тонкие детали намеренно выделялись черной краской.

Так, несколько оплывших гипсовых налестей со следами розовой краски на поверхности выявлены в могилах 56–57/2001.

В другой гробнице 35/2001 найдены многочисленные налепы, на внешней поверхности которых сохранились следы раскраски кремово-розового, ярко-синего и черного цвета. Среди них были четыре рельефных налеса с изображением торса Деметры (к. о. 28, 59), шесть рельефных налепов с изображением торса дочери Деметры Керы (к. о. 58), четыре уплощенных налеса в виде головы Медузы Горгоны (к. о. 57), семнадцать круглых налепов-розеток (к. о. 53), двадцать круглых налепов-розеток с выступающим шипом (к. о. 54), четыре налеса в виде массивных моделей замков с цилиндрическим корпусом (к. о. 55), три налеса-хлебца (?) на ножке (к. о. 56), четыре рельефных полукруглых налеса на ножки саркофага (к. о. 52) (Рис. 1. 1). Черты лиц Деметры и Керы проработаны очень тонкой краской, нанесенной очень тонкой кисточкой. Внешняя поверхность «хлебцов» покрыта мелкой сеткой, нанесенной по еще незастывшему гипсу металлическим предметом с очень острым и тонким лезвием (бритвой или тонким ножом?).

Для изготовления налепов использовались одна, изредка – две формы. На оборотной стороне налепов отпечатались детали резной поверхности саркофага. Важно отметить, что налепы на ножки саркофага повторяли их округлую поверхность. По реконструкциям ножки саркофага имели в разрезе форму цилиндра или усеченного конуса (высотой около 150–200 мм, диаметром в нижней части около 140 мм). Более трех десятков фалловидных гипсовых прилепов на саркофаг найдены в могиле 106/2003 I в. н.э. с женским захоронением, на первый взгляд напоминавшие шахматные фигурки – пешки (к. о. 41) (Рис. 1. 2). Ножки саркофага украшали четыре дуговидных налеса на круглые ножки саркофага со следами розовой и голубой раскраски (к. о. 42). Прекрасно сохранился налест на угол саркофага в виде головы быка («букраний») со следами росписи черной, розовой и красно-бурой краской. Интересно, что на морде быка выше ноздрей розовым цветом вырисованы два ремня узды, к которым должны были через особые кольца крепиться поводья, а на лбу – между рогами – красно-бурой краской обозначены два вписанных друг в друга ромба (к. о. 43). Рога быка были выкрашены черной краской, таким же цветом нарисованы глаза, а уши и основание головы – розовые. От второго налеса в виде бычьей головы остались только рога и небольшие невыразительные фрагменты. В этом же наборе налепов имелись три фрагментированных гипсовых налеса с изображением Медузы-Горгоны, раскрашенные черной, синей, малиновой красками (п. о. 497–499).



Рис. 1. 1–2. Раскрашенные гипсовые налпы из гробниц 35/2001 и 106/2003



Рис. 2. Находки из гробницы 45/2001

В разграбленных могилах подобные налеты сохраняются исключительно редко и часто представлены одним или двумя случайно уцелевшими экземплярами. К примеру, в заполнении гробницы 90/2003 с женским захоронением обнаружен гипсовый налет в виде розетки с выступающим фалловидным возвышением по

центру (к. о. 26). В погребальной камере (длиной 2,84 м, шириной 0,90 м, глубиной 1,02 м) гробницы 241/2007 I–II вв. н.э., где был установлен саркофаг, выявлены обломки досок и гипсовые налеты: округлые розетки, напоминающие известные изображения стилизованных щитов (?) (к. о. 71), а также налеты округлой формы в виде головы льва со следами краски на поверхности, причем пасть выкрашена розовым, а глаза и грива – черным цветом) (к. о. 72).

Деревянные гробы, обнаруженные в нескольких могилах некрополя, имели близкие к саркофагам размеры. К примеру, реконструированная по следам древесного тлена длина гроба в могиле 45/2001 достигала 1,70–1,80 м, при ширине 0,44/0,46 м. Толщина досок была не менее 0,10 м. Внешняя поверхность гробов раскрашивалась, но следов гипсовых прилепов обнаружить не удалось.

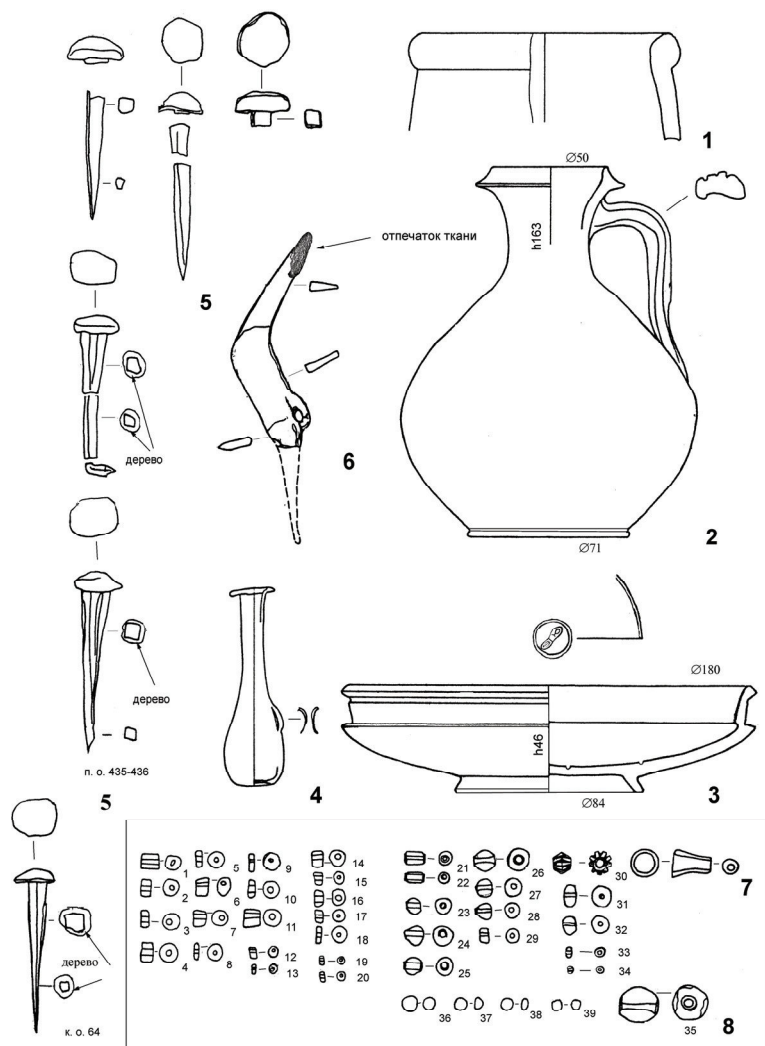
В гробнице 242/2007 I–II в. н.э. останки пожилой женщины находились в длинном дощатом гробу прямоугольной формы, окрашенном изнутри и снаружи темно-зеленой краской, отпечатки которой сохранились на инвентаре и стенках могилы. Размеры гроба можно восстановить: длина составляла до 1,82–1,85 м, ширина – 0,38–0,39 м, высота (включая высоту ножек?) около 0,81 м.

В украшенных гробах и саркофагах иногда хоронилось несколько человек, хотя в большинстве могил некрополя они предназначались для одного человека. К примеру, в погребении 45/2001 два погребенных – женщина (?) 25–35 лет и мужчина 35–45 лет (супруги?) – были захоронены в довольно узком деревянном гробу. Его длина достигала 1,70–1,80 м, ширина – 0,44/0,46 м, при толщине досок 0,010–0,012 м. Гроб был заколочен железными четырехгранными коваными гвоздями (к. о. 64; п. о. 435–436). Возможно, один из умерших был виноградарь, так как в могиле найден изящный садовый ножик с отпечатком на лезвии плотной шелковой ткани (Рис. 2). Но миниатюрность ножа, мало приспособленного для каждодневной работы, не может говорить о профессиональных занятиях кого-то из умерших. Это мог быть ритуальный виноградарский нож – символ хтонического Диониса, прозрачный намек на безвременно пресеченную линию жизни.

Уникальным для некрополя является захоронение в могиле 52.2/2001 ребенка 1–1,5 лет в маленькой деревянной колыбельке. Она имела корытообразную форму. От нее остались на дне могилы следы деревянного тлена и две железных окантовки с крючками для крепления шнура, найденные по центру могилы у южного и северного борта. Колыбель была оббита или завернута в войлок, темно-серый органический тлен от него прослежен по всей могиле под остатками дерева. В другой детской гробнице – 71/2002 –

грудной младенец был похоронен в небольшом ковчеге, люльке или миниатюрном саркофаге, имевшем два выступа по торцам, для установки которых на дне могилы были выкопаны две небольшие округлые выемки.

Крышки саркофагов и гробов забивались несколькими железными и медными коваными гвоздями средних размеров, которые нередко обнаруживались при исследовании могил некрополя Артезиан (гробницы 90 и 95/2003).

При совершении погребального обряда эстетическая, художественная составляющая, вероятно, играла вторичную роль, а первичную – необходимость правильного (должного) сакрального устройства могильного сооружения во всех его важных конструктивных составляющих. В греческой традиции саркофаг или гроб выступал ядром погребального памятника, а его периферией являлась собственно могила, ее насыпь и надгробная стела (ср.: Савостина. 1990). При этом человек, помещенный в саркофаг и в могилу, выступал своего рода центром всей погребальной системы.

Весь погребальный комплекс, это вполне очевидно, являлся памятным маркером, призванным ограничить, оградить и защитить погребальное пространство от вторжений извне (со стороны мира живых) и, наоборот, определенным и видимым образом отделить живых от умерших. По мнению Е. А. Савостиной (1990. С. 237 и сл.), оформление погребального места, ограниченного реального пространства, обозначало границы ирреального, а каждый элемент погребальной конструкции становится своего рода трансформатором, переводящим свойственные пространству протяженность и объем в другую категорию, где протяженность есть вечность, объем же – весь мир.

В этой связи на пути в страну мертвых требовалось, по представлению древних, защищать покойного. Показательно, что борта саркофагов, место стыковки крышки и основания, углы, ножки украшались рельефными изображениями с обереговой символикой, металлическими, резными (из дерева и кости), лепными (из воска, глины и гипса). Причем каждый саркофаг был обильно «защищён» десятками гипсовых налепов, раскрашенных черной, синей и розовой красками, с изображением круговых розеток, фаллических символов, торсов Деметры, Керы, головы Медузы-Горгоны, букrania – головы быка – ипостаси Диониса, головы льва – символа Кибелы (?). Числовые сочетания, набор сюжетов изображений на гипсовых налепах не случайны. Они связаны с обереговой культовой практикой, так как выполняли не столько декоративную, сколько религиозно-символическую функцию. Эти магические апотропеи, охранявшие покой умерших от злых сил и внешних посягательств (например, грабителей), также помогали

покойным в загробном мире (Иванова. 1955. С. 423 и сл.). Вполне очевидна в этой связи и охранная роль замков, хорошо отраженная в античных культовых мифологических сюжетах. Она нашла отражение в погребальной традиции в виде гипсовых имитаций замков, прикрепленных по четырем сторонам саркофага. Круглые гипсовые розетки с концентрическими окружностями символизировали диски веретен или аналогичной формы зеркала, игравшие важную роль в погребальном обряде (ср.: Незабитковская. 2001. С. 264).

Видимо, для этой же предохранительной функции раскрашивались саркофаги и налепы в соответствующие цвета, имевшие в древности значимую береговую и возрожденческую символику. На артезианском некрополе прослежено использование черной, синей, зеленой, розовой и малиновой красок. Символика использованных цветов вполне характерна для представлений об устройстве мира в античное время. Синий цвет здесь ассоциировался с небесным сводом, богами, будущим возрождением; белый цвет (гипса) – с чистотой, окончательным очищением сущности от формы, костей от тленной плоти (т. е. мог выступать как символ смерти, первоосновы и покоя); черный цвет – со смертью и трауром, потусторонним мраком, хтоническими культами и богами; зеленый цвет – с возрождающейся природой, жизнью и ростом всего сущего, возрождением умерших в новом качестве; красный и краснобурый – с жизнью и кровью, рождением и смертью; розовый цвет – с возрождением и умиранием, утренней зарей и закатом.

Сложно сказать, могли ли такие раскрашенные саркофаги изготавливаться на месте. Скорее всего, нет, так как высокое качество обработки деталей гробов, унификация их конструкции, деталей убранства, окраски украшений предполагают существование специализированных городских мастерских с высококвалифицированными работниками. Впрочем, доставка уже полностью выполненных и украшенных саркофагов на место была непростой. Не исключено, что хрупкие гипсовые детали, предварительно изготовленные и раскрашенные, прикреплялись к саркофагу неподалеку от места захоронения.

Месторождений природного кристаллического гипса в осадочных породах в Крымском Приазовье достаточно. Ближайшие выходы гипсовых жил зафиксированы в срезях береговых откосов бухт, прилегающих к античному поселению Сююрташ. Они вполне могли использоваться древними мастерами – коропластами для изготовления прилепов. Добытое (вероятней всего, открытым способом) минеральное сырье измельчалось и подвергалось обжигу, после чего его растирали и просеивали до порошкового состояния. Приготовленный порошок хорошо поглощал воду и образовав-

шийся раствор при затвердевании, немного увеличиваясь в объеме, полностью заполнял пустоты формы (Иллариошкина. 2001. С. 213 и сл.). Изготовленные (на заказ) гипсовые изделия крепились к саркофагу с помощью лепешек мягкого гипса, обратная сторона которых хорошо сохраняла на момент обнаружения форму деревянной основы. Для артезианских гипсовых поделок характерны симметричность, почти идеальные классические формы. В данном случае не наблюдается гипертрофированная преувеличенность и асимметричность в трактовке рельефных пластических форм, а также крупных, неправильных черт лиц, нередких для подобных боспорских изделий.

Таким образом, исследование могил некрополя городища Артезиан расширили наши представления о боспорском художественном ремесле, связанном с античными погребальными традициями первых веков нашей эры.

Литература

- А. П. Иванова.* О некоторых особенностях боспорской живописи // Античные города Северного Причерноморья. М., Л., 1955.
- Е. Н. Иллариошкина.* Боги и герои греческих мифов в боспорской корoplastике // Боспорские исследования. Симф., 2001. Вып. I.
- Л. С. Клейн.* Анатомия «Илиады». СПб., 1998.
- В. Незабитковская.* Коллекция вещей из Керчи и Кавказа в собрании археологического музея во Вроцлаве // Боспорские исследования. Вып. I. Симферополь, 2001.
- Е. А. Савостина.* Сакральное пространство и погребальный обряд боспорских гробниц // Исследования в области балтославянской духовной культуры. М., 1990.
- В. А. Хриановский.* Раскопки некрополя Китея и верхнего некрополя Илурата // Археологические исследования в Крыму. 1994. Симферополь, 1997.

Е. А. Зинько

Эволюция раннехристианских погребальных росписей Боспора

Традиция украшать погребальные сооружения росписью была заимствована приверженцами нового вероучения – христианства из сложившихся античных традиций уже существовавшего погребального культа, а затем в ходе определенной эволюции претерпела значительные преобразования. Происшедшая трансформация была результатом глубочайших изменений в религиозной

практике и духовной сфере позднеантичного общества. Превращение христианства в государственную религию, насаждение в общественном сознании боспорян христианской идеологии сопровождалось значительными изменениями в культуре, а также и в живописном оформлении отдельных раннехристианских погребений. Определенные этапы этой эволюции, достаточно ярко отражены в росписях грунтовых склепов некрополя столицы Боспорского государства, расположенных на северном склоне горы Митридат.

При исследовании вопросов проникновения христианства на территорию Боспорского государства специалисты довольно редко обращаются к анализу уже известных и недавно открытых росписных грунтовых склепов некрополя Пантикапея – Боспора. Однако живописные изображения из этих погребальных сооружений являются важными источниками в изучении становления раннего христианства в Боспорском царстве.

В первых веках для передачи основных догм новой идеологии христиане пользовались условными выражениями, словами и буквами. Но, очевидно, не считая и их достаточно надежными для передачи тайного смысла учения, стали употреблять знаки – символы и отдельные изображения (Уваров. 2001. С. 80). Возможно, именно эти религиозные нормы отражены в художественном оформлении первых христианских склепов конца III – IV в. н.э. на Боспоре. Известно, что в раннехристианском искусстве изображение распятия (креста) не приветствовалось, поскольку это могло быть неправильно истолковано язычниками, для которых распятие являлось позорной казнью для рабов.

На рубеже III–IV в. н.э. на территории европейской части Боспора начинают свою деятельность первые христианские общины, которые погребают своих единоверцев на определенных участках некрополя и устанавливают погребальные стелы с надписями и изображением креста. Так, при исследовании некрополя Пантикапея–Боспора в конце XIX – начале XX в. на северном склоне горы Митридат было открыто 6 склепов с христианскими символами и найдено более двух десятков надгробий (Кулаковский. 1891; 1896; Ростовцев. 1914. С. 405, 414, 415, 435).

В результате проводимых мною раскопок на этом участке некрополя открыто 5 ранее неизвестных склепов с христианской символикой (склепы № 2, 11, 16 «Система 2000 г.», № 46 «Система 2003 г.», № 5 «Система 2004 г.»). В трёх из открытых склепов стены и свод камеры украшены изображением крестов. В склепе № 16 «Система 2000 г.» (V в. н.э.), в изголовье центральной лежанки высечена арочная ниша, по краю украшенная широкой полосой обрамления красного цвета (Зинько. 2001. С. 70–72; 2004. С. 311). Справа и слева от ниши, а также на своде камеры склепа над этой

нишей и в правой стороне южной стены центральной лежанки изображены кресты. Вертикальные лучи крестов длиннее горизонтальных и выполнены широкими полосами красного цвета. Горизонтальные и вертикальные лучи крестов ограничены короткими поперечными окончаниями с дуговидными изгибами по внешнему краю. На стене под центральной лежанкой помещено изображение подобного креста большего размера, вертикальный луч которого не только длиннее горизонтального, но и шире. Рисунок еще одного креста нанесен на свод камеры перед дромосом.

В 2005 г. был открыт склеп № 46 «Система 2003 г.» первой половины V в. н.э. с росписью на стенах погребальной камеры (треугольницы, птицы, виноградная лоза) (Зинько. 2006. С. 11–12). На своде камеры склепа, в центре, сохранилось изображение круга, выполненного одной линией красного цвета, с отдельными штрихами внутри круга. Подобные изображения встречаются и в грунтовых склепах некрополей некоторых боспорских городов. Так, в китейском склепе № 2, в нише справа от входа красной краской было выполнено изображение креста в круге над кораблем. Под кругом изображена буква А, а справа – некие знаки. Ю. Ю. Марти предполагал, что рядом с альфой была написана в искаженном виде омега (Гайдукевич. 1959. С. 229. Рис. 99). В склепе открытом в 1890 г. на некрополе Пантикапея-Боспора все стены камеры покрыты надписями молитв, псалмов. Так же на стенах склепа нарисовано 15 крестов и 16-е изображение креста высечено на камне, закрывающем вход в склеп (Кулаковский. 1891. С. 2–4). У четырёх изображений креста имеются под горизонтальными лучами по обеим сторонам буквы альфа и омега. Причем омега подвешена за свою середину, отчего приобретает вид якоря, имевшего широкое распространение в христианских формулах. Этот склеп на основании надписи датируется 491 г.

В 1895 г. был открыт на том же участке некрополя еще один склеп V в. н.э. с текстами молитвы и псалма (Кулаковский. 1896. С. 66). В склепе на момент открытия сохранилось изображение четырех крестов. Три из них, по определению Ю. А. Кулаковского, имеют значение самостоятельного орнамента и нарисованы раньше, чем написан текст. Четвертый крест, небольшого размера, нарисован в середине буквы «О», начинающей собой текст псалма. Два круга с крестом помещены в первом склепе 1890 г. на стене, противоположной входу, под нишей, возле главной лежанки (Ростовцев. 1914. С. 405). Кресты, выполненные красной краской, изображены с расширяющимися концами. Под правой боковой лежанкой в склепе 1901 г., в центре стены, изображен круг, разделенный на восемь частей двумя прямыми линиями, перекрещивающимися под прямым углом, и двумя волнистыми линиями

(Ростовцев. 1914. С. 414). Под центральной лежанкой в этом же склепе находятся рисунки еще двух кругов. Причем в каждом круге изображен еще один круг. Центральный круг разделен двумя прямыми линиями на четыре сегмента, в каждом из которых по точке. Вероятно, это изображение щитов с нанесенными на них крестами. Изображения этих круглых щитов с крестами аналогичны щиту на серебряной чаше середины IV в. н.э. с триумфом императора Констанция II из склепа 1891 г. (Зинько. 2008. С. 85). На левой боковой стене склепа 1901 г., над рисунком корабля изображен круг, разделенный прямыми линиями на восемь частей. В каждом сегменте круга поставлено по точке (Ростовцев. 1914. С. 415). Христианский символизм всех сохранившихся рисунков в этом склепе на стенах погребальной камеры не вызывает сомнения.

Аналогичные росписи с использованием христианских символов украшают ниши и стены ранневизантийских склепов в Херсонесе и других провинциях Римской империи. Так в склепе III в. н.э. из Beit Guvrin (Израиль) изображение креста помещено между двух птиц и венчает арку ниши, основная стена которой украшена рисунком виноградной лозы с гроздьями (Rahmani. 1999. Pl. 12). В христианском склепе конца IV – начала V в. н.э. из Locha-mey ha-Getaoth центральная стена восточной ниши украшена рисунком амфоры, из горла которой вырастают две виноградные лозы с гроздьями и листьями, по краям веток сидят птицы. Между ветвей винограда над амфорой помещено изображение креста. Вертикальный луч креста длиннее горизонтального, и, как в нашем склепе № 16 «Система 2000 г.», по внешнему краю лучи креста ограничены короткими поперечными окончаниями с дуговидными изгибами. Место пересечения лучей креста украшено дополнительными короткими лучами, перекрещивающимися между основными лучами креста (Michaeli. 2001. P. 15).

В 2006 г. мною был исследован склеп № 5 «Системы 2004 г.», датируемый IV в. н.э., в нишах которого высечены в мергеле равноконечные кресты. Наиболее четкий рисунок креста расположен в нише на северо-восточном простенке входной стены. В нише, высеченной в изголовье центральной лежанки, сохранились окончания лучей креста, центральная часть перекрестья лучей утрачена. Возможно, и в нише, расположенной в северо-западном простенке входной стены, также был высечен крест, но почти вся ниша сбитая, хотя след от арочного свода её конструкции на простенке сохранился. Так, в открытом в 1912 г. христианском склепе IV–V в. некрополя Пантикапея-Боспора над входом в камеру склепа расположена рельефно высеченная композиция, в центре которой равноконечный крест с окончаниями в виде треугольников. На

горизонтальных лучах креста прочерчены в мергеле две птицы и такие же, но большего размера птицы посажены справа и слева от креста (Ростовцев. 1914. С. 435).

На основании особенностей объемно-планировочной конструкции и топографической привязки мною была разработана хронология и типология грунтовых склепов северного склона горы Митридат, в которую включены как давно известные, так и новые, открытые раннехристианские памятники (Зинько. 2004. С. 309–311). Уже упоминавшиеся склепы с геометрической росписью датируются последней четвертью III – началом V в. и объединены в тип I. В тип II вошли склепы с христианскими граффити, а также склеп 1912 г. с рельефным изображением креста с четырьмя птицами над входом с внутренней стороны. Они относятся к последней четверти IV – первой половине V в. В тип III объединены расписные склепы с крестами, в частности склеп № 16 «Системы 2000 г.» с шестью крестами, а также склепы с крестами и псалмами. Памятники последнего типа суммарно датированы второй половиной V – серединой VI в. (Зинько. 2004. С. 311). Таким образом, эта типология наглядно отражает эволюцию декора раннехристианских погребений. В целом в росписях боспорских грунтовых склепов прослеживается тенденция к ее упрощению и сохранению в конечном результате одного главного символа – креста (Зинько. 2003. С. 89; 2004. С. 318; 2007. С. 65).

Стиль декоративного оформления погребальных камер керченских склепов на протяжении III–V в. н.э. упрощается, а с V в. н.э. крест становится главным, а часто и единственным христианским символом, используемым в их декоре. В этот период на Боспоре создаются и функционируют первые христианские общины, которые уже в 325 г. были объединены в Боспорскую епархию. Во второй половине V в. н.э. христианство становится официальной религией Боспорского царства. Однако длительное время боспорские христиане являлись малочисленной и довольно слабой организацией.

Литература

- В. Ф. Гайдукевич. Некрополи некоторых боспорских городов // МИА. М., Л., 1959.
- Е. А. Зинько. Проблемы исследования позднеантичных боспорских расписных склепов // МАИЭТ. Симферополь, 2001. Вып. VIII.
- Е. А. Зинько. Христианские мотивы в росписях пантикапейских склепов // МАИЭТ. Симферополь, 2003. Вып. X.
- Е. А. Зинько. Вопросы хронологии раннехристианских склепов Боспора // Боспорский феномен: проблемы хронологии и датировки памятников. Материалы междунар. науч. конференции. СПб., 2004.

- Е. А. Зинько.* Новые расписные ранневизантийские склепы Боспора // Византия в контексте мировой культуры. Материалы научн. конф., посвящённой столетию со дня рождения А. В. Банк. СПб., 2006.
- Е. А. Зинько.* Христианские склепы некрополя Боспора IV–VI в. // МАИ-ЭТ. Симферополь, 2007. Вып. XIII.
- Е. А. Зинько.* Воины в росписях ранневизантийских склепов некрополя Боспора // МАИЭТ. Симферополь, 2008. Вып. XIV.
- Ю. А. Кулаковский.* Керченская христианская катакомба 491 г. // МАР. СПб., 1891.
- Ю. А. Кулаковский.* Две керченские катакомбы с фресками // МАР. СПб., 1896.
- М. И. Ростовцев.* Античная декоративная живопись на юге России. СПб., 1914.
- А. С. Уваров.* Христианская символика. М., СПб., 2001.
- T. Michaeli.* The Vine Scrolls Motif in Antique and Early Christian Funerary Art-Content and Meaning. The Metamorphosis of Marginal Images: From Antiquity to Present Time. Tel Aviv University, 2001.
- L. Y. Rahmani.* A Catalogue of Roman and Byzantine Lead Coffins from Israel. Jerusalem, 1999.

М. Л. Рябцева, Н. Н. Болгов, Я. Ю. Яковлева, Е. А. Красникова

Росписи склепов позднего Боспора: финальная фаза Боспорского искусства

Изобразительное искусство позднего Боспора представлено преимущественно росписями склепов. Одним из первых к изучению живописи Боспора обратился М. И. Ростовцев в фундаментальной монографии «Античная декоративная живопись на юге России», но он заканчивает свое исследование на III в. Г. И. Соколов выделил III–IV в. в особый период развития позднеантичного изобразительного искусства в регионе, отметив, что в этот период боспорская живопись угасает, росписи становятся небрежными, контуры фигур наносятся бегло (Соколов. 1999. С. 415).

С учётом открытых в последние годы новых памятников, позднеантичный период в истории искусства Боспора следует продлить до V–VI в. (как и саму историю Боспора). Поздние боспорские расписные склепы дают менее выразительную, но географически более широкую картину распространения живописи, чем Херсонес того же времени. В III–IV в. преобладал геометрический стиль, который постепенно переходит в христианский символический.

Одним из первых памятников с росписями был склеп 1894 г. из Керчи, исследованный Ю. А. Кулаковским. Слева от лежанки находилось изображение корабля. На правой стене, по обе стороны ниши – грубые изображения двух деревьев с корнями и ветвями (Шкорпил. 1913. С. 16–17).

В 1912 г. была открыта первая на Боспоре собственно христианская гробница с росписью. В дальнейшем их количество увеличилось. Обычно в склепах геометрического стиля было принято обрамлять ниши и лежанки бордюрами в виде ленты с геометрическим узором, состоящим в основном из непрерывного ряда треугольников, иногда усеянных точками. На стенах возле лежанок помещались различные рисунки, не составлявшие какой-либо единой композиции. Они представляли собой набор орнаментальных растительных и фигурных изображений, рассеянных по поверхности стен. Исполненные в стиле условно-линейной трактовки образов, они, по мнению В. Ф. Гайдукевича, были объединены определенными идеями религиозного культа (Гайдукевич. 1949. С. 470–471). В. Д. Блаватский охарактеризовал росписи боспорских склепов как крайне примитивные, с «незамысловатыми» геометрическими и растительными мотивами, схематичными фигурами людей и животных (Блаватский. 1985. С. 158).

В росписи геометрического стиля, связанного, по мнению ряда специалистов, с коллегиями сабазиастов, преобладают изображения геометризованной виноградной лозы, животных, птиц и людей, переданных в контурах и очень схематично, что отражает рост спиритуализации религиозного сознания боспорян (Хворостяный. 2001. С. 177) и сближает данную живопись по смыслу с раннехристианским искусством. Ряд ученых даже считает эти росписи христианскими, что неудивительно, так как принципиальной разницы в их типологии нет.

Для росписи геометрического стиля в целом характерна примитивность изображения. Рисунки выполнены в самой простой технике: красными или черными линиями, иногда сплошной окраской отдельных изображений в красный или черный цвет (Зинько. 1994. С. 20).

По поводу характерных элементов поздних боспорских росписей – человеческих фигур, символов, – мнения специалистов разделились. Наряду с отнесением росписей к памятникам культа сабазиастов, высказывалось предположение о связи их с культом Бога Высочайшего. Однако главным для нас в данном случае является то, что «и в поздних расписных гробницах мы видим продолжающееся развитие старой местной традиции» (Гайдукевич. 1949. С. 474), а также малоазийские влияния.

За последние 15 лет в Керчи доследовалось две системы склепов. В 1995–1997 гг. было обследовано 63 склепа по ул. Желябова (бывш. I Подгорная) (Зинько. 2000 а. С. 66). В некоторых склепах (№ 15, 16, 45, 47) сохранились рисунки, выполненные в примитивном стиле, с наложением красок на глину (чаще всего красной или чёрной, редко синей). Изображения фигур и орнаментов геометричны, переданы линиями, часто не закрашены. Мотивы орнамента однообразны и просты. Он используется или для акцентирования архитектурных линий – полосы, разделенные на треугольники, или для заполнения свободных пространств стены – побеги стилизованной виноградной лозы, фигуры животных, людей, точечный орнамент. Выделяются большая бородатая фигура во фригийском колпаке и варварском костюме и миниатюрные фигурки в движении с палками и дисками в руках. Часто их головы – птичьи и почти всегда подняты вверх. Среди мелких фигур иногда встречаются всадники.

Е. А. Зинько отмечает изображения птиц, напоминающих голубей, иногда сидящих на ветках или гирляндах. Когда птицы являются частью одной композиции с фигурками, то они переданы в полете. Изображения птиц и виноградной лозы, несомненно, имеют символическое значение. Характер рисунков – примитивный, у фигур отсутствует проработка деталей. Можно определенно выделить ряд повторяющихся элементов фигурной росписи, расположенных почти всегда возле главной лежанки и ниши. Скорее всего, изображения связаны с культом Сабазия и относятся к III–IV в. (Зинько. 2000 б. С. 67–68).

В 2000 г. было доследовано еще 47 склепов и расчищена живопись в склепе № 2 (система склепов по ул. Желябова и I Нагорной). Следы росписей обнаружены также в склепах № 11, 25, 41, а в склепе № 16 изображено шесть крестов (Мыц и др. 2001. С. 177. Рис. 1–6). Основной принцип орнаментации – подчеркивание архитектурных линий декоративными полосами-гирляндами, либо сплошное заполнение орнаментом больших пространств на стенах склепов. Все росписи выполнены схематично, фигуры изображены примитивно и контурно, почти не прорисованы атрибуты и детали.

Элементы ритуальной росписи составляют единую структуру и отражают представления о погребальном обряде на позднем Боспоре. Принцип расположения росписи, смысл чередования сюжетных рисунков обусловлены идеей перехода умершего из одного состояния в другое. Букраний – символ жертвы, либо символ божества (Зинько. 1994. С. 251). Антропоморфное лицо может быть истолковано как лик Сабазия (выпуклые глаза, крупный нос, длинные усы, опущенные вниз). Общий смысл композиции рисун-

ков и расположение росписи связаны с идеей героизации умершего. Идущий пеший воин с мечом во фригийском колпаке, возможно, находится на пороге загробного мира. Изображения кораблей также связаны с культом Сабазия. Голубь на пальмовой ветви над кораблем часто встречается среди росписей некрополя Пантикапея. Это символ свободной от тела души погребенного, достигшей блаженства. По инвентарю склепы могут быть датированы 2-й пол. IV – 1-й пол. VI в. (Зинько. 1994. С. 253). Есть ряд находок и за пределами Керчи. Один из склепов некрополя Китея, склеп Забага, сына Тасия (участок Джург-Оба), имеет роспись – кораблик, ведомый кормчим в широкополой шляпе, хрисму и монограмму (Гайдукевич. 1959. С. 228). Ю. Ю. Марти, исследовавший склеп, отнес его к концу III в. и причислил к числу склепов сабазиастов. В 2001 г. склеп был доследован. Датировка по инвентарю – I пол. IV в. (Ермолин, Юрочкин. 2002. С. 85–96). Помимо интерпретации этих изображений как христианских, высказываются предположения и о возможных варварских, а именно германских, влияниях (Ермолин, Юрочкин. 2002. С. 90–91).

К концу V в. стиль оформления склепов постепенно меняется. Среди поздних керченских склепов преобладают строгие и аскетические. В лучшем случае имеются изображение креста и какой-либо христианский текст. Так, в катакомбе, открытой В. В. Шкорпилом в 1894 г., кроме креста, на стене написан псалом 90 (Трисвятое). Датируется катакомба серединой – 2-й пол. V в. (Шкорпил. 1895. С. 188–192). Более известный пример – керченская «катакомба 491 г.» с текстами двух молитв за погребенных здесь Савага и Фаиспарту (Кулаковский. 1891. С. 4–10). Боспорские склепы дают картину плавного превращения позднеантичных росписей в христианские. Резкого различия между ними на первых порах нет. Лишь постепенно сокращается количество изображений, уступая место текстам псалмов, молитв и крестам. С окончанием ранневизантийского периода (к. VI – н. VII в.) росписи склепов Северного Причерноморья окончательно исчезают. Это было связано с массовой христианизацией населения и развернувшимся храмовым строительством. Вместо загородных и подземных склепов стали возникать наземные кладбища. В целом, в живописи позднего Боспора преобладают геометрические и схематические изображения – бордюры, линии, орнаменты (треугольники и точки). Схематизмом отличаются и все изображения. Например, солнце представлено в виде диска, разделенного из центральной точки на сегменты. Еще одна особенность – цветочный стиль, заполнение фона цветами (ковер), что в христианстве символизировало райский сад. Вместе с тем, здесь присутствуют известные и в Херсонесе хрисмы, гирлянды, розетты, грозди винограда (разно-

видность этого элемента – виноградный куст), отдельные ветви, деревца с ветвями, кедр с шишками (древо жизни). Птицы – те же, павлины и голуби; однако, они либо клюют виноград, либо сидят на ветках. Специфично изображение орла на пальмовой ветви. Гораздо чаще и разнообразнее, чем в Херсонесе, на Боспоре встречаются изображения животных: лошадь (с всадником и без него, но с уздой), олень, а также букрании. Все животные находятся в движении. Встречается на Боспоре и изображение канфара, но реже, чем в Херсонесе. В росписях боспорских склепов встречаются изображения кораблей, причем различных типов (с парусами и без них, перевозящие людей и грузовые). Человеческие фигурки выполнены крайне грубо и небрежно. Как правило, это люди в колоколообразных одеждах, причудливых головных уборах (колпаках или – единственный случай – в широкополой шляпе петасе), часто с воздетыми вверх руками с различными предметами. Последние можно трактовать либо как жезлы, бубны и тимпаны, либо как щиты и мечи. Один из изображенных – воин-всадник. В зависимости от трактовки общего смысла в изображениях можно увидеть либо членов некоего религиозно-культового союза (сабазиастов), либо воинов. Видимо, война, занимавшая большое место в жизни позднего Боспора, должна была найти отражение и в росписях склепов. Вместе с тем, символический характер изображений, особенно кораблей, не вызывает сомнений. К числу особых боспорских элементов росписей относятся кресты и монограммы.

В целом мы наблюдаем финальную фазу эволюции живописи, дошедшую в своем огрублении и деградации до крайней степени схематизма и примитивизма. Причины этого можно усмотреть в большей степени варваризации боспорской культуры в целом, в большей изолированности Боспора от основных центров античной культуры. Именно росписи боспорских склепов являют нам наибольшую степень деградации среди всех видов искусства позднеантичного Северного Причерноморья, но, вместе с тем, дисконтинуитета в ее эволюции нет; к данному состоянию этот вид живописи пришел плавно и постепенно. Христианские росписи в целом остались в рамках прежней художественной системы. Учитывая определенную двойственность смысла символов в то время, невысокий художественный уровень христианских изображений на Боспоре позднеантичного времени вполне объясним.

Литература

- В. Д. Блаватский.* Античная археология и история. М., 1985.
В. Ф. Гайдукевич. Боспорское царство. М., Л., 1949.
В. Ф. Гайдукевич. Некрополи некоторых боспорских городов (по материалам раскопок 1930-х гг.) // МИА. 1959. № 69.

- А. Л. Ермолин, В. Ю. Юрочкин. Повторные исследования склепа могильника Джург-Оба на Боспоре // Церковная археология Южной Руси. Симферополь, 2002.
- Е. А. Зинько. Расписные боспорские склепы III–IV в. // Византия и народы Причерноморья и Средиземноморья в раннее средневековье (IV–IX в.). Симферополь, 1994.
- Е. А. Зинько. Боспорские склепы на северном склоне горы Митридат // МАИЭТ. Симферополь, 2000 а. VII.
- Е. А. Зинько. Позднеантичные пантикапейские расписные склепы // Боспор Киммерийский на перекрестье греческого и варварского миров. Керчь, 2000 б.
- Ю. А. Кулаковский. Керченская христианская катакомба 491 г. СПб., 1891.
- Ю. А. Кулаковский. Две керченские катакомбы с фресками // МАР. СПб., 1896. 19.
- В. Л. Мыц, А. В. Лысенко, В. Ю. Юрочкин. Некрополь Пантикапея-Боспора: проблемы и перспективы исследования // Боспорский феномен: колонизация региона, формирование полисов, образование государства. СПб., 2001.
- М. И. Ростовцев. Античная декоративная живопись на юге России. СПб., 1914.
- Г. И. Соколов. Искусство Боспорского царства. М., 1999.
- А. И. Хворостяный. Полихромная роспись боспорских склепов как источник для изучения религиозных представлений и верований боспорян // Боспор Киммерийский и Понт в период античности и средневековья. Керчь, 2001.
- В. В. Шкорпил. Вновь найденная христианская катакомба // ЗООИД. Одесса, 1895. Т. 18.
- В. В. Шкорпил. Отчёт о раскопках в г. Керчи и в ст. Таманской в 1910 г. // ИАК. СПб., 1913. Вып. 47.

Н. В. Завойкина

Гипотезы и иконография рельефа на стеле 104 г. из Танаиса (КБН 1259)³⁵

Стела 104 г. из Танаиса была случайно обнаружена в 1913 г., но опубликована Т. Н. Книпович только в 1949 г. (Книпович. 1949. С. 118. Рис. 44). Она состоит из рельефного навершия и 25-строчной надписи, вырезанной ниже (Рис. 1). На рельефе представлен всадник на спокойно стоящем, оседланном и взнузданном коне, обращенном вправо. В руке всадник держит ритон, перед ним изображен алтарь, на котором горит огонь, а за алтарем со-

³⁵ Работа выполнена при поддержке гранта РГНФ № 07-01-00016а «Религиозные представления и культовая практика в античном мире».

хранилось изображение дерева, на нем висит череп быка (букраний). Изображение букrania обнаружила И. В. Толочко (Толочко. 2000. С. 288–293). Надпись, несомненно, принадлежит к числу документов частных сообществ, о чем свидетельствует упоминание жреца и других званий, встречающихся в списках фиасов и синодов боспорских городов. Вместе с тем, в ней отсутствует упоминание божества, почитаемого союзом, но в 5–6-й строках надписи упоминаются справляющие ... день Танаиса фиасоты. Смысловым ядром сцены на рельефе является всадник перед алтарем, поэтому основные усилия были направлены на изучение этого образа. Первая версия, предложенная С. А. Жебелёвым, рассматривает всадника как божество реки Танаис, считавшегося сыном Океана и Тефис, который оказывается, таким образом, стоящим в одном ряду с греческими речными божествами (ποτάμοι) (Книпович. 1949. С. 118; Иванчик. 2008. С. 65–66; Кошеленко, Гаилов, 2005. С. 261). Вторая версия представлена мнением, что изображение на рельефе – это не только божество реки, но и герой-эпоним Танаис. Таким образом, предложена гипотеза о существовании аналогичного культа в этом городе (Диатроптов. 2001. С. 43–48, с литер.). Сторонники следующей версии полагают, что на рельефе изображен «Бог Высочайший» (Салач. 1955. С. 215–225; Болтунова. 1964. С. 206–208; Ustinova. 1991. P. 161–170; 1999. P. 198–200). Четвертая версия построена на предположении, что на рельефе из Танаиса изображено верховное божество боспорцев, которое представляло собой местную «версию» общеиранского или общеарийского Митры (Blawatsky, Koshelenko. 1966). Последняя гипотеза представлена мнениями, что на рельефе изображено не божество, а «какое-то лицо, облеченное властью» (Книпович. 1949. С. 118) или боспорский царь Савромат I, который санкционировал восстановление оборонительных сооружений Танаиса (стены и башни города) (Арсеньева, Бётгер, Виноградов. 1996. С. 68–71, прим. 27; Кошеленко, Гаилов. 2005. С. 259–266). В итоге, можно выделить пять основных вариантов (версий) интерпретации изображения всадника: 1) речное божество Танаис; 2) герой-эпоним Танаис; 3) Бог Высочайший; 4) конный Митра; 5) лицо, облеченное властью, или царь Савромат I. Исследователи обнаруживали аналогии иконографии рельефа всадника как во фракийском религиозно-культурном пространстве, так и в северо-иранском (парфянском) мире, хотя, этот образ был присущ и греческой религии (Крыкин. 1993. С. 214–222).



Рис. 1. Надпись КБН 1259 (общий вид)

Всадник – «речное божество Танаис». Рассуждения о значительной вероятности изображения на рельефе речного бога Танаиса, который известен по эллистическо-римским письменным источникам (Ps.-Hug.Fab.; Maxim.Tyr. VIII, 8; Plut. De fluv., XIV, 1; Iambl. Dramat. 9), наталкиваются на одно препятствие, а именно: на отсутствие в античной иконографии речных божеств в образе всадника. Речные божества обычно изображались в вазописи VI–IV в. до н.э. в облике быка с мужской головой, из висков которой торчат бычьи рога, или монстра с мужской головой и бычьими рогами, с длинным извивающимся змеиным телом, с рыбьим хвостом³⁶. В эллинистическую эпоху появляется еще один тип изображения речного божества, воплотившийся в скульптуре «Нила плодородного». Он представлял возлежащего на ложе бородатого мужчину во цвете лет (Gais. 1982). Поскольку античной культуре восприятие божества реки в образе всадника было не свойственно, соответственно, и вывод о возможности изображения божества реки Танаис на рельефе стелы 104 г. не имеет надежной опоры.

Всадник – «Бог Высочайший». После комплексного исследования С. Митчеллом источников по культу Бога Высочайшего, в результате которого был реконструирован объект религиозного поклонения, выявлены святилища, обряды и ритуалы почитания этого божества (Mitchell. 1999. P. 85–148), стало очевидным, что не может быть и речи об антропоморфной иконографии этого бога (Mitchell. 1999. P. 128–147). Только Зевс с эпиклезой «Hypsistos» представлялся в традиционном образе бородатого мужчины с молнией в руке (Mitchell. 1999. P. 100–104). По всей видимости, подытоживает Митчелл, на стеле из Танаиса может быть изображено фригийское божество (*ἀνγγελός*), которое в культе Бога Высочайшего воспринималось как его ангел – посланник, осуществлявший связь мира людей с богом (Mitchell. 1999. P. 103–104, № 56, P. 117, N. 106). Однако иконография фригийского ангела говорит против подобного отождествления, поскольку, как отмечает и сам Митчелл, он изображался верхом на скачущем коне с развевающимся за спиной плащом, его изображениям не свойственны такие элементы, как ритон в руке, букраний на дереве (Mitchell. 1999. P. 103–104). Таким образом, версия об изображении на стеле 104 г. в образе всадника Бога Высочайшего не подтверждается источниками.

Всадник – «Митра». В римское время иконографические каноны бога Митры устойчивы и не выходят за рамки определен-

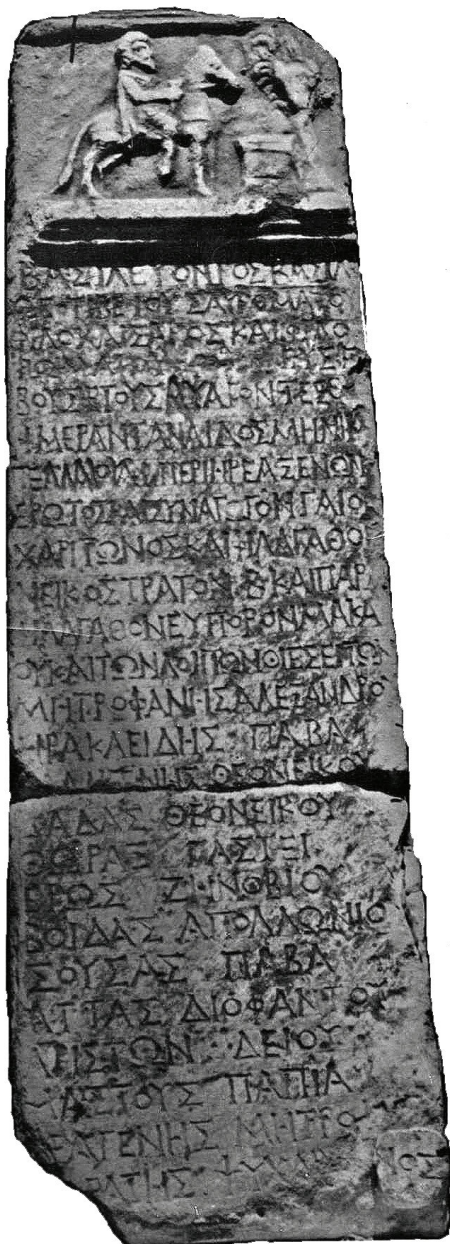
³⁶ Всего в античной литературной традиции известно 99 речных божеств – покровителей крупных рек. Обзор литературной традиции о речных божествах и их изображений в вазописи, см.: www.theoi.com/Potamos/Potamoi.html

ных изобразительных формул, распространившихся в эллинистическую эпоху и переосмысленных в римское время: рождение Митры из скалы, Митра «быкоубийца», пирующие Митра и Гелиос и некоторые другие. Образ Митры в большинстве случаев узнаваем, поскольку его сопровождают характерные атрибуты – «фригийский» колпак, кинжал-акинак, факел, венок с лучами (Hoammer. 1893; Cumont. 1903. P. 209–228; Fig. 25–27, 30). Во «фригийском колпаке» изображался также Аттис, но его отличает от Митры характерная малоазийская одежда. Из боспорского региона происходят терракотовые статуэтки Аттиса на скачущем коне (Крыкин. 1993. С. 193 сл.), а также статуэтки Митры-Аттиса, убивающего быка (Кобылина. 1978. № 33, 34; Кошеленко, Маслеников. 2003. С. 184–190, Рис. 1). Образ конного, как считается, Митры засвидетельствован в древней Армении (Кошеленко, Маслеников. 2003. С. 187). Гипотеза конного Митры была предложена М. И. Ростовцевым (Ростовцев. 1913. С. 30–35) и заимствована Виденгреном (Widengren. 1960. S. 65; 1965. S. 356–357), но она нуждается в более веских аргументах. Таким образом, иконографические схемы, использованные для передачи образа Митры, не подтверждают бесспорного отождествление всадника на стеле 104 г. с этим богом.

Герой-эпоним города. Античные авторы, сведения которых относятся преимущественно к первым векам, говорят о божестве реки Танаис и ни разу – о герое-эпониме города, выводы же П. Д. Диатроптова строятся на предположениях о возможном знакомстве античных авторов с реалиями религиозной жизни северовосточного Причерноморья (Диатроптов. 2001. С. 46–48). Единственная приведенная им аналогия рельефу стелы 104 г. – посвященный рельеф из Пергама с надписью «Ἡρώς Περυάϊος», на котором изображен всадник на стоящем коне, обращенном вправо, с чашей в протянутой руке, перед конем дерево с обвивающей его змеей (Диатроптов. 2001. С. 45). Несомненно, он имеет серьезные иконографические совпадения с танаисским рельефом, но и отличия значимые – ритон в согнутой руке всадника, алтарь с горящим огнем, букраний на дереве за алтарем. На танаисском рельефе отсутствует изображение змеи, одного из важных атрибутов культа героев (Bronceer. 1942). И. В. Толочко обнаружила очень близкий аналог нашему рельефу в лапидарии Варны (древнего Одессоса) (Толочко. 2000. С. 290. Илл. 2). Это стела с посвяительной надписью Герою Карабасну и рельефом, на котором изображен всадник на спокойно стоящей лошади перед алтарем, а за ним показано дерево с маленьким букранием в центре. Стилистические совпадения очевидны, но справедливости ради отметим, что одесский рельеф отличается от танаисского тем, что на его алтаре показан

не горящий огонь, а бюст богини, держащей на голове поднос с жертвенными дарами. Рядом с алтарем стоит герма.

«Лицо, облеченное властью, или царь Савромат I». Ритон в руке всадника и алтарь с горящим огнём являются в иконографии атрибутами божества (Ростовцев. 1913. С. 1–27; Диатроптов. 2001. С. 45 сл.). Поэтому, несмотря на «местный» стиль одежды танаисского всадника, принимать его за «лицо, облечённое властью» сомнительно. отождествление всадника на рельефе стелы 104 г. с боспорским царем Савроматом I наталкивается на некоторые непреодолимые барьеры. Сличение портрета Савромата I, представленного на монетах этого царя, и лица «танаисского» всадника свидетельствует, что на стеле 104 г. отсутствует изображение диадемы в волосах всадника – одной из главных инсигний царской власти, тогда как на монетах царь всегда показан в диадеме (Анохин. 1986. Табл. 15–16. № 387–419). Царь изображен на погребальном уборе из склепа 1837 в диадеме, над его головой Ника держит венок (Ростовцев. 1913. С. 24–26. Табл. V. Рис. 1–2). Эта аналогия танаисскому всаднику (КБН. 1259) не может быть принята. Прежде всего, на этой золотой пластинке отсутствуют изображения ряда элементов, засвидетельствованные на рельефе стелы 104 г. (ритон, алтарь с огнем, дерево с букранием). Как заметил М. И. Ростовцев, изображения всадников на погребальном венке из склепа 1837 г. и аналогичном уборе 1841 г. (всадник с ритонем перед алтарём с горящим огнём) дополняют друг друга, и представляют сцену приобщения верховным божеством царя, и таким образом, показана сакрализация власти монарха. Сопоставление профиля всадника с монетным профилем Савромата I обнаруживает, помимо отсутствия диадемы в волосах всадника, также отсутствие портретного сходства: на монетах царь обычно изображен с небольшими усами, безбородым или с маленькой бородкой, с очень характерным крупным носом (Анохин. 1986. Табл. 15–16. № 387–398). На рельефе видим, что всадник имеет не только густые усы, но и пышную бороду, его профиль не похож на савроматовский.

Итак, предложенные ранее интерпретации рельефа на стеле 104 г. наталкиваются на ряд препятствий, связанных с отсутствием необходимых иконографических параллелей предлагаемым гипотезам. Можно только допустить, что иконографическая схема «фракийский всадник» с атрибутами, присущими образу героя (ритон, алтарь с горящим огнем, букраний на дереве), была приспособлена к местным религиозно-культурным представлениям жителей Танаиса. При современном состоянии проблемы невозможно однозначно решить, кто же изображен на рельефе стелы 104 г. и какому божеству посвящен был фиас надписи КБН. 1259.

Литература

- В. А. Анохин.* Монетное дело Боспора. Киев, 1986.
- Т. М. Арсеньева, Б. Бётгер, Ю. Г. Виноградов.* Новые исследования в Танаисе // ВДИ. 1996. № 3.
- А. И. Болтунова.* К истории Танаиса (по данным эпиграфики) // Klio. 1964. Band 42.
- А. И. Болтунова, Т. Н. Книпович.* Очерк истории греческого лапидарного письма на Боспоре // НЭ. 1965. Т. III.
- П. Д. Диатроптов.* Культ героя-эпонима в античных государствах Северного Причерноморья. М., 2001.
- А. И. Иванчик.* Три надписи фиасов эллинистического времени из Танаиса // ВДИ. 2008. № 2.
- Т. Н. Книпович.* Танаис: историко-археологическое исследование. М., Л., 1949.
- М. М. Кобылина.* Изображения восточных божеств в Северном Причерноморье в первые века н.э. М., 1978.
- Г. А. Кошеленко, А. А. Масленников.* Еще раз о культе Митры-Аттиса на Боспоре // Древности Боспора. 2003. Т. 6.
- Г. А. Кошеленко, В. А. Гаибов.* Всадник у алтаря: от Танаиса до Мерва // ДБ. 2005. Вып. 8.
- С. М. Крыкин.* Фракийцы в античном Северном Причерноморье. М., 1993.
- М. И. Ростовцев.* Представления о монархической власти в Скифии и на Боспоре. СПб., 1913.
- А. Салач.* При устье Тихого Дона // Prazska universita moskorske universite: Sbornik k vugoci 1755–1955. Praha, 1955.
- С. Ю. Сапрыкин.* Из эпиграфики Горгииппии // ВДИ. 1986. № 1.
- И. В. Толочко.* Два мраморных рельефа из Танаиса // Жертвоприношение. Ритуал в искусстве и культуре от древности до наших дней. М., 2000.
- V. Blawatsky, G. Koshelenko.* Le culte de Mitre sur la cote septentrionale de la mer Noire. Leiden, 1966.
- O. Broneer.* Hero cults in the Corinthian agora // Hesperia. 1942. Vol. 11.
- F. Cumont.* The Mysteries of Mithra. L., 1903/
- R. M. Gais.* Some problems of River-god iconography // AJA. 1978. Vol. 82.
- J. de Hoammer.* Mithriaca ou les Mithriaques. Paris, 1893.
- S. Mitchell.* The Cult of Theos Hypsistos between Pagans, Jews and Christians // Pagan Monotheism in Late Antiquity. Oxford, 1999.
- Yu. Ustinova.* The Thiasoi of Theos Hypsistos in Tanais // History of Religion. Celestial Aphrodite and the Most High God. Leiden, Boston, Köln, 1991.
- Yu. Ustinova.* The Supreme Gods of the Bosporan Kingdom. 1999.
- G. Widengren.* Iranisch-semitische Kulturbegegnung in partischer Zeit. Köln, 1960.
- G. Widengren.* Die Religionen Irans. Stuttgart, 1965.

Н. Ф. Федосеев, Н. Л. Кучеревская

Расписная стела с воином из собрания Керченского лапидария (КЛ 1279)

Расписные надгробные стелы – явление в античном мире достаточно редкое, поэтому каждая находка является уникальной и является предметом пристального изучения. Расписные стелы известны в Афинах, на Кипре, в Македонии, в некрополе Сайды (совр. Турция), особенно много их в некрополе города Деметриас, около современного г. Волос (Греция). Относительно много расписных стел обнаружено в Херсонесе Таврическом. На территории Боспорского царства также было сделано несколько находок: в 1887 г. найдена стела Апфы, жены Афинейя. Эта стела хранится сейчас в керченском лапидарии, однако роспись исчезла почти сразу и известна нам только по акварельной копии Ф. Гросса, опубликованной в ОАК за 1887 г., цветная таблица к стр. 20. Другая стела Апатуриды – жены Фина, была приобретена в 1892 г. у Е. Запорожского. Её декоративная роспись была скопирована в красках Ю. Васильевой, а издал её В. В. Латышев (Латышев. 1895). Не исключено, что целый ряд боспорских стел классического времени имели роспись, которая не сохранилась³⁷. Наиболее известна находка расписной стелы с изображением воина (Рис. 1. 1–2; КЛ 1279). Стела, выполненная из местного известняка, была случайно найдена на горе Митридат 12 августа 1951 года М. В. Илюхиным. В музей памятник поступил разломанным на две части, изображение на лицевой поверхности было частично размыто, однако вполне просматривалось. Первая информация об этой находке была опубликована заведующей фондами Керченского музея Л. И. Чуистойвой (Чуистова. 1952. С. 250. Рис. 6). Затем эта стела множество раз публиковалась (Иванова. 1961. С. 51; Сокольский. 1954. С. 135; Виноградов. 2004. С. 99; Mielczarek. 1999).

Неизменным оставалось её описание и трактовка сюжета, которая наиболее полно была представлена А. П. Ивановой (Иванова. 1961. С. 108–109).

Пожалуй, А. П. Иванова была последней, кто описывал стелу *de visu*. Со временем высаливания и загрязнения привели к тому, что роспись на лицевой поверхности плиты перестала быть

³⁷ Современные методики с использованием ультрафиолета позволяют восстановить рисунок, но для боспорских стел эта работа еще впереди.

видна и считалась утраченной. В 2008 г. под руководством приглашенного специалиста из Национального музея в Варшаве Е. Парандовской и руководителя стажировки Н. Л. Кучеревской были проведены реставрационные работы зав. отделом реставрации Национального заповедника «Херсонес Таврический» И. А. Шведовой. В процессе реставрации поверхность памятника была расчищена щадящими методами, удалены водорастворимые соли, критическая масса которых угрожала осыпанием и полной утратой поверхностного слоя одного из фрагментов (навершия надгробия). Затем было произведено структурное укрепление красочного слоя и всей поверхности стелы, осуществлена склейка фрагментов (Рис. 1. 2). Возвращение уникального экспоната к жизни побудило нас еще раз обратиться к интерпретации сюжета, запечатленного на надгробии.

Навершие стелы также сохранило следы раскраски на центральном акротерии и нарисованном фронте. Размеры памятника (в склеенном состоянии): высота – 0,98 м; ширина – 0,32–0,35 м; толщина – 0,08–0,125 м. Надгробие представляет собой плиту прямоугольной формы, имеющую внизу шип для установки в постаменте. Плита заметно сужается кверху: самая узкая её часть – под карнизом в нижней части навершия. Оно имеет сложную конфигурацию, состоит из трех массивных выступов-акротериев: два боковых выступа треугольной формы, центральный – столбообразный с нанесенным красной краской пятном в виде треугольника. Под выступами-акротериями нарисован фронтон треугольной формы, в тимпане которого оставлен не закрашенным круглый диск. Под фронтоном расположен профилированный карниз, состоящий из трех полочек, имеющих в профиль вид треугольников со стесанным выступающим углом. Средняя полочка карниза также имеет роспись в виде ов, выполненных красной краской.

Особый интерес представляет изображенная в $\frac{3}{4}$ мужская фигура со щитом за спиной, тремя дротиками и мечом, который все исследователи считают махайрой. По описанию А. П. Ивановой на голове у него шлем, однако определить его тип из-за плохой сохранности невозможно. За спиной круглый щит (Сокольский. 1955). Такие щиты, по свидетельству Ксенофонта, носили за спиной в чехлах (Хен. Анаб., II. 16). Изображение воина на керченской стеле перекликается с описанием халибов Ксенофонтом: «Халибы носили льняные панцири, доходившие до нижней части живота, а вместо чешуек панциря они пользовались сучеными, туго переплетенными веревками. Они носили также поножи и шлемы, а у пояса кинжал вроде лаконского меча³⁸, которым закалывали тех,

³⁸ Короткий кривой меч, которым были вооружены спартанские гоплиты.

кого удавалось осилить, затем отрезали у них головы и уносили их с собой, причем пели и плясали, когда попадались на глаза врагам. Халибы также имели при себе копья длиной примерно в 5 локтей с одним остриём» (Хен. Anab. VII. 15–16).



Рис. 1



Рис. 2

К сожалению, основной датирующий элемент для боспорских стел – надпись здесь отсутствует. А. П. Иванова допускает, что она просто не сохранилась, однако очевидно, что её просто не было – для неё нет места на стеле. Форма стелы также необычна, и, по мнению А. П. Ивановой, венчающая часть немного напоминает стелу Парменонта, сына Гистизя (КЛ 43). Необходимо заме-

тить, что упомянутая стела напоминает описываемую весьма и весьма «отчасти».

Мы предполагаем, что прообразом стел этого типа могла стать форма торцов саркофагов (Рис. 2. 1), что также относительно, поскольку каменные саркофаги копируют греческие храмы, порой до мельчайших деталей.

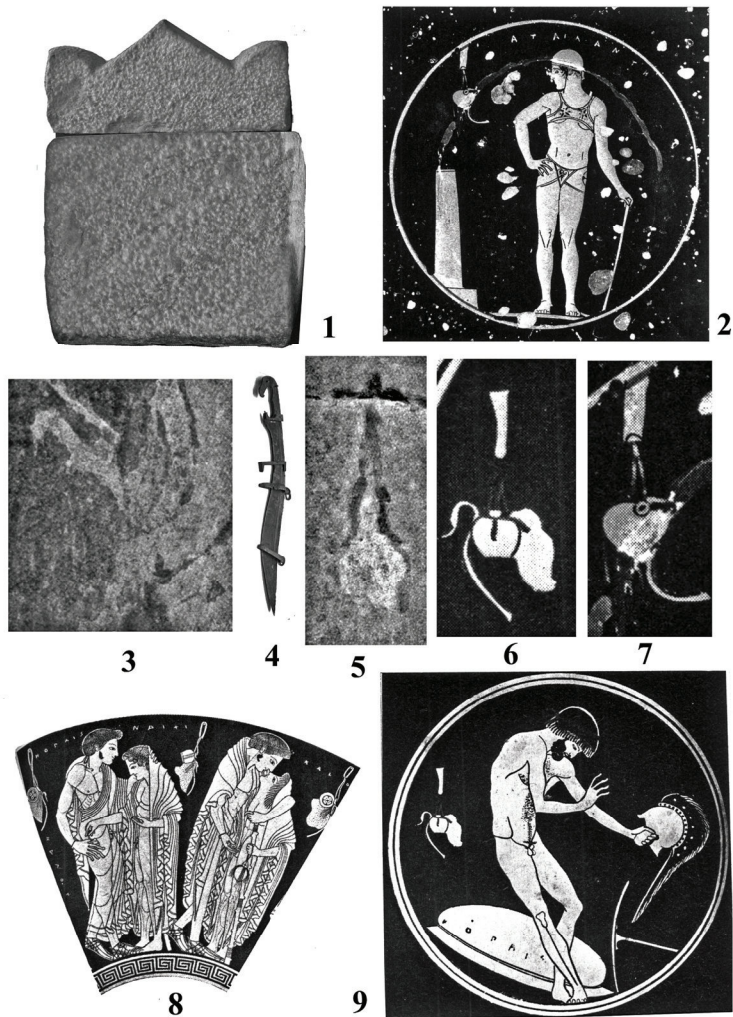
А. П. Иванова датировала эту стелу концом IV в. или III в. до н. э. Датирующим моментом для этой стелы может стать само изображение: разворот фигуры не характерен для боспорских рельефов первых веков. Хронологическим признаком служит изображение махайры (Рис. 2. 3), который засвидетельствован еще в Греции еще с VI в. до н.э. Данный тип меча (Рис. 2. 4) просуществовал до III в. до н.э.

А. П. Иванова в качестве аналогий приводит сидонские стелы, которые М. П. Пердризе датирует III в. до н.э. Аналогичная сцена, изображающая воина, возливающего на алтарь присутствует на стеле из Деметриаса (III в. до н.э.) (Рис. 1. 4). Положение фигуры имеет бесспорное сходство с трактовкой на керченской стеле. Приведенные выше данные позволяют отнести керченскую стелу к III в. до н.э. Оформление фронтона аналогично стеле из Сайды, хранящейся в Стамбульском музее (Рис. 1. 3). Из аналогий необходимо отметить, что и на стеле из Сайды изображены воины. Интересно, что воины на расписных стелах – наиболее распространенный мотив.

Исследователей не привлек предмет, изображенный на заднем плане. Наиболее четко он виден на фотографии из книги А. П. Ивановой (Рис. 2. 3). Судя по изображениям на расписной керамике (Рис. 2. 2, 6–9) – это неперемный атрибут палестритов – арибал и стригиль. Причем эти же предметы встречаются и на изображениях воинов. Вероятно, что воины, как и спортсмены, использовали при снаряжении масло.

Ввиду того, что керченская стела имела непрочный рисунок, она предназначалась для установки не под открытым небом, а где-то под крышей, возможно, в наиске или в склепе. Представленный сюжет возливания, на наш взгляд, совершался перед походом, и, по всей вероятности, здесь изображен боспорский воин, погибший где-то в бою. Ксенофонт упоминает, что воины перед боем давали клятву, совершая жертвоприношение (Xen. Anab. II. 8) – не эта ли сцена изображена на керченской стеле?

Изучение боспорских расписных стел – тема, которую мы только затронули. Исследование этой и других расписных стел обещает интересный результат, который в сочетании с изучением расписных склепов, саркофагов, надгробных рельефов, а также в сравнении с аналогичными артефактами из других регионов ан-

тичного мира позволит более точно характеризовать боспорское искусство. И начинаться оно должно с реставрации памятников.

Литература

- Ю. А. Виноградов. «Там закололся Митридат». Военная история Боспора Киммерийского в доримскую эпоху (VI–I вв. до н.э.). СПб., 2004.
- А. П. Иванова. Скульптура и живопись Боспора. Киев, 1961.
- В. В. Латышев. Греческие и латинские надписи, найденные в южной России в 1892–1894 годах. IV. СПб., 1895. – (МАР, № 17).
- Н. И. Сокольский. Боспорские мечи // МИА. М.–Л., 1954. № 33.
- Н. И. Сокольский. О боспорских щитах // КСИИМК. 1955. № 58.
- Л. И. Чуистова. Фонды Керченского музея // АИБ. Симф., 1952. Т. 1.
- M. Mielczarek. The Army of the Bosporan Kingdom. Łódź, 1999.

Patric-Alexander Kreuz

Re-assessing «Sindian sculpture»: evidence and problems

The so-called Sindian sculpture is a challenging phenomenon of the Late Classical and Hellenistic Bosporan culture. Without any parallels in the pontic region, this group of sculptures also differs markedly from the only few acknowledged pieces of Greek sculpture – more or less isolated, often imported reliefs and sculptures – from the Bosporan kingdom. Usually attributed to the indigenous people of the Sindians, these comparatively frequent and locally produced monuments have been erected over a long period of time.

But what exactly is «Sindian» sculpture? The main characteristics of these monuments have been established by scholars already since the 1950s. Made of local stone, the sculptures represent female and male figures, mostly depicted as semi-statues or busts. The elaboration of these 50–120 cm tall monuments focuses on their front side, where special attention is paid to face, costume and gesture. The sculptures were made for funerary use, our evidence suggests that they were erected free-standing above burials or kurgans. It is noteworthy that no monument shows traces of an inscription or a place prepared to hold one. Obviously, a pronounced individuality was only second to the message conveyed by the image.

The appearance of the sculptures relies on few iconographic formulae comprising a limited repertoire of gestures, costumes and objects of material culture. Male figures are either depicted in a costume stressing military aspects or, more frequently, wearing a *himation*. But while the depictions in *himatia* clearly follow contemporary and well

established greek iconographic models, those in military costumes differ markedly from greek tradition (and therefore attracted the most interest among scholars). Trousers, a long-sleeved short shirt, a corresponding tunic (or even cuirass made of leather?) and sometimes an additional cloak evoke a distinctly non-greek impression, underlined by a peculiar high cap with a broad brim folded together in the neck region, its endings reaching on the back. The non-greek appearance is also emphasized by the arms, consisting of *gorytos*, bow and sword. But while *gorytos* and bow are hardly specific, the swords with broad blade, lacking guard or rectangular shaped pommel find parallels among swords of the so-called sindo-maiotian type, differing from greek types or the scythian *akinakes* (Смирнов. 1980. С. 38–44). But also the female figures – representing in fact by far the majority of all known sculptures – are often dressed in a distinctive costume composed of a long, tunic-like sleeved robe with thin vertical folds and a long garment covering head and shoulders. The iconographic features of these types must have been accentuated once by a now nearly completely lost polychromy, applied on a thin layer of plaster observed already by Sokol'skii and, later, Kruglov (Сокольский. 1967. С. 201; Круглов. 1998. С. 74–76).

The chronology of the sculptures poses major difficulties and is supported by only scarce evidence derived from a few excavations or problematic comparisons with Greek sculpture. Thus, M. M. Kobylina was able to date the well-known head from Phanagoreia by means of stylistical analysis to the 2nd half of the 4th cent. BC, establishing it as one of the earliest known monuments (GMII F-940; Кобылина. 1962). But it is the complex of sculptures excavated by N. I. Sokol'skii at Akhtanizovkii Liman and today at the GIM Moscow providing the firmest point of reference (Сокольский. 1965; Архив ИА РАН. P-1/2733. С. 23–36). With its sculptures re-used as building material around the turn of the 2nd/1st centuries BC, the site marks an important *terminus ante quem* (Сокольский. 1965. С. 88; Saprykin, Maslennikov. 1995. P. 279). This too applies to a complex from Phanagoreia including two sculptures reused for the construction of a grave (Сокольский. 1973). Objects belonging to the inventory of the burials indicate a reuse of the sculptures maybe already in the 1st half of 2nd century BC. According to this evidence, main specimens of so-called Sindian sculpture date from the later 4th to the 2nd century BC. Obviously these monuments are – as has been stated several times – a phenomenon only of the period after the Sindians' integration in the Bosporan state. An equally clear pattern emerges from the geographic distribution of the monuments. The findspots of most of them concentrate on parts of the Taman-peninsula, covering the area supposedly inhabited by the Sindians (yet there is a remarkable absence of monuments from the supposed focal place of Sindian culture, the Seven-Brother-settlement). In contrast, fewer

monuments are known from the European side of the Bosphorus, namely from Pantikapaion or Nymphaion.

The interpretation of the sculptures varied for a long time. The sculpture of a beardless warrior from Phanagoreia, now in Kerch, led M. I. Rostowzew to an identification as a Bosporan with typical conical cap and sarmatian dress (KL-1092; Rostowzew. 1931. P. 239; Кобылина. 1951. Рис. 8,3,4.). Similarly, A. P. Ivanova and M. M. Kobylyina interpreted the sculptures as representing members of the ethnically mixed Bosporan population (Кобылина. 1951. С. 187; Иванова. 1961. С. 89), even if Kobylyina later interpreted the head from Phanagoreia as a portrait of a Sindian king (Кобылина. 1962. С. 211). A turning point was reached in the 1960s, when the discovery of the Akhtanizovskii-complex enabled N. I. Sokol'skii to establish his paradigmatic concept of «Sindian sculpture», i.e. of a distinctive class of monuments for funerary purposes used mainly by elite-members of the indigenous Sindians, now incorporated in the Bosporan kingdom (Сокольский. 1965). In a second step, Sokol'skii added further monuments to his framework, extending it chronologically as well as iconographically (Сокольский. 1966; 1967). In fact, he considered nearly all known Bosporan funerary sculptures to be related to or exponents of this particular class of monuments. The ethnic concept proposed by Sokol'skii proved to be extremely influential. Only rarely challenged since (e.g., with good arguments, Грач. 1970. P. 594), it is still accepted and applied today. New finds are eagerly attributed to this class of monuments. The result is a growing, but increasingly heterogeneous group of monuments. But it is this result of Sokol'skii's successful concept that leads us back to a wide array of questions concerning the meaning and other basic aspects of these sculptures.

Already the iconography of the sculptures reveals inconsistencies. It is beyond doubt that prominent sculptures like the warrior from near Керч (GIM 99531; Сокольский. 1963. С. 59; 1966. С. 243–244) and the one in Kerch as well as most of the monuments from Akhtanizovskii Liman constitute a distinctive iconographic group that may be defined as Sindian. But already in Sokol'skii's Akhtanizovskii-complex we are confronted with monuments lacking a distinct indigenous, i.e. Sindian appearance: Soldiers in greek costume and weapons as well as figures wearing a *himation* were part of the same complex (Сокольский. 1967. Рис. 5 and 8). Are we sure that some of these monuments aren't just non-sindian monuments of comparatively poor quality? In addition, one might ask for example, if the discovery of a fragmented statue of a male figure wearing a *himation* in the necropolis of the greek city of Nymphaion (KL-2001; Fedoseev. 1997) might lead to an interpretation as being «Sindian» without the dominant paradigm set by Sokol'skii. The same is true for other monuments considered by

him to be related to Sindian sculptures that reveal nothing distinctive indigenous in style and iconography, like, e.g., the hellenistic semi-statue of a woman now in Kerch (KL-64; Сокольский. 1966. С. 250. № 21; Иванова. 1961. С. 79–80. Рис. 28). In fact we are confronted with two iconographic models: an imagery oriented towards greek traditions and an imagery oriented towards an obvious non-greek, indigenous characterization.

Beyond such iconographic aspects, the chronology of these monuments is not unproblematic. Leaving questions of stylistic developments aside (we are still lacking valid stylistic criteria for a more precise chronological classification), these problems mainly concern mainly the earliest known monuments, and, in consequence, the origins and tradition of the sculptures. Although it is generally accepted that the Sindian sculpture emerged only after the integration of the Sindiké in the Bosporan state, possible origins of Sindian sculpture have been widely debated. Proposed Scythian origins or, to a minor extent, roots in Asia Minor have been challenged and rejected convincingly (e.g. Сокольский. 1967. С. 202; Круглов. 1998. С. 72). Instead, a more local perspective focussing on the cultural ambience of the Bosporus is more and more accepted, arguing for a formation strongly influenced by the sculpture of the Bosporan cities (e.g. Сокольский. 1965; 1966. С. 254). But how are we to imagine the local production of Greek funerary sculpture confirming this suggestion? The monument usually mentioned to exemplify such a local tradition is the statue for Aristophon (KL-65; К.-W. № 738 pl. 55; Кобылина. 1951. Рис. 7, 1), to be accompanied by a semi-statue from Kerch (KL-63; К.-W. № 742 pl. 55; Иванова. 1961. Рис. 22), both presenting a greek iconography and undoubtedly from the same workshop. Usually dated to the 3rd century BC they are, however, slightly later than the presumed earliest «Sindian» statues.

But do we really lack any evidence for a local greek connection? In fact I am convinced that we possess at least one early monument of local greek production: the sculpture of Makaria from Kerch (KL-597; Кирилин. 1982; Тохтасев. 2000. Рис. 3), a semi-statue depicting a woman in *chiton* and cloak, thrown over head and *kalathos*. The accepted dating – the 1st century AD – is based solely on paleographic considerations. But a closer look reveals that the inscription is – in striking contrast to the high-quality sculptural work – quite small, unobtrusive and asymmetric and not really written carefully. In addition, it is placed on a part of the monument not really finished and – in my opinion – originally not designed to be inscribed, but maybe to be inserted in a basis. Therefore I would propose that the inscription – and its dating – testify a reuse of the monument, not its original date. But there are also other reasons to doubt such a late date. If we leave the inscription

aside, the monument is irritatingly unique, nearly alien, in style, quality and formal elements among the funerary monuments of the 1st century AD. Instead, it shares a lot of motivic and stylistic features so common for Greek sculptures and grave-reliefs of the late classical period of the 4th century BC. This would mean a new, earlier dating of the monument, preferably to the decades around the middle of the 4th century BC. With this early chronological classification we are able to tighten the links between sculptures of Sindhian iconography and Greek sculptural tradition. The monument can serve as a representative of a late classical local sculptural production strongly rooted in contemporary greek styles, that could have set the paradigm for a local funerary sculpture of Sindhian iconography.

In addition, the monument for Makaria would underline the importance of Pantikapaion as find spot of these early semi-statues, thereby leading us back to the geographical distribution of the monuments. It is not the fact that most of the find spots of the sculptures can be connected with the necropoleis of the Greek cities – and not the rural regions – that deserves our attention. It's mainly the obvious and remarkably close ties already of the earliest or presumably earliest monuments to the cities and therefore to the Bosporean greek topographical 'layer' of the region, imposed on an old indigenous landscape. It is the Bosporean cities that served as main points of reference, thereby also qualifying an exclusive Sindhian connection.

Considering these inconsistencies apparent already in the early phase of these monuments, I doubt that we are really able to postulate an all-encompassing, clearly defined class of Sindhian monuments. The common term «Sindhian sculpture» with its primarily non-greek connotations might even be misleading, suggesting an unambiguousness that is, on closer inspection, not given. Instead, we are confronted with a heterogeneous, in many respects inconsistent group of monuments. But above all, the ambiguities mentioned suggest – from my point of view – that an interpretation solely focusing on the key category of ethnicity or ethnical attribution is neither appropriate nor helpful for our understanding of these semi-statues and busts. Applied *a priori*, this concept rather obscures our view on basic phenomena.

It may be helpful in this context to turn towards the function of the monuments. Used for funerary purposes their primary role was – besides marking the place of burial – to communicate messages about the deceased. This was achieved by means of a figurative and durable depiction connected with the tomb and permanently addressing an anonymous, in this respect collective local public as main point of reference. Communicated were references to real or claimed social affiliations, paradigmatic social roles and identities. Formulated by means of the statues' iconography, these collectively shared values were to a

great extent constructed and negotiated in the local social and cultural environment. Therefore, we are not primarily dealing with messages about different ethnicities, but with differing systems of reference to formulate cultural and social identities. In this capacity the iconographies reflect ambivalences, but also conflicting needs of the local *Lebenswelt* shared by all population groups of the Bosporus. In this context, a direct recourse to Greece or Asia Minor barely can have played a decisive role. We rather have to take into account, also on part of the greek population, the development of traditions rooted in a local reference system and not necessarily identical to that of a ‚motherland‘. In consequence we must assume adaptations of media like funerary sculpture or reliefs according to local needs.

But let us return to the question of a «Sindian» sculpture. Considering the archaeological record I doubt that all funerary sculptures known to us (or even the large majority of them) are really «Sindian», i.e. made for members of this specific indigenous population. In view of the archaeological record it might be more appropriate to regard only a portion of them as Sindian, i.e. a – strikingly successful, but despite its success only temporary – subgroup of local Bosporan funerary sculpture. Exactly herein lies their extraordinary importance. Being no traditional and autochthonous Sindian group, they are above all a source for the complex processes resulting from the incorporation of indigenous tribes in the Bosporan kingdom. For the existence of «Sindian» monuments indicates not only – as has been emphasized for a long time – a considerable and lasting importance of the Sindians in the Bosporan kingdom. Emerging only after the «Sindians» incorporation, the monuments rather reflect a phenomenon that might be significant for the Bosporan culture (and even be a reason for its success).

May be only after the establishment of Bosporan rule and within the ambience of the Bosporan kingdom with its rivaling elite cultures and strategies of self-representation there emerged the need for an enforced emphasis and negotiation of such cultural and social identities *and* was offered indigenous elites the freedom and possibilities to articulate them. Integration resulted not in cultural and social assimilation or complete subordination to a dominant new paradigm, but in a co-existence of self-confident elites using the available set of media provided by the Bosporan culture for elite-representation by means of images. One of the significant results of this constellation is, above all, ambivalence by intention. It is the sum of these ambivalencies making the funerary sculpture so characteristically Bosporan.

It is obvious that a lot of questions can't be answered definitely with the present state of research. Above all we are in need of a larger number of well documented contexts. Only they can improve our understanding of these sculptures. Not only might they contribute to a

detailed chronology enabling the reconstruction of stylistic developments and, in consequence, of iconographic tendencies or changes in the preference of different iconographies. They also might enable us to correlate the monuments and their iconography with burials and their inventory. This would provide us not only with additional information concerning the social status of the deceased, but also the possibility to complement the message of the imagery with that of the inventory. Then, and only then, we might be able to define precisely the phenomenon of «Sindian sculpture». Admittedly, there are more questions than answers. But stressing these questions might lead to intensified research resulting in a better understanding of regional Bosporan art.

Литература

- Н. Л. Грач.* О местной скульптуре Боспора // *Wissenschaftliche Zeitschrift Rostock*, 1970. 19.
- А. П. Иванова.* Скульптура и живопись Боспора. Л., 1961.
- Д. С. Кирилин.* Двойник Деметры // *Декоративное искусство СССР*. 1982. 300.
- М. М. Кобылина.* Скульптура Боспора // *МИА*. 1951. № 19.
- М. М. Кобылина.* Скульптурный портрет из Фанагории // *СА*. 1962.
- А. В. Круглов.* Заметки о синдской скульптуре // *Таманская старина*. 1998. № 1.
- К. Ф. Смирнов.* О мечях синдо-меотского типа // *КСИА*. 1980. № 162.
- Н. И. Сокольский.* Раскопки городища Кепы в 1961 г. // *КСИА*. 1963. № 95.
- Н. И. Сокольский.* Новые памятники синдской скульптуры // *КСИА*. 1965. № 100.
- Н. И. Сокольский.* К вопросу о синдской скульптуре // *Культура античного мира*. М., 1966.
- Н. И. Сокольский.* Синдская скульптура // *Античное общество*. М., 1967.
- Н. И. Сокольский.* Земляной склеп в посёлке Сенная // *КСИА*. 1973. 133.
- С. Р. Тохтасьев.* Из ономастики Северного Причерноморья: X–XVII // *Hypoboreus*. 2000. № 6.
- N. F. Fedoseev.* Monument funéraire de la Nécropole de Nymphaion // *Archéologi*. Warszawa, 1997. 48.
- G. V. Kieseritzky, C. Watzinger.* Griechische Grabreliefs aus Südrubland. 1909.
- M. I. Rostowzew.* Skythien und der Bosphorus 1. Kritische Übersicht der schriftlichen und archäologischen Quellen. 1931.
- S. Ju. Saprykin, A. A. Maslennikov.* Bosporan chora in the reign of Mithridates VI Eupator and his immediate successors // *ACSS*. 1995. № 2.3.

Л. Л. Селиванова

Фигура второго плана: Боспорский рельеф со сценой сражения

В сезоны археологических раскопок 1983–1990 г. на Таманском полуострове (Темрюкский район Краснодарского края), на территории совхоза «Юбилейный» были найдены четыре фрагмента известнякового рельефа с изображением битвы. находка, впоследствии реставрированная и ныне хранящаяся в ГМИИ им. А. С. Пушкина, датируется примерно серединой IV в. до н.э. Эта невысокая плита (размеры 1,12 x 1,10 м, толщина – 21 см) была составлена из частей, использованных вторично в качестве вымостки пола в здании раннеримского времени (I в. до н.э. – I в. н.э.). Предполагается, что рельеф предназначался для храма, дворца, победного памятника или надгробия и являлся частью (левым краем) фризовобразной композиции.

Уникальность его в том, что он не типичен для греческого искусства по сложности композиционного построения и динамизму. Греки опирались на свои каноны, поэтому сцена боя (фриз храма, подножье статуи, вазапись) была растянута по горизонтали, находилась на одном уровне, и было ясно, кто, с кем и на каком расстоянии сражается. Здесь же фигуры представлены очень плотно, в нескольких плоскостях и многоярусно: три пары пехотинцев и всадников одна над другой переплелись так тесно, что с трудом различаются на заднем плане. Скученность персонажей и экспрессивность изображения хорошо передают реалии боя («смешались в кучу кони, люди...»). Р. Штупперих считает, что сложное многоуровневое построение рельефа идет от живописи поздней классики, в которой пространственные слои и пересечение фигур становятся более частым композиционным приемом (Штупперих. 2001. С. 82–83). Однако язык и выразительные средства живописи и пластики различаются. Подобное построение, а также очевидная жесткость, «одеревенелость» и плоскостность изображения являются характерными особенностями «скифского» стиля и восходят к технике резьбы по дереву (Артамонов. 1966. С. 24).

Уже с V в. до н.э., еще до установления власти Спартокидов, на скифской (керченской) и на синдо-меотской стороне происходил процесс интенсивной эллинизации местной знати, в ходе которого локальные этнические элементы растворялись и переплавлялись в горниле греческой культуры. В результате сложилась греко-

скифская культурная общность. В искусстве это нашло отражение в так называемом смешанном, или боспорском, стиле, примером которого является рассматриваемый рельеф со сценой сражения. На первом плане воин хватает за волосы другого и заносит над ним меч (так наз. группа «хватания за волосы»). На втором – пехотинец вонзает меч в спину всаднику (группа «пронзания мечом»). От третьего регистра сохранились только фрагменты: горит, выпавший меч и часть одежды левого воина. Предметом нашего интереса является фигура с проникающим ранением грудной клетки на втором плане.

Классическое греческое искусство изобилует батальными сценами, однако в них практически невозможно найти изображений физической боли, страданий, агонии, смерти от ран. Отдельные признаки можно было бы обнаружить в росписях некоторых ваз периода архаики-классики, например, «Битва Менелая и Гектора за тело Эвфорба» (VII в. до н.э.) или «Эос, уносящая тело своего сына Мемнона» (480 г. до н.э.). Однако общая статичность изображения не позволяет утверждать это наверняка. Греческие художники не любили подобного натурализма.

Попробуем, анализируя детали второго плана рельефа в сравнении с некоторыми другими произведениями греческого искусства, изображающими смертельные ранения в грудь, выявить художественные приемы и степень достоверности в передаче этого вида смерти.

Греческий художник был твердо убежден в том, что человек во всех отношениях прекрасный должен оставаться таким же и в объятиях смерти. Поэтому все отталкивающее, безобразное и устрашающее исключалось. Даже знаменитые статуи раненых амазонок Фидия, Поликлета, Кресилая и Фрадмона демонстрируют лишь олимпийское спокойствие. Тяга к мрачному, ужасному, болезненному, страдальческому, варварскому появляется в искусстве лишь в период эллинизма. Такова, к примеру, скульптура троянского жреца Лаокоона и сыновей, гибнущих мучительной смертью в кольцах змей. Или фигура Марсия перед казнью, рядом с которым художник вводит палача, точащего нож, чтобы содрать кожу с силуена. В вазописи и скульптуре классического времени фигуры мертвых и умирающих людей показаны с той же безупречной красотой и совершенством, что и фигуры живых. Эстетический принцип этой эпохи можно сформулировать словами Ю. В. Андреева. «По своей природе это было, с одной стороны, не что иное, как жизнеподобие, ограниченное и урегулированное гармонией, с другой же – гармония, ограниченная жизнеподобием... Непреложный закон красоты, понимаемой, прежде всего, как очень точно сбалансированная система равновесия, соразмерности и структурной

ясности пластических объемов или графических контуров, начисто исключал любые “вольности”... и неумолимо требовал от художника обуздывания своих творческих порывов и отказа от слишком смелого экспериментирования с формами, линиями и цветом» (Андреев. 1998. С. 281–282.). Однако в литературе описания ранений и смерти даются с реалистичными деталями, достойными пристального интереса медиков по причине своих физиологических подробностей. Примеры практически всех возможных на войне ран и видов смерти во множестве можно найти, начиная с Гомера (II. V. 290–293, XVII. 348–349, XIII. 567–575, 611–619, 650–655, XXI. 180–181, Od. XXII. 15–20 etc.). Есть у него и описания ранений грудной клетки и травмы легкого (II. XVI. 480–486, 502–505, IV. 527–531).

В дискуссии после публикации Боспорского рельефа ученые так и не пришли к единому мнению относительно изображения. Одни считают, что это типичная амазомахия (Савостина. 2001. С. 284–323, Ольховский. 2001. С. 144–181; Гуревич, Грмек. 2001. С. 182–199, Тугушева. 2001. С. 216–242), другие видят здесь скифов (Штупперих. 2001. С. 74–117; Бергеман. 2001. С. 118–143; Кнауэр. 2001. С. 200–215). Среди прочих аргументов сторонники последней точки зрения привели и такой: воин, падающий с коня во второй группе поединщиков, изображен с толстой шеей, каких у женщин не бывает. Этот сюжет был подробно рассмотрен французскими историками медицины, которые заинтересовались памятником профессионально: наконец-то появилось реальное изображение смерти, подлинный документ с подробностями, «палеопатологического механизма которых ни сражающиеся, ни художники, ни медики предугадать не могли» (Гуревич, Грмек. 2001. С. 182). В этой сцене скиф хватает сзади амазонку за волосы, притягивает к себе и наносит снизу удар акинаком в спину. Тщательно проанализировав детали, медики выяснили, что сердце не задето, но лезвие меча прошло на глубину 15–18 см – удар смертельный. Амазонка агонизирует, она умирает от шока, вызванного открытым острым правосторонним пневмотораксом. Медицинский термин пневмоторакс (от греческих слов πνεῦμα – дыхание, воздух и θώραξ – грудь) означает скопление воздуха или газов в плевральной полости. Порвано легкое, человек в этой ситуации пытается судорожно, рефлекторно вздохнуть, воздух проходит (и также проникает через открытую рану), но не выходит, поскольку легкое «спалось». В результате воздух скапливается в плевральной области, переполняет подкожную клетчатку груди, шеи, лица, очень сильно раздуваются вены шеи, лицо синее, наступает удушье. Окончательный диагноз: «несчастная умерла от шока, во время которого асфиксия увеличивается от общей рассогласованности

работы нервной системы, еще до того, как потеря крови стала критической» (Гуревич, Грмек. 2001. С. 184). Таким образом, раздувшаяся шея – типичный признак смерти такого рода.

Другой пример смертельного ранения в грудь можно увидеть в группе Ниобид в Галерее Уффици во Флоренции. Это римское воспроизведение греческого образца IV в. до н.э. (работы Скопаса или Праксителя). Группа, некогда украшавшая фронтон одного из малоазийских храмов Аполлона, а впоследствии поставленная в храме Аполлона Созиана в Риме, изображает Ниобу с припавшей к ней дочерью, шестерых сыновей, трех дочерей и педдагога. Согласно мифам, у Ниобы и её мужа, фиванского царя Амфиона, было 6 сыновей и 6 дочерей (II. XXIV. 604). Варианты: 10 сыновей и 10 дочерей, 7 сыновей и 7 дочерей и др. Возгордившись, Ниоба вздумала соревноваться с Лето, у которой были только сын и дочь. Разгневанная богиня обратилась к своим детям, и те расстреляли всех Ниобид: Аполлон – сыновей, а Артемида – дочерей Ниобы. В группе Ниобид есть фигура сына Ниобы, пораженного стрелой Аполлона. У юноши сквозное ранение в грудь, видны следы выходящего отверстия. Умиравший лежит на спине, он задыхается. Грудная клетка раздута, он силится вдохнуть глубже и инстинктивно помогает себе, протягивая вверх руку. Это, пожалуй, единственный пример достоверной передачи смерти такого рода в позднеклассическом искусстве.

Следующие по времени памятники – скульптуры умирающих галлов, в которых передан трагический надрыв последних минут жизни. В этих произведениях отразились характерные черты пергамской школы: драматизм, динамика, пафос, внутренняя напряженность образов. Высокой патетики достигает изображение готовящегося к смерти воина в группе «Галл, убивающий свою жену и себя». Левой рукой поддерживая бездыханное тело супруги, правой он замахивается мечом, чтобы нанести себе последний удар сверху в область груди – прием, весьма необычный для самоубийцы. Таким способом, в частности, Ахилл убивает сына Приама Ликаона (II. XXI. 116–119) и Пентесилею (на краснофигурном аттическом килике 470–460 гг. до н.э. из Вульчи). По самую рукоятку вонзает он меч в грудь амазонки. На первом плане, в центре композиции – умирающая царица, вздымающая руки, то ли защищаясь, то ли умоляя убийцу. И хотя решение темы именно этим мастером является самым мощным по силе воздействия на зрителя, здесь нет реального изображения смерти. Две другие статуи показывают смерть в результате проникающего ранения в грудь. Состояние обоих воинов крайне тяжелое, они задыхаются. Первый галл ранен в правую сторону груди, у него открытый пневмоторакс. Типична поза, при которой раненый лежит на стороне повреждения. Он пытается

удержать вздымающуюся грудь на вдохе, упираясь в землю правой рукой, а левой в колено правой ноги, силясь придать этим равновесие. У второго галла удар пришелся на уровень диафрагмы. Он также лежит на стороне повреждения – на левом бедре, мышцы его обмякли, голова повисла, он пытается помочь дыханию, очевидно, безуспешно, о чем свидетельствует отведенная правая рука, которой он незадолго до этого пытался зажать зияющую рану, из которой теперь, пульсируя, с пузырьками воздуха вытекает кровь. Во всех этих произведениях признаки острой дыхательной недостаточности при проникающем ранении грудной клетки, характерная поза раненых, общая тяжесть состояния, умирание, последний вздох показаны с поразительной силой, точностью, даже натурализмом. И одним из самых ранних памятников античного искусства, достоверно передающих клиническую картину ранения и смерти такого рода, является Боспорский рельеф со сценой сражения.

Литература

- Ю. В. Андреев.* Цена свободы и гармонии. СПб., 1998.
- М. И. Артамонов.* Сокровища скифских курганов в собрании Государственного Эрмитажа. Прага, Ленинград, 1966.
- И. Бергеман.* «Смешанный стиль» поздней классики – или эллинистическая традиция изображения битвы? О стилистике и типологии рельефа со сценой сражения с Таманского полуострова // Боспорский рельеф со сценой сражения. М., 2001.
- Д. Гуревич, М. Грмек.* Медицинское истолкование и параллели в искусстве // Боспорский рельеф со сценой сражения. М., 2001.
- Э. Р. Кнауэр.* О «варварском» обычае подвешивания отрубленных голов противника к шее коня // Боспорский рельеф со сценой сражения. М., 2001.
- В. С. Ольховский.* Рельеф с поселения Юбилейное I: этнографические и фольклорные реалии // Боспорский рельеф со сценой сражения. М., 2001.
- Е. А. Савостина.* «Боспорский стиль» и сюжеты Геродота в пластике Северного Причерноморья // Боспорский рельеф со сценой сражения. М., 2001.
- О. В. Тугушева.* Сцены амазомахии на боспорских пеликах // Боспорский рельеф со сценой сражения. М., 2001.
- Р. Штупперих.* Рельеф с изображением битвы скифов, найденный на Таманском полуострове // Боспорский рельеф со сценой сражения. М., 2001.

Н. В. Молева

Об иконографии Деметры и Великой Матери (Кибелы) в боспорской пластике

Деметра и Великая Мать (Кибела) являлись самыми популярными богинями в Древней Греции и её колониях. Они имеют разное происхождение. Деметра – древнейшая греческая богиня, культ которой прослеживается с конца II тыс. до н.э. ещё в Ахейской Греции. Кибела – малоазийского происхождения, и поклонение ей в разных её ипостасях и разных регионах Ближнего Востока имело место ещё с эпохи ранней бронзы. Функции этих богинь, казалось бы, сходных по сути и несущих идею плодородия, весьма существенно различаются. Деметра (вместе с дочерью Персефой) является богиней земледельческой, олицетворяющей пашню и плодородие земли, устроительницей земледельческой жизни людей. В этом смысле она считалась кормилицей людей. Великая Мать, именовавшаяся в Малой Азии Кибелой, Фригийской, Идейской Матерью, воплощала собой материнские функции по отношению ко всей живой природе: миру людей и зверей, горам, водам, лесам. Она являлась владычицей их жизни и смерти, покровительствовала дикой природе, считалась матерью всего сущего на Земле. Позже ярко обозначились и её сотерические функции спасительницы людей и городов. Таким образом, мы видим достаточно «узкую специализацию» Деметры и очень широкую – Кибелы, при общих главных чертах плодородия и материнства.

Что же касается иконографии этих богинь в пластике, то при отсутствии специфических атрибутов (часто мы имеем дело с фрагментами изображений) она бывает трудноразличимой. Однако в восприятии населения Древней Греции и ее колоний облик Деметры и Кибелы никогда не смешивался. В полной мере это относится к городам Северного Причерноморья и Боспора, в частности. Заметим, что большинство из них было основано выходцами из малоазийских центров. Ещё в архаический период каждая из богинь имела особенности позы, выражения лица, головного убора. В классический и эллинистический периоды формирование иконографии этих богинь происходило под влиянием знаменитых произведений монументальной греческой скульптуры. Вместе с тем, черты, присущие их древнейшим прототипам, сохранялись в памятниках пластики.



Сначала обратимся к изображениям Деметры. Наиболее ранний её образ воспроизведен в коропластике, начиная с микенского времени, и сохранялся довольно долго, до V в. до н.э. В этих небольших, слаборасчлененных статуэтках богиня представлена в виде сидящей на троне женщины. Поза её строга, фронтальна, иератична: спокойное лицо, параллельно стоящие ноги с босыми ступнями, руки, лежащие на коленях. На голове – покрывало, наброшенное на низкий головной убор (стефану или калаф). В орнаменте на одежде подчеркнута соляная и земледельческая символика. Атрибуты отсутствуют. Вероятно, этот образ был стандартом, традиционен в течение многих столетий. Дольше всего он сохранялся в беотийских терракотах.

В VI–V в. до н.э. именно такие статуэтки, повторяющие характерный для греческой коропластики тип сидящей богини, появляются на Боспоре. Они известны во многих его городах: Пантикапее, Тиритаке, Нимфее, Мирмекии, Киммерике, Фанагории и др. Позже, в IV–III в. до н.э. особенно популярными становятся протомы Деметры и Персефоны. Эти односторонние изображения выполнялись с большей или меньшей тщательностью. Иногда они выглядят и вовсе примитивными, с едва обозначенными деталями. Однако не будем забывать о том, что они имели белую обмазку, по которой ярко раскрашивались. Такие находки в святилищах исчисляются десятками, а то и сотнями. Хтоническая ипостась этих

богинь подчёркивалась пропорциями полуфигуры, как бы вырастающей из земли, – погрудной или ниже пояса. Изменяется и головной убор богини: наряду со стефаной, всё чаще присутствует калаф. Покрывало становится широким и объёмным; оно служит фоном для протомы. Причёска встречается двух типов: чаще – разделённые на прямой пробор и забранные под головной убор пышные волосы, реже – завитые пряди, спускающиеся вдоль шеи. Появляются украшения: круглые дисковидные серьги и ожерелья. Иногда присутствуют атрибуты – плод или цветок, который Деметра или Персефона держит у груди. С IV в. до н.э. очень большое распространение получают протомы Деметры, поддерживающей покрывало правой рукой. Изображения стоящей в полный рост Деметры, вероятно, были очень редки. Они не атрибутированы и мало отличаются от просто женских образов. Указателем на божественную сущность стоящей женщины может служить пьедестал.

Особое место среди памятников коропластики (статуэтки, фигурные сосуды, протомы) занимает большая группа терракот, представляющих богиню, поддерживающую груди. Жест этот, несомненно иератический, подчеркивающий материнские функции кормилицы. Большая часть исследователей считает такие протомы изображениями Деметры. Некоторые, как и значительное количество зарубежных искусствоведов, именуют этот персонаж «богиней». Попробуем разобраться с таким специфическим жестом. Тема женской груди как материнского признака по отношению ко всему живому, дающему жизнь человечеству, звучит в пластике с раннего неолита. Знаменитое святилище в Чатал-Гююке декорировано налентами в виде женской груди. Во II тыс. до н.э. в минойской культуре появляются фигурки и живописные образы богинь и жриц с ритуально обнаженной грудью. В микенской керамике и коропластике мы уже видим знакомый жест: богиня поддерживает грудь. Вероятно, такая богиня-кормилица-мать почиталась и в Средиземноморье и на Ближнем Востоке с эпохи бронзы. Десятки терракот, изображающих стоящую богиню, поддерживающую груди, происходят из Палестины и Финикии и датируются первой половиной I тыс. до н.э. (VII–VI в.). Это самые ранние из известных нам изображений богини, передающие тот же образ и тот же жест, который с конца V в. до н.э. прослеживается в греческих и боспорских протомах. Обратим внимание на то, что истоки такого образа из минойской и ближневосточной культур видятся негреческими. На Боспоре этот тип терракоты сохраняется и в эллинистический период. Ритуальный жест приобретает вид декоративного символа (руки-завитки). Однако трактовать его как-то иначе невозможно. Учитывая то, что все известные нам архетипы

и прототипы богини с таким жестом происходят из негреческого культурного пространства, предположим, что в греческую са-кральную практику и изобразительное искусство этот образ пришёл извне. Один его путь – от минойцев – через микенцев – к грекам. Другой, кажущийся более вероятным, берёт начало на территориях Малой Азии и Ближнего Востока, с культурой, мифологией и религией которых греки активно знакомятся и многое перенимают в период колонизации малоазийского побережья Эгейского моря. Именно оттуда был заимствован культ Великой Матери (Кибелы), в котором тема материнства была ведущей. Вполне вероятно, что образ богини, поддерживающей груди, пришёл в боспорскую короупластику с тех территорий и может быть связан с культом этой богини.

Тот факт, что в святилищах такие протомы находят в тех же местах, где почиталась Деметра, очень характерен для Боспора. Примеры имеются в Нимфее, Мирмекии, Тиритаке, Китее и на азиатской стороне – тоже. Такие случаи есть и Древней Греции, в Аркадии, в частности (Paus. VII. 179; 20.3). Ведущая идея обоих культов – плодородие, а также мистериальность церемоний были присущи и Деметре, и Кибеле. Но их иконография, как и праздники в их честь, не смешивались и проводились, вероятно, в разные календарные сроки. Со второй половины IV в. до н.э. Кибела и ее спутники (Кабиры, Куреты, Корибанты) вошли в круг элевсинских богов, что способствовало сближению, но не смешиванию этих культов.

Что же касается иконографии Великой Матери (Кибелы), представленной на Боспоре в терракотовых статуэтках и каменных рельефах, то она имеет ярко выраженные особенности. В пластике, передающей образ этой богини, подчёркиваются её связь с дикой природой и шумная, грубая мистериальность и экзотичность, о которой упоминали Геродот, Демосфен, Страбон. Можно проследить несколько прототипов её изображений. Это сидящая на троне богиня, попирающая ногами льва (лев может просто сидеть у её ног). Ещё один – это сидящая на троне богиня со львёнком на коленях. Но особенно популярным был тип, воспроизведённый и облагороженный Агорокритом в знаменитой мраморной статуе Кибелы из Афин. Это сидящая на троне величественная богиня со всеми присущими ей атрибутами: львёнок – на коленях, чаша – в правой руке, слева за плечом – тимпан, как символ оргаистичности её культа. Все эти образы так или иначе присутствуют ещё в малоазийской пластике VII–VI в. до н.э. Имеется в ней и фронтально стоящая богиня в парадных одеждах в сопровождении детей-мистов, может быть, воплощавших Кабиров, спутников Кибелы.

Такой образ не получил развития ни в Греции, ни в её северопричерноморских колониях.

Что же касается статуэток и рельефов, изображающих сидящую богиню, то им свойственны следующие признаки. Это высокий и сложный калаф, покрытый покрывалом; строгое, иногда – суровое выражение лица с правильными чертами; греческое одеяние – хитон. Поза Кибелы отличается тем, что сидит она более свободно, расставив ноги и разведя колени. Такая посадка позволяет определить статуэтки даже тогда, когда в их фрагментах отсутствуют атрибуты.

Заметим, что в коропластике, в отличие от каменных рельефов, далеко не всегда воплощались все атрибуты Великой Матери (Кибелы). Часто было достаточно одного или двух из набора львенок-чаша-тимпан. Даже одного из них было достаточно, чтобы «узнать» богиню и отличить её от Деметры, а особенности иконографии делают такое различие ещё более заметным.

Литература

- М. Гимбутас.* Цивилизация Великой Богини: мир Древней Европы. М., 2006.
- В. И. Денисова.* Коропластика Боспора. Л., 1981.
- А. И. Зайцев.* Греческая религия и мифология. СПб., 2004.
- М. М. Кобылина.* Изображения восточных божеств в Северном Причерноморье в первые века н.э. М., 1978.
- И. Т. Кругликова.* О культе верховного женского божества на Боспоре во II–III в. н.э. // Культура античного мира. М., 1966.
- И. Т. Кругликова.* Статуэтки из Киммерика // САИ. Вып. Г1–11. М., 1974.
- А. С. Русяева.* Религия и культуры античной Ольвии. Киев, 1992.
- С. Ю. Сапрыкин.* Культ Деметры в Боспорском царстве в VI–IV в. до н.э. // Из истории античного общества. Горький, 1983.
- Н. П. Сорокина.* Религия и коропластика в античности. М., 1997.
- Br. Voegh.* The Cult of Kybele around the Black Sea in Archaic Period // Боспорский феномен. СПб., 2007. Ч. 2.
- Highlights of Archaeology. The Israel Museum. Jerusalem, 1984.

Т. А. Ильина, М. Б. Муратова

Между искусством и ремеслом: фигурные сосуды и терракоты из Пантикапея

В результате работ, проводимых в Пантикапее во второй половине XIX – начале XX в. Императорской археологической комиссией, а с 1945 г. Боспорской экспедицией ГМИИ им.

А. С. Пушкина, а также покупок у частных коллекционеров, в собрания ГЭ, ГМИИ и ГИМ поступило большое количество терракотовых статуэток. Среди них нами были выделены некоторые типы терракот, находящихся параллели с аттическими, коринфскими и малоазийскими фигурными сосудами периода поздней классики (Рис. 1, 2).

Исследования мастерских на Афинской агоре (Williams. 1987.), в Херсонесе (Мальмберг. 1892) и Горгииппии (Алексеева. 1987), где, наряду с терракотовыми статуэтками, производили фигурные вазы и рельефы для украшения сосудов, позволяют говорить не только о техническом, но и в некоторых случаях о стилистическом и иконографическом единстве этих видов изделий.

Меньшая численность сосудов, связанная с тщательностью их изготовления, а, следовательно, и более высокой ценой, выделяет их среди массовой «терракотовой» продукции. Являясь, по сути штучным товаром, они лучше отражают уровень мастерства ремесленника, динамику изменения вкусов покупателей, кроме того, имеют конкретное назначение. Использование этих наблюдений позволяет прояснить некоторые спорные моменты в определении даты, сюжета и назначения ряда терракотовых статуэток. Отсутствие различий в материале и технологии производства фигурных сосудов и терракот уже давно сделало возможным предположить наличие в некоторых случаях одного оригинала при создании матриц для их изготовления. Известно, что лицевая сторона фигурного сосуда, благодаря значительной высоте рельефа и хорошему качеству производства, сама могла служить матрицей, с которой снимали форму для последующего изготовления статуэток (Trumpf-Lyritzaki. 1969). Зеркально снятые с оригинала матрицы, использование одних форм для изображения как женского, так и мужского тела, а также добавление отдельных, вылепленных от руки деталей – все эти приемы позволяли мастеру без дополнительных затрат увеличивать вариативность типов сосудов и статуэток.

Учитывая вышеперечисленные факторы, среди рассматриваемых терракот нами были выделены: 1) аттические и малоазийские статуэтки (Рис. 1. 4, 8), находящие прямые аналогии с фигурными сосудами (Рис. 1. 5, 9); 2) боспорские терракоты (Рис. 1. 2, 6, 11), формованные с аттических фигурок, аналогичных фигурным сосудам (Рис. 1. 1, 3, 7, 10); 3) статуэтки боспорского производства (Рис. 2. 1, 2, 4), матрицами для первого поколения которых могли послужить как малоазийские терракоты (Рис. 2. 5), так и фигурные сосуды местного производства (Рис. 2. 3), аналогичные средиземноморским.



Рис. 1



Рис. 2

В ряде случаев, при использовании лицевой стороны вазы в качестве патрицы, вместе с изображением персонажа оттискивалось и горло сосуда (Ильина. 2007). Так, из Мирмекия и Пантикапея происходит несколько статуэток Эрота (Рис. 2. 6), являющихся репликами фигурных сосудов, но отличающихся меньшим размером. Божество представлено в виде обнаженного юноши в наброшенном на плечи плаще и с широко раскрытыми за спиной крыльями (ДБК. Табл. LXX, 1). На некоторых терракотах (Рис. 2. 7) голова персонажа изображена на фоне предмета, близкого по форме к усеченному конусу. При детальном рассмотрении «головной убор» оказался горлом лекифа, оттиснутым вместе с передней стороной, но утратившим свою функциональность.

В данном контексте интересно появление в этот же период наряду с вышеописанным типом терракот, статуэток изображающих божество с калафом на голове (Рис. 2. 8) (Белов. 1970). Возможно, «ложное» горло сосуда, ставшее рудиментом, в следующем поколении терракот могло преобразоваться в самостоятельную деталь – в головной убор, как в данном случае. Это, в свою очередь, могло привести к изменению иконографии данного божества или же к рождению нового персонажа.

Воспроизводя сюжеты и образы, характерные для мастерских Аттики, Коринфа и Малой Азии, местные Боспорские ремесленники шли по пути упрощения технологии производства терракот, что, в свою очередь, имело результатом появление продукции, отличающейся меньшей рельефностью и детализацией изображений. Происходило и общее снижение выразительности по сравнению с прототипами.

Определенный уровень качества, предъявляемый к фигурным сосудам, требовал четкости и детализации оттисков при их формовке, что было возможным в результате использования формы не более двух – трёх раз (Nichols. 1952). Непрерывность производства достигалась за счет применения параллельных серий матриц, увеличение которых приводило к вариациям и возникновению новых фигурных vaz. Все это делает возможным сократить существование отдельных типов до четверти века. Таким образом, установление прямых аналогий или прототипов среди фигурных сосудов позволяет определить *terminus post quem* для ряда терракотовых статуэток. Изучение качества производства, места в поколении и серии терракот данного типа, делает возможным уточнить и нижнюю границу датировки рассматриваемых статуэток.

В отличие от статуэток фигурные вазы подвергались сильному обжигу, делавшему «лак», покрывавший горло, ручку и тыльную сторону сосуда, твердым. Нанесенный на поверхность ангоб дополнительно защищал красочный слой от повреждения.

Великолепно сохранившиеся фанагорийские лекифы в очередной раз заставляют обратить внимание на роль красок в изображении прически, одежды, атрибутов, представленных на них персонажей, т.е. на детали, безвозвратно утраченные на большинстве терракотовых статуэток. Яркие краски, использование позолоты демонстрируют богатство красочной палитры рассматриваемого периода.

Несмотря на малочисленность изображений, трактующих назначение фигурных сосудов, их небольшие размеры и форма в виде лекифа позволяют предположить использование рассматриваемых предметов в ритуале возлияния. Письменные источники содержат многочисленные сведения о применении этой практики в различных культах (Burkert. 1985; Нильссон. 1998). Так, Феофраст упоминает о поливании маслом камней на перекрестках дорог, считавшихся священными. Павсаний рассказывает о ежедневном кроплении маслом дельфийского камня, некогда проглоченного Кроносом. Находки фигурных сосудов без дна также позволяют говорить об использовании их в данном ритуале. Помимо этого, фигурные сосуды, наряду с терракотовыми статуэтками и другими приношениями божествам, входили в храмовое имущество. Так, открытие нескольких экземпляров с фальшивым горлом делает возможным говорить об их назначении в качестве вотивов и/или погребального инвентаря.

Применение сосудов главным образом при отправлении ритуалов делает возможным исключить среди изображений персонажи или сцены жанрового характера. Изучение контекста нахождения сосуда в некоторых случаях позволяет определить и круг представленных на них божеств.

Так, несмотря на отмеченную выше вольность в использовании короoplastом форм при работе над различными персонажами, сравнительный иконографический анализ позволил нам выявить следующие сюжетные группы: 1) изображение Диониса и его фиаса; 2) фигуры Афродиты и Эрота.

Еще раз подчеркнем, что обращение к фигурным сосудам в процессе изучения статуэток позволяет выявить прототипы и тенденции развития для отдельных типов терракот. Все рассмотренные терракоты были изготовлены боспорскими мастерами по возможному образцу без каких-либо дополнений. Полученные наблюдения, в свою очередь, делают возможным уточнить дату производства, определить изображенный персонаж и назначение некоторых статуэток. Проведенное исследование иллюстрирует приверженность боспорских мастеров общегреческим традициям, предопределенную общим социально-политическим укладом жизни населения, разделенного только территориально.

Литература

- Е. М. Алексеева.* Коропластика Горгиппии (каталог) // Тайна терракоты. Краснодар, 1987.
- Г. Д. Белов.* Терракоты из Херсонеса // САИ. 1970. Вып. Г1–11. Ч. II.
- Т. А. Ильина.* Односторонние терракотовые изображения божеств с городища «Чайка» // Материалы исследований городища «Чайка» в северо-западном Крыму. М., 2007.
- В. К. Мальмберг.* Древности Южной России. Описание древностей, найденных в Херсонесе в 1888 и 1889 гг. СПб., 1892.
- М. Нильссон.* Греческая народная религия. СПб., 1998.
- W. Burkert.* Greek Religion. Oxford, 1985.
- R. V. Nichols.* Type, Group and Series: a Reconsideration of some Coroplastic fundamentals // BSA. 1952. № 47.
- M. Trumpf-Lyritzaki.* Griechische Figurenvasen des reichen Stils und der späten Klassik. Bonn, 1969.
- E. R. Williams.* Figurine vase from the Athenian Agora // Hesperia. 1987. № 47.

Е. В. Грицик

Эллинистическая керамика с рельефными изображениями Symplegma из раскопок Мирмекия

За время исследования античного городища Мирмекий было накоплено огромное количество материала, среди которого значительную часть составляет керамика эллинистического времени. Особый интерес представляет не многочисленная, но довольно выразительная в художественном исполнении группа позднеэллинистических кубков (канфаров) с аппликативными рельефами, основным местом производства которых считается Пергам. Способ изготовления подобной керамики заключался в креплении оттиснутых штампом рельефов на уже изготовленный на гончарном круге сосуд, после чего его покрывали лаком и обжигали. В качестве декора наиболее популярными были сюжеты с изображением эротических сцен (Symplegma), дионисийских процессий и растительного орнамента (Schäfer. 1968. S. 72–84; Hübner. 1993. S. 58–131).

Данная публикация посвящена группе сосудов с изображением эротических сцен, происходящих из раскопок Мирмекия. В настоящий момент известно около десятка фрагментов, относящихся к сосудам данного типа. Один фрагмент был обнаружен во время работ на городище в 2008 г. экспедицией под руководством А. М. Бутягина³⁹ (Рис. 1. 1), пара обломков найдена польской экс-

³⁹ М-2008/107.

педицией К. Михайловского⁴⁰ (Sztetyło. 1976. Fig 86), остальные происходят из раскопок В. Ф. Гайдукевича в 1950–60-х г. К сожалению, в фондах удалось обнаружить всего два фрагмента, найденных в результате работ В. Ф. Гайдукевича⁴¹ (Рис. 1. 2, 3), остальные известны лишь по публикациям (Гайдукевич. 1959. Рис. 83; Шургая. 1963. С. 108. Рис. 42 1, 2).



Рис. 1

Рассматриваемые фрагменты представляют собой обломки стенок с сохранившимся на них аппликативным рельефом. Несмотря на то, что определить точную форму сосудов по данным фрагментам достаточно сложно, их с уверенностью можно отнести к типу канфаров, которые были украшены аналогичными композициями. Как правило, это невысокие, широкие сосуды на кольцевом поддоне, с отогнутым венчиком, расширяющимся книзу туловом и вертикальными ручками, которые зачастую были украшены сверху наклепными плоскими щитками, имитирующими ручки металлических сосудов.

⁴⁰ В III 16, В III 62.

⁴¹ М-57/2282, М-56/?.

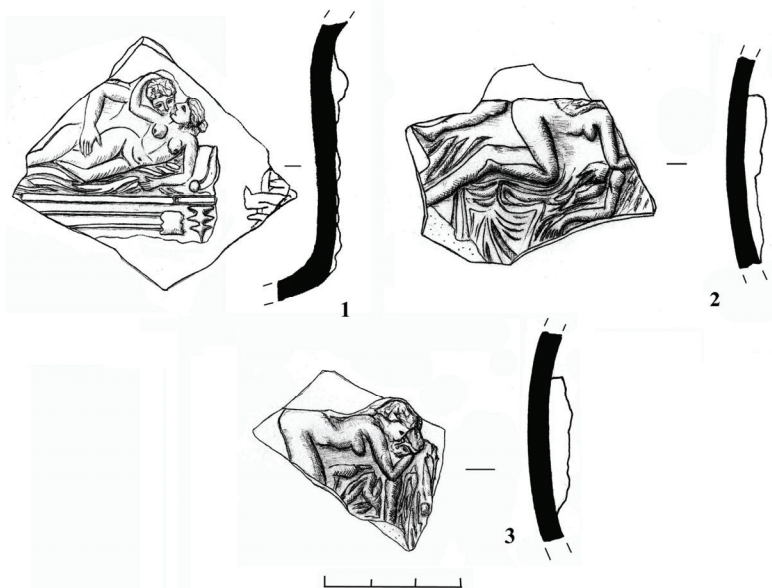
Начало изготовления керамики с рельефным изображением эротических сцен приходится на последнюю треть II в. до н.э. и продолжается до середины I в. до н.э. (Hübner. 1993. S. 106).

На самих рельефах изображены мужчина и женщина в различных положениях на ложе – κλίνη. Й. Шефер в одной из своих работ выделяет шесть основных композиций данного сюжета. Фрагмент, найденный в 2008 г. (Рис. 1. 1), относится к типу V, вариант b (Schäfer. 1968. S. 80, taf. 31 E 51). Глина, из которой был сделан сосуд, жёлто-красного цвета, плотная, хорошо отмученная, с небольшим количеством блёсток. Подобная глина характерна для изделий пергамского круга (Schäfer. 1968. S. 64–65; Meyer-Schlichtmann. 1988. S. 69).

К этому же типу, но уже к варианту a, можно отнести и два фрагмента из Мирмекия, опубликованные И. Г. Шургая (Шургая. 1963. Рис. 42 1, 2). Несмотря на одинаковое положение пар, изображения различаются оформлением ложа: если в первом случае, покрывало аккуратно заправлено под матрас, то во втором оно свободно спадает с ложа, закрывая его практически целиком. Аналогичные сюжеты известны на пергамских сосудах, найденных на Делосе (Bigneau. 1991. S. 634. Pl. 60). В Северном Причерноморье одним из самых известных примеров является канфар, найденный в «доме Хрисалиска» на Таманском полуострове (Сокольский. 1976. С. 93 б. Рис. 49). Практически полностью сохранившийся сосуд был украшен четырьмя рельефами с изображением эротических сцен, два из которых по своей композиции схожи с мирмекийскими фрагментами (Журавлёв. 1995. Рис. 2, 1, 4).

Следующая композиция, варианты которой представлены в Мирмекии, относится к типу III варианту i (Schäfer. 1968. S. 80, taf. 30 E 42). Из трех фрагментов, происходящих из раскопок В. Ф. Гайдукевича, сохранилось только два⁴². Первый обломок (Рис. 1. 2), покрытый красным лаком, имеет плотную, хорошо отмученную светло-красную глину с небольшим включением блёсток. Второй фрагмент (Рис. 1. 3) отличается глиной светлорычичевого цвета и черным лаком, покрывающим его внешнюю сторону. На внутренней стороне цвет лака варьируется от коричневого до тёмно-красного. Несмотря на то, что рельефы по своей композиции практически идентичны, различие в глине, из которой были сделаны сосуды, позволяет предположить их изготовление по меньшей мере в разных мастерских.

Из раскопок городища происходят еще четыре фрагмента с изображением эротических сцен. К сожалению, они известны лишь по публикациям, в которых даны только их фотографии без описа-

⁴² Один известен лишь по публикации (Гайдукевич. 1959. Рис. 83).

ния качества глины и лака (Гайдукевич. 1959. Рис. 83; Sztetyllo. 1976. Fig. 86). По своему сюжету их можно отнести к типу II вариант а (Schäfer. 1968. S. 80. Taf. 27 E 23). Форма для изготовления похожего рельефа хранится в коллекции Музея изобразительных искусств г. Бонн в Германии (Zimmer. 2005. Fig. 60). Аналогичное изображение присутствует и на одном из рельефов канфара из «дома Хрисалиска» (Журавлёв. 1995. Рис. 2, 3).

Все рассмотренные выше фрагменты принадлежат к типу керамики, которую традиционно связывают с пергамским кругом изделий, на что указывают как описание глины, так и широкие аналогии среди находок в Пергаме и материале, который относят к пергамскому производству. В то же время результаты последних исследований показали, что керамика с накладным рельефом и схожими сюжетами, в том числе с изображением эротических сцен, изготавливалась также и в таком крупном центре, как Эфес (Rogl. 2003. S. 188–195). Глина керамических изделий мастерских Эфеса отличается от пергамской только большим количеством блесков и редкими белыми включениями (Rogl. 2003. S. 188), что зачастую можно определить только с помощью химического анализа глины (Zabehlicky-Scheffenecker, Schneider. 2000. С.105–112).

Учитывая недостаток информации о большинстве фрагментов из мирмекийской коллекции (из десяти экземпляров семь утеряно), а также то, что на данном этапе провести анализ глины для сохранившихся рельефов невозможно, однозначно говорить о центре производства рассматриваемых фрагментов пока рано.

Литература

- В. Ф. Гайдукевич.* Мирмекий. Советские раскопки в 1956 г. Варшава, 1959. Т. II.
- Д. В. Журавлёв.* Позднеэллинистический пергамский скифос с аппликативными рельефами из «дома Хрисалиска» // ВДИ. 1995. № 3.
- Н. И. Сокольский.* Таманский толос и резиденция Хрисалиска. М., 1976.
- И. Г. Шургая.* Позднеэллинистические рельефные кубки из Мирмекия // КСИА. 1963. Вып. 95.
- P. Bruneau.* La ceramique pergamenienne à reliefs appliques de Delos // BCH. 1991. T. CXV.
- G. Hübner.* Die Applikenkeramik von Pergamon. Eine Bildersprache im Dienst des Herrscherbultes // PF. Berlin, 1993. Bd. 7.
- C. Meyer-Schlichtmann.* Die Pergamenische Sigillata aus Stadtgrabung von Pergamon. Mitte 2. Jh. v. Chr. – Mitte 2. Jh. n. Chr. // PF. 1988. Bd. 6.
- Chr. Rogl.* Späthellenistische Applikenkeramik und verwandtes aus Ephesos. Lokale Produktion, Einflüsse, Importe // JÖAI. Wien, 2003. Bd. 72.
- Z. Sztetyllo.* Mirmeki. Warszawa, 1976. III.
- J. Schäfer.* Hellenistische Keramik aus Pergamon // PF. Berlin, 1968. Bd. 2.

- S. Zabehlicky-Scheffenecker, G. Schneider.* Applikenverzierte Gefäße aus Ephesos // *REI CRETARIE ROMANÆ FAVORVM.* 2000. Acta 36.
- T. Zimmer.* Hellenistische Reliefkeramik im Akademischen Kunstmuseum Bonn // *Bonner Jahrbücher.* 2005. Bd. 205.

Е. А. Молев

Финикийские подвески-апотропеи из Китейского святилища

Фрагменты восточно-средиземноморских изделий (скорее всего, амфорисков) из густого тёмно-синего стекла с орнаментом из желтых и белых полос, датируемые еще V в. до н.э., уже встречались в Китее (Молев, 2004. С. 405). Из аналогичного материала изготовлены и две цилиндрические бусины с изображениями лиц, выполненными накладной жёлтой пастой. Одна из них найдена в полевом сезоне 1989 г., вторая – в сезоне текущего года. Такие бусы принято называть «лицевыми» (Гороховская, Циркин. 1995. С. 207), и это довольно редкая находка в античных центрах Северного Причерноморья. Причем в большинстве случаев такие находки найдены вне слоя и плохо датированы. Это и заставляет обратить на них особое внимание.

Такие изделия декоративно-прикладного искусства изготавливались вручную, были штучными и стоили довольно дорого. Несомненно, главным их элементом были огромные круглые глаза, которые и в странах Востока, и в Греции имели значение апотропея (Seefried. 1979. P. 26). Часто подобного рода изображения воспроизводились на посуде, воинских щитах, как символ, отводящий все дурное (сглаз).

Изготавливались такие подвески в технике глинисто-песчаного сердечника. Ядро их создавалось многослойной навивкой широкого жгута из стеклянной пасты на сердечник. Отсюда большой диаметр отверстия (около 1 см). В процессе изготовления изделия неоднократно оплавливались, в результате чего создавалась гладкая и блестящая поверхность. Кольчатые глаза и бородавчатые налпы, обозначающие кудри прически и бороды, выполнены из накладной желтой стеклянной пасты, которая в сколах и потерто-стях выглядит белой (Алексеева, 1975. С. 55). Место производства таких бус, как правило, связывается с Карфагеном (Гороховская, Циркин. 1995. С. 208).

Обе бусины хранятся в Керченском историко-культурном заповеднике. Первая из наших находок обнаружена в юго-западном углу у самого края обрыва в квадрате 11 центрального

городского святилища в нижней части слоя II–I в. до н.э. Среди сопутствующих находок вместе с ней найдены 5 фрагментов боспорских соленов IV–III в. до н.э., стенка чёрнолакового сосуда, 2 ручки краснолаковых кубков и фрагмент стенки с барботинным орнаментом, 2 профилированные ручки красноглиняных кувшинов и 3 стенки лепных горшков. Все это позволяет говорить, что наша находка может быть датирована и более ранним временем, но, по-видимому, не ранее второй половины IV в. до н.э.



Рис. 1

Бусина (Рис. 1. 1) имеет размеры: высота – 1,8 см, ширина – 1,7 см, диаметр отверстия – 0,7 см и выполнена из тёмно-синей, почти черной пасты с личиной, обозначенной на обеих сторонах (?). Почти всю поверхность цилиндрического ядра занимают огромные глаза, выполненные в виде двух широких концентрических окружностей. Внешние круги (тоже из желтой пасты) соединяются в центре и заканчиваются опускающимся книзу рельефным крючковатым носом. По бокам подвески обозначены слегка волнистые пряди волос, сверху и снизу завершающиеся бородавчатыми выступами, имитирующими кудри.

Вторая бусина (Рис. 1. 2 а, б, в, г. Полевая опись № 60) большая по размеру, найдена в полевом сезоне текущего года в яме 92 раскопа II, датирующей по фрагментам амфор первой половиной IV в. до н.э. Она выполнена из синей и желтой стеклянной пасты и также имеет цилиндрическую форму. Её размеры:

высота 3,5 см, ширина 2 см, диаметр отверстия 0,8 см. На ней с помощью накладок из желтой стекляной пасты воспроизведены две личины, почти одинаковые по своему облику. Причем поверхность лица обозначена желтым цветом, а пространство, занятое курчавыми волосами и бородой, – синим. Глаза исполнены традиционно – в виде двух концентрических окружностей. Между ними – рельефный вислый нос. По бокам волнистые пряди волос (желтая паста). Курчавые волосы обозначены шариками-налепами желтой пасты (по три с каждой стороны). Борода также темно-синяя, имеет три прилепленных желтых шарика. В целом облик, представленный на подвеске, весьма выразителен и имеет подчеркнутый семитский тип.

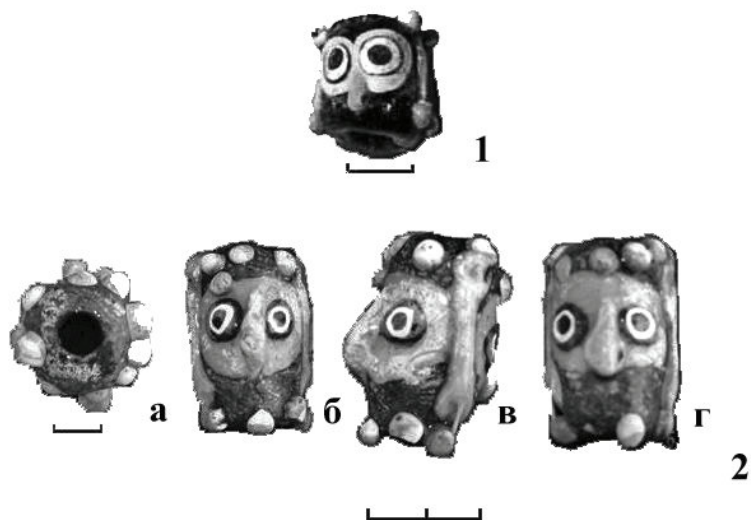
На этих «лицевых» бусинах, вероятно, воспроизведен облик божества, явно не греческого облика, что не способствовало широкой популярности таких изделий у эллинов. Мы не знаем, кто оставил такие вещицы в некрополях и святилищах Северного Причерноморья (именно там, в основном, они и были найдены). Может быть, они принадлежали негреческому торговому населению (тем же карфагенянам или другим ближневосточным или пуническим народам), попадавшему по торговым делам в города Северного Причерноморья. Вероятно, таковыми могли быть и греки, которые побывав в Карфагене и поразившись виду таких подвесок, искусству их работы, приобретали их. Во всяком случае широкие торговые связи с Карфагеном главного торгового контрагента Северного Причерноморья – Афин засвидетельствованы с V в. до н.э. (Циркин. 1987. С. 74), и тогда же эти бусы появляются в Пантикапее, а затем и в других боспорских городах (Haevernik. 1977. S. 168). С торговлей Карфагена связывает аналогичные находки на Елизаветовском городище и некрополе В. П. Копылов, недавно опубликовавший близкую нашим бусину из кургана 133 Елизаветовского могильника (Копылов, 2006. С. 71–73).

Сакральная обусловленность этих изделий рано или поздно приводила к тому, что они, как и обе наши находки, оказывались или в местах жертвоприношений, или в погребениях, выполняя роль оберегов, как и глазчатые бусы. Учитывая то, что в мыслях и верованиях карфагенян была широко представлена магия (Циркин. 1987. С. 185), можно не сомневаться, что эти редкие памятники греко-пунийского направления карфагенского декоративно-прикладного искусства свидетельствуют не только о торговых связях Китая в IV в. до н.э., но и о вероятности проникновения в идеологические представления его жителей элементов этого важного элемента пунийской религии.

Литература

- Е. М. Алексеева.* Античные бусы Северного Причерноморья. М., 1975.
- А. Л. Гороховская, Ю. Б. Циркин.* Северное Причерноморье и Карфаген // Причерноморье в эпоху эллинизма. Материалы III Всесоюзного симпозиума по древней истории Причерноморья. Цхалтубо-1982. Тбилиси, 1995.
- В. П. Копылов.* О проникновении пунийских товаров нв Нижний Дон в IV в. до н.э. // Международные отношения в бассейне Черного моря в скифо-античное время. Ростов-на-Дону, 2006.
- Е. А. Молев.* Отчет о работах Китейской экспедиции в 1989 году // Архив ИА НАНУ. № 164/125.
- Е. А. Молев.* Фрагменты стеклянных сосудов из раскопок Китея // Боспорские исследования. Симферополь, Керчь, 2004. Вып. V.
- Ю. Б. Циркин.* Карфаген и его культура. М., 1987.
- T. E. Haevernik.* Gesichtspelen // Madrider Mitteilungen. 1977. Bd. 18.
- M. Seefried.* Glass Core Pendants Found in the Mediterranean Area // Journal of Glass Studies. 1979. Vol. 21.

Н. В. Кузина

Комплекс терракотовых статуэток из Китейского святилища (раскопки 2007–2008 г.)

В 2005–2007 г. на восточной окраине Китейского городско-го святилища был открыт архитектурный комплекс из четырёх зданий – «А»–«Г» (Рис. 1. 1), функционировавший в II–V в. н.э. и, вероятно, связанный с отправлением культа Великой матери – Кибелы (Молев, Молева. 2007. С. 84–89; Молев, Молева. 2007 а. С. 219–225). Находки дисковидных алтарей в ботросах под помещением «Г», жертвоприношения собак, выявленные в слое IV–III в. до н.э. под помещением «А», находки фрагментов терракот, изображающих сидящую на троне богиню, позволили предположить, что ритуалы в честь Кибелы занимали основное место в сакральных церемониях, отправлявшихся здесь как в первые века нашей эры, так и в более раннее время – в классический и эллинистический периоды (Молев. 2008. С. 9–12, С. 19; Молева. 2008. С. 139–145; Молева. 2008 а. С. 91–92). Работы 2007–2008 г., подтвердили наличие в юго-восточной части святилища (II раскоп, XVI и XVIII кв.) «священного участка», где с конца V – первой половины IV в. до н.э., совершались жертвоприношения в честь Великих богинь плодородия – Деметры и Кибелы (Рис. 1. 1–3).



Рис. 1. Планы раскопов: 1 – план II раскопа; 2 – план XVI и XVIII квадратов (слой конца V–первой половины IV в. до н.э.) [А – прямоугольный алтарь (?), сложенный из обработанных известняковых камней. А₁ – алтарный камень (?) неправильной формы из известняка с железистыми конкрециями; Б – конструкция на дне ямы из известняковых камней со следами обработки]; 3 – план XVI и XVIII квадратов (слой второй половины IV–начала III в. до н.э.) [А – круглый алтарь, сложенный из обработанных известняковых камней]. * * * – места находок терракот; ○ ○ – места находок терракот в ямах

Культурный характер комплекса маркируют открытые на его территории алтарные сооружения: ботросы, жертвенники, сложенные из обработанных известняковых камней, алтарные камни. Все сооружения этого типа сосредоточены на участке, примыкающем с

юго-востока к помещению «Г» (XVI и XVIII кв.) и функционировали в конце V – первой половине IV в. до н.э. и второй половине IV – первой половине III в. до н.э. (Рис. 1, 2, 3). В частности, здесь были выявлены восемь ям (№ 70–78), пять из которых, вероятно, играли роль ботросов и служили для сброса «священного мусора», вышедшего из употребления культового инвентаря и остатков сакральных трапез (ямы № 70, 73, 75, 77, 78). Большая часть этих объектов по обнаруженному в их заполнении амфорному материалу и пантикапейским монетам может быть датирована IV–III в. до н.э. О связи упомянутых сооружений с религиозной сферой свидетельствуют находки в ботросах фрагментов терракотовых статуэток богинь, лепных глиняных хлебцев, амулетов (просверленный астрагал), фрагментов миниатюрных гончарных сосудов (кувшинчиков), светильников, лутериев, вотивов в виде растиральных камней. Как полагают исследователи (А. С. Русяева), ботросы в святилищах могли служить в хозяйственных целях, для хранения необходимых запасов, использовавшихся во время сакральных церемоний; они засыпались во время перепланировки или уборки территории, туда же сбрасывали и вышедший из употребления культовый инвентарь (Древнейший теменос Ольвии... 2006. С. 68). Возможно, ямы, открытые на юго-восточном участке Китейского святилища, были засыпаны тогда, когда в этой части сакрального комплекса происходила перепланировка и благоустройство. Не случайным в этой связи является присутствие в заполнении ям (№ 75, 76) сравнительно большого количества фрагментов боспорской черепицы (20 фрагментов) и известняковой крошки, которая могла быть образована при сооружении кладок и алтарей в период IV–начале III в. до н.э.

Наиболее ранние из упомянутых алтарных конструкций выявлены в предматериковом слое, и время их функционирования можно отнести к первой половине IV в. до н.э. Вполне вероятно, что остатками базы прямоугольного алтаря являлась кладка подпрямоугольной формы, сложенная из обработанных известняковых камней, на месте засыпанной ямы № 75. Алтарным камнем был и расколотый на три части неправильной формы блок из известняка со следами обработки на поверхности и железистыми конкрециями в виде круга в центре, обнаруженный на дне ямы № 71, которая представляла собой ложе под хтонический алтарь глубиной 0,12 м (Рис. 1. 2).

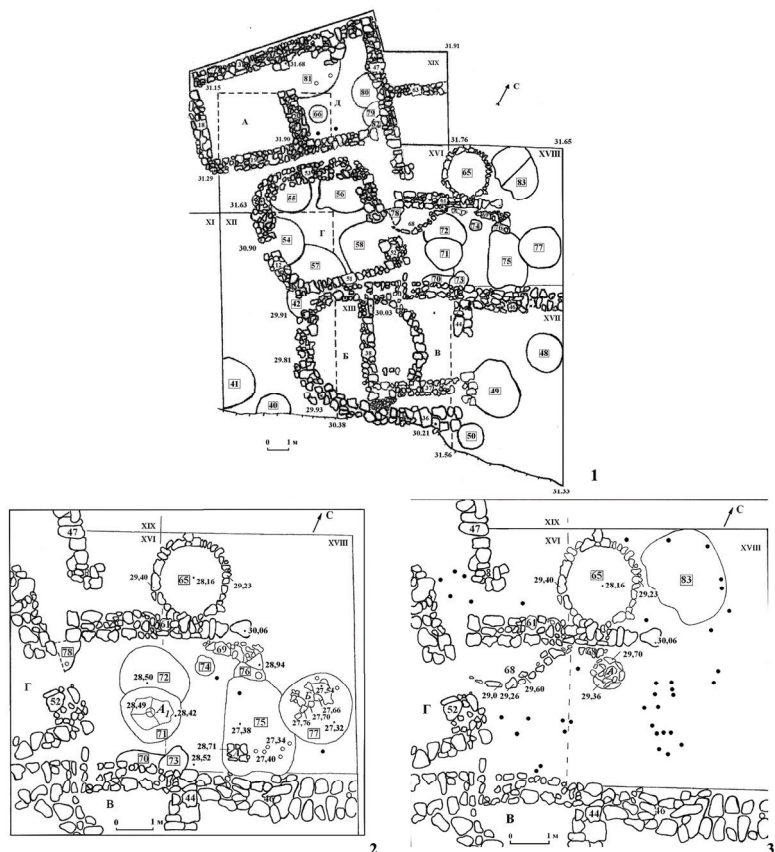
Сооружения, открытые уровнем выше, дают более четкое представление о сакральном характере этого участка. Возведение здесь новых конструкций, возможно, является следствием проводившихся в этой части святилища ближе к концу IV – началу III в. до н.э. перепланировок и благоустройства. Вероятно, тогда была

сооружена и однорядная кладка № 68, представлявшая собой ограду участка, с примыкающей к ней большой открытого типа дугообразной загородкой (Рис. 1. 3). Такого типа сооружения хорошо известны в северопонтийских сакральных комплексах (Худяк. 1962. С. 19; Древнейший теменос Ольвии... 2006. С. 63–64), есть они в раннем Китейском святилище (Молев. 1989. С. 3; Молев, Молева. 2007. С. 84). Примерно в один период вместе с оградой здесь был возведен и функционировал стационарный алтарь круглой формы, сложенный из обработанных известняковых камней (Рис. 1. 3). Близкие аналогии этому алтарю происходят из святилища Диоскуров в Ольвии (Древнейший теменос Ольвии... 2006. С. 332–333) и из святилищ хоры Боспора (в частности, из «восточного» комплекса сельского теменоса близ городища Генеральское-Восточное) (Масленников. 2007. С. 89–106).

Отметим и тот факт, что сакральное назначение этого участка сохранялось и в позднеэллинистический период и первые века нашей эры. Об этом свидетельствуют фрагменты культовых терракот IV–III в. до н.э., часть известнякового лутерия, дисковидные и овальные обработанные камни небольшого размера (Молев. 2008. С. 20–25), которые могли играть роль импровизированных переносных алтариков.

Атрибутировать комплекс, открытый в восточной части святилища, позволяют найденные на его территории около 50 фрагментов терракотовых протом и статуэток, восходящих к кругу Деметры и Коры, может быть и Кибелы. Самые ранние терракоты датируются концом V – началом IV в. до н.э. и обнаружены в предматериковом слое и заполнении ямы-ботроса № 75 в юго-восточной части XVIII кв. (Рис. 1. 2). Среди них примечательны поясное изображение богини в калафе (Рис. 2. 1) и два фрагмента покрытой темным ангобом протомы богини (п/о № 122). Обе статуэтки имеют следы раскраски: красной краской выделены губы и покрывало. Подавляющее большинство находок терракот происходит из слоя второй половины IV–первой половины III в. до н.э. и сосредоточено в юго-восточной части XVIII кв., а также на XVI кв., на участке, ограниченном кладками № 46 с юга и № 61 с северо-запада (Рис. 1. 3). В этом слое также преобладают фрагменты статуэток женского цикла, среди которых наиболее показательны односторонние протомы, воплощающие образ богини-Матери, поддерживающей груди и богини, сидящей на троне. Отметим, что терракоты этого типа были обнаружены также и в эллинистическом слое и слое I–II в. н.э., куда они попали, очевидно, при проведении перепланировки и строительных работ в этой части святилища в более позднее время (Молев. 2008. С. 20–25). Близкие по сюжету памятники коропластики были найдены и при исследова-

нии помещения «Д» (II раскоп, XIX кв.), с северо-востока примыкающего к помещению «А» и образующего с ним единый комплекс (Рис. 1. 1). Протомы обнаружены в перекопанном верхнем пласте заполнения ямы № 81 вместе с материалом II–I в. до н.э. Такой тип терракот был распространен в IV–III в. до н.э.



Рис. 2. Терракотовые статуэтки из святилища Китея

Заслуживающим внимания является тот факт, что часть терракот изготовлена из местной глины, что, возможно, свидетельствует о существовании в Китее при святилище мастерских коропластов. Все статуэтки выполнены в форме. При этом большинство из

них слабо моделированы, что объясняется применением при изготовлении этих памятников коропластики сильно сработанных форм и подразумевает дополнение деталей росписью. На некоторых терракотах сохранились следы раскраски.

Примечательно и то, что среди находок многочисленны фрагменты протом (более 17), ранее не встречавшихся среди культовых терракот Китейского святилища, тем не менее, хорошо известных в других боспорских городах: Нимфее, Мирмекии, Тиритаке, Горгииппии, Феодосии. Терракоты этого типа передают образ богини в калафе (или стефане), поддерживающей ритуальным жестом грудь (Рис. 2. 2, 3). Такая иконографическая схема сложилась ещё в первой четверти V в. до н.э. и получила широкое распространение в коропластике Северного Причерноморья в IV–III в. до н.э. Погрудные, поясные и поколенные изображения, символизирующие поднимающееся, словно прорастающее из земли божество, в историографии, чаще всего, соотносятся с культом хтонической Деметры (Пругло. 1970. С. 96; Пругло. 1970 а. С. 91; Скуднава. 1970. С. 83; Финогенова. 1992. С. 263–264; Ильина Т.А. 2007. С. 338). Ритуальный жест, подчеркивающий материнские функции богини, вполне соответствует культовому образу Деметры, которая в гимнах именуется «смертного люда кормилицей», «детолюбивая», «добрая мать» (Орф. гимн. XL, 7, 12–13). Наиболее близкие реплики китейских протом богини, поддерживающей грудь, происходят из зольников Мирмекия, Тиритаки, сакральных комплексов Нимфея, Горгииппии, святилища на Майской горе (САИ. Ч. II. 1970. Табл. 30, 8; 36, 2–3; 38, 2; 39, 3; САИ. Ч. IV. Табл. 37, 4; 51, 5; Денисова. 1981. Табл. IV, б–г, ж–и; V, з, и), где доминирующим было почитание Деметры. Среди односторонних терракот из Китейского святилища заслуживает внимания и фрагмент протомы, изображавшей стоящую богиню с опущенными и плотно прижатыми к телу руками, одетую в хитон, подпоясанный под грудью, и гиматий, пристегнутый на правом плече круглой фибулой с выпуклой серединой (Рис. 2. 4). Полуфигурно-односторонки этого типа известны с IV в. до н.э. и сохраняются в северопонтийской коропластике вплоть до I в. до н.э. (САИ. Ч. I. 1970. Табл. 32, 6. Ч. II. 1970. Табл. 15, 2; 31, 4. Ч. IV. 1974. Табл. 10, 5; 23, 2; Денисова. 1981. Табл. VII, ж). Исследователи склонны видеть в подобных статуэтках воплощение образа Коры-Персефоны, возвращающейся из подземного мира (Передольская. 1957. С. 69–72; Передольская. 1962. С. 58; Русяева. 1979. С. 54–56; Финогенова. 1992. С. 264).

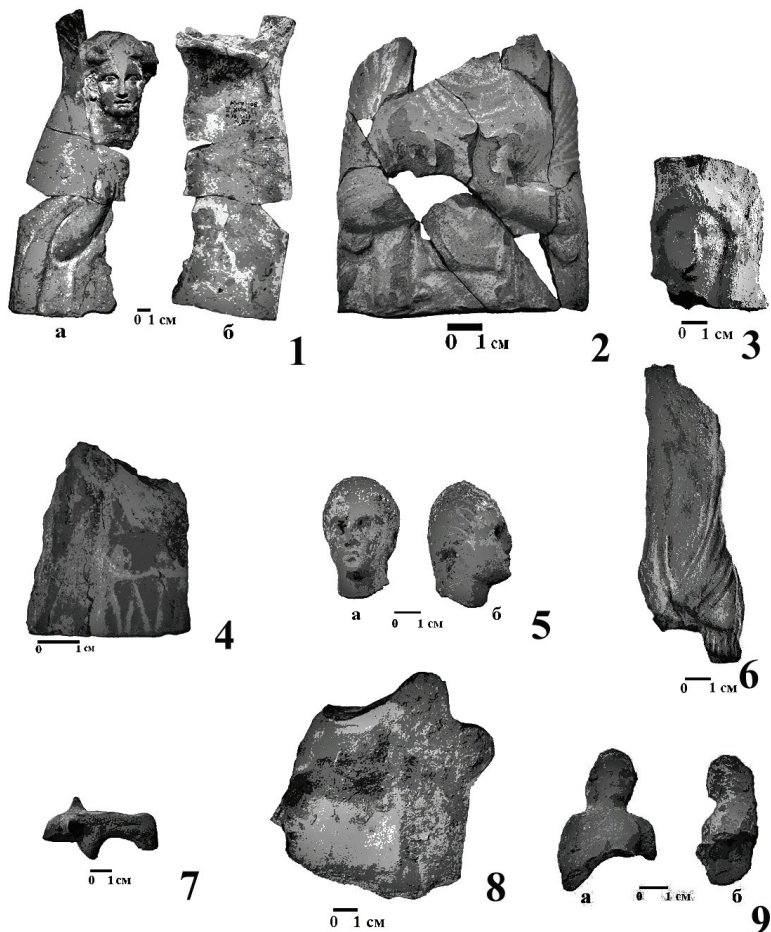
К кругу женских образов, скорее всего связанных с культом Деметры и Кору, примыкает терракотовая голова девушки с правильными чертами лица, без головного убора, со сложной парад-

ной прической (Рис. 2. 5), характерной для конца IV–III в. до н.э. (Ходза. 2008. С. 19). Фрагмент статуэтки происходит из слоя второй половины IV в. до н.э. По стилю исполнения близка этой терракоте фигурка девушки IV в. до н.э. из святилища Деметры в Нимфее (САИ. Ч. II. 1970. Табл. 33, 4). Подобный тип изображений известен также и среди статуэток Танагры. Однозначно атрибутировать этот фрагмент не представляется возможным. Вместе с тем, следует отметить, что терракотовые изображения девушек, женщин нередко встречаются среди вотивов в сакральных комплексах северопонтийских городов (Ольвии, Нимфея, Мирмекия, Тиритаки) и, как правило, они интерпретируются как участницы сакральных церемоний (танцовщицы, музыканты) в культах плодородия (Худяк. 1962. С. 59; Скуднова. 1970. С. 85; Леви. 1970. С. 37). Очевидно к числу таких терракот следует отнести и фрагмент (нижняя правая часть) большой односторонней статуэтки, изображавшей танцующую женщину в тонком хитоне и длинном пеплосе, крупные вертикальные и диагональные складки которого подчинены движению правой, полусогнутой в колене ноги (Рис. 2. 6). Контекст находок позволяет отнести терракоту ко второй половине IV в. до н.э. Как известно, музыка, песни и танцы, элементы театральной игры были неотъемлемой составляющей таинств в честь хтонических богов – покровителей плодородия. Особенно ярко эта черта проступала в культах Деметры Элевсинии и Диониса и находила выражение в обрядовой практике северопонтийских сакральных комплексов, в том числе и раннего китейского святилища (Молева. 2002. С. 78, С. 85–90; Молева. 2004. С. 43–45). Возможно, упомянутая выше находка фрагмента терракоты танцующей женщины свидетельствует о мистериальном характере обрядов, совершавшихся на восточной окраине сакрального комплекса Китея в честь Великих богинь Деметры и Коры. Это подтверждается и присутствием среди приношений в ботросах традиционных для таинств Деметры атрибутов: светильников, лепных хлебцев, миниатюрных гончарных и лепных сосудов.

К числу терракот, очевидно имеющих отношение к культу Деметры и Коры-Персефоны, следует отнести и лепную фигурку поросёнка (Рис. 2. 7), обнаруженную в слое эллинистического времени (Молев. 2008. С. 20). Как правило, фигурки свиней посвящались Деметре, так как свинья традиционно считалась жертвенным животным этой богини (Фрезер. 2006. С. 490–492). В этой связи показательное присутствие статуэток, изображающих свиней, среди приношений в святилищах Кабирос и Деметры в Нимфее (Худяк. 1962. С. 58), а также в комплексе терракот кургана Большая Близница (САИ. Ч. IV. 1974. Табл. 43, 8). Скорее всего, китейскую лепную фигурку поросёнка, как и другие подобные ей терра-

коты, обнаруженные в святилищах, можно рассматривать как во- тив, предназначавшийся Деметре.

С культом Кибелы, или Великой Матери, ассоциируются изображения богини, сидящей на троне (Рис. 2. 8). В ходе раскопок в восточной части Китейского городского святилища в 2007–2008 г. обнаружено 6 фрагментов таких статуэток. Атрибуты боги- ни: покрывало на голове, высокий калаф, фиала в правой руке, форма спинки трона (с крестообразными выступами в верхней час- ти) и свободная поза с разведенными коленями под хитоном, свой- ственны иконографии Кибелы. Эта богиня, имевшая очень древнее происхождение, восходящее к эпохе бронзы, была олицетворением природы, постоянно обновляющейся в непрерывной смене жизни, смерти и возрождения. Она являлась владычицей зверей, гор и лесов, регулировала их неиссякаемое плодородие (Гимбутас. 2006. С. 243; Молева. 2008 б. С. 78–92) и наряду с Деметрой принадле- жала к Великим богиням, дарующим плодородную силу земле, животным и людям (Тахо-Годи. 1998 а. С. 365).

Статуэтки женского цикла дополняют фрагменты (нижние части) фигур стоящих женщин в длинных хитонах (4 фрагмента). Почти все фрагменты от односторонних терракот. Сильная фраг- ментированность статуэток не позволяет точно атрибутировать эти изображения. Однако в строгой статичности поз некоторых из них угадывается образ богинь, что подтверждается и использованием темно-красной краски, следы которой сохранились на поверхности терракот. Об обычае окрашивать статуи богов в красный цвет не- однократно сообщает Павсаний (II, 2, 6; VIII, 39, 6). В боспорских городах и поселениях также известны случаи нахождения фигурок богинь, полностью покрытых темно-красной краской (Кругликова. 1966. С. 111; Алексеева. 1997. С. 231). В сакральном контексте этот цвет мог обозначать жертвенную кровь (Молева. 2007. С. 87; Молева. 2008 б. С. 83) и наделялся глубокой хтонической симво- ликой.

К кругу культовых терракот как Деметры, так и Кибелы, может быть отнесена и объемная терракотовая статуэтка подростка (Рис. 2. 9). Такие изображения известны в Китейском святили- ще: это найденные в кладке помещения «Г» фигурки мальчика с гусем и юноши в плаще (Молев. Молева. 2007. С. 88; Молева. 2008 а. С. 140, 143). В памятниках античного искусства в виде де- тей и подростков часто изображались хтонические божества, олицетворявшие весеннее пробуждение природы и плодородие, среди них – Атгис, Кабиры, Эрот, Плутос. Все эти персонажи, хорошо известные в греческой мифологии, были активными участниками таинств (Страбон. X, 3, 19–20). Можно допустить, что статуэтка подростка передает образ Кабира или миста, воплощающего это

божество. Кабиры нередко изображались в виде обнаженных юношей или подростков в плаще, с улыбкой на лице, сохраняющим детские черты; они часто отождествлялись с куретами и корибантами и входили в свиту Кибелы (Тахо-Годи. 1998 б. С. 602) и Деметры (Павс. IX, 22, 5; 25, 5). Близкие по смыслу исследуемой терракоте votivные статуэтки происходят из ольвийского теменоса (Леви. 1970. С. 37), мирмекийского зольника (Денисова. 1981. Табл. VI, г, е) и мыслятся как адоранты, участники сакральных церемоний. В пользу такой интерпретации свидетельствуют и поза юноши, правая рука его согнута в локте и лежит на груди (ритуальный жест?), левая – опущена вниз и священная повязка или венчик на голове. Кроме того, известно, что в Греции подростки и юноши участвовали в мистериях, проходя посвящение, они нередко прислуживали во время священнодействий в таинствах Диониса (Демосфен. О прест. пос. XIX, 199), Деметры (Лауэнштайн. 1996. С. 228 и сл.), Матери богов (Страбон. X, 3, 18), Кабиров (Сорокина. 1997. С. 58).

Все вышеизложенное позволяет предположить, что с конца V – первой половины IV в. до н.э. на восточной окраине Китейского зольника функционировал священный участок, где совершались жертвоприношения и церемонии в честь Великих богинь плодородия Деметры, Кору и Кибелы. Находки терракот, принадлежащих кругу Кибелы, в более поздних слоях и включенность их в сакральный контекст, свидетельствуют о культовой преемственности комплекса и о развитии культа Великой Матери, который в эллинистический период и первые века нашей эры заменил собой прешествующий культ хтонической Деметры.

Литература

- Е. М. Алексеева.* Античный город Горгиппия. М., 1997.
- М. Гимбутас.* Цивилизация Великой Богини: мир Древней Европы. М., 2006.
- В. И. Денисова.* Коропластика Боспора. Л., 1981.
- Древнейший теменос Ольвии Понтийской // МАИЭТ. Supplementum. Симферополь, 2006. Вып. 2.
- Т. А. Ильина.* Односторонние терракотовые изображения божеств с городища «Чайка» // Материалы исследований городища «Чайка» в Северо-западном Крыму. М., 2007.
- И. Т. Кругликова.* О культе верховного женского божества на Боспоре во II–III в. н.э. // Культура античного мира. М., 1966.
- Д. Лауэнштайн.* Элевсинские мистерии. М., 1996.
- Е. И. Леви.* Терракоты из Ольвии // Терракоты Северного Причерноморья. М., 1970. Ч. I. (САИ. Вып. Г1–11).
- А. А. Масленников.* Сельские святилища Европейского Боспора. Тула, 2007.

- Е. А. Молев.* Отчёт о работах Китейской экспедиции в 1988 г. Белгород, 1989.
- Е. А. Молев.* Отчёт о работах Китейской экспедиции в сезоне 2007 г. Нижний Новгород, 2008.
- Е. А. Молев, Н. В. Молева.* О культовой принадлежности архитектурного комплекса IV–II в. до н.э. на восточной окраине Китейского святилища // Древности Северного Причерноморья в античное время. МАИЭТ. Supplementum. Симферополь, 2007 а. Вып. 4.
- Е. А. Молев, Н. В. Молева.* Комплекс культовых зданий на юго-восточной границе Китейского городского святилища (2005–2006 г.). Предварительное сообщение // Боспор Киммерийский и варварский мир в период античности и средневековья. Святилища и сакральные объекты. Материалы Боспорских Чтений. Керчь, 2007 б. Вып. VIII.
- Н. В. Молева.* Очерки сакральной жизни Боспора. Н. Новгород, 2002.
- Н. В. Молева.* Театральные терракоты в сакральных комплексах Китея // Материалы IX Чтений памяти профессора Н. П. Соколова. Н. Новгород, 2004.
- Н. В. Молева.* Терракотовые статуэтки из Китейского святилища (раскопки 2005–2006 гг.) // БИ. Симферополь, Керчь, 2008 а. В. XIX.
- Н. В. Молева.* Почитание Великой Матери (Кибелы) // Из истории античного общества. Н. Новгород, 2008 б. Вып. 11.
- А. П. Передольская.* Художественно-историческое значение терракот из кургана Большая Близница // КСИА. 1957. Вып. 7.
- А. П. Передольская.* Терракоты из кургана Большая Близница и гомеровский гимн Деметре // ТГЭ. 1962. Т. VII.
- В. И. Пругло.* Терракоты из Тиритакы // Терракоты Северного Причерноморья. М., 1970 а. Ч. II. (САИ. Вып. Г1–11).
- В. И. Пругло.* Статуэтки из Мирмекия // Терракоты Северного Причерноморья. М., 1970 б. Ч. II. (САИ. Вып. Г1–11).
- А. С. Русяева.* Земледельческие культы Ольвии догетского времени. Киев, 1979.
- В. М. Скуднова.* Терракоты из Нимфея // Терракоты Северного Причерноморья. М., 1970. Ч. II. (САИ. Вып. Г1–11).
- Н. П. Сорокина.* Религия и коропластика в античности. М., 1997.
- А. А. Тахо-Годи.* Кибела // МНМ. М., 1998 а. Т. 1.
- А. А. Тахо-Годи.* Кабиры // МНМ. М., 1998 б. Т. 1.
- С. И. Финогорова.* Терракоты Гермонассы (по материалам раскопок 1968–1981 гг.) // Археология и искусство Боспора. Сообщения ГМИИ им. А. С. Пушкина. М., 1992. Вып. 10.
- Д. Фрезер.* Золотая ветвь. М., 2006.
- Е. Н. Ходза.* Статуэтка из Коринфа / Государственный Эрмитаж. СПб., 2008.
- М. М. Худяк.* Из истории Нимфея VI–III в. до н.э. Л., 1962.

Я. В. Кругликова

Фибула-брошь из некрополя Китея

В 2006 году во время работ, проводимых экспедицией Государственного Музея истории религии под руководством В. А. Хршановского на некрополе Китея, в осыпи, над полом второй (большой) камеры склепа № 206 (раскоп XXXIII) была обнаружена бронзовая эмалевая фибула-брошь в виде бегущего льва (Рис. 1. 3x3 см).

Туловище льва покрыто эмалью синего цвета, являющейся фоном, на котором находятся четыре круглых вставки белого цвета, расположенные одна за другой. Задняя лапа опорная, треугольной формы, массивнее передней. Короткий хвост опущен вниз, а голова льва развернута вправо. Глаз животного выполнен эмалью в виде круглой вставки белого цвета, окруженной цветным (розово-сиреневым?) кольцом.

Эта находка из ряда импортных плоских эмалевых фибул, редко встречающихся в Северном Причерноморье. Техника их изготовления относится к типу, характеризующемуся использованием одноцветного тона, на котором расположены отдельные круглые вставки другого цвета.

Ближайшая из аналогий – бронзовая эмалевая фибула с изображением бегущего льва хранится в Зальбурге. Голова животного развернута вправо, хвост опущен вниз, а на туловище десять эмалевых точек – вставок красного цвета. Глаза выполнены оранжевым цветом, возможно, янтарные. (Bohme. 1972. Taf. 27, 1059). Грива, передние лапы и глаз, выполненный в виде эмалевой вставки, на ещё одной фибуле с изображением льва также близки по способу их моделировки фибуле из китейского некрополя. А. Bohme датирует подобные фибулы II в. н.э. (Bohme. 1972. Taf. 27. 1061).

Еще одна фибула, схожая по сюжету, была найдена в Усть-Лабинске в 1902 году при раскопках под руководством Н. И. Веселовского. Это бронзовая фибула с изображением льва на верхнем щите с «головой какого-то животного в передних лапах» (ОАК. 1902. С. 80. Рис. 175). К сожалению, не известен цвет фибулы. Её длина – 3,5 см, ширина – 1,1 см. Фибула была импортирована из Подунавья. В. В. Кропоткин датирует её I в. н.э. (Кропоткин. 1970. С. 33, 112–113).



Рис. 1. Бронзовая эмалевая фибула-брошь в виде бегущего льва

В качестве достаточно близких аналогий китайской фибуле можно рассмотреть фибулы с изображением другого хищника семейства кошачьих – пантеры, которые также встречались в Северном Причерноморье. Одна из них была обнаружена при раскопках В. В. Шкорпила в Пантикапее (могила № 30) в 1912 году и датируется II в. н.э. Это шарнирная фибула-брошь из двух стоек, сделанная из бронзы. Туловище пантеры также украшено красными эмалевыми точками (Амброз. 1966. С. 34–35. Табл. 15.15). Похожая фибула была обнаружена при раскопках в селе Камунта или Кумбулта (совр. Северная Осетия) в 1900 году. Туловище пантеры покрыто голубыми и оранжевыми эмалевыми точками (Амброз. 1966. С. 34). Эмалевая фибула с изображением бегущей пантеры была найдена на некрополе с. Заветное. Фибула бронзовая (4,1x2см.). Голова пантеры повернута в левую сторону, глаз выполнен эмалью оранжевого цвета с черной точкой в центре, на лапах гравировка, имитирующая шерсть. Туловище покрыто эмалью зеленого цвета с шестью круглыми вставками белого цвета, окруженными желтыми кольцами (Масякин. 2007. С. 129. Рис. 6. 3). В. В. Масякин также датирует эту фибулу не позднее II в. н.э. (Масякин. 2007. С. 129). Точно такая же фибула была найдена при рас-

копках погребения № 3 у хутора Городской в Адыгее. А. А. Сазонов датирует её второй половиной II века н.э. (Сазонов. 1992. С. 244–274. Рис. 4. 4)

Встречаются и менее близкие аналогии изображений животных на фибулах. Например, фибула-брошь в виде птицы (длина 4 см) из раскопок Усть-Альминского городища и некрополя, крылья и хвост которой орнаментированы полоской с насечками (Высотская. 1994. С. 101. Табл. 38. Рис. 19). Еще одна из серии фибул-брошей Усть-Альминского некрополя относится к числу очень редких и выполнена в виде морского конька – гиппокампа (размер 5 см). Туловище и хвост его орнаментированы белой и красной эмалью. Т. Н. Высотская по комплексу сопутствующих находок датирует фибулу II в. н.э. (Высотская. 1994. Табл. 4. Рис. 30; Дашевская. 1991. С. 37. Табл. 65. 21).

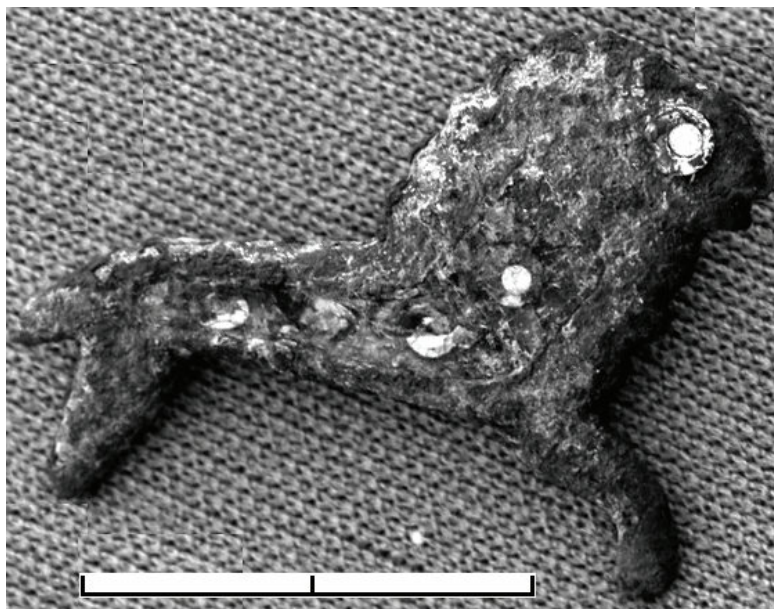
Таким образом, китейская эмалевая фибула с изображением бегущего льва – достаточно редкая в находка в Северном Причерноморье. Стилистически близкие эмалевые броши датируются второй половиной II в. н.э. (Масякин. 2007. С. 129). Учитывая аналогии и контекст обнаружения находки, рассматриваемую нами фибулу-брошь также можно датировать II в. н.э. При раскрытии дромоса и двух камер склепа № 206 имелось множество признаков его неоднократного использования. С большой степенью вероятности можно предположить, что склеп № 206 был сооружен в IV в. до н.э., вторично использован во II–III в. и в последний – третий раз – уже в IV–V в. н.э. По всей вероятности, фибула-брошь попала в склеп № 206 вскоре после того, как она была изготовлена, то есть в римский период функционирования склепа – во II–III в.н.э.

Фибулы с изображениями хищных животных наряду с прямым назначением имели определенную семантику. Этот мотив не случаен: хищники связаны со смертью, особенно представители семейства кошачьих, которых не было в фауне Северного Причерноморья. Зооморфные образы функционировали в качестве элемента моделирования мира, хищник обозначал нижний, хтонический мир и был противопоставлением миру живых. В этом проявляется присущая архаическому мышлению оппозиция «свое – чужое» (Раевский. 1985. С. 112). То есть кошачьи хищники для боспорянина – выходцы из другого мира, что по-своему усиливает их хтоничность. Кошачий хищник для обитателей Причерноморья являлся диковинным, фантастическим животным. Этому хищник олицетворял собой подземный хтонический мир. Поэтому импортная фибула с изображением льва при вторичном использовании на некрополе боспорского города могла иметь и хтоническую семантику.

Литература

- А. К. Амброз.* Фибулы юга Европейской части СССР II века до н.э. – IV в. н.э. М., 1966. – (САИ, Вып. Д. 1–30).
- Т. Н. Высотская.* Усть-Альминское городище и некрополь. – Киев, 1994.
- О. Д. Дашевская.* Поздние скифы в Крыму М., 1991. – (САИ. Вып. Д. 1–7).
- В. В. Кротокин.* Римские импортные изделия в восточной Европе (II в. до н.э. – V в. н.э.) М., 1970. – (САИ. Вып. Д. 1–27).
- В. В. Масыкин.* Римские фибулы и детали ременной гарнитуры из некрополя Заветное // Древняя Таврика. Симферополь, 2007.
- Д. С. Раевский.* Модель мира скифской культуры. М., 1985.
- А. А. Сазонов.* Могильник первых веков нашей эры близ хутора Городско-го // Вопросы археологии Адыгеи, 1992.
- A. Bohme.* Die Fibeln der Kastelle Saalburg und Zugmantel // Saalburg Jahrbuch. 1972. Bd. XXIX.

В. Н. Зинько

Вопросы урбанизации Тиритаки в последней четверти VI – начале V в. до н.э.

Территория боспорского города Тиритака имеет форму неправильного четырехугольника, острым углом обращенного к югу, и находится на довольно высокой обрывистой со стороны моря прибрежной террасе, плавно понижающейся к югу и юго-западу. С южной и юго-западной степной стороны город прикрывала небольшая речка, впадавшая в морской залив, а с запада и севера был отрезан от остальной прибрежной террасы глубокими оврагами. Выбор места для поселения на высоком западном берегу Боспора Киммерийского, с естественными рубежами защиты, как нельзя лучше соответствовал древнегреческой колонизационной практике. Общая площадь городской территории была около 10 га, и она застраивалась в несколько этапов. На основании археологических исследований, которые проведены на 28 участках общей площадью около 10.000 м² можно реконструировать историю основания, развития и угасания этого древнегреческого города.

Градоустройство Тиритаки, особенно для ранних этапов её истории, практически еще не исследовалось. Однако открытые в последние годы остатки квартальной застройки дают основание предполагать наличие единой городской планировки и определенных элементов древнегреческой урбанизации. Установлено, что в последней четверти VI в. до н.э. в городских поселениях европей-

ского побережья Боспора Киммерийского засыпаются землянки и начинается строительство сырцово-каменных домов. Это связано как с демографическим и социальным развитием небольших боспорских полисов, так и с возможными внешнеполитическими изменениями. Сильно меняется и внешний облик апоикий: так, территория Нимфея застраивается наземными сырцово-каменными постройками, причем на отдельных участках прослеживается единовременная засыпь землянок (Скуднова. 1954). Аналогичные процессы происходят и в градостроительной истории Пантикапея (Толстикова. 2001. С. 390–393). Два наземные сырцово-каменные дома были открыты В. Ф. Гайдукевичем в западной части Тиритаки (Гайдукевич. 1952. С. 74–86) и остатки ещё одного – на восточной окраине (Гайдукевич. 1958. С. 178–179). Основываясь на этих находках, В. Ф. Гайдукевич сделал заключение о широком заселении всего верхнего плато городища (Гайдукевич. 1958. С. 179). Это предположение было подтверждено моими раскопками 2007–8 г., когда в центральной части Тиритаки (между раскопами XIV и XVII) на площади более 800 м² исследованы остатки квартальной застройки, состоящей из сырцово-каменных построек последней четверти VI – первых десятилетий V в. до н.э. Создание урбанистической структуры ранних городских поселений рассматривается как завершение адаптации колонистов к местным климатическим, экологическим и демографическим условиям Боспора Киммерийского (Виноградов, 2000. С. 230). Судя по археологическим комплексам, этот временной отрезок составлял всего 50–60 лет и завершился, когда подросли внуки первых колонистов.

Сырцово-каменных домов в центральной части (раскоп XXVI) города Тиритака исследовано четыре и они состояли из нескольких помещений и внутреннего двора. Эти дома строились вплотную друг к другу и образовывали небольшие кварталы. В планировочном отношении среди них выделяются дома типичной схемы с одно-, двух- и трехсторонним расположением крытых помещений вокруг внутреннего двора. Так, в восточной части раскопа расположен большой дом (СК–XXXIV), внешние размеры которого в направлении СВ–ЮЗ достигают не менее 10,40 м, а в направлении СЗ–ЮВ – не менее 15,70 м. Можно предположить, что он имел форму прямоугольника. Исследована лишь южная часть комплекса, а северная его часть находится за пределами раскопа. Внутреннюю планировку полностью реконструировать не удалось. Можно выделить три помещения и хозяйственный двор.

Помещение I расположено в ЮВ части дома. Внутренние размеры помещения реконструируются как 6,80×3,30 м (22,44 м²). В плане оно имеет прямоугольную форму и ориентировано в направлении СВ–ЮЗ. Из заполнения помещения I происходят фраг-

менты лесбосских, клазоменских, хиосских пухлогорлых амфор последней четверти VI – первой четверти V в. до н.э. Отдельную группу находок составляют аттические чернолаковые столовые сосуды, среди которых выделим фрагменты кувшинов, киликов, скифосов конца VI–V в. до н.э., ионийских сосудов конца VI – первой четверти V в. до н.э. Еще одно помещение расположено к юго-востоку от помещения II. Раскопана только южная часть двора, а его северная часть находится за пределами раскопа. В направлении СВ–ЮЗ его длина составляет не менее 5,50 м, а в направлении СЗ–ЮВ – 5,70 м. С СЗ к помещению I примыкал хозяйственный двор. Раскопана лишь южная часть хозяйственного двора, а остальная его территория находится за пределами раскопа. В направлении СВ–ЮЗ длина хозяйственного двора достигает 7,10 м, а в направлении СЗ–ЮВ – не менее 11,80 м. Форму двора можно реконструировать как прямоугольную. Исследованный участок двора был перекрыт слоем суглинка тёмно-жёлтого и жёлто-коричневого оттенков, который был разделен на два горизонта прослойками золистого грунта. В западной части раскопанного участка хозяйственного двора зачищена печь № 1. Она представляла собой сырцово-каменную конструкцию. Сохранилась частично. По длинной оси печь вытянута в направлении СЗ–ЮВ. Ее внешние размеры составляют не менее 3,0×2,41 м, а внутренние – 2,12×1,70 м. При расчистке заполнения печи зачищен компактный развал фрагментов как минимум пяти красноглиняных амфор Лесбоса и четырёх хиосских пухлогорлых амфор развитого варианта III–В конца VI – первой половины V в. до н.э. Отсюда же происходит фрагментированный ионийский кувшин рубежа VI–V в. до н.э., а также фрагмент нижней части лепного сосуда с тремя сквозными отверстиями. Отдельную группу находок составляют лепные дисковидные и пирамидальные грузила, которые, судя по всему, обжигались в этой же печи.

Ещё один дом (СК–XXXIII) расположен в центральной части раскопа. Внешние его размеры в направлении СВ–ЮЗ достигают не менее 12,70 м, а в направлении СЗ–ЮВ – не менее 12,94 м. В плане дом имеет форму неправильного прямоугольника. Особый интерес представляет помещение I, внутренние размеры которого составляют как минимум 6,40×3,70 м (23,68 м²). Уникальна по сохранности восточная сырцово-каменная стена помещения, прослеженная на длину 3,70 м и на высоту до 0,90 м. Ширина кладки варьируется в пределах 0,54–0,42 м. В западной части помещения I зачищена печь № 2 сложной в плане конструкции, частично разрушенная более поздними ямами. Печь сложена из сырцовых кирпичей. При разборе развала печи № 2 были найдены многочисленные фрагменты керамики последней трети VI – первой четверти V

в. до н.э. Особый интерес представляют несколько терракотовых статуэток в виде сидящей на троне богини, относящиеся ко второй половине VI в. до н.э. и стеклянные пронизи.

Раскопано ещё семь помещений, расположенных с северной, восточной и южной сторон хозяйственного двора. Внутри дома (СК–XXXIII) расположен хозяйственный двор. В направлении СВ–ЮЗ его длина достигает не менее 10 м, а в направлении СЗ–ЮВ – 8,60 м. В северной и южной частях двора зачищены каменные вымостки. Помимо многочисленных находок фрагментов керамики особо следует отметить более десятка бронзовых наконечников стрел второй хронологической группы по А. И. Мелюковой, датируемых VI–V в. до н.э. (Мелюкова. 1964. Табл. 7). Часть из них была воткнута в стены помещений, окружающих двор. Судя по всему, дома в этой части Тиритаки разрушены в первой четверти V в. до н.э.

В конце VI – начале V в. до н.э. участились набеги кочевников на боспорские города, поэтому греки начинают укреплять их крепостными стенами. Выявлены остатки архаических крепостных стен и в Тиритаке. Они открыты на западной и юго-западной окраинах города. Ранняя крепостная стена Тиритаки возводилась в большой спешке. Сооружая городские стены, строители включили в них и западные стены двух архаических домов, которые здесь находились. В одном из помещений дома А, где, возможно, располагалось домашнее святилище, были найдены терракотовые статуэтки (Гайдукевич. 1952. С. 78–79), аналогичные нашим.

На основании археологических исследований Тиритака предстает как ранний городской центр европейского побережья Боспора Киммерийского, имеющий регулярную прямоугольную квартальную структуру (ср.: Крыжицкий. 1993. С. 36), который уже на рубеже VI–V в. до н.э. был укреплен отрезками сравнительно нешироких куртин. Тиритакские дома этого периода представляли собой четко распланированные наземные безордерные многокамерные постройки типичной схемы, характерной для раннего периода Греции. Лишь позднее, в IV в. до н.э., впервые в монументальной архитектуре Боспора ордерные сооружения фиксируются за пределами Пантикапея, и архитектурные детали дорического и ионического ордеров также обнаружены при раскопках Тиритаки (Буйских, 2009. С. 14–15).

Литература

- А. В. Буйских.* Античная архитектура // Из собрания Керченского историко-культурного заповедника. Лapidарная коллекция. К., 2009. Т. 4.
- Ю. А. Виноградов.* К проблеме становления древнегреческих городов в районе Боспора Киммерийского // ΣΥΣΤΙΤΑ. СПб., 2000.

- В. Ф. Гайдукевич.* Раскопки Тиритаки в 1935–1940 гг. // МИА. № 25. 1952.
- В. Ф. Гайдукевич.* Раскопки Тиритаки и Мирмекия в 1946–1952 гг. // МИА. № 85. 1958.
- С. Д. Крыжицкий.* Архитектура античных государств Северного Причерноморья. Киев, 1993.
- А. И. Мелюкова.* Вооружение скифов. М., 1964.
- В. М. Скуднова.* Скифские памятники из Нимфея // СА. 1954. XXI.
- В. П. Толстиков.* Ранний Пантикапей в свете новых археологических исследований // ДБ. 2001. Вып. 4.

С. В. Кашаев

Лекифы из некрополя Артющенко-2

С 1998 г. Таманский отряд Боспорской экспедиции ИИМК РАН проводит исследование расположенного на юге Таманского полуострова грунтового некрополя античного времени Артющенко-2. Памятник находится на обрывистом берегу Чёрного моря (Темрюкский район, Краснодарского края), который постоянно разрушается в результате мощной абразии. В 2002–2008 гг. на некрополе исследована площадь почти 2000 м². За это время было обнаружено 66 погребений, из них 60 раскопано, а 6 полностью разрушены абразией.

При раскопках вскрыты индивидуальные мужские, женские и детские захоронения; могилы, содержащие 2 (чаще всего мужской и женский) или 3 (мужской, женский, детский) костяка, а также могилы без следов костяков – предположительно кенотафы. Ранее материалы из раскопок некрополя были представлены в различных публикациях, в данной работе хочется остановиться на серии лекифов, обнаруженных в погребениях. Все обнаруженные лекифы морфологически делятся на два типа – цилиндрические (найдено 8 экземпляров) и арибаллические (найдено 9 экземпляров). Хронологически цилиндрические лекифы относятся к началу V в. до н.э., арибаллические – к началу IV в. до н.э.

В таблице 1 приведены данные о встречаемости лекифов в мужских и женских погребениях. Из нее видно, что лекифы были найдены в индивидуальных мужских и женских погребениях и в парных (мужских и женских) погребениях. Только в одном случае (погребение 25) лекиф обнаружен в могиле, где присутствовал скелет ребенка. При этом в индивидуальных детских погребениях лекифы не встречены.



Рис. 1. Цилиндрические лекифы



Рис. 2. Арибаллические лекифы

Таблица 1. Встречаемость лекифов в мужских и женских погребениях (м – мужчина, ж – женщина, р – ребенок)

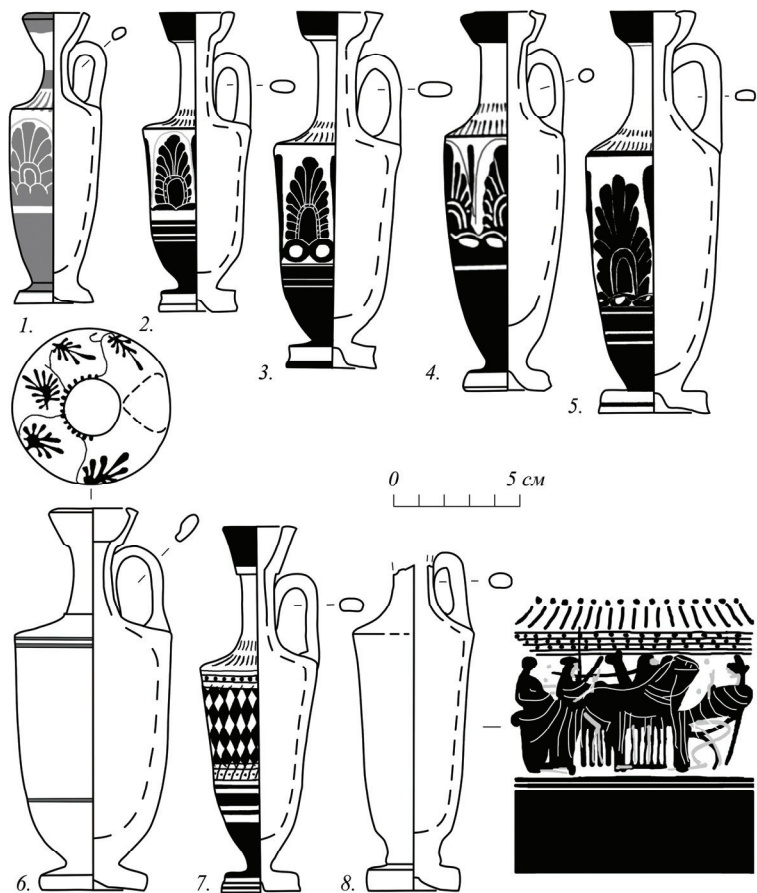
№ погр	3	6	24	25	28	34	40	43	47	51	62	64	Кв. А9
пол	ж	ж	м,ж	м,ж,р	м,ж	м	м	м,ж	ж	ж	м	м	–
Рис. №	1.4	1.6	2.1,2	2.3,5,8,9	2.7	1.5	1.2	1.3	1.7	1.8	2.4	1.1	2.6

Рассмотрим каждую группу и каждый сосуд в отдельности. Сосуды приведены в соответствии с номерами погребений, в которых они обнаружены.

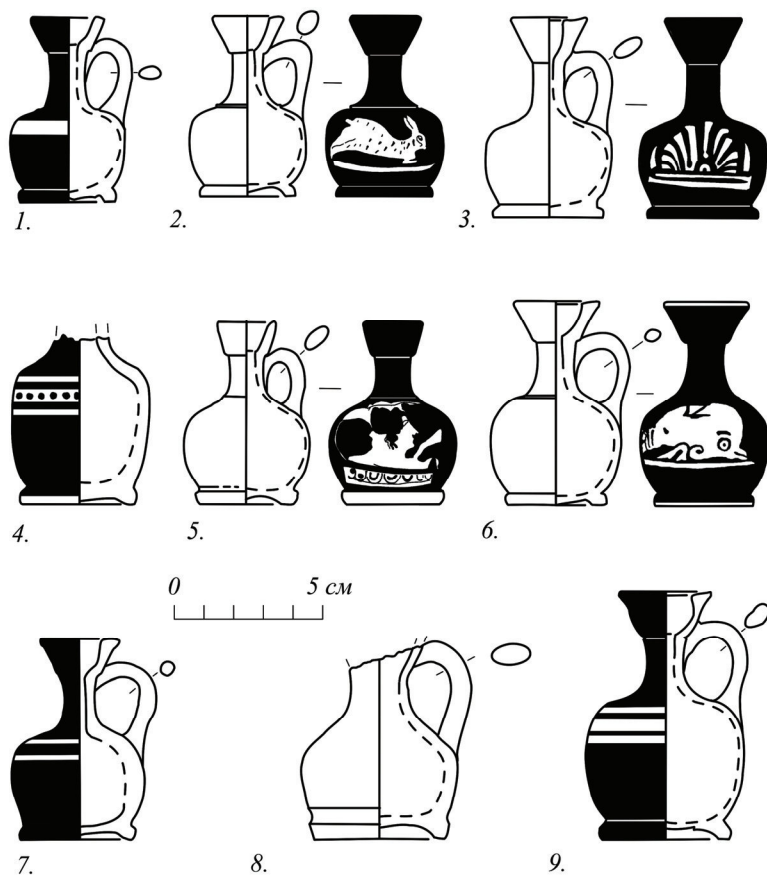
Цилиндрические лекифы. Погребение 3. Чернолаковый лекиф (Рис. 1. 3). Высота 15,2 см; диаметр тулова 4,8 см. На тулове изображены три высокие пальметки, на плечиках – палочный орнамент. Лекиф был обнаружен у южной стенки могилы, недалеко от черепа погребенной. Аналогии: (Древний город Нимфей. 1999. С. 34. Кат. 43; Соловьёв. 2003. С. 76. Рис. 144).

Погребение 6. Лекиф цилиндрический (Рис. 1. 6). Высота 15,2 м; диаметр туловам 6,2 см. Лекиф полностью покрыт лаком кораллового тона, на плечиках темно-коричневым лаком выполнено роспись в виде растительного орнамента – пальметок, соединенных дугами. На тулове, сразу под плечиками, нанесены две кольцевые полосы, еще одна полоска – в нижней части тулова. Роспись и полосы, нанесены лаком более темного, чем фон, почти коричневого цвета. Лак на тулове лекифа сильно слоится и осыпается, в процессе реставрации он был закреплен. Лекиф находился у южной стенки могилы, в районе пояса погребенной. Аналогии: (Ochotnikov. 2006. P. 91. F. 8, 3).

Погребение 34. Лекиф чёрнолаковый (Рис. 1. 5). Высота 16,2 см; диаметр тулова 5,4 см. На тулове изображены три высокие пальметки, на плечиках палочный орнамент. Обнаружен лекиф у северной стенки могилы, около берцовых костей правой ноги погребенного. Аналогии: (Древний город Нимфей. 1999. С. 34. Кат. 43; Соловьёв. 2003. С. 76. Рис. 144).

Погребение 40. Лекиф чёрнолаковый (Рис. 1. 2). Высота 12,0 см, диаметр венчика 3,0 см. Тулово лекифа украшено росписью из трех пальметок, на плечиках палочный орнамент. Сосуд обнаружен у южной стенки могилы, в районе пояса погребенного. Аналогии: (Древний город Нимфей. 1999. С. 34. Кат. 43; Соловьёв. 2003. С. 76. Рис. 144).

Погребение 43. Лекиф чёрнолаковый (Рис. 1. 3). Высота 14,0 см, диаметр тулова 5,0 см, диаметр венчика 3,0 см. Тулово лекифа украшено росписью в виде трех высоких пальметок, на плечиках палочный орнамент. Лекиф вновь встречен у южной стенки могилы, в районе тазовых костей мужского костяка. Аналогии: (Древний город Нимфей. 1999. С. 34. Кат. 43; Соловьёв. 2003. С. 76. Рис. 144).

Погребение 47. Лекиф чёрнолаковый (Рис. 1. 7). Высота 14,5 см, диаметр тулова 4,8 см, диаметр венчика 3,0 см. Тулово лекифа украшено геометрическим орнаментом в виде ромбиков, выше него поясок из крупных точек, ниже – из мелких точек и кольцевые полосы лака; на плечиках палочный орнамент. Сосуд

находился у северной стены погребальной камеры в районе правого плеча погребенной. Аналогии: (Паромов, Сударев. 2003. С. 219. Рис. 5.2).

Погребение 51. Лекиф с росписью (Рис. 1. 8). Сохранившаяся высота 12,8 см, диаметр тулова 4,8 см, часть горла с венчиком не сохранилась. По фону, оставленному в цвете глины, выполнена чёрнофигурная роспись, на плечиках палочный орнамент. Рисунок выполнен черным лаком довольно небрежно, детали проработаны нечётко. Складки одежды и контур лошади переданы резьбой, части тел, неприкрытые тканью (руки, лица, ноги), переданы белой краской. Общая композиция выглядит так: слева женская фигура, стоящая лицом вправо, рядом с ней, лицом вправо, еще одна женщина, играющая на арфе. Далее изображена тройка коней мордами вправо, за которыми стоит еще одна человеческая фигура, проработанная очень плохо. Перед головами коней на стуле сидит женщина лицом к тройке (влево). Изображенная сцена считается «свадебным шествием». Лекиф был обнаружен в районе левого бедра погребенной. Аналогии: (Горбунова. 1984. № 135–138).

Погребение 64. Лекиф с росписью (Рис. 1. 1). Высота 9,8 см, диаметр тулова 3,5 см. Сосуд украшен по тулову росписью в виде трех высоких пальметок, цвет лака тёмно-красный. Лекиф был обнаружен около северной стенки погребальной камеры, в районе правого колена погребенного.

Арибаллические лекифы. Погребение 24. Лекиф чёрнолаковый № 1. (Рис. 2. 1). Высота 6,2 см, диаметр тулова 4,0 см. Лекиф покрыт густым, блестящим чёрным лаком. На тулове оставлена кольцевая полоска в цвете глины.

Лекиф чёрнолаковый № 2. (Рис. 2. 2). Высота 6,0 см, диаметр тулова 4,0 см. Лекиф покрыт густым, блестящим черным лаком. На тулове изображен бегущий заяц, поза динамическая, голова развернута вправо, задние лапы приподняты.

Погребение 25. Лекиф чёрнолаковый № 1 (Рис. 2. 5). Высота 6,2 см, диаметр тулова 4,4 см. Лак густой, блестящий, местами отслаивается. На тулове изображена женская голова лицом вправо, бровь передана дугой, глаз – углом. На голове широкополая шляпа, из под которой на виски спускаются длинные вьющиеся локоны; перед лицом изображен некий предмет. Снизу рисунок ограничен фризом из ов. Изображение можно отнести к сюжету женских голов, «вырастающих из земли». (Шталь. 2004. Кат. 20,24,25; Древний город Нимфей. 1999. С. 43. Кат. 65; Грач. 1999. С. 91. Рис. 35.1).

Лекиф чёрнолаковый № 2 (Рис. 2. 3). Высота 6,8 см, диаметр тулова 4,4 см. Лак густой, блестящий. На тулове в цвете глины изображена пальметка. Аналогии: (Древний город Нимфей. 1999.

С. 43. Кат. 74; Грач. 1999. С. 61. Рис. 24; Козуб. 1962. С. 129. Табл. IV.2; Коровина. 1987. С. 24. Рис. 20).

Лекиф чёрнолаковый № 3 (Рис. 2. 9). Высота 8,2 см, диаметр тулова 5,5 см. Лак густой, блестящий. На тулове оставлены три кольцевых полосы в цвете глины. Аналогии: (Древний город Нимфей. 1999. С. 53. Кат. 94).

Лекиф красноглиняный № 4 (Рис. 2. 8). Сохранившаяся высота 6,8 см, диаметр тулова 5,2 см, часть горла и венчик утрачены. Местами на тулове сохранились следы сильно потертого лака красного цвета.

Погребение 28. Лекиф чёрнолаковый (Рис. 2. 7). Высота 6,8 см, диаметр тулова 4,5 см. Лак густой, тусклый, отслаивается. На тулове оставлены две кольцевые полосы в цвете глины. (Древний город Нимфей. 1999. С. 53. Кат. 94).

Погребение 62. Лекиф чёрнолаковый (Рис. 2. 4). Сохранившаяся высота 5,5 см, диаметр тулова 4,8 см. Ручка и горло с венчиком отсутствуют. Лак жидкий, матовый, местами отслаивается. На тулове в цвете глины выполнен геометрический орнамент – две кольцевые полосы, между ними ряд крупных точек.

Кв. А-9, слой 2. Лекиф чёрнолаковый (Рис. 2. 6). Высота 6,9 см, диаметр тулова 4,5 см. Лак густой, блестящий, местами отслаивается. На тулове изображен плывущий дельфин головой вправо. Дельфины относятся к группе священных обитателей моря, аналогии: (Шталь. 2004. Кат. 42–44)

Подводя итог, можно отметить несколько особенностей, касающихся лекифов, обнаруженных в погребениях данного некрополя. Цилиндрические лекифы встречены в восьми погребениях по одному экземпляру в каждом. Большинство сосудов являются однотипными по форме и росписи: в виде пальметок. Только два сосуда имеют иные изображения. Почти все цилиндрические лекифы обнаружены в индивидуальных мужских или женских погребениях, лишь в одном случае лекиф найден в парном погребении.

Цилиндрические лекифы клали в относительно богатые могилы, где встречен разнообразный и многочисленный инвентарь. Исключением может быть лишь лекиф из погребения 51, где инвентаря относительно не много.

По материалам других некрополей Таманского полуострова и Северного Причерноморья в целом (Козуб. 1962. С. 118) известно помещение лекифов в руке покойного. В некрополе Артющенко-2 такое положение не зафиксировано. Цилиндрические лекифы чаще располагали у южной стенки могилы (вдоль левой половины тела погребенного) у головы, пояса или ног, у северной стенки могилы они встречены у ног и у головы. В то же время другие керамические сосуды у северной стенки не размещали.

Арибаллические лекифы найдены в четырех погребениях. Большинство этих сосудов являются однотипными по форме, снаружи они покрыты черным лаком. Четыре имеют сюжетную роспись с изображением пальметки, женской головы, дельфина и зайца; три украшены кольцевыми полосками.

В отличие от цилиндрических, арибаллические лекифы клали в погребение не только по одному, но и по два и даже четыре экземпляра. Почти все арибаллические лекифы обнаружены в парных погребениях. Только в одном случае (погр. 62) лекиф обнаружен в индивидуальном погребении воина.

Группу цилиндрических лекифов (Рис. 1. 1–8) можно датировать в пределах второй четверти V в. до н.э. Предположительно, наиболее ранними, возможно относящимися ещё к первой четверти V в. до н.э., могут быть два сосуда из погребений 6 (Рис. 1. 6) и 64 (Рис. 1. 1). Из арибаллических лекифов наиболее ранним, относящимся к третьей четверти V в. до н.э., может быть экземпляр из погребения 62 (Рис. 2. 4), остальные сосуды можно отнести к концу V в. до н.э. – началу IV в. до н.э. (Иванов. 1963. С. 87).

В изображении пальметок на цилиндрических и позднее, арибаллических лекифах можно отметить устойчивость этой орнаментальной композиции, что уже свидетельствует о присутствии традиции. В нашем случае это цилиндрические лекифы из погребений № 3, 34, 40, 43, 47, 64 и арибаллический – из погребения № 25. Также обращает внимание изображение поясков из крупных точек на цилиндрических (Рис. 1. 7, 8) и одном арибаллическом (Рис. 2. 4) лекифе.

Литература

- К. С. Горбунова.* Чёрнофигурные аттические вазы в Эрмитаже. Л., 1983.
- Н. Л. Грач.* Некрополь Нимфея. СПб., Наука. 1999.
- Древний город Нимфей. Каталог выставки. СПб., ГЭ., 1999.
- Ю. И. Козуб.* Лекифы Ольвийского некрополя V–VI в. до н.э. // Археологія XIV. Киев, 1962.
- А. К. Коровина.* Раскопки некрополя Тирамбы (1966–1970) // Сообщения Государственного музея изобразительных искусств им. А. С. Пушкина. М., 1987. Вып.8.
- Я. М. Паромов, Н. И. Сударев.* Новые погребения из раскопок у поселка Пересыпь (Тирамба) // Древности Боспора М., 2003. № 3.
- Н. А. Сидорова.* Архаическая керамика Гермонассы // Сообщения Государственного музея изобразительных искусств им. А. С. Пушкина. М., 1987. Вып.8.
- Н. П. Сорокина.* Тузлинский некрополь. М., 1957.
- С. Л. Соловьев.* Археологические памятники сельской округи и некрополя Нимфея. СПб., 2003.

- И. В. Шталь.* Свод мифо-эпических сюжетов античной вазовой росписи по музеям Российской Федерации и стран СНГ. М., 2004.
- Т. Иванов.* Антична керамика от некропола на Аполония // Аполония. Раскопки в некропола на Аполония през 1947–49 г. София, 1963.
- S. B. Ochotnikov.* The Chorai of Ancient Cities in the Lower Dniester Area (6th–century BC–3rd century AD) // Surveying the greek chora Black sea region in a comparative perspective. Aarhus, 2006.

А. П. Медведев

Новые находки терракот в Восточном некрополе Фанагории

В результате исследований Восточного некрополя Фанагории в 2005–2007 г. существенно пополнилась коллекция фанагорийских терракот. Они были найдены в пяти погребениях, что составляет чуть более 4% исследованных захоронений. Большинство находок терракотовых фигурок происходит из грунтовых склепов, один набор найден в каменном ящике, в грунтовых могилах терракоты встречались редко и, как правило, по одной фигурке. В отношении того, что это за фигурки, нет устойчивого мнения: одни исследователи видят в них изображения богов, другие – демонических существ, слуг или вообще игрушки (Буркерт. 2004. С. 337). Судя по находкам в некрополе Фанагории, среди них представлены практически все вышеназванные образы.

Среди позднеэллинистических комплексов отметим набор терракот в погребении 98/1, открытом в 2007 г. Захоронение, совершенное в каменном ящике, было ограблено еще в древности. Грабители сдвинули останки погребенного мужчины 30–39 лет⁴³ и не заинтересовавшую их часть сопровождающего инвентаря к западной стенке ящика. Вперемешку с его костями лежали пять терракотовых фигурок и сероглиняный унгентарий V типа (Парович-Пешикан. 1974. С. 110. Рис. 94, 5–9). Последняя находка позволяет ограничить время совершения погребения в ящике серединой II – первой половиной I в. до н.э. (Марченко. 1996. С. 42). Четыре терракоты в виде женских фигур и полуфигур весьма обычны для некрополей Фанагории и других боспорских городов. Наиболее интересна терракотовая фигура № 4, «статичный всадник» (Рис. 1. 1). Статуэтка односторонняя, ее высота 11,1 см, цвет поверхности оранжевый. Полное основание подставки рассыпалось при расчистке. Всадник сидит в мягком седле, повернув голову в сторону зри-

⁴³ Здесь и ниже все антропологические определения выполнены д.и.н. М. В. Добровольской.

телей. На его затылке что-то вроде шапки или башлыка, из-под которой выбиваются длинные волосы, достигающие плеч. Лицо круглое, плоское, безбородое. На всаднике одежда «сарматского» облика: короткий подпоясанный кафтан с треугольным вырезом на груди и облегающие ноги штаны-анаксириды, на ногах обувь типа мягких кожаных сапог-скификов. За спиной всадника видно что-то вроде прилегающего к телу плаща. Правая рука лежит на бедре, левая держит поводья узды. Конь движется слева направо. Он изображен весьма реалистично, хотя кажется тяжеловатым, его голова опущена и чуть повернута вправо. Хорошо выделены грива и пышный хвост, опущенный вниз (возможно, закрученный вправо). На шее и груди рельефно показаны ремни сбруи, на правой щеке у рта отчетливо виден округлый налет, видимо, изображающий фалар.

Фигура всадника трактована в античной художественной манере и обладает всеми признаками так называемых изображений статуарного типа (Пругло. 1977. С. 178). Подобные терракотовые статуэтки хорошо известны в коропластике Боспора. Терракоты всадников на спокойно идущем коне производились и в самой Фанагории, где они известны с начала III в. до н.э. В 1984 г. на южной окраине городища найдено несколько фрагментированных фигурок всадников этого типа (Крыкин. 1987. С. 57–59. Рис. 1, 1–2). Некоторые из них по отдельным стилистическим особенностям, в частности, по оформлению заплетенного конского хвоста косыми линиями, весьма близки находке 2007 г. Но наиболее близкой аналогией нашему всаднику является терракота из «Дома Хрисалиска», найденная около фависсы из сырцовых кирпичей в помещении II (Сокольский. 1976. С. 101–102. Рис. 58, 7). Возможно, она изготовлена в той же форме, что и терракота 2007 г., но отличается «размытостью» в передаче деталей, что объясняется большей изношенностью формы для ее отливки. «Дом Хрисалиска» содержал находки, датируемые начиная с 20-х г. II в. и до конца I в. до н.э. включительно, что хорошо согласуется с датой фанагорийского погребения 98/1.

Скорее всего, терракотовая фигура всадника передает облик местного конного варвара (плоское безбородое лицо, кочевнические одежда и обувь). Назначение подобных терракотовых фигурок, скорее всего, связано со сферой религиозно-культурных представлений полиэтничного населения Фанагории позднеэллинистической эпохи. Принято считать, что образ «статичного всадника» восходит к исконным греческим образцам, но со временем в Северо-Восточном Причерноморье он наполнился новым содержанием. Возможно, в этой находке мы имеем еще одно свидетельство проявления боспорского культа конного бога, связанного с

религиозными традициями синдо-меотских или скорее уже сарматских племен (Крыкин. 1987. С. 59).



Рис. 1. Терракоты из погребений Восточного некрополя Фанагории.
1 – погр. 98/1; 2, 3 – погр. 100/1; 4 – погр. 104/5

Среди коллекции терракот раннеримского времени наиболее интересны находки из погребения 100/1. Погребение совершено в грунтовом склепе, датируемом I в. н.э. В его камере обнаружены останки не менее чем восьми индивидов. Все погребения были нарушены грабителями, на месте частично сохранились лишь кости четырех погребенных. В ногах погребенной женщины 40–49 лет лежала терракота «богиня с фруктами» (Деметра), фрагменты двух «терракот-марионеток» с подвижными членами (Рис. 1. 3), две миниатюрные амфорки, а также терракота в виде фигурки скачущего всадника (Рис. 1. 2). Последняя статуэтка на полой подставке, отбитой в древности. Частично пострадали и задние ноги лошади. Снизу терракота поляя, ее длина 12,2 см, высота всадника 8,3 см. Цвет поверхности ярко-оранжевый. Статуэтка изготовлена в сильно изношенной форме, поэтому многие детали стертые. Голова безбородого всадника в высоком остроконечном уборе, скорее всего, в колпаке. Черты его лица практически не различимы. На нем облегающая куртка с еле заметным треугольным вырезом на груди. Правая рука, согнутая в локте и поднятая вверх, вероятно, сжимала копье или дротик, левая не видна. За спиной всадника виден плащ и большой круглый выпуклый щит. Его конь изображен как бы в прыжке. Голова коня прижата к шее, лоб и нос переданы с характерным уплощенным прогибом.

Тип галопирующего всадника с поднятой для удара правой рукой хорошо представлен в коропластике Боспора со II в. до н.э. и существовал до рубежа II – III в. н.э. По стилю изображения статуэтка, найденная в погребении 100/1, наиболее близка фигурам скачущих охотников из Пантикапея I в. н.э. (Терракотовые статуэтки. 1974. С. 34–35. Табл. 46, 2), Фанагории (Восточный некрополь, могила 99 – ГМИИ, инв. Ф.805. Р. 1964), из гробницы 14/2000 некрополя городища Артезиан (Винокуров. 2007. С. 377–379. Рис. 54, 1). Однако она отличается от них наличием большого круглого щита за спиной всадника. Поэтому вряд ли здесь была изображена известная сцена охоты на зайца (Полидович. 2007. С. 93–98). Судя по тому, что нижняя отбитая часть занимала не менее половины терракоты, под лошадью также имелось какое-то изображение, но не животных, а, например, повергнутого на землю противника.

В фигурках «скачущих всадников» предлагают видеть сарматскую ипостась конного героя (Крыкин. 1987. С. 59) или сакральную сцену конной охоты, связанную с царским генеалогическим мифом (Полидович. 2007. С. 98). Однако против такой интерпретации конной фигурки из погребения 100/1, на наш взгляд, свидетельствует наличие у всадника большого круглого щита за спиной, вряд ли уместного на охоте. Сарматской принадлежности

всадника противоречит и его иконография, прежде всего, наличие того же щита – защитного вооружения, несвойственного сарматам начала н.э. (Тас. Hist.: I, 79. 3–4; Germ.: 46).

Весьма интересный комплект из пяти терракотовых фигурок обнаружен в нише погребения 104. Это грунтовый склеп с многоярусными захоронениями. Стратиграфически ниша с терракотами связана с погребением 5 второго яруса, которое по сопровождающему инвентарю датируется не ранее второй половины II в. н.э. Оно принадлежало взрослому человеку лет 50 (пол антропологом не установлен, но по сопровождающему инвентарю, включавшему бусы, перстень, браслет, здесь, скорее всего, была захоронена женщина). Из пяти статуэток тип определен у четырех: терракота 3 – «женское божество» Куротрофос, терракота 4 – «безобразная старуха», терракота 5 – «Афродита и Пан». Наиболее интересна терракота 2 «воин со щитом». На ее оборотной стороне имеется круглое отверстие. Подставка терракоты овальной формы. Высота фигурки 18,8 см. Цвет её поверхности желтовато-оранжевый. Юноша в башлыке с длинными, достигающими плеч волосами одет в короткий, распахнутый снизу кафтан, на его спину накинута длинный плащ. Спереди на воротах кафтана сохранились остатки краски ярко-голубого цвета. Обнаженные ноги юноши скрещены. Его правая рука опирается на большой щит, закрывающий левую руку. Щит овальной формы с вертикальным скрепляющим ребром. Это так называемый *θυρεός*, составлявший основное защитное вооружение галлов. В центре щита имеется эмблема в виде распластанной фигуры животного. В произведениях греческого искусства такой щит символизировал галатов. По классификации В. И. Пругло, статуэтка принадлежит второму типу терракот, изображающих воинов (Пругло. 1966. С. 208). Принято считать, что терракоты с фигурками воинов-варваров этого типа на Боспоре изготавливались довольно долго – со II в. до н.э. по I в. н.э. включительно (Терракотовые статуэтки. 1974. С. 35. Табл. 47, 2 – 3). Однако находка терракоты в погребении 104/5 2007 г. указывает на то, что они могли использоваться гораздо дольше, вплоть до второй половины II в.

Литература

- Античный мир и варвары на Юге России и Украины: Ольвия, Скифия, Боспор. Запорожье, 2007.
- В. Буркерт. Греческая религия. Архаика и классика. М., 2004.
- С. М. Крыкин. Новые терракоты всадников из Фанагории // КСИА. 1987. № 191.
- И. И. Марченко. Сираки Кубани. Краснодар, 1996.

- М. Б. Парович-Пешикан.* Некрополь Ольвии эллинистического времени. Киев, 1974.
- Ю. Б. Полидович.* Боспорские терракотовые статуэтки со сценой охоты на зайца // Боспорский феномен: сакральный смысл региона, памятников, находок. СПб., 2007. Ч. 1.
- В. И. Пругло.* Позднеэллинистические боспорские терракоты, изображающие воинов // Культура Античного мира. М., 1966.
- В. И. Пругло.* Терракотовые статуэтки всадников на Боспоре // История и культура Античного мира. М., 1977.
- Н. И. Сокольский.* Таманский толос и резиденция Хрисалиска. М., 1976. Терракотовые статуэтки. Пантикапей. Ч. III. М., 1974. – (САИ. Г. 1–11).

Е. Г. Панкратова

Два погребения с наборами полихромных лекифов из Фанагории: к истории открытия

Столица Азиатского Боспора – Фанагория привлекает к себе внимание исследователей не одну сотню лет. За это время, помимо огромного количества накопленного «рядового материала», была сформирована большая коллекция ценнейших произведений греческого искусства. Её шедеврами могут быть по праву признаны наборы фигурных полихромных лекифов из двух женских погребений, обнаруженных близ Фанагории на берегу Таманского залива.

Первое погребение было открыто в 1852 г. К. Р. Бегичевым. К 50-м г. XIX в. появились объективные предпосылки для организации правительственного органа, который сосредоточил бы в своих руках надзор и управление над археологической деятельностью в стране. Инициатором его создания стал почётный член Императорской академии наук граф Л. А. Перовский. С 1850 г. он заведовал Комиссией для исследования древностей и участвовал в проведении раскопок в Северном Причерноморье. Осуществление контроля за проведением раскопок на юге страны было поручено рисовальщику и скульптору Керченского музея К. Р. Бегичеву. Он был утверждён на эту должность в 1846 г. и прослужил в музее вплоть до 1862 г. К. Р. Бегичев проводил раскопки как на Керченском, так и на Таманском полуостровах.

В начале 50-х г. он занимался исследованием фанагорийских курганов. Вышеупомянутое погребение было открыто в 1852 г. в кургане на берегу Таманского залива в присутствии графа Л. А. Перовского, Н. И. Надеждина и князя А. Сибирского. Захоронение было совершено в сырцовой гробнице, обшитой изнутри

досками и перекрытой деревянными брусьями. Умершая лежала вытянуто на спине, головой на восток. На черепе было множество золотых бляшек и две спиралевидные подвески, в области шеи и на груди зафиксированы золотые бусины и подвеска в виде львиной головки. На руках найдены серебряные браслеты, золотое кольцо на пальце и серебряная пряжка в области пояса. В ногах находился железные стригиль и крючок, за который он, вероятно, подвешивался к стенке гробницы. Слева лежало бронзовое зеркало, деревянный гребень и некоторые другие вещи. У изголовья находились два арибаллических лекифа, у рук – два алабастра. Кроме того, были найдены «отдельно сработанные» два крыла, окрашенные голубой краской. Наиболее значительной находкой оказались четыре полихромных фигурных сосуда: ритон в виде молодого Диониса, который держит в правой руке ойнохою, а левой опирается на дерево и придерживает шкуру барса, голова которого лежит у его ног; лекиф в виде крылатой женской фигуры с кроталами в руках, стоящей у алтаря; две ойнохои в виде спокойно стоящих менад в венках из винограда или плюща (ДБК. Рис. LXX). Весь набор фигурных лекифов связан с представлениями о загробном мире, с образом «освободителя душ» Дионисом и с идеями возрождения после смерти (Виноградов, Шауб. 2007. С. 224). Погребение датируется V–IV в. до н.э. (Гёрц. 1898. С. 70; Ростовцев. 1925. С. 267; Кобылина. 1956. С. 21; Паромов. 2004. С. 309). К сожалению, имеется крайне мало документального материала об этом погребении, за исключением плана, сделанного К. Р. Бегичевым.

Второе погребение было открыто в 1869 г. В. Г. Тизенгаузеном. Он производил раскопки на Таманском полуострове с 1868 г., однако, по его собственным словам ничего интересного ему не попадалось. Но вскоре ему повезло – в 1869 г. им было открыто знаменитое погребение с набором фигурных полихромных сосудов, самые известные из которых сосуда в виде Сфинкса и Афродиты (ОАК. 1869. С.10; Ростовцев. 1925. С. 269; Фармаковский. 1921. С. 9; Передольская. 1937. С. 16; Паромов. 2004. С. 310; Виноградов, Шауб. 2007. С. 220).

Погребение было обнаружено в большом кургане на берегу Таманского залива, к юго-востоку от городища, буквально за день до отъезда В. Г. Тизенгаузена в Санкт-Петербург. Вот как он описывает это событие в письме И. Е. Забелину от сентября 1869 г.: «Результаты наших раскопок были бы весьма впечатльны, если бы мне за день до отъезда из Сенной не удалось сделать прекрасной находки в одном из курганов на берегу залива, неподалеку от разрытого Вами там же бывшего кургана. В кургане оказалась нетронутая гробница, она содержала большое количество прорисован-

ных и преизящных раскрашенных терракотовых статуэток и вазочек, какие прежде не встречались». Следует отметить, что не совсем понятно, почему он писал об этой находке И. Е. Забелину, ведь они работали практически «бок о бок». Как мне представляется, это можно объяснить тем, что И. Е. Забелин мог уехать раньше и, поскольку он жил в Москве, а В. Г. Тизенгаузен – в Санкт-Петербурге, то известие о столь примечательном археологическом открытии в Москву просто не успело дойти. Однако, как бы ни было замечательно это открытие, оно не изменило стиля работы В. Г. Тизенгаузена. Расчистка самой гробницы была проведена недопустимым образом, никакого плана погребения составлено не было. Кроме того, при неосторожном извлечении был сильно поврежден лекиф в виде Афродиты, который был наспех склеен на месте. Единственным документальным источником по этому погребению является весьма краткая опись находок, сделанная В. Г. Тизенгаузенем (НА ИИМК РАН. Ф. 1. Оп. 1. 1869. Д. 4. Л. 45). Известно, что в сырцовой гробнице, перекрытой деревянными брусьями, погребенная женщина лежала на спине, в вытянутом положении, головой на восток. В гробнице было найдено: 11 терракотовых статуэток (2 – Деметра с Корой; протома Деметры; Афродита с Эротом на плече; Афродита; Аполлон; юноша в плаще; 4 – танцовщицы), шесть краснофигурных сосудов (четыре небольших арибаллических лекифа, маленькая гидрия и ойнохоя), 4 сосуда с сетчатым орнаментом, два чернолаковых и пять простых глиняных сосудов, золотые украшения и бляшки от головного убора, бронзовое зеркало и, наконец, шесть фигурных полихромных сосудов – арибаллических лекифов. Они были выполнены в виде статуэток Афродиты, Сфинкса, Сирены, женской фигурки, танцующего крылатого демона и птицы. Считается, что все шесть сосудов вышли из одной аттической мастерской, а Сфинкс и Афродита сделаны одним мастером (Фармаковский. 1921. С. 6; Паромов. 2004. С. 310.; Виноградов, Шауб. 2007. С. 223). Техника исполнения сосудов поражает манерой нанесения краски и точностью подбора удивительно чистых цветов. С особой тщательностью изображены лица. Как отмечал Л. Э. Стефани: «ни одно из дошедших до нас изображений Сфинкса не может сравниться с томно-обаятельным характером странной девы на этой чудесной вазе» (ОАК. 1869. С. 10). Датируется погребение первой четвертью IV в. до н.э. (Виноградов, Шауб. 2007. С. 223).

Оба погребения являются собой синтез загробных представлений боспорян, причем первое связано с культом Диониса, второе – с культом Афродиты. Интересно, что подобных погребений на территории Фанагории пока не найдено.

Литература

- Ю. А. Виноградов, И. Ю. Шауб. Погребения с фигурными сосудами из некрополя Фанагории // Боспорский феномен: сакральный смысл региона, памятников, находок. СПб., 2007.
- К. К. Гёрг. Исторический обзор археологических исследований на Таманском полуострове с конца XVIII в. до 1859 г. СПб., 1898.
- М. М. Кобылина. Фанагория // МИА. 1956. № 57.
- Я. М. Паромов. Фанагорийские курганы с фигурными полихромными сосудами // ДБ. 2004. № 4.
- А. А. Передольская. Фанагорийские фигурные вазы. Л., 1937.
- М. И. Ростовцев. Скифия и Боспор. РАИМК, 1925.
- Б. В. Фармаковский. Три полихромные вазы в форме статуэток, найденные в Фанагории. Пг., 1921.

Н. Ю. Лимберис, И. И. Марченко

Чернолаковые сосуды из Прикубанского могильника⁴⁴

В 1998–2001 г. Краснодарская археологическая экспедиция Кубанского госуниверситета исследовала меотский грунтовый могильник у хутора Прикубанский (Красноармейский р-н Краснодарского края). За этот период было раскопано 429 погребений, из которых 377 содержали инвентарь, остальные погребения безинвентарные или полностью разрушены, 5 погребений относятся к VIII–IX в. н.э. Меотские погребения датируются в основном IV в. до н.э., и лишь незначительная часть – началом III в. до н.э.

В 42 погребениях были найдены 25 археологически целых сосудов, 9 поддонов от сосудов со следами обточки краев, которые могли использоваться в качестве «солонок», и несколько фрагментов из ограбленных в древности погребений.

В коллекции имеются 4 аттических краснофигурных скифоса беглого стиля. По обеим сторонам чаш сохранились изображения стоящих друг против друга мужских или женских фигур в профиль, закутанных в гиматии. На скифосе из погребения 262 (Рис. 1, 2) юноша справа держит в правой руке посох, юноша слева в вытянутой левой руке держит стригиль. Под ручками – большие пальметки, обрамленные воллютообразным орнаментом.

Скифос из погребения 253 (Рис. 1. 1) с плавно сужающимся ко дну туловом датируется по материалам Афинской агоры первой четвертью IV в. до н.э. (Sparkes, Talcott. 1970. № 349). К этому же

⁴⁴ Работа выполнена при поддержке РФФИ, проект № 07-06-0016а.

периоду относится и фасосская амфора варианта II-B-1⁴⁵ из этого погребения. Три скифоса (погребения 186, 262, 384) с резко сужающимся ко дну туловом, слегка отогнутым венчиком и небольшими горизонтальными ручками (Рис. 1. 2, 3) датируются второй четвертью IV в. до н.э. (Sparkes, Talcott. 1970. № 350). К этому же времени следует отнести аналогичный по форме скифос, украшенный гирляндой, из погребения 381 (Рис. 1. 4) и нерасписной скифос из погребения 313. Во всех погребениях со скифосами встречаются амфоры, которые датируются второй четвертью IV в. до н.э., за исключением погребения 313, в котором найдена амфора круга Коса середины – третьей четверти IV в. до н.э. Так, из погребения 186 происходят амфоры Менды варианта II-C и Книда варианта I-A, из погребения 262 – Книда варианта I-D и Менды варианта II-C, из погребения 381 – две амфоры Менды вариантов II-C и II-B, из погребения 384 – амфора Менды варианта II-B.

К этому же типу аттических сосудов, судя по остаткам росписи, относятся еще два скифоса из погребений 139 и 423, от которых сохранились придонные части. В погребении 423 была встречена гераклеяская амфора варианта I-A-2 второй четверти IV в. до н.э.

Нижняя часть нерасписного скифоса из погребения 367 с резко сужающимся ко дну туловом по гераклеяской амфоре варианта I-A-2 датируется второй четвертью IV в. до н.э. Придонные части скифосов были найдены также в погребениях 45, 53, 156 и 256.

Скифос типа болсал из погребения 224 (Рис. 1. 6) был найден вместе с тремя амфорами (фасосской варианта II-B-2 и двумя средиземноморскими типа Солоха I), которые позволили датировать это погребение 60–40 гг. IV в. до н.э. Аналогичный сосуд из раскопок Афинской агоры датируется в пределах второй четверти IV в. до н.э. (Sparkes, Talcott. 1970. № 558). По наблюдениям Е. Я. Рогова и И. В. Тункиной, сосуды типа болсал в Северном Причерноморье не встречаются позднее середины IV в. до н.э., а в некрополе Панское I они относятся к рубежу V–IV – первой четверти IV в. до н.э. (Рогов, Тункина. 1998. С. 163. Рис. 5, 2–5). Фрагмент верхней части болсала из разрушенного погребения 82 по инвентарю датируется широко в пределах IV в. до н.э. Болсалы из Прикубанского могильника отличаются от сосудов из некрополя Панское I отогнутым краем.

Три килика с отогнутым валикообразным венчиком (Рис. 1. 5) происходят из погребений 217, 248 (2 экз.), в которых амфоры отсутствуют. На краснофигурном килике из погребения 248 изо-

⁴⁵ Определения и датировка амфор сделаны С. Ю. Монаховым.

бражены в профиль юноши, стоящие друг против друга, под ручками – пальметты. Е. Я. Рогов и И. В. Тункина, анализируя керамические комплексы некрополя Панское I, выделили два варианта киликов этого типа. Ранний вариант отличается наличием желобка под венчиком, у сосудов позднего варианта желобок отсутствует. Краснофигурный килик из погребения 248 относится к позднему варианту, который датируется второй четвертью – серединой IV в. до н.э., не исключая и следующую четверть этого столетия. (Рогов, Тункина. 1998. С. 163. Рис. 5, 15). К позднему варианту, вероятно, нужно отнести и килик № 40 из Панского I (указание на него в тексте статьи Е. Я. Рогова и И. В. Тункиной отсутствует). По профилю и каплевидному в сечении венчику ему аналогичны два других сосуда из погребений 217 и 248. Килик № 40 был найден в комплексе 360–340 гг. до н.э. (Монахов, Рогов, 1990. С. 137. Хрон. табл. 2. Табл. 9, 40; Рогов, Тункина. 1998. С. 163. Рис. 5, 13). И. Б. Брашинский датировал килик этого типа серединой – третьей четвертью IV в. до н.э. (Брашинский. 1980. № 171).

Канфары представлены 5 целыми и двумя фрагментированными экземплярами. Канфар-кубок (или канфаровидный килик) с литым венчиком из погребения 420 (Рис. 2. 5) можно датировать последней четвертью IV в. до н.э. (Sparkes, Talcott. 1970. № 662; Rotroff. 1997. № 82, 83). Нижняя часть, вероятно, такого же канфара происходит из погребения 68 с фасосской амфорой позднеконического варианта четвертой четверти IV в. до н.э. Этот сосуд имеет более узкую и вытянутую верхнюю часть, чем сосуд из Панского I, который относится к середине – третьей четверти IV в. до н.э. (Рогов, Тункина. 1998. С. 165. Рис. 6, 12).

Канфары с каннелюрами в нижней части тулова и слегка отогнутым краем происходят из погребений 85 и 425 (Рис. 2. 8). Канфар из разрушенного погребения 85 по материалам Афинской агоры можно датировать второй половиной IV в. до н.э. (Sparkes, Talcott. 1970. № 711; Rotroff. 1997. № 6). Канфар из погребения 425, орнаментированный гирляндой, аналогичен канфару из погребения 39в некрополя Старокорсунского городища № 2, которое датируется концом IV в. до н.э. (Лимберис, Марченко. 2005. С. 222–223. Рис. 5, 12). В погребении 425 найдена амфора неустановленного средиземноморского центра, датировка которой пока не ясна.

В погребениях 97 и 301 (Рис. 2. 10) найдены канфары аналогичной формы, но с гладким туловом, которые датируются третьей–четвертой четвертями IV в. до н.э. (Sparkes, Talcott. 1970. № 710, 712–714; Rotroff. 1997. № 1–5, 7–11). Канфары этого типа из некрополя Панское I происходят из комплексов последней четверти IV в. до н.э. (Монахов, Рогов. 1990. С. 138, 139. Хрон. табл. 2.

Табл. 13, 82, 83; Рогов, Тункина. 1998. С. 167. Рис. 6, 2, 4). Канфар из Елизаветовского могильника относится к концу IV – началу III в. до н.э. (Брашинский. 1980. № 203). Синопская амфора варианта II-C из погребения 97 датируется концом IV в. до н.э. и, возможно, самым началом следующего столетия. В погребении 301 вместе с канфаром встречена средиземноморская амфора варианта I-A-I третьей четверти IV в. до н.э. Более поздним временем можно датировать часть канфара из погребения 9 кургана 3 (без амфоры). Узкая, заостренная к ножке придонная часть тулова свидетельствует, что сосуд, возможно, относится уже к началу III в. до н.э. (Rotroff. 1997. № 18, 19).

Кружка (одноручный канфар) с литым венчиком из погребения 427 (Рис. 2. 11) относится к типу, редко встречающемуся в античных памятниках. Она найдена с гераклейской амфорой варианта I-A-2 второй четверти IV в. до н.э. Аналогичная кружка из некрополя Панское I происходит из комплекса 360–340 гг. до н.э. (Монахов, Рогов. 1990. С. 138. Хрон. табл. 2. Табл. 9, 86; Рогов, Тункина. 1998. С. 167, 169. Рис. 6, 9). По материалам Афинской агоры сосуд этого типа датируется 375–350 гг. до н.э. (Sparkes, Talcott. 1970. № 705).

В погребениях 230, 262 и 346 найдены солонки с вогнутыми стенками, горизонтальным или овально скошенным наружу венчиком (Рис. 2. 2, 3). Эта форма солонок появляется во второй половине V в. до н.э. и, судя по материалам Афинской агоры, подобные сосуды производились вплоть до третьей четверти IV в. до н.э. (Sparkes, Talcott. 1970. P. 137. № 934–937; Rotroff. 1997. № 1064, 1065). Аналогичные солонки из некрополей Елизаветовского и Панского I относятся к первой половине IV в. до н.э. и (Брашинский. 1980. № 220; Рогов, Тункина, 1998. С. 171. рис. 4, 7, 9). Погребения 262 и 346 датируются по находкам амфор второй четвертью IV в. до н.э.

Другой тип – солонки с загнутым краем. Солонка на массивном поддоне с заостренным венчиком (комплекс «Г») аналогична сосудам из Елизаветовского могильника (Брашинский. 1980. № 218, 219) и Афинской агоры второй-третьей четвертей IV в. до н.э. (Sparkes, Talcott. 1970. № 944, 945; Rotroff. 1997. № 1075–1077).

Солонка из погребения 209 – на невысоком поддоне, со скошенным наружу венчиком, на дне с внешней стороны лаком нанесены две окружности (Рис. 2. 9). Форма сосуда характерна для второй–третьей четвертей IV в. до н.э. (Sparkes, Talcott. 1970. № 944, 949). По амфорам Менды вариантов II-B и II-C погребение датируется второй четвертью IV в. до н.э.



Рис. 1. Чернотаковые сосуды из Прикубанского могильника (1 – п. 253; 2 – п. 262; 3 – п. 384; 4 – п. 381; 5 – п. 217; 6 – п. 224)



Рис. 2. Чернолаковые сосуды из Прикубанского могильника (1 – п. 252; 2 – п. 346; 3 – п. 230; 4 – п. 186; 5 – п. 420; 6 – п. 137; 7 – п. 302; 8 – п. 425; 9 – п. 209; 10 – п. 301; 11 – п. 427)

Солонка (или маленькая чашечка) из погребения 302 имеет широкий поддон и четыре пальметты на дне изнутри (Рис. 2. 7). Наиболее близкие по форме чашечки из раскопок Афинской агоры относятся ко второй четверти IV – первой четверти III в. до н.э. (Sparkes, Talcott, 1970. № 887; Rotroff. 1997. № 1054, 1059). Аналогичная чашечка этого типа из некрополя Панское I происходит из комплекса, датированного 350–325 гг. до н.э. (Монахов, Рогов. 1990. С. 137. Хрон. табл. 2. Табл. 12, 92; Рогов, Тункина. 1998. С. 169. Рис. 4, 3). Инвентарь погребения 302 позволяет датировать его в пределах второй половины IV в. до н.э.

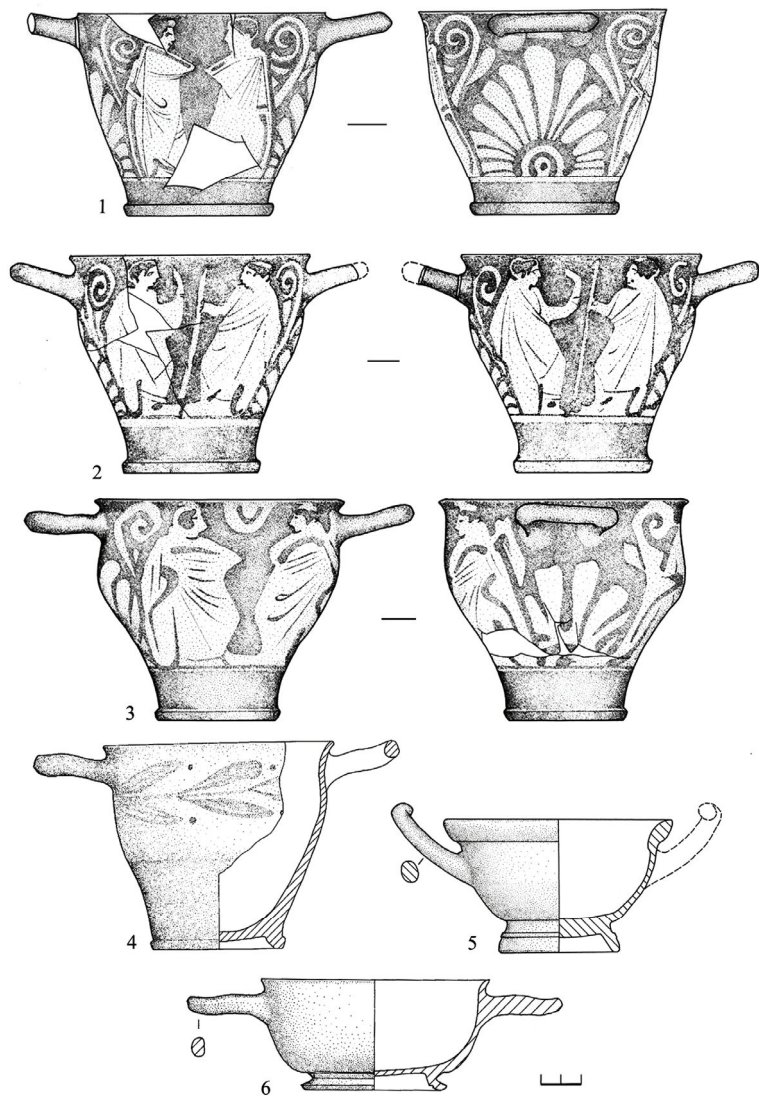
Лекана из погребения 7 имеет прямоугольные выступы по сторонам ручек (ручки утрачены в древности). Такие выступы встречаются на леканах в течение длительного периода, начиная с VI в. до н.э. (Сидорова. 1992. Рис. 8 д). Дата комплекса устанавливается по амфорам. Синопская амфора варианта I-A относится к первой – началу второй четверти IV в. до н.э. Вторая амфора – гераклеяская типа I (ромбовидное клеймо не читается) первой четверти IV в. до н.э., что и позволяет датировать погребение этим временем.

Рыбное блюдо из погребения 394 встречено с двумя амфорами: круга Коринфа и Менда варианта II-C второй-третьей четвертей IV в. до н.э. Наиболее близкий экземпляр с Афинской агоры датируется временем ок. 350 г. до н.э. (Sparkes, Talcott. 1970. № 1071).

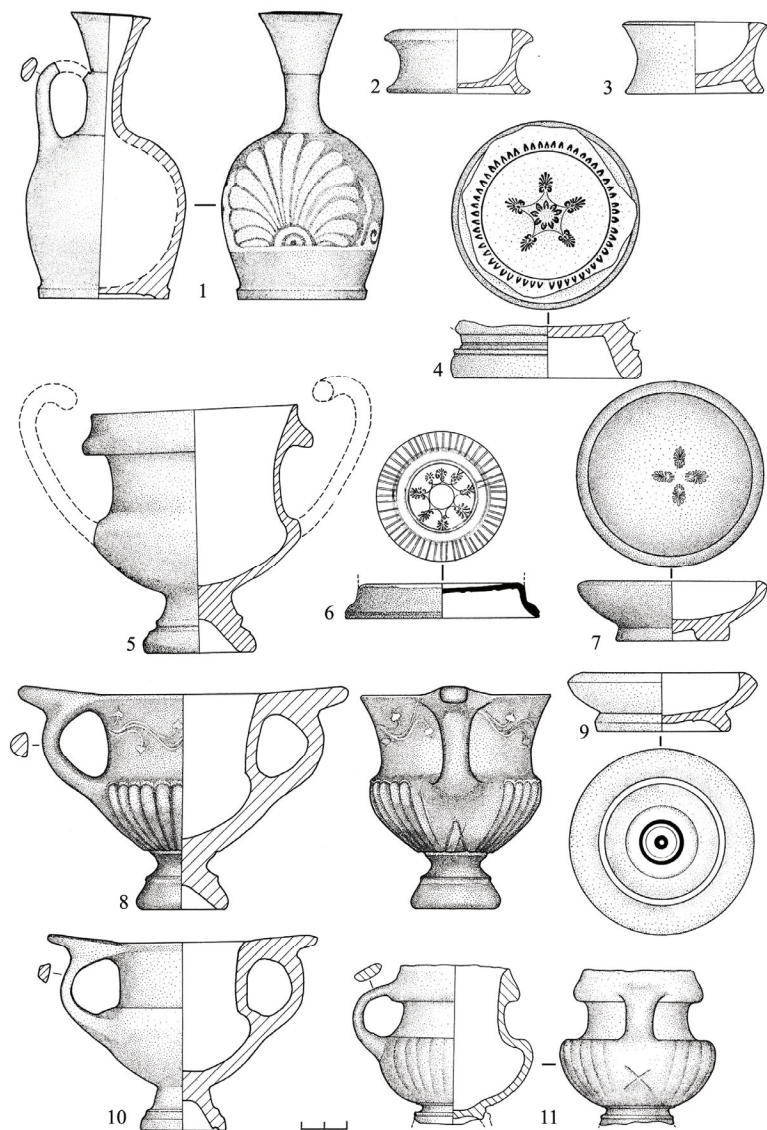
Аск происходит из погребения 150. Ближайшие аналогии с Афинской агоры относятся к первой-второй четвертям IV в. до н.э. (Sparkes, Talcott. 1970. № 1177, 1178). В погребении найдены амфоры тех же типов, что и в погребении 7 (с леканой). Гераклеяская амфора имеет клеймо Аристокла середины 90-х – середины 80-х г. IV в. до н.э. (Кац. 2007. С. 238. Табл. 7). На этом основании погребение нужно датировать первой четвертью IV в. до н.э.

Лекифы и их части были найдены в 7 погребениях, причем в погребениях 22, 157, 161 отбитые горлышки сосудов использовались в качестве пряслиц.

Наиболее ранними являются лекиф с пальметтой из погр. 252 (Рис. 2. 1) и верхняя часть сетчатого лекифа, найденная вместе со скифосом первой четверти IV в. до н.э. в погребении 253. В погребениях присутствуют одинаковые фасосские амфоры варианта II-B-1 первой четверти IV в. до н.э. В некрополях Северного Причерноморья лекифы, орнаментированные подобным образом, были особенно широко распространены во второй-третьей четвертях IV в. до н.э. (Рогов, Тункина. 1998. С. 173).

Маленький лекиф найден в погребении 196 с двумя амфорами неустановленного центра, одна из них датируется серединой

– третьей четвертью IV в. до н.э. Аналогичный лекиф из Панского I относится ко второй четверти IV в. до н.э. (Рогов, Тункина. 1998. С. 173. Рис. 7, 26).

Аналогии кувшинчику с одной ручкой и коротким узким горлом нам пока неизвестны. В древности ручка и горло были отбиты, край горла обточен. Гераклеяская амфора типа I из этого погребения с клеймом I магистратской группы подгруппы А датируется 90-ми – серединой 80-х гг. IV в. до н.э. (Кац. 2007. С. 239. Табл. 7).

Донца (9 экз.) принадлежат чёрнолаковым сосудам разных типов (в основном киликам и канфарам), использованным в погребальном обряде вторично в качестве маленьких чашечек, о чем свидетельствует их положение поддоном вверх. Многие донца имеют с внутренней стороны орнамент, состоящий из разного количества пальметт, образующих круги и розетки, соединенных тонкими линиями, обрамленных кругами из насечек, мелких пальметок и пр. (Рис. 2, 4). Привлекает внимание поддон килика группы «delicate class» из погребения 137 (Рис. 2, 6), хронология которой охватывает период второй половины V – начала второй четверти IV в. до н.э. (Sparkes, Talcott. 1970. № 483–517). Подобная орнаментация характерна для сосудов второй половины V – первой половины IV в. до н.э. (Рогов, Тункина. 1998. С. 161, 163. Рис. 5, 7). Погребение 137 по фасосской клейменной амфоре можно датировать серединой IV в. до н.э. (Лимберис, Марченко. 2001. С. 154).

Взаимовстречаемость чёрнолаковых сосудов с амфорами свидетельствует о том, что парадная посуда в меотских могильниках не «запаздывает» и её, наряду с амфорами, можно использовать для датировки погребений.

Литература

- И. Б. Брашинский.* Греческий керамический импорт на Нижнем Дону. Л., 1980.
- В. И. Кац.* Греческие керамические клейма эпохи классики и эллинизма (опыт комплексного изучения) // Боспорские исследования. Симферополь, Керчь, 2007. Вып. XVIII.
- Н. Ю. Лимберис, И. И. Марченко.* Импортная и местная керамика из погребений нового меотского могильника в Прикубанье // Боспорский феномен: колонизация региона, формирование полисов, образование государства. СПб., 2001. Ч. 2.
- Н. Ю. Лимберис, И. И. Марченко.* Хронология керамических комплексов с античными импортами из раскопок меотских могильников правобережья Кубани // МИАК. Краснодар, 2005. Вып. 5.
- С. Ю. Монахов.* Греческие амфоры в Причерноморье. Комплексы керамической тары VII–II веков до н.э. Саратов, 1999.

- С. Ю. Монахов. Греческие амфоры в Причерноморье. Типология амфор ведущих центров-экспортеров товаров в керамической таре. Каталог-определитель. Москва, Саратов, 2003.
- С. Ю. Монахов, Е. Я. Rogov. Керамические комплексы некрополя Панское I // АМА. Саратов, 1990.
- Е. Я. Rogov, И. В. Тункина. Расписная и чёрнолаковая керамика из некрополя Панское I // Археологические вести. СПб., 1998. № 5
- Н. А. Сидорова. Чёрнофигурная керамика из раскопок Пантикапея 1945–1958 г. // Сообщения Государственного музея изобразительных искусств имени А. С. Пушкина. М., 1992. Вып. 10.
- S. Rotroff. Hellenistic pottery Athenian and imported wheelmade table ware and related material // The Athenian Agora. Princeton, New Jersey, 1997. Vol. XXIX.
- B. C. Sparkes, L. Talcott. Black and Plain Pottery of the 6th, 5th and 4th Centuries B.C. // The Athenian Agora. Results of Excavations. Princeton, 1970. Vol. XII.

Д. В. Бейлин, С. А. Бейлина

Образ всадника в коропластике Боспора во II–III в. н.э.

В научной литературе вопросу изучения коропластики Боспора уделено достаточно много внимания. Этой проблеме посвящен целый ряд специальных статей и монографий. В результате археологических исследований античных городищ и поселений сельской территории как европейского, так и азиатского Боспора накоплен мощный пласт артефактов, позволяющих делать определенные выводы относительно религиозных взглядов и традиций населения Боспора, его культуры, а также эстетических представлений.

Первые века нашей эры в отечественной историографии принято считать временем «сарматизации» Боспора – его городов и сельской округи. Процессы «сарматизации» или «варваризации», по мнению большинства исследователей, затронули практически все стороны культурной жизни позднеантичного Боспора. Совершенно справедливо отмечено и подчеркнуто глубокое проникновение варварской – сарматской культуры в и без того достаточно сложную и своеобразную религиозно-культурную среду позднеэллинистического Боспора, вобравшую в себя элементы восточно-греческих и понтийских культов, а также пантеона местных варварских божеств. К сожалению, мы не располагаем достаточно полной информацией обо всех аспектах культурной жизни непосредственно сарматских племен, а также иных племен, проживав-

ших на территории европейского и азиатского Боспора в первые века н.э. Взаимное проникновение различных элементов культур нашло свое непосредственное отражение в религиозных представлениях и культах Боспорского государства во II–III в. н.э., ярким примером чему служат отдельные сюжеты и сюжетные линии в продукции боспорских коропластов.



Рис. 1. Фрагменты терракотовых всадников



Рис. 2. Фигурки всадников (частично реконструированы)

Среди разноплановых сюжетных линий в произведениях коропластики II–III в. н.э. выделяется сюжет всадника-воина, а также изображения крупнорогатого скота и лошади. Однако, несмотря на сходство сюжетных линий в изображении всадника, стоит внимательно отнестись к манере и технике исполнения фигурок. Известны так называемые односторонние статуэтки на «платформе» и объемные фигурки, состоящие из нескольких со-

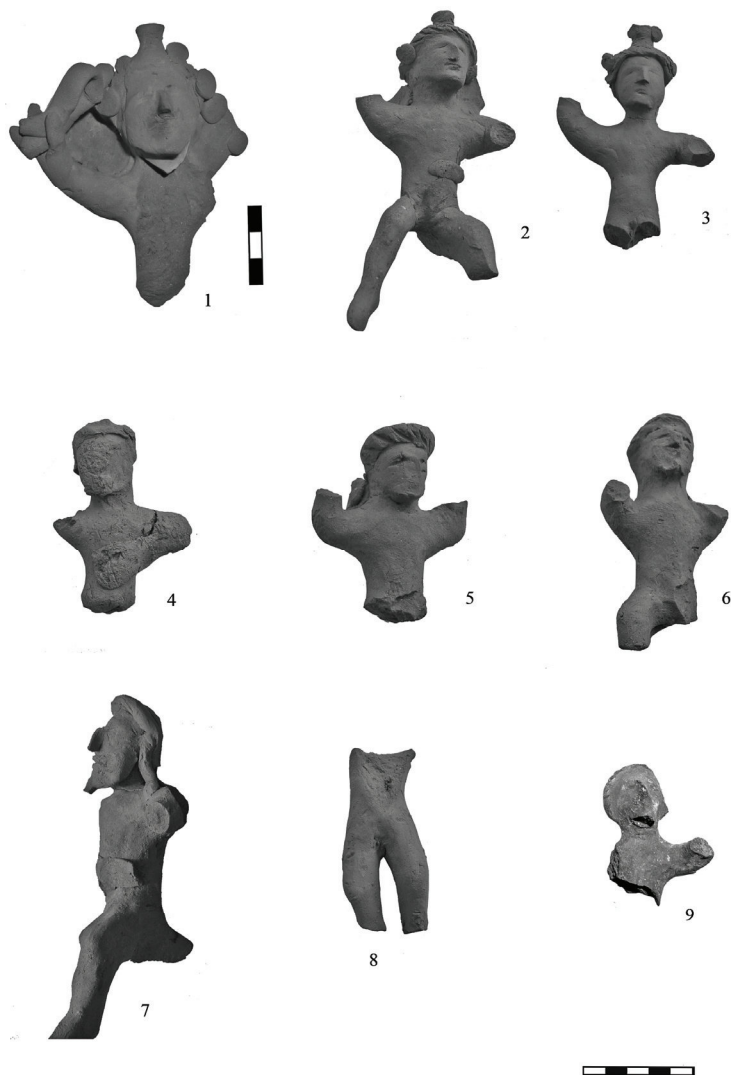
ставных частей. Безусловно, это можно объяснить технологией производства терракот, а именно изготовлением отдельных деталей фигурок несколькими мастерами, работающими в одной мастерской, то есть методом конвейера.

Такие терракотовые статуэтки известны по материалам раскопок Пантикапея и относятся к слоям, датированным исследователями II–III в. н.э. (Кобылина. 1974. С. 48). Аналогичные терракотовые статуэтки были обнаружены и при раскопках поселений сельской округи (Кругликова. 1970. С. 100–111).

В 2007 году в процессе охранных раскопок, проводимых Керченской охранно-археологической экспедицией в районе Афанасьевской церкви (северный склон г. Митридат), на участке частного домовладения (пер. Пантикапейский, 16/1), была выявлена хозяйственная яма. Заполнение ямы, по мнению автора раскопок, является сбросом бытового мусора и керамического брака, о чем ярко свидетельствует характер археологического материала. Помимо обломков амфорной тары, фрагментов кровельной черепицы, столовой и кухонной посуды, в заполнении ямы было обнаружено большое количество фрагментов терракотовых статуэток, протом, масок, а также гипсовых форм (Ермолин. 2007. С. 101–106. Выражаем искреннюю благодарность автору раскопок за любезно предоставленный материал.). На основании анализа нумизматического материала и краснолаковой керамики, исследователи датируют комплекс концом последней четверти II в. н.э. – первой четвертью III в. н.э. (Ермолин, Гецко, Куликов. 2007. С. 106–112). Отдельная группа находок представлена обломками и целыми формами статуэток в виде сидящего на коне всадника. Практически все фигурки имеют одинаковый размер. Верхние части статуэток, а именно фигуры самих всадников, не превышают 9–12 см, а общая высота фигурки реконструируется в пределах 13–15 см. К большому сожалению, все фигурки сохранились лишь в виде отдельных частей и фрагментов. Однако большая часть из них поддается реконструкции. Так, можно предположить, что все найденные при раскопках ямы фигурки всадников имели прямосидящую позицию. Правая рука всадников слегка согнута в локте, занесена над головой – возможно для удара. В левой руке фигурок, судя по всему, зажаты поводья (Рис. 1. 1–6; Рис. 2. 1–4). Сохранился фрагмент торса всадника, в руку которого вложена плеть. Подобная фигурка опубликована М. М. Кобылиной (Кобылина. 1974. С. 49. Табл. 63, 4), а плеть с утолщением на конце, по мнению исследовательницы, являлась оружием кочевников. На голове всадника островеерхий головной убор, украшенный круглыми пластинами-нашивками (?) (Рис. 1. 1). Подобные головные уборы имеют еще две фигурки, правые руки которых также занесены над головой. Возможно, что

островерхие головные уборы с округлыми пластинами, ниспадающими на плечи, являются элементом доспеха кочевника. Совершенно отчетливо подобный головной убор – шлем (?) проработан у двух найденных фрагментов всадников (Рис. 1. 2, 3).

Не смотря на схожесть сюжета фигурок, привлекает внимание их внешнее различие. Весьма интересны еще несколько фрагментов всадников. Рука одного из них также занесена над головой для удара плетью. Совершенно оригинален внешний облик всадников. Четко проработаны волосы, спадающие на плечи в виде отдельных длинных прядей (кос). Также обращают на себя внимание длинные усы и борода, которые отсутствуют у других фигурок всадника из этого же комплекса (Рис. 1. 7; 2. 1, 2). Можно предположить, что мастер с предельной точностью передал в этих статуэтках внешний облик кочевника (сармата?).

Следующий образ, переданный короoplastом, вполне может принадлежать всаднику неварварского круга. Хотя, в целом, положение рук и корпуса всадника остается прежним. На голове фигурок этого круга вместо островерхого головного убора и длинных прядей волос присутствует убор в виде короны или венка (Рис. 1. 4–6, 9; 2. 3, 4). Складывается определенное впечатление, что перед нами предстает образ всадника-героя или всадника-победителя, возможно, представителя местной аристократии – носителя греческой культуры. К большому сожалению, короoplastом не передан костюм всадников, а сами фигурки вылеплены достаточно небрежно. На некоторых из них со стороны спины в области плеч сохранились налесты и их фрагменты в виде небольших крыльев или стилизованной развевающейся накидки или плаща.

Неслучайным представляется нам присутствие в комплексе фрагментов целых форм краснолаковых чаш и створок мидий с разведенными там красками различных цветов и оттенков. Не вызывает сомнений, что краски предназначались непосредственно для росписи терракот. Вполне справедливо предположить, что и фигурки всадников на завершающем этапе производства расписывались, что должно было компенсировать отсутствие пластической проработки деталей костюма. Так как материал, которым мы располагаем, является производственным браком и, соответственно, технологический процесс не был доведен до конца, то делать какие-либо более конкретные выводы относительно росписи статуэток и отдельных отсутствующих деталей пока не представляется возможным.

Многими исследователями сюжет всадника связывается с Верховным мужским божеством, характерным для представителей практически всех кочевнических племен, равно как и изображения лошади и крупного рогатого скота, животных, составлявших осно-

ву кочевого образа жизни. Вполне справедливым представляется, что и терракотовые статуэтки всадников также могут быть наделены сакральным смыслом. Примечательно, что образ всадника в первых веках н.э. стал так популярен на Боспоре. Этот мотив нашел отражение в сюжетах надгробных рельефов, скульптуре, коропластике и изобразительном искусстве Боспора. Достаточно вспомнить монету Рескупорида II с изображением крепостных ворот, перекрытых легкой аркой, на которой стоит конная статуя. Доподлинно не известно, кого представляла конная фигура на этой монете, но вполне вероятно, что это изображение статуи самого Рескупорида II, сооруженной в ознаменование фортификационной и военной деятельности царя (Блаватский. 1964. С. 186–187). Очень близок мотив конной фигуры боспорского царя, представленного в виде божества, на ряде монет Рискупорида I, Савромата II, Рескупорида III, Иненфимея (Анохин. 1986).

Все это вполне может свидетельствовать о возросшей роли местной боспорской и варварской аристократии, составлявшей основу кавалерии, и, возможно, оформлении всадничества как особого сословия или привилегированного социального класса, а также некоего культа царя победителя (всадника-победителя), отождествляемого местным варварским (сарматским) населением с Верховным мужским божеством.

Широкий ассортимент терракотовых статуэток всадников, производимых мастерскими пантикапейских коропластов во II–III в. н.э., прямо свидетельствует о достаточно большом спросе, которым пользовались эти фигурки у местного населения различного этнического происхождения. Популярность этого сюжета среди представителей как чисто варварского (сарматского), так и эллинизированного населения, как нельзя лучше продемонстрирована на примере описанных выше находок. Однако мы не можем с полной уверенностью говорить о преобладании варварского элемента над эллинским. Скорее всего, речь должна идти об определенном балансе сосуществующих культур.

Не отрицая все вышеизложенное, а так же сакральное наполнение образа всадника в боспорской коропластике, позволим себе предложить несколько иную интерпретацию возможного назначения и использования фигурок данного сюжета. Возможно, фигурки всадников, резко отличавшихся друг от друга внешним видом, были предназначены не для использования представителями различных этнических групп в качестве предмета культа, а являлись олицетворением военных конфликтов между степняками и Боспорским царством, а также постоянной угрозы со стороны кочевой степи. Антагонистический характер образов всадников наводит на мысль и о воспитательном аспекте подобных фигурок. Не

являются ли описанные нами статуэтки всадников игрушками – «солдатыками», одной из функций которых могло быть воспитание патриотических чувств у будущих защитников Боспора? Нельзя обойти вниманием и познавательный момент. Образ кочевника, передаваемый мастером, вполне мог соответствовать внешнему виду представителей той или иной этнической группы варваров. Детали костюма, доспеха, оружия кочевника могли служить наглядным примером для создания образа «друга» или «врага». Представляется вполне вероятным и то, что, акцентируя внимание на отдельных деталях, проработанных с особой тщательностью, коропласт придавал, таким образом, фигурке отличительные черты, характерные лишь для определенной этнической группы.

Так или иначе, во II–III в. н.э. нарастающая внешняя угроза, связанная с началом эпохи Великого переселения народов, нашла своё отражение в религиозной и культурной жизни Боспора, что как нельзя ярче отразилось в произведениях боспорских коропластов.

Литература

- В. А. Анохин.* Монетное дело Боспора. М., 1986.
- В. Д. Блаватский.* Пантикапей. Очерки истории столицы Боспора. М., 1964.
- А. Л. Ермолин.* Мастерская коропластики II в. н.э. в Пантикапее // Боспорский феномен: сакральный смысл региона, памятников, находок: СПб., 2007. Ч. 1.
- А. С. Ермолин, П. П. Гецко, А. В. Куликов.* Краснолаковая керамика и нумизматический материал из мастерской коропласта Пантикапея (к вопросу о датировке) // Боспорский феномен: сакральный смысл региона, памятников, находок. СПб., 2007. Ч. 1.
- М. М. Кобылина.* Мастерские пантикапейских коропластов // Терракотовые статуэтки. М., 1974. – (САИ. Вып. Г 1–11).
- И. Т. Кругликова.* Терракоты из сельских поселений европейской части Боспорского государства // Терракоты Северного Причерноморья. М., 1970. – (САИ. Вып. Г 1–11).

И. Ю. Шауб

О семантике изображения Скиллы на зеркале из Артюховского кургана

В 1879 г. в гробнице № 2 Артюховского кургана на Таманском полуострове было найдено литое бронзовое зеркало с кова-

ной крышкой, украшенной чеканным рельефом (ОАК за 1888. С. 19. № 65. Табл. III. № 13).



Рис. 1. Крышка зеркала из Артюховского кургана

Зеркало принадлежало погребенной здесь в середине II в. (или несколько позднее) представительнице местного сильно эллинизированного знатного рода (Максимова. 1979. С. 22 сл.). Что касается фигурного украшения крышки зеркала, то здесь в высоком рельефе изображена Сцилла, убивающая свою жертву (Рис. 1). Это изображение породило обширную литературу (см. Билимович. 1976. С. 64; Максимова. 1979. С. 90; традиционно считается, что здесь представлена иллюстрация к «Одиссее»). Поскольку рельеф сильно фрагментирован, имеет смысл вспомнить, что видела на этом памятнике тщательно изучившая его М. И. Максимова. По её словам, здесь «изображен бой морского чудовища Сциллы с юношей – спутником Одиссея. Сцилла, фигура которой помещена в центре композиции и занимает в ней главное место, представлена в образе женщины с крыльями за спиной и длинным рыбьим хвостом».

стом вместо ног. Нижняя часть туловища Сциллы опоясана веерообразной оборкой с гребнем, из-под которой как бы выскакивают две обращенные в противоположные стороны собаки. Правая рука Сциллы, держащая весло, поднята кверху для нанесения удара, левой рукой она схватила юношу за волосы; локоны Сциллы развеваются по ветру, крылья подняты и распростерты, покрытый чешуей огромный хвост, заканчивающийся плавником, согнут в дугу. Юноша, фигура которого почти целиком утрачена, был, видимо, представлен тщетно пытавшимся ускользнуть от беспощадного противника. Нижнюю часть рельефа занимает изображение морских волн, переданных в виде набегающих друг на друга завитков» (Максимова. 1979. С. 89).

Особенности утрат изображения в левой нижней его части позволяют уверенно предполагать, что Скилла изначально имела еще один рыбий хвост. Об этом же свидетельствуют и аналогичные изображения, происходящие из Этрурии (Скилла со змеями вместо ног часто встречается на погребальных урнах III–II вв. до н.э. из окрестностей Перуджи; см., напр.: Perugia. № 12, 106, 108, 122, 124, 185, 223). При этом змеевидные ноги Скиллы оканчиваются либо рыбьими хвостами (как известно, семантика змей и рыбы очень близка, причем не только в античном мире, но и повсеместно), либо зубастыми головами морских монстров (знамательно, что на этих этрусских урнах Скилла всегда изображена с набедренником в виде большого пышного бахромчатого листа, что явно подчеркивает связь чудовища с растительностью).

Какое же значение могло иметь это редкое (хотя и не уникальное; см.: Сабатье. 1851. С. 121. Табл. V, 9⁴⁶) изображение Скиллы для обитателей Боспорского царства? Думается, что они могли ассоциировать этот образ с Великой богиней, которая широко почиталась в Северном Причерноморье, конкретно – с той ее змееной ипостасью, которая на Боспоре запечатлена золотыми бляшками из Куль-Обы и аналогичными им памятниками (Шауб 2007; 2008). Прежде чем сопоставить семантику обоих изображений, рассмотрим те черты, которые формально роднят Скиллу и змееногую богиню, а также композиционное сходство изображений на зеркале и бляшках типа кульобских. Оба персонажа крылаты, причем как крылья, так и ноги обеих богинь по краям имеют шиповидные отростки. Змеевидные ноги обоих персонажей заканчиваются по-разному: у кульобского – грифоньими головами, у Скиллы – хвостами рыбы (напомним этрусские изображения

⁴⁶ Изображение на золотой бляхе (фрагменте украшения щита?) из кургана Куль-Оба П.П. Сабатье курьезно интерпретировал как сцену «ночной рыбной ловли».

Скиллы, где она представлена с головами морских чудовищ на концах ног).

Весло⁴⁷ в руке Скиллы заменяет меч, который держит в руке кульобская богиня, а бородатой голове в другой ее руке соответствует голова мужчины, которого держит за волосы Скилла. Если обе пары змеиных ног у богини из Куль-Обы симметрично заканчиваются грифонными головами, то у Скиллы вместо второй пары ног выходят собаки, которые, как станет ясно из дальнейшего изложения, имеют сложную семантику.

Что касается грифонов, то они (как и сфинксы) могли называться «собаками». Так, например, Эсхил (Prom. 803 sq.) называет грифонов «кусачими... безмолвными (или «бешеными». – *И. Ш.*) собаками Зевса» («ὄξυστομόους... Ζηνὸς ἀκραγεῖς κύνας»). Сфинкс именуется «собакой Гадеса» на одном фессалийском надгробии конца VI – начала V в. до н.э. (Peek. 1955. № 1831); возможно, именно из-за этой глубокой семантической связи с собаками позднее античные авторы смешивали грифонов со сфинксами (об этом смещении свидетельствует К. Циглер: Ziegler. 1912. Sp. 1922). Не только змееногая прародительница скифов Ехидна, но и Скилла мыслятся бессмертными (Od. XII, 117–118); обе обитают в пещерах (Od. XII, 122; Hdt. IV, 9); обе связаны с Гераклом. Так, в мифе о Геракле и быках Гериона Скилла выступает дублетом Ехидны (о Скилле см. Geisau. 1979. Sp. 238); правда, если Ехидна, похитив быков, становится женой Геракла и прародительницей скифов, то Скиллу, укравшую быка, герой убивает. Однако и в данном варианте мифа бессмертная, по Гомеру, морская богиня продолжает жить: её воскрешает отец Форк, сжегши и сварив (Lycofr. 45; 651 и схолии). Как и змееногая прародительница скифов, Скилла характеризуется как *μῖξολάρθῆνος* (Hdt. IV, 9; Lycofr. 665); оба персонажа связаны с водой (ср. изображения мужского аналога змееногой богини на памятниках греко-скифского искусства: здесь ноги персонажа оканчиваются головами гиппокампов). И, наконец, мифическая генеалогия греков связывает Ехидну (греч. ‘змея’) со Скиллой: некоторые античные авторы отцом обеих называют морского бога Форка (см. Geisau. 1979. Sp. 809); по Гигину (Fab. 151), Скилла является дочерью Ехидны.

⁴⁷ Весло в руках Скиллы явно не только является орудием убийства, но и представляет собой некий сакральный предмет, заслуживающий специального рассмотрения. О глубокой семантической нагрузке весла свидетельствует не только его изображение в качестве постоянного атрибута Скиллы на этрусских погребальных урнах, но и факт его водружения на могиле Эльпенора (Od. XI, 77; XII, 14–15), а также важная роль этого предмета в пророчестве, данным Тиресием Одиссею в царстве Аида (см.: Od. XI, 122 сл.).

Нам уже доводилось писать о том, что в Этрурии прослеживается тесная иконографическая и функциональная связь Скиллы со змееногой богиней (вернее, со змееногой ипостасью Великой богини: см. Шауб. 2006; 2008). Все вышеизложенное является, на наш взгляд, достаточным основанием для вывода о том, что подобный феномен был характерен и для Северного Причерноморья.

Литература

- З. А. Билимович. Греческие бронзовые зеркала эрмитажного собрания // Труды Государственного Эрмитажа. 1976. Т. XVII.
- М. И. Максимова. Артюховский курган. Л., 1979.
- П. П. Сабатье. Керчь и Боспор. СПб., 1851.
- И. Ю. Шауб. Причерноморско-италийские этюды VI. Змееногая богиня в Скифии и Древней Италии // Итальянский сборник. 2006. № 9.
- И. Ю. Шауб. Миф, культ, ритуал в Северном Причерноморье VII–IV в. до н.э. СПб., 2007.
- И. Ю. Шауб. Италия–Скифия: культурно-исторические параллели. М., СПб., 2008.
- M. Cante, D. Manconi, M. Cipollone. Perugia. Museo Archeologico Nazionale dell'Umbria. Perugia, s.a. H. von Geisau. Phorkys // Der Kleine Pauly. München, 1979. Bd. 4.
- H. von Geisau. Skylla // Der Kleine Pauly. München, 1979. Bd. 5.
- W. Peek. Griechische Kunstmythologie. Berlin, 1955.
- K. Ziegler. Gryps // Paulys Realencyclopädie der classischen Altertumswissenschaft. Stuttgart, 1912. Bd. 7, Hbd. 14.

В. Г. Зубарев

Парные подвески с изображением Эроса из погребения № 12 некрополя городища «Белинское»⁴⁸

Некрополь городища «Белинское» расположен в Восточном Крыму на Керченском полуострове в 1,5 км к югу от с. Белинское Ленинского района АРК, на территории Европейского Боспора, в 600 м к востоку от городища. Площадь некрополя составляет 7,8 га.

Грунтовая могила № 12. Могила вырублена в скальной породе желтого ракушечника. Ориентирована по продольной оси

⁴⁸ Работа выполнена при финансовой поддержке гранта РФФИ 080600303а «Демографическая топография античного Боспора» и при поддержке РГНФ в рамках научно-исследовательского проекта РГНФ «Традиции и инновации в истории и археологии Боспора», проект № 07-01-00190а.

СВ–ЮЗ. Сверху могильная яма имела плитовое перекрытие. Её размеры 1,6х1,85 м. Плита перекрытия присыпана сверху крошкой жёлтого ракушечника толщиной до 0,05 м, в котором выявлены несколько фрагментов керамики. По всему периметру могильной ямы под плиту перекрытия сделаны заплечники (до 0,5 м). Могильная яма по форме прямоугольная. Длина – 2,2 м, ширина – 0,7 м, глубина – 0,85 м. В северном углу могильной ямы имеется ниша глубиной 0,15 м на уровне 0,25 м от дна могильной ямы. Грунт заполнения – желто-коричневый суглинок. В древности в могилу, по-видимому, проводилось вторичное захоронение, судя по сдвинутым в нишу фрагментам скелета, поэтому большинство вещей было смещено. *In situ* удалось зафиксировать лишь некоторые предметы погребального инвентаря.

Погребение содержало захоронение четырёх индивидов: мужчины 30–40 лет, женщины 20–30 лет и двух детей в возрасте 6 мес.– 1 года. Основное погребение – женщина с ребёнком. Кости скелета ориентированы головой на северо-запад.

Инвентарь: бусина бочковидная из металла желтого цвета, перстень с камнем из металла желтого цвета, перстень кулон из металла желтого цвета, 2 подвески с рельефным изображением Эрота из металла желтого цвета, 2 бронзовые серьги, медная монета царя Савромата II, медный браслет, медная амулетница, стеклянный бальзамарий, несколько разрозненных стеклянных бусин, изделие из бронзы (язычок пряжки), развалы 2 стеклянных кубков, развал стеклянного флакона, развал стеклянного кубка, 4 бронзовых перстня со щитком, стеклянный перстень со вставкой на щитке из цветного стекла, 7 бронзовых браслетов, бронзовая пряжка с железной вставкой, фрагмент медной пряжки с изображением фигуры пантеры, медная подвеска с 3 сквозными отверстиями, бронзовая 6-лучевая брошь, медная игла, кувшин, лепной горшочек с ручкой, краснолаковый закрытый однорожковый светильник, оселок, серьга медная, бальзамарий, 2 низки бус, включающие в себя экземпляры более 20 типов из стекла, гагата и косточки маслины (Рис. 1. Рис. 2. 3).

Наиболее вероятная дата погребения – конец II – первая половина III в. н.э. Особый интерес среди найденных вещей представляют парные подвески из жёлтого металла (Рис. 2. 2). Подвески круглой формы с двумя припаянными петельками. На подвесках отриснуто изображение Эрота. По краям – три кольца витой проволоки, два из которых составляют косичку.

Сохранность подвесок удовлетворительная. Имеются следы небольшой деформации, мелкие утраты металла, красная патина. У одной из подвесок (к. о. 12) на пластине петли есть разрывы. Голова Эрота слегка повернута влево. Он стоит в свободной позе, левая

нога согнута в колене. На плечи накинута плащ, на голове диадема. В правой руке лук (?).



Рис. 1. Инвентарь погребения № 12



Рис. 2. Инвентарь погребения № 12

В рельефах заметны различия в пропорциях лица и некоторых мелких деталях, включая степень поворота лица. Возможно, это связано с тем, что для изготовления металлических штампов, которыми выбиты рельефы, использовались разные восковые модели.

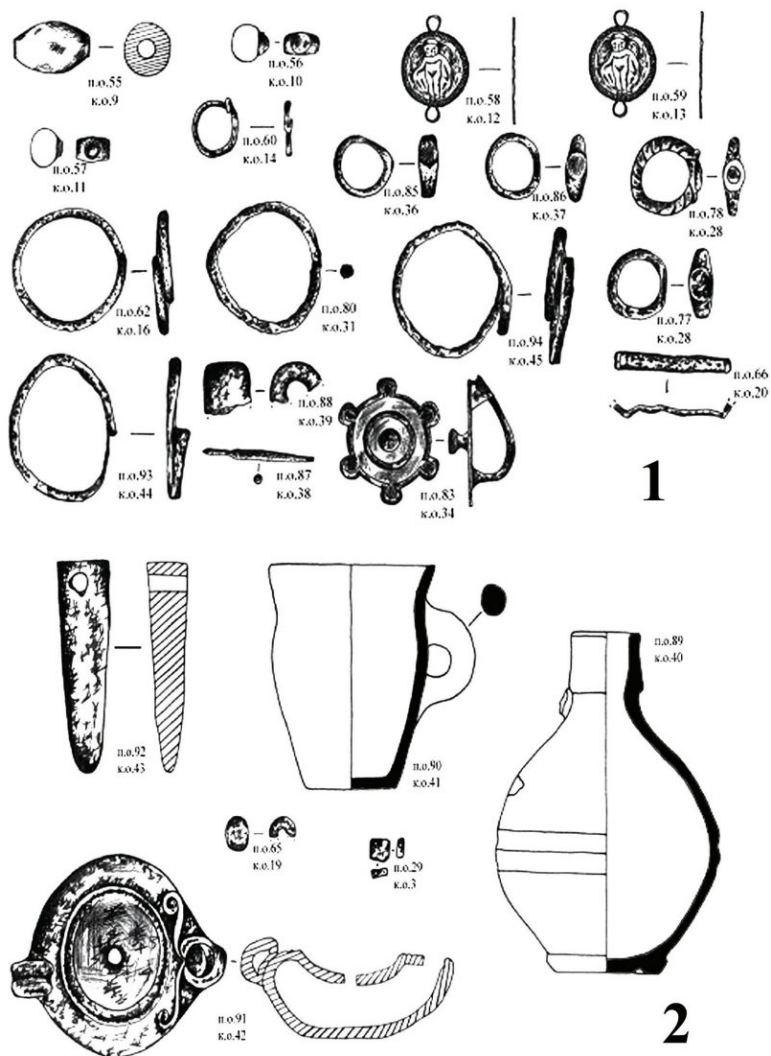
С. И. Финогорова

Три геммы из собрания Таманского музея

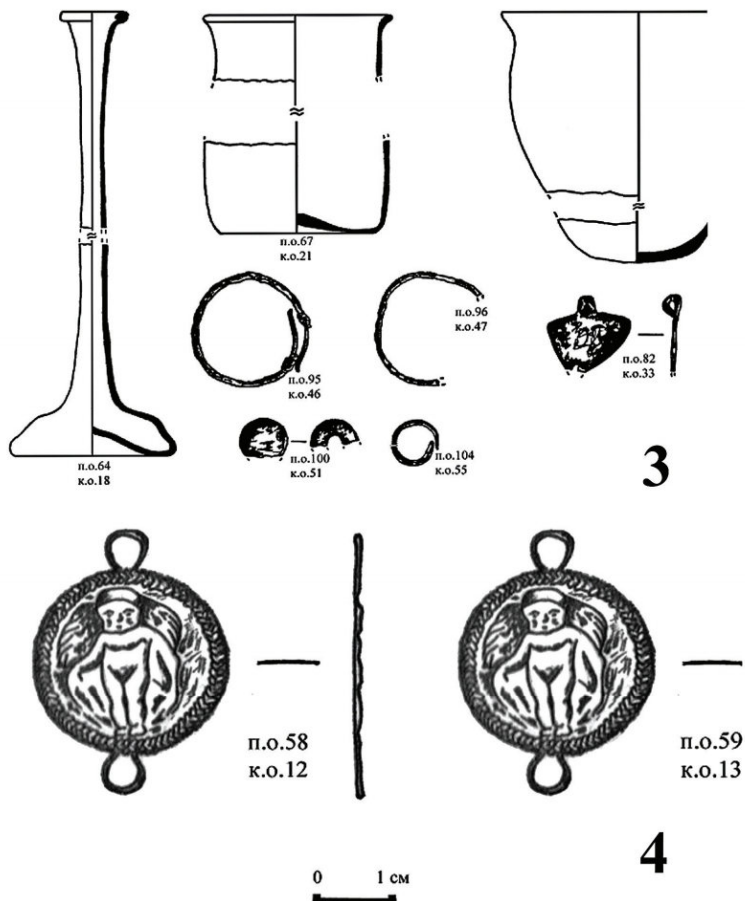
Резные камни, найденные в некрополях или городских слоях Боспора, являются одним из показателей его тесной связи с античной художественной культурой. Авторами подавляющего большинства гемм, входящих в коллекцию Боспора, были греческие мастера, резцом которых были созданы настоящие шедевры античной глиптики, к примеру, знаменитая «Летящая цапля» резчика Дексамена или «Бегущий конь» его же работы.

Подавляющее большинство гемм, найденных на Таманском п-ве, происходит из богатых курганных погребений, таких как знаменитые Семибратние курганы, Большая и Малая Близицы, Артюховский курган и т.д.

В отличие от ранних высокохудожественных резных камней из богатых погребений, на Боспоре в конце эллинизма появляются геммы, большинство из которых не отличается особым мастерством, изображения на них представлены с большой долей стилизации и графической схематизации образов, небрежностью исполнения. Как правило, такие геммы были в ходу у простонародья и использовались владельцами в качестве личных печатей, заменяя им подпись. Впрочем, подобные геммы нередко встречаются и в богатых погребениях, что свидетельствует об отходе от эллинских традиций в искусстве. Всеми этими качествами обладают резные камни из собрания Таманского музея.

Собрание гемм Таманского историко-археологического музея невелико, насчитывает всего три экземпляра.

1. Сердоликовая вставка в перстень – инталья с изображением бюста Артемиды в профиль вправо с луком и колчаном за спиной. Раскопки А. П. Абрамова в Патрее. Случайная находка.

2. Сердоликовая вставка в перстень – инталья с изображением шагающего Диониса с виноградной гроздьёй в правой руке. Раскопки В. Г. Житникова сельского поселения Волна I, близ горы Зеленской.

3. Сердоликовая вставка в перстень – инталья с изображением креветки. Раскопки Н. И. Сударева в 2003 г. на восточном некрополе Фанагории.

Интерпретация сюжетов на геммах не всегда бывает легкой, но две таманские геммы, благодаря характерным атрибутам, не вызывают сомнений. Одна из них происходит из Патрея. Образ

Артемиды четко определяется по луку и колчану за её спиной. Аналогичные изображения богини на резных камнях имеются в Государственном Эрмитаже и в Государственных музеях Берлина. О. Я. Неверов считает, что эти изображения воспроизводят известную статую Артемиды работы скульптора Тимофея из храма Аполлона на Палатине. Сходство с эрмитажной геммой и, вероятно, с самой статуей подчеркивается, в частности, передачей причёски: волосы зачесаны вверх, к затылку, где собраны в небольшой пучок. За спиной богини видны одновременно и колчан с луком (обычно изображается один колчан). Но стиль изображения на таманской гемме, в отличие от геммы из Эрмитажа иной. В первом случае манера резьбы предельно упрощена, в виде прямых штрихов, без передачи объёмов и глубины изображения, что свойственно, скорее, миниатюрным изображениям первых веков н.э. и наблюдается не только в глиптике этого времени, но и в монетном деле. Как известно, и геммы, и монетные штампы могли изготавливать одни и те же мастера. Не исключено, что таманская гемма принадлежит резцу одному из итальянских мастеров, работы которых неоднократно встречены на Боспоре и по стилю близки таманской инталле.

Не вызывает сомнения и сюжет, представленный на гемме, найденной на сельском поселении. На слегка выпуклой поверхности камня в очень небрежной манере вырезано изображение шагающего Диониса с гроздьём винограда в правой руке – единственным символом, по которому можно определить персонаж. Резьба очень примитивная, выполнена прямыми перекрещивающимися линиями. Очевидно, что в основе лежит статуарный тип, который из-за утрированно-схематичной манеры исполнения превратился в фигуру, читаемую и определяемую с трудом. Дионис, как божество смерти и возрождения, играл очень важную роль в жизни греков и потому был очень популярен не только в самой Греции, но и на окраинах античной ойкумены. Определить место изготовления пока не представляется возможным, но одно можно сказать точно: судя по стилю, эта гемма происходит не из боспорской камнерезной мастерской, для которой характерна легкая эскизная резьба, лишь намечающая форму изображенных персонажей.

Третья гемма также вырезана на сердолике со слегка выпуклой поверхностью. Почти все поле камня занимает изображение креветки – символа морской стихии. Изображения креветок довольно часто встречаются в античной глиптике. Если их связывать с Афродитой в её морской ипостаси, то вполне понятно появление этого сюжета на Таманском полуострове, где Афродита – одно из самых почитаемых (если не самое почитаемое божество, хотя изображения её в глиптике встречаются не часто. Интересно отме-

тить, что в коллекции ГМИИ имеется инталья, резьба которой почти полностью повторяет таманскую и по рисунку, и по манере исполнения. Такое сходство наводит на мысль об их принадлежности одной камнерезной мастерской, локализовать которую пока не представляется возможным.

Все три инталии не относятся к высокохудожественным произведениям глиптики, их резьба груба и небрежна, но во всех них чувствуются отголоски античных типов, известных по скульптурным творениям древней Греции и Рима. Это скорее греко-варварское искусство, рассчитанное не только на зажиточную часть населения, но и на простолюдинов. Находки вышеописанных резных камней в бедных сельских поселениях являются подтверждением этому.

Н. А. Павличенко

Магистрат Коас ?

Вопрос установления точного списка имен магистратов всегда является принципиально важным для ученых, занимающихся изучением керамического клеймения того или другого центра производства амфорной тары. Этот вопрос актуален и для Гераклеи Понтийской, клейменная амфорная тара и черепица которой во множестве встречается как на греческих, так и на варварских поселениях и некрополях IV – 1-й пол. III в. до н.э. и постоянно используется для их датировки.

Большинство исследователей считает, что в Гераклее Понтийской магистрат, ставивший свое клеймо, выполнял свои функции в течение одного года и являлся, по выражению М. Дебидура, своего рода «ложным эпонимом» – т.е. эпонимом по отношению только к керамическому производству (Debidour. 1979. P. 272).

Впрочем, существует и другая точка зрения. Так, И. Б. Брашинский предположил, что несоответствие между временем бытования магистратских клейм и количеством известных магистратов может объясняться тем, что в Гераклее керамическую тару клеймил не один магистрат, а коллегия из нескольких чиновников (Брашинский. 1965. С. 26; 1984. С. 14). Позднее к этой точке зрения присоединился В. И. Кац, который полагает, что подобное явление могло иметь место во время бытования магистратов группы I Б и, возможно, II А, т. е. в 90–80-е гг. IV в. до н.э. (Кац. 2007. С. 247).

Рассматривая это предположение, следует учитывать, что единственным примером, когда клеймением амфор и черепицы занимался не один магистрат, а коллегия, состоящая из нескольких человек, являются книдские *duoviri*, причем в период *duoviri* в клеймо всегда помещалось два имени (Grace, Savvatiadou-Petropoulakou. 1970. P. 319; Jefremov. 1995). Точно так же и в клеймах агораномов на ольвийских мерных ойнохоях ставятся имена всех членов коллегии (Рубан. 1982. С. 36; Крапивина. 2003. С. 140).

Следовательно, если бы контроль над керамическим производством в Гераклее осуществлялся коллегией из нескольких чиновников, то в легенду клейма помещались бы имена всех магистратов. Подобная практика нашла бы выражение в значительной серии однотипных клейм определенного периода, а не в отдельных штампах – в настоящее же время известно меньше десятка разнотипных и разновременных штампов с тремя именами.

Список гераклейских магистратов, хотя и неполный, был впервые опубликован в 1926 г. Б. Н. Граковым и включал около 50 имен (Граков. 1926. С. 183–185), в рукописи IOSPE III насчитывался 71 эпоним. Впоследствии исследователи приводили разное число магистратов – 79 (Брашинский. 1984. С. 14), около 80 (Балабанов. 1982. P. 17), 69 (Pavličenko. 1999. P. 18–19), около 60 (Teleaga. 2003. S. 95 ff.). Последний по времени появления список магистратских имен, составленный В. И. Кацем, является самым обширным и включает 92 имени (Кац. 1997. С. 45; 2007. С. 247, 429–430). Среди них есть и новый магистрат Коас (Монахов. 1999. С. 209. Табл. 85, 2; 2003. С. 130. Табл. 88, 8; Кас. 2003. P. 275; Кац. 2007. С. 429).

До сих пор Коас считался фабрикантом, имя которого засвидетельствовано в клеймах с именем магистрата в сильно сокращённом виде $\Lambda\upsilon(\text{---})$ и $\text{П}\alpha(\text{---})$ и в клеймах магистратов Аристана, Молосса, Айтера, Керкина, Стифона и Дейномаха.

Основанием считать Коаса магистратом послужило клеймо, найденное в кургане Дорт-Оба (Пастака) (Кашпар. 1892. С. 117). Всего в этом комплексе имеется два гераклейских клейма – круглое $\Delta\acute{\alpha}\omicron$ и второе, двухстрочное клеймо, которое С. Ю. Монахов прочел как $\text{᾽}\text{A}\rho\upsilon\epsilon\acute{\iota}(\omicron)$ $\text{Κ}\acute{\omicron}\beta(\alpha)$. Между тем, изучение любезно присланной С. Ю. Монаховым протирки этого клейма показывает, что мы имеем дело с неоднократно встречающимся в керамических клеймах явлением, когда штамп не удавалось оттиснуть с первого раза и получался сдвоенный или даже строенный отпечаток. В первой строке три буквы – *альфа*, *ро* и *гамма*, все они отпечатались дважды. Во второй строке С. Ю. Монахов видит *эпсилон* (оттиснуто два раза) и *йоту* (эти пять букв и составляют $\text{᾽}\text{A}\rho\upsilon\epsilon\acute{\iota}(\omicron)$),

затем *каппу* и *омикрон*, причем последние три буквы оттиснуты, по его мнению, только по одному разу. Представляется, что в данном случае мы имеем дело не с новым штампом ᾿Αργ/εῖ(ο) Κό(α), а с двойным оттиском хорошо известного штампа ᾿Αργ/εῖ(ο) (IOSPE III. № 1238–1249; Кутайсов. 2004. С. 251, рис. 48,1). То, что было принято за *каппу*, – является сочетанием вертикальной гасты второго отпечатка *йоты* и наполовину оттиснутого полукружия первого отпечатка *омикрон*.

Кроме тех случаев, когда определение имени Коас в качестве фабрикантского не вызывает сомнения, имеется еще шесть клейм, в легенду которых входит это имя (IOSPE III. № 266, 267, 586, 1114, 1129, 1062). В этих клеймах имя Коас восстанавливалось либо с эпонимным предлогом, либо в клеймах с двумя именами, так что можно было бы допустить, что Коас в этих штампах является магистратом. Рассмотрим их подробнее:

1. Совпадения ряда сведений в леммах (места и года находки, полевого номера и места хранения) двух клейм (IOSPE III, № 266 и 1062) позволяют предположить, что речь идёт об одном и том же штампе. ᾿Ετ[ύμο]υ / ἐπὶ [Κ]όα Елисаветовское гор<одище>, 1911 (№ 77), Э<рмитаж>, <Б.Н.> Гр<аков>, на горле целой амфоры 9.650 л (лемма IOSPE III, № 266).

Про(---) / Κόα(---) Елисаветовское городище, 1911 (курган № 14, № 77), Э<рмитаж> (№ 102), <Б.Н.> Гр<аков> (лемма IOSPE III, № 1062).

Целая гераклеяская амфора с клеймом ᾿Ετ[ύμο]υ / ἐπὶ [Κ]όα и ёмкостью в 9.650 л в фондах Государственного Эрмитажа отсутствует. Её не видел ни И. Б. Брашинский в 70-х гг. XX в., когда он готовил к изданию материалы из раскопок Елисаветовского городища на нижнем Дону (Брашинский. 1980. С. 107 сл.), ни автор данной работы в 2008–2009 г. Правда, имеется фрагмент горла с верхней частью ручки, который действительно происходит из раскопок кургана 14 могильника Елисаветовского городища (1911 г., К. 14, пол. № 77, ГЭ, инв. № ТЕ.1911.102). Имеющееся на нем клеймо И. Б. Брашинский прочел как ---υ/Σπίνθα/ρο[ς] (Брашинский. 1980. С. 117 № 93 – ГЭ, инв. № ТЕ.1911.102). В отчёте А. А. Миллера о раскопках К. 14 говорится, что в насыпи кургана содержались мелкие обломки амфор, а у «восточного края ямы лежали две амфоры, совершенно раздавленные» (Миллер. 1914. С. 234–235, рис. 29). Если судить по фотографии, форма одного из фрагментов горла гераклеяской амфоры соответствует форме упомянутого выше фрагмента (ГЭ, инв. № ТЕ.1911.102). Аутопсия клейма дает чтение Σ или Ε[---]υ/ἐπὶ Μολ/οσοῦ. Клейма того же штампа, но лучшей сохранности, были найдены и в Елисаветовском могильнике (Брашинский. 1980. С. 114, № 74 – ГЭ, инв. №

TE.1911.80, *vidi*) и в Нимфее (ГЭ, инв. № НФ.72.72, *vidi*). Первая строка и в том, и в другом оттисках не сохранилась.

Итак, вероятнее всего предполагать какое-то недоразумение, в результате которого, возможно из-за плохой сохранности штампа, одно и то же клеймо было внесено в свод дважды и с разными чтениями.

2. Σω[τήρ] / Κό[ας] (IOSPE III, № 1114). Это клеймо, происходящее из раскопок Порфмия, в настоящее время хранится в КИКЗ (инв. № ККК 8807 – пол. № П-53-1002, *vidi*). И наличие в первой строке лунарной сигмы, не отмеченной Б. Н. Граковым, и общий характер шрифта с широкими «танцующими» буквами не позволяют относить этот штамп ко времени раньше конца IV – начала III в. до н.э. Таким образом, гораздо более оправданным выглядит восстановление в этом штампе имени позднего фабриканта Σόνικος – Σω[ví]/κο[v]. В IOSPE III это клеймо не вошло, но в настоящее время известно уже несколько экземпляров клейм с этим именем, выполненных, по крайней мере, четырьмя различными штемпелями. Рассматриваемый оттиск оттиснут тем же штемпелем, что и клеймо из раскопок поселения Пивденное (Брашинский. 1984 а. С. 194. Прил. I, табл. 7. 282, *vidi*).

4. ἐπὶ Κόα / Κερκίνο / ζ. В лемме указано, что клеймо хранится в Николаевском музее (IOSPE III. № 267, *non vidi*).

Вот что писал в начале XX в. об этом клейме в своей картежке Е. М. Придик: «На горле амфоры, найденной в Новороссийске. По эстампажу, присланному Чайковским. Конец первой строки читается с трудом, так что нельзя утверждать с уверенностью, что там было написано Κόα» (РА ИИМК РАН, Ф. 33, Д. 37, Л. 113 (Картотека Е. М. Придика). Это осторожное замечание Б. Н. Граков сохранил и в окончательном варианте рукописи IOSPE III. Рисунок Е. М. Придика, на котором *омикрон* и *альфа* в конце первой строки заштрихованы как неясно читающиеся, подтверждает возможность другого восстановления: Σπινθή[ρο] / Κερκίνο / эмблема в виде *сигмы* лежащей вверх гастами (этот штамп известен по оттискам, происходящим из Мирмекия и Елизаветовского городища). Подобное восстановление представляется вполне вероятным, так как *сигма* в имени Спинтар легко может быть принята за эпсилон, если видеть не само клеймо, но только эстампаж или протирку глубокого оттиска штампа.

К сожалению, оба имеющихся в нашем распоряжении экземпляра этого штампа обломаны справа, и мы не можем проверить, действительно ли в легенде этого клейма имеется «*сигма*, положенная вверх раствором между конечными буквами обеих строк». Тем не менее, известно достаточно примеров, когда в легендах клейм Гераклеи Понтийской в качестве эмблемы или како-

го-то дополнительного знака появляются буквы греческого алфавита, как правило, «лежащие» или между строк, или в конце последней строки клейма. В настоящее время известны штампы с *бетой*, *эпсилон* и *сигмой*.

5. К сожалению, отсутствие аутописии не позволяет сказать что-то определенное о штампах Φίλω[v]/[Κόας (IOSPE III, № 1129) и Αρίστ[ων]/ [Κ]ό[ας] (IOSPE III, № 586), однако их неудовлетворительная сохранность не позволяет надёжно восстановить в их легенде имя Κόας .

Таким образом, в настоящее время нет достаточных оснований говорить о существовании гераклейского магистрата Коаса. Своим появлением он обязан некорректному прочтению плохо сохранившегося оттиска.

Литература

- П. Балабанов.* Анализ и датирование амфорных печатей Гераклеи Понтики // *Thracia Pontica. Jambol, 1982. Vol. II.*
- И. Б. Брашинский.* Керамические клейма Гераклеи Понтийской // *НЭ. 1965. Т. V.*
- И. Б. Брашинский.* Греческий керамический импорт на нижнем Дону в V – III вв. до н.э. Л., 1980.
- И. Б. Брашинский.* Вопросы хронологии керамических клейм и типологического развития амфор Гераклеи Понтийской // *НЭ. 1984 а. Т. XIV.*
- И. Б. Брашинский.* Методы исследования античной торговли. Л., 1984 б.
- Б. Н. Граков.* Энглифические клейма на горлах некоторых эллинистических остродонных амфор // *Труды ГИМ. 1926. Вып. 1.*
- А. Кацар.* Раскопки курганов в окрестностях Симферополя // *ИТУАК. 1892. Вып. 16.*
- В. И. Кац.* Хронология клейм Гераклеи Понтийской (состояние и перспективы изучения) // *Никоний и античный мир Северного Причерноморья. Одесса, 1997.*
- В. И. Кац.* Греческие керамические клейма эпохи классики и эллинизма (опыт комплексного изучения). Симферополь, Керчь, 2007.
- В. В. Крапивина.* Коллегия агораномов в Ольвии // *Боспор Киммерийский и варварский мир в период античности и средневековья (Материалы IV Боспорских чтений).* Керчь, 2003.
- В. А. Кутайсов.* Керкинитида в античную эпоху. Киев, 2004.
- А. А. Миллер.* Раскопки у станицы Елизаветовской в 1911 г. // *ИАК. 1914. Вып. 56.*
- С. Ю. Монахов.* Греческие амфоры в Причерноморье. Комплексы керамической тары VII – II веков до н.э. Саратов, 1999.
- С. Ю. Монахов.* Греческие амфоры в Причерноморье. Типология амфор ведущих центров-экспортёров товаров в керамической таре. Каталог-определитель. М., Саратов, 2003.
- В. В. Рубан.* Магістратура агораномів в Ольвії // *Археологія. 1982. № 39.*

- M. Debidour.* Reflexions sur les timbres amphoriques Thasiens // BCH. 1979. Supl. V.
- V. Grace, M. Savvatiadou-Petropoulakou.* Les timbres amphoriques grecs // Exploration archeologique de Delos. 1970. Vol. XXVII.
- N. Jefremov.* Die Amphorenstempel des Hellenistischen Knidos. München, 1995.
- V.I. Kac.* A New Chronology for the Ceramic Stamps of Herakleia Pontike // The Cauldron of Ariantas. Studies presented to A. N. Ščeglov on the occasion of his 70th birthday. Edited by Pia Guldager Bilde, Jakob Munk Højte and Vladimir F. Stolba. Aarhus, 2003.
- N. Pavličenko.* Les timbres amphoriques d' Heraclée du Pont: bilan et perspectives de recherche // Production et commerce des amphores anciennes en Mer Noire. Aix-en-provence, 1999 .
- E. von Teleaga.* Beiträge zur Chronologie der Amphorenstempel und der Amphoren von Heraklea Pontike // Münstersche Beiträge z. antiken Handelgeschichte. 2003. Bd. XXH. H.1.

A. K. Каспаров

Попытка реконструкции внешнего вида собак античного времени из восточного Крыма по краниометрическим данным и произведениям искусства

Костные остатки собак являются не самым многочисленным, но постоянным компонентом остеологических сборов на любом археологическом памятнике Северного Причерноморья. В городских слоях костей собак, как правило, бывает больше, чем в отложениях сельских поселений. Это объясняется тем, что в крупных полисах всегда существовало довольно большое количество бездомных животных, которым легко было добывать себе пропитание среди городского мусора. Таким образом, собака в античное время, как и в предыдущие эпохи, была домашним животным, связанным с человеком, пожалуй, наиболее тесным образом.

Определение породной принадлежности собак из периферийных областей античного мира представляет собой довольно трудную задачу, прежде всего потому, что настоящих пород в современном понимании этого слова в это время там еще не сложилось. Потому можно говорить лишь о некоем морфологическом типе (или типах) собак, содержавшихся в хозяйстве обитателей региона в эллинистическое и римское время.

Существует два основных источника для реконструкции внешнего облика этих животных. Это костные остатки, в первую

очередь черепа, и произведения искусства – изображения собак, выполненные древними мастерами из разных материалов. В основном, это изображения собак на сосудах, фресках и мозаиках.

Внимание особенностям внешнего вида домашних собак античного времени Северного Причерноморья начали уделять достаточно давно. Еще в 1940 г. И. Г. Пидопличко, говоря о собаках Ольвии писал буквально следующее: «...Пока можно отметить, что среди собак намечается три породы, среди них *Canis familiaris martis optimaе*, *Canis familiaris palustris* (определение А. А. Браунера) и комнатная собачка величины современной болонки» (Пидопличко. 1940. С. 206). Таким образом, уже тогда отмечалось сходство собак периферии античного мира с примитивными неолитическими собаками свайных построек Швейцарии, описанными еще Л. Рютимейером (Rutimeyer. 1862), и собаками бронзового века, упоминаемыми А. А. Браунером (1928). Несомненно, эти формы весьма далеко отстоят от тех, что рассматриваются в настоящей статье, как хронологически, так и территориально. Однако сам факт такого сравнения говорит о том, что в Северном Причерноморье, на границе варварского мира, домашние собаки были еще достаточно примитивны и однообразны по своей морфологии, в то время как в центральных областях античной цивилизации уже существовали достаточно дифференцированные породы, служившие не только для утилитарных, но и для декоративных целей (Warnish, Hesse. 1993). Они, несомненно, могли иногда завозиться и в причерноморские полисы.

Для настоящего исследования была использована выборка черепов собак эллинистического времени из слоев, датируемых IV–II в. до н.э. Двадцать черепов были открыты на городище Нимфей, и шесть черепов собак поступили с памятника Мирмекий. За многие годы раскопок черепов собак было найдено гораздо больше, особенно на поселении Нимфей, однако далеко не все из них имели хорошую сохранность и точную датировку. Кроме того, были привлечены три черепа собак из поселения Китей, обнаруженные в 2005 г. Для сравнения были привлечены также промеры черепа одного грейхаунда и одной особи современной гренландской лайки, некоторые измерения которых представлены в Интернете⁴⁹, одного черепа колли (инв. № 10851 в коллекции ЗИН РАН), трех черепов борзых собак (инв. № 296, 1302, 22451 в коллекции ЗИН) и 23 черепов самоедских лаек севера Восточной Сибири, собранных исследователями во второй половине XIX в., то есть тогда, когда любое смешение их с привозными декоративны-

⁴⁹ Доменный адрес сайта, на котором приводятся немногочисленные промеры черепов некоторых пород собак, следующий: <http://www.skullsite.co.uk/>

ми и служебными породами, как это имеет место сейчас, было абсолютно исключено. Вышеупомянутые черепа лаек также находятся в остеологической коллекции Зоологического института РАН в Петербурге.

В начальные периоды приручения домашняя собака еще вполне напоминала волка, отличаясь от него лишь более мелкими размерами и иными пропорциями черепа. Морфологически мезолитические собаки из самых разных регионов были еще достаточно однородны. К началу энеолитического времени первичный волкообразный массив древних собак оказался разделенным на две основные морфологические группы. На севере, в зоне лесостепи, лесов и севернее, это были лайкообразные собаки, а в более южных регионах это были животные, напоминающие современных гончих собак (Калинин и др. 1992). В Египте и на Ближнем Востоке древнейшей домашней собакой являлась форма, которая известна сейчас под именем салуки, или персидского грейхаунда. Изображения собак такого типа встречаются в Египте и Месопотамии уже в конце V тыс. до н.э. (Reed. 1959; Wapnish, Hesse. 1993). В дальнейшем подобный тип собак распространился по всему Средиземноморью и присутствовал там до недавнего времени в виде особой категории так называемых собак-парий (Menzel, Menzel. 1948, 1960). Это бездомные животные, обитающие вблизи городов и крупных поселков и находящие себе пропитание на свалках. В их облике вплоть до первой половины прошлого века сохранялись древние примитивные черты южного типа домашних собак.

Таким образом, вполне вероятным могло являться предположение, что и найденные на Боспоре черепа могли принадлежать собакам такого же южного, гончего, Средиземноморского типа. Морфологически эта группа характеризуется более вытянутой и относительно узкой головой, а также менее выраженной «прилобистостью» т.е. разницей между высотой морды в области носовых костей и высотой черепа в краниальной его части. У классических современных чистокровных персидских грейхаундов переход ото лба к морде вообще почти не выражен (Полный каталог пород собак, 1997). Степень узости черепа хорошо характеризуется его относительной шириной, которая выражается индексом отношения ширины в скуловых дугах к кандилобазальной длине черепа. Соотношение этого индекса с самой кандилобазальной длиной, выраженной в миллиметрах, отражено на графике (Рис. 1). Таким образом, приведенный на рисунке график показывает, насколько экземпляр велик по своей абсолютной величине и какова при такой длине степень его узости. На графике хорошо видно, что точ-

ки, хотя и расположены близко, все же явно распадаются на четыре группы. Для большей наглядности они разделены линиями.

На рисунке видно, что, прежде всего, мы имеем две группы особей, различающихся по абсолютной величине. Длина черепа в одной из этих групп находится в пределах 139,5–155,3 мм, а в другой – 167,2–197,3 мм. Разрыв между ними, как видим, вполне заметный. Можно предполагать, что это самцы и самки, которые, как понятно, должны быть меньше по размерам. Среди фрагментов костей четырех экземпляров из поселения Нимфей был отмечен бакулюм – кость, армирующая основание пениса. Стало быть, по крайней мере, четыре экземпляра из Нимфейской коллекции являются безусловно самцами. Черепа самцов присутствуют в обеих размерных группах, два в группе больших по размеру собак и два среди меньших. Таким образом, как видим, такое распределение экземпляров на две размерных группы не отражает половую принадлежность. Четыре экземпляра, тесно расположенные почти в середине, могут принадлежать и к одной, и к другой группе.

Кроме того, по величине индекса отношения ширины в скулах к кондиллобазальной длине, отложенного на вертикальной оси, выборка опять распадается на две категории, уже, так сказать, в вертикальном направлении. То есть, мы можем видеть собак со сравнительно широкой и относительно узкой головой (соответственно, в верхней и нижней частях графика). У основной массы особей относительная ширина черепа составляет от 64,0 % до 57,4 %, а у нескольких особей эта величина колеблется от 50,8–54,6 %. И здесь, как видим, имеется разрыв между максимальным значением одной группы и минимальным значением другой. Современные породы также присутствуют на графике. Сибирские лайки XIX в. и современная гренландская лайка оказываются в верхней группе, практически у верхней ее границы, т.е. относительная ширина черепа у них очень велика. Таким образом, верхняя область точек соответствует экземплярам с широким, лайкоидным типом черепа, близким по своему внешнему виду к некрупным лайкам. Борзые собаки и овчарка-колли, имеющие очень узкие, вытянутые головы, располагаются в нижней группе. Там же располагается и грейхаунд, о котором говорилось выше. Все это показывает, что в нижней части нашей совокупности точек находятся экземпляры, обладающие южным типом черепа, свойственным Средиземноморской области и Ближнему Востоку. Таких, однако, не много.

Распределение боспорских экземпляров по этим группам довольно примечательно. Прежде всего, практически все собаки, обнаруженные на поселении Нимфей, оказались в верхней группе. За исключением одного самца, который по пропорциям черепа

оказался практически идентичен грейхаунду (салуки). Соответствующая ему точка почти закрывает значок, которым отмечена эта порода. Этот образец был найден в 1998 г., в контексте № 3. К сожалению, датировка этой находки довольно широка. Она охватывает промежуток времени с I в. до н.э. до II в. н.э. Еще один экземпляр с этого памятника так же находится в нижней части графика, однако очень близко к средней, нейтральной области. В нижней части оказались три из шести собак с памятника Мирмекий. Еще три мирмекийских экземпляра находятся в верхней области северных, лайкоидных собак, однако в группе «мелких» особей.

Рисунок 1.

ПРОПОРЦИИ ЧЕРЕПОВ СОБАК БОСПОРА IV - III ВВ. ДО Н.Э.
(соотношение между длиной черепа и его относительной шириной)

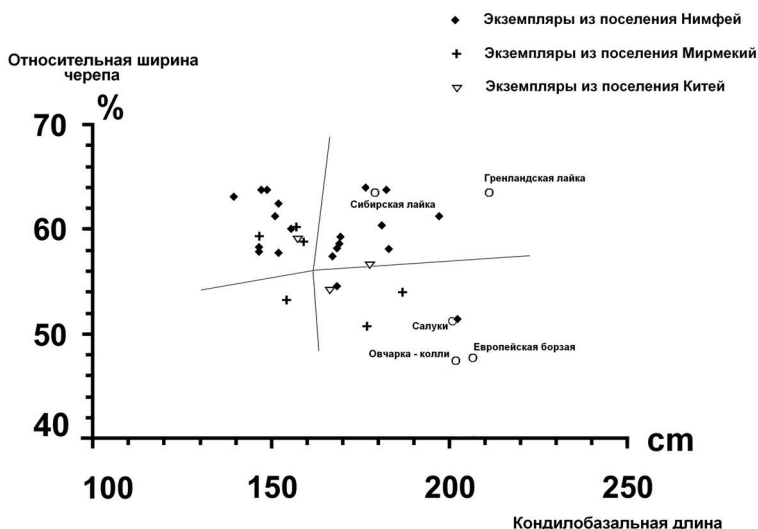

Итак, большинство собак Нимфея принадлежало к аборигенному, северному типу. Среди шести собак с Мирмекия половина имеет средиземноморский, не местный облик. Однако и местные собаки, достаточно мелкого размера, на этом памятнике тоже присутствовали. Вообще, можно предполагать, что собаки лайкоидной группы были обычным, широко распространённым типом

местных собак, которые содержались в небогатых домах с утилитарными целями или вели полубездомный образ жизни обычных дворняг. Они разделялись на два морфологических типа – более крупные и более мелкие. Крупные были размером со средней величины лайку, мелкие же вероятно были немногим крупнее шакала. Во всяком случае, у обыкновенного шакала кондилобазальная длина черепа составляет в среднем 148 мм ($n=23$), а среди собак «мелкой» группы есть экземпляры и меньшего размера.

Экземпляры Китея распределились на графике следующим образом: один, несомненно, является лайкоидной собакой «мелкой» морфологической группы, второй имеет крупные размеры и находится в нейтральной области между лайкообразными собаками и собаками южного типа и третий экземпляр, подобно одному из образцов Нимфея, вероятно, является помесью между северным и южным вариантами (Рис. 1).

Собаки с узким черепом, средиземноморского типа, вероятно, были более редкими и более чистопородными. Предки их, несомненно, прибыли из Средиземноморья, вероятно, из метрополии. Они, очевидно, были животными более «благородных кровей», считались породистыми и содержались в привилегированных домах для престижа и, может быть, для охоты. Среди них тоже имеются особи крупного и более мелкого размера, однако из-за малого количества образцов говорить о двух морфологических типах среди них, как у лайкоидных форм, пока не представляется возможным.

С вышеизложенным парадоксальным образом согласуется и происхождение боспорских находок. К сожалению, подробности залегания остатков собак, найденных на Китее, нам не известны. Собаки же из Нимфея обнаруживались, в основном, в виде целых скелетов. Это были ритуальные захоронения собак, подробное описание которых – дело будущего. Вообще, собачьи могилы были широко распространены в античном греческом мире по всему Средиземноморью, включая Кипр и Крит (Day, 1984). Такие захоронения рядом исследователей рассматриваются как жертвы хтоническим богам и, кроме того, в ряде случаев захороненная собака являлась своеобразным почтальоном, доставлявшим умершим родственникам в мир мертвых просьбы и послания (Молева, 1998). Собаки, использовавшиеся на Нимфее в эллинистическое время для этого ритуала, были, в основном, бездомными. Об этом свидетельствует тот факт, что на костях многих из них присутствуют следы тяжелых прижизненных травм. У многих имеются заросшие переломы ребер, трубчатых костей конечностей и даже челюстей. Часты заросшие повреждения костей черепа, произошедшие вследствие тяжелых ударов по голове. У некоторых за-

долго до смерти была выбита часть зубов. Собаки в подавляющем большинстве среднего и пожилого возраста, с заметно стертыми зубами. Совершенно очевидно, что никакой хозяин не будет доводить содержащееся в доме животное до такого состояния. Принесенные в жертву собаки были бездомными, отловленными специально для проведения магического ритуала. Причем сам ритуал убийства и захоронения их был достаточно рутинной, обиходной процедурой. Участок, где захоранивались собаки, использовался в то время на Нимфее как место сброса строительного мусора и пищевых отходов (Соколова. 2000). Никакого особенно важного значения этой процедуре не придавалось. Совершенно естественно, что животные, использовавшиеся для ее совершения, были бездомными дворянами северного, «неблагородного» лайкоидного типа. Один экземпляр, вероятно, являлся помесью северного и южного варитетов, а один был, вероятно, «благородной» породистой собакой, и его использование для ритуальных целей случайное.



Рис. 2. Частотное распределение высоты в холке собак Нимфея, вычисленной по плечевым костям

Примечательно, что и на Мирмекии те собаки, которые имеют северный облик, были обнаружены в скальной щели, которая использовалась как яма для мусора, и туда выбрасывали, кроме того, еще и издохших собак. То есть это были маловажные животные, с которыми после смерти обошлись безо всякого пиетета. Одна из особей была явно очень старой. Собаки же, имеющие южный, греческий облик были найдены там, где имелась специально сделанная каменная вымостка. Назначение этого объекта не совсем ясно, однако он, несомненно, имел какое-то особое предназначение. Под этой вымосткой были обнаружены остатки скелетов двух больших собак и двух не очень крупных собак. Три черепа из четырех поддавались измерениям, и все они оказались средиземноморского типа.

В связи с этим можно попробовать оценить прежние находки собак на Боспоре, описанные В. И. Цалкиным (1960). К сожалению, далеко не у всех описываемых им образцов сохранились скуловые дуги, и потому исчисление индексов, необходимых для нашего исследования, невозможно. Однако три черепа из Неаполя Скифского и два черепа из Пантикапея, которые датируются, как указывает автор, эллинистическим временем, и один череп собаки из Феодосии классического периода можно оценить по описываемым критериям. Черепа из Неаполя Скифского довольно велики, они соответствуют по своей величине группе крупных собак, а по своей относительной ширине соответствуют самой нижней части группы образцов северного типа.

Кондилобазальная длина двух черепов из Пантикапея составляет 205 и 216 мм (Цалкин. 1960), то есть по своей величине они приближаются к современным европейским борзым собакам. По своей относительной ширине они располагаются очень близко к нижней границе северного типа, как и собаки Неаполя. Череп собаки классического времени из Феодосии также довольно велик (202 мм), а его относительная ширина такая же, как и у предыдущих образцов. В. И. Цалкин (1960) приводит и промеры черепов, обнаруженных на Мирмекии. Таковых имеется 5 штук, однако у всех отсутствуют скуловые дуги и, значит, оценка их по нашим критериям невозможна. Однако, судя по их кондилобазальной длине, один принадлежит к группе мелких собак, а четыре других находятся вблизи разделительной линии между группами крупных и мелких особей, так сказать, в «нейтральной области». Таким образом, в целом собаки Мирмекия, по имеющимся у нас на сегодняшний день данным, были не очень большого размера по сравнению с экземплярами из других памятников Восточного Крыма.

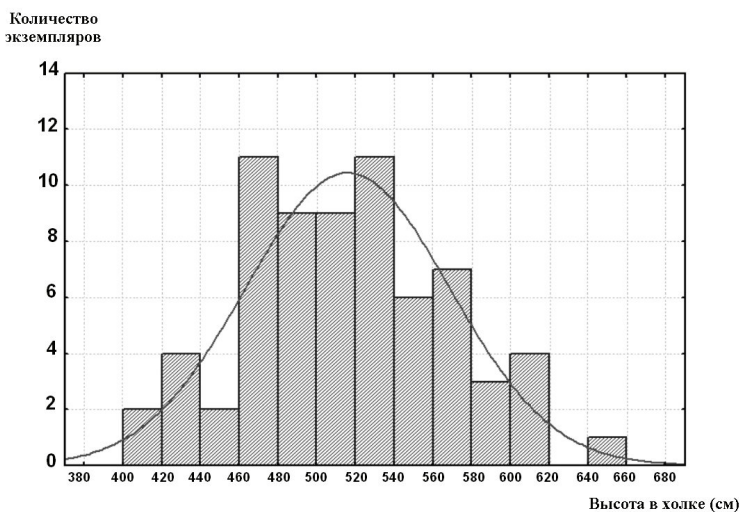
Высоту в холке боспорских собак можно попробовать оценить по длине плечевых костей, используя специальный коэффи-

циент. Для плеча он составляет 3,37 (Harcourt. 1974; Bartosiewicz. 1996). Чтобы оценить величины собак Нимфея, было использовано 69 плечевых костей, большинство из которых были разрозненными находками. Высота в холке животных колебалась здесь от 41 до 64 см, то есть примерно от размеров средней величины фокстерьера до размеров крупной лайки. Высота в холке современного фокстерьера – примерно 39 см, а сибирской зверовой лайки – 51–60 см. В среднем высота нимфейских особей составляет 51 см. Высота в холке экземпляра, практически идентичного салуки по величине и пропорциям черепа, о котором упоминалось выше, равнялась 59 см, что соответствует величине этой породы. Высота современных самцов персидского грейхаунда 58–71 см. (Полный каталог пород собак. 1997).



Рис. 3. 1 – отпечаток лапы собаки, на глиняной черепице. Нимфей, 2002, сп. 12, 1 в. до н.э. – 1 в. н.э.; 2 – роспись на килике V в. до н.э. Воин с собакой лайкоидного типа, изображенной на щите. Эрмитаж; 3 – собаки северного типа на черепке мергарской чаши. Германия, римское время; 4 – изображение головы собаки лайкоидного типа на чернолаковом черепке из Нимфея. V в. до н.э.



Рис. 4. 1 – статуя юноши с собакой у ног. 340–330 г. до н.э. Пергамон Музей, Берлин. (Фото автора). а – общий вид скульптурной группы. б – голова собаки, увеличено; 2 – статуя собаки эллинистического времени. Римская копия. Пергамон Музей, Берлин. (Фото автора). а – общий вид фигуры. б – голова собаки, увеличено

О величине нимфейских собак может косвенно говорить след одной из них, оставленный на только что слепленной сырой черепице. Затем черепица была обожжена и след, таким образом, сохранился на тысячелетия (Рис. 3. 1). Ширина этого отпечатка лапы примерно 5 см. Это позволяет ориентировочно предположить высоту в холке 50–55 см. Распределение значений высот в холке по размерным классам (Рис. 2). Видно, что это распределение заметно отличается от нормального, обозначенного на графике

сплошной линией. И в случае высоты животных мы ясно видим два пика численности. Группу больших по размерам особей составляют животные, имеющие высоту примерно 51–52 см, а группу меньшего размера – особи высотой 46–48 см. То есть ситуация, проявившаяся при распределении образцов по величине кондило-базальной длины черепа, в точности повторяется и в случае распределения животных и по высоте в холке. Опять можно констатировать наличие двух морфологических групп животных – более крупной и более мелкой.

Собаки Мирмекия средиземноморского типа по своим размерам были несколько меньше классического салуки. Высота в холке двух особей была 46 см, а еще двух 56 и 48 см. Таким образом можно еще раз подчеркнуть, что в данном исследовании речь, конечно, идет не о породах в полном смысле этого слова, а лишь о неких морфологических типах собак, определяющих общие особенности их внешнего облика. Два экземпляра северного типа имели в высоту 43 и 49 см., т.е. были примерно такого же размера как их грейхаундообразные собратья.

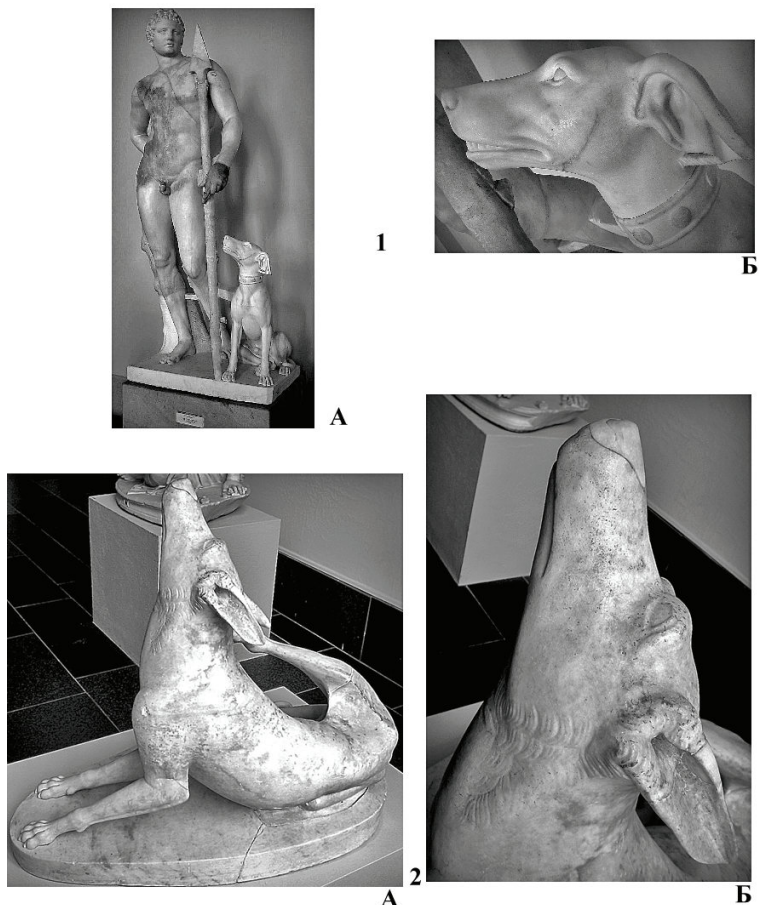
Представление о том, как выглядели собаки античного мира, как средиземноморского, так и лайкоидного облика, дают нам изображения собак на предметах искусства и обиходной жизни, которых имеется достаточно много. Собака часто изображалась на керамических изделиях, фресках и даже высекалась из мрамора.

Собаки северного типа имели достаточно стандартный облик. Очень характерное изображение такого животного можно видеть на внутренней поверхности краснофигурного килика из коллекции Эрмитажа, датированного началом V в. до н.э. (Рис. 3. 2). Это изображение не раз публиковалось многими авторами (Передольская. 1967; Сорокина. 1997; Молева. 2002). На рисунке изображен воин (по мнению некоторых специалистов – Аякс) в полном вооружении, со щитом, на котором изображена собака. Бросаются в глаза высоко поставленная голова, стоячие небольшие уши, короткая морда с выраженным «лбом» и загнутый на спину пушистый хвост животного. Несомненно, перед нами классическая северная лайка. Само изображение столь реалистично, что вполне четко просматривается довольно густой и пушистый мех животного. То, что на сосуде, имеющем средиземноморское происхождение, изображена собака, характерная для более северных территорий, вызывает удивление. Можно даже предположить, особенно принимая во внимание сильно опущенный хвост, что перед нами не собака, а лиса. Однако выраженная «прилобистость», совершенно не свойственная диким формам псовых, и короткая морда вынуждают склониться к утверждению, что перед нами именно собака классического северного типа. Натуралистическое изобра-

жение лайкообразных собак можно видеть, например, в виде рельефа на осколке терракотовой чаши из поселения римского времени Цереалис в Рейнской области (Richen, Thomas. 2005). К сожалению, более подробная датировка находки не приводится (Рис. 3. 3). Здесь мы видим все тот же образ небольшой собаки с короткой головой, острыми стоячими ушами и более или менее опущенным, загнутым на спину хвостом. Вероятно, такого типа было и большинство собак Нимфея.

На этом памятнике, на чернолаковом черепке сосуда V в. было обнаружено неумело процарапанное изображение головы животного (Рис. 3. 4). Более подробно эта находка описывается в статье А. С. Намойлик «Рисуночные граффити из Нимфея», в этом же сборнике. По нашему мнению это попытка изобразить голову собаки. Выделяются стоячие острые уши и попытка изобразить выпуклый лоб, что получилось у рисовавшего не с первого раза. Ещё одно схематическое изображение собаки в Нимфее – граффито на внешней стороне донца чернолаковой чашечки, датируемой V в. до н.э. (см. вышеупомянутую статью А. С. Намойлик – здесь. С. 314). Здесь также схематически изображена собака с характерно загнутым на спину хвостом, стоячими, небольшими ушами и короткой шеей.

Чрезвычайно реалистические изображения собак южного типа были встречены автором в Пергамон Музее в Берлине. Одно из них – сидящая собака рядом с юношей-копьеносцем. Мраморная скульптурная группа датируется 340–330 г. до н.э. (Рис. 4. 1. А, Б). Собака имеет вытянутую плоскую голову, висячие уши, очень длинные передние лапы, не купированный тонкий хвост. Общее строение животного грацильное, легкое, адаптированное к быстрому бегу. Другое изображение – фигура сидящей самки с запрокинутой головой. Фигура так же изготовлена из мрамора (Рис. 4. 2. А, Б). Она аннотируется довольно скупо, как римская копия эллинистического оригинала. В данном случае голова животного выглядит еще более вытянутой и плоской со слегка выпуклыми глазами. Уши вероятнее всего стоячие. Бросается в глаза их довольно большой размер. В остальном – те же самые пропорции и конституционный тип строения тела. Животное поджарое, длиннолапое, с длинным, некупируемым хвостом.

В связи с этим можно привести ещё одно изображение собаки на черепке нимфейского сосуда (см. указ. статью А. С. Намойлик – здесь С. 313). Это внутренняя сторона уже упоминавшейся чёрнолаковой чашечки V в. до н.э. Здесь изображена, по нашему мнению, собака с характерными острыми ушами, довольно большого размера, с опущенным книзу тонким хвостом и открытой пастью. Автор, несомненно, хотел подчеркнуть удли-

нённые уши и разинутую пасть лающего животного. Собака припала на передние лапы и готова наброситься на своего противника. Хвост животного в данном случае не загнут на спину, а опущен вниз, а строение тела довольно тонкое. Вероятнее всего это попытка изобразить собаку южного типа (как на Рис. 4. 2). На Нимфее и этот тип собак, несомненно, присутствовал.

**А****Б****В****Г**

Рис. 4. Изображения охотничьих собак южного типа на так называемом «Саркофаге Александра македонского». Конец IV в. до н.э. Археологический музей Стамбула. (Фото автора). А – общий вид саркофага. Б, В, Г – увеличенные изображения собак

У некоторых морфологических групп собак средиземноморского типа уши стояли вертикально, у других varitетов были висячими. Это хорошо видно при рассмотрении так называемого «Саркофага Александра Македонского» в Археологическом музее Стамбула. В действительности саркофаг датируется 310 г. до н.э. Он принадлежал кому-то из сидонских царей и был обнаружен на территории современного Ливана (Рис. 5. А)

На одной из его сторон находится многофигурная композиция, изображающая охоту на льва, которого травят конные охотники. В охоте принимают участие три собаки. Все они имеют такой же тип строения, как и берлинские изображения. По сути, это почти классические борзые. У самой левой из собак (Рис. 5. Б) уши прижаты, поскольку животное возбуждено травлей, однако вероятнее всего они в обычном положении стоят вертикально. Морда у животного средней длины, с довольно заметным лбом и слегка выпуклыми глазами. У собаки в середине композиции (Рис. 5. В) уши поставлены вертикально, череп гораздо более плоский и морда, как это видно даже на мраморном горельефе, заметно более вытянутая. Глаза расположены глубоко. У собаки справа, которая кусает льва, атакованного охотниками, за заднюю лапу (Рис. 5. Г), уши явно свисают вниз, голова более короткая и широкая, чем у двух предыдущих экземпляров, хотя, все равно, достаточно вытянутого, южного типа.

Вероятно, искусный мастер, создавший эту абсолютно реалистическую скульптурную группу, изобразил три наиболее распространенных морфологических типа собак, присутствовавших в обиходе жителей того времени. Все три имеют поджарое, сухое тело, длинные и мощные передние лапы и более или менее узкую голову на относительно длинной, подвижной шее. Как уже говорилось, уши у средиземноморских собак могут быть висячими или стоять вертикально.

Итак, основным, расхожим типом собак в Восточном Крыму был лайкоидный тип, который был распространен там вероятно, еще с бронзового или даже с неолитического времени. Греческие колонисты быстро включили местных собак в свой хозяйственный обиход, используя их для самых разных целей, как самых обыкновенных домашних животных. Однако в привилегированных домах содержались и разводились собаки южного типа, которые были примерно подобны современному борзым. Такие собаки были завезены на Боспор из Средиземноморья, они были гораздо более редки и, вероятно, ценились. Очевидно, с ними обращались более заботливо, чем с обычными дворовыми собаками. Видимо они считались породистыми, хотя размеры их могли заметно варьировать. Среди лайкоидных собак наблюдается разделение на две размер-

ные группы, не связанные с половой принадлежностью. Вероятно, и здесь имелись как минимум два генетически устойчивых морфологических типа.

Литература

- А. А. Браунер.* Домашние собаки Палеарктики // Записки Одесского общества естествоиспытателей. 1928. Т. 44.
- В. А. Калинин, Т. М. Иванова, Л. В. Морозова.* Отечественные породы служебных собак Азиатского происхождения. СПб., 1992.
- Н. В. Молева.* Собака в религиозных представлениях боспорян // Боспорское царство как историко-культурный феномен. СПб., 1998.
- Н. В. Молева.* Собаки в сакральном мировоззрении древних греков // *Н. В. Молева.* Очерки сакральной жизни Боспора. Н.Н., 2002.
- А. А. Передольская.* Краснофигурные аттические вазы. Л., 1967.
- И. Г. Пидопличко.* Домашние и дикие животные Ольвии по находкам костей из раскопок 1935 и 1936 гг. // Ольвия. Киев, 1940.
- О. Ю. Соколова.* Исследования Нимфея в 1999 г. // Отчётная Археологическая Сессия Гос. Эрмитажа за 1999 г. СПб., 2000.
- Н. П. Сорокина.* Религия и коропастика в античности // ТрГИМ. М., 1997. № 91.
- В. И. Цалкин.* Домашние и дикие животные Северного Причерноморья в эпоху раннего железа // МИА. 1960. Т. 53.
- L. Bartosiewicz.* Early medieval faunal remains from pontes (Iron gates Gorge, Eastern Serbia) // Acta Archaeologica. 1996. Vol. 48. № 1–3.
- L. R. Day.* Dog burials in the Greek world // AJA. 1984. Vol. 88. № 1.
- R. A. Harcourt.* The dog in prehistoric and early historic Britain // JAS. 1974. Vol. 1.
- R. Menzel, R. Menzel.* Observations on the parian dog // The book of the dog. Los-Angeles, 1948.
- R. Menzel, R. Menzel.* Pariahunde // Die Neue Brehm Bucherei. A. Ziemsen-Wittenberg, 1960.
- C. A. Reed.* Animal domestication in the prehistoric Near East // Science. 1959. Vol. 130. № 3389.
- H. Richen, M. Thomas.* Die decorationsserien der Rheinzaberner reliefsigillata. Bonn, 2005. Bd. 1–2.
- L. Rutimeyer.* Die fauna der Pfahlbauten der Schweiz // Neue denks die Allg. Schw. Gessellschaft ges Naturwissenschaft. 1862. Bd. 19.
- P. Wapnish, B. Hesse.* Pampered pooches or plain pariahs? The askelon dog burials // Biblical Archaeologist. 1993. Vol. 55. № 2.

В. П. Яйленко

Изображение креста в пантикапейской цистерне II в. н.э.

По поводу креста, начерченного шпателем на сырой штукатурке цистерны № 179 в оборонительной башне Пантикапея, идет дискуссия (Толстикова, Журавлёв. 2005. С. 138.). Издатели поначалу предположительно сочли ее христианским крестом, который имеет исключительное значение для ранней истории христианства: «Можно осторожно предположить, что находившаяся в стадии ремонта цистерна в течение какого-то времени использовалась рабочими-христианами в качестве тайной молельни. Эта находка может служить подтверждением тому, что к началу II столетия н.э. христианство было достаточно широко распространено не только в Малой Азии, как о том свидетельствуют церковные источники («Откровение Иоанна», «Деяния апостолов», послания апостола Павла), а также письма наместника провинции Понт и Вифинии Плиния Младшего к императору Траяну, но имело приверженцев и на Боспоре, скорее всего в низших слоях общества, в частности, среди «строительных рабочих» (Толстикова, Журавлев. 1998. С. 29; Толстикова. 2001. С. 16)⁵⁰. К 2005 г. их уверенность в христианском характере возросла. Разумеется, столь радикальное решение вопроса не просто о христианстве на Боспоре, но вообще о времени появления христианской символики, не могло не взбудоражить научную мысль – нашлись сторонники этого мнения (например, Юрочкин. 1999.; Зинько. 2007.) и противники (к примеру, Зубарь. 1999.). Цель начертания пантикапейского креста в нише цистерны может быть определена двояко: это либо христианский символ, либо античный апотропей. Сначала опишем крест. Он написан, лучше сказать, начерчен в 3 приема: сперва прочерчен вытянутый горизонтально прямоугольник (назовем его балкой), затем сверху и снизу добавлено по две вертикали и срез (назовем это стойками). От нижних углов уходят вниз и в сторону прямые линии, к верхней горизонтали пририсованы мелкие дужки. Фигура вычерчена по линейке, геометрически правильна. Точность построения показывает, что строитель цистерны имел опыт начертания подобных фигур. Так профессионально вычерчены, к примеру, метки строи-

⁵⁰ Обстоятельное описание материалов заполнения цистерны (Толстикова, Журавлёв. 1998.).

телей из средневекового Херсона, в том числе кресты на плинфе (Романчук. 2004. табл. 27).

На наш взгляд, фигура из цистерны не является христианским крестом по ряду причин. Во-первых, ввиду своей конструкции, необычной для него. Христианский крест имеет свою архитектуру, восходящую к римскому кресту распятия в виде буквы Т⁵¹. Он представляет собой стойку, на которую положена перекладина, и по причине такой конструкции крест начинают чертить со стойки, а не с перекладины (мы не начинаем писать буквы Т и Г с перекладины)⁵². Иначе говоря, христианский крест рисуется с вертикали, и это прием, имплицитно обусловлен его глубинной семантикой: в некоторых языках, например, адыгских, слово «крест» имеет первичное значение «палка». В пантикапейской же фигуре сначала начертана балка, затем к ней пририсованы снизу и сверху стойки, эта конструкция атектонична и потому декоративна по характеру, христианский же крест в силу указанных причин тектоничен. Пантикапейский крест представляет собой не стоечно-балочную композицию (она составляет конструктивную основу греческой архитектуры и потому является обычным приемом начертания креста), поскольку начертан с балки, а не стойки.

Во-вторых, у христиан крест вошел в употребление только во второй половине IV в. Еще в начале XX в. считалось, что это имело место около времени Феодосия I (379–395) (Покровский. 1999. С. 38; Глушак, Наумова. 1997. С. 87), в дальнейшем отдельные специалисты по церковной археологии пытались удревнить его до II–III в. (Б. Багатти, Э. Сукеник и др.), но их доказательная база оказалась ошибочной: «кресты» на оссуариях из пещеры близ Иерусалима частью оказались маркировкой для правильного совмещения крышки с урной, частью буквой *tāw*, а «кресты» из Помпей и Геркуланума – оттисками деревянных балок на верхних частях стен (Беляев. 2001. С. 26–27, 61). Склонная к удревнению

⁵¹ Этот римский крест наказания преступников восходит к дереву, на котором поначалу вешали преступников (Saglio. 1887. p. 1573). Возникновение культа креста в христианстве связано с почитанием легендарного места казни Христа на Голгофе, где была выстроена к 320-м г. церковь Креста (позднее она стала называться храмом Гроба Господня); происхождение культа креста именно от этого памятника подтверждается датированной 359 г. надписью из базилики в Тикстере (Сев. Африка): «древо Креста из земли обетованной, где был рождён Христос» (Райт. 2003. С. 314 сл.; Беляев. 2001. С. 33 сл., 65, 148). На почитание Креста Распятия наложился заимствованный у египтян культ символа жизни *ankh*, который изображался в виде трех- или четырехстороннего креста с петлей вверх. Его находим, к примеру, на плинфе в византийском Херсоне среди прочих строительных меток христианского характера (Романчук. 2004. т. 27).

⁵² Это азбучная истина. К примеру, рисунок стоечно-балочной конструкции (Кильпе. 1989. С. 116, рис. 60б) нельзя начать рисовать с балки, так как она повиснет в воздухе, сначала надо нарисовать стойки.

христианства на Боспоре Е. А. Зинько (Зинько. 2007. С. 144) в заметке о крестах на позднеантичном Боспоре привела лишь один пример III в. – склеп в палестинском Бейт Гуврине с изображением креста меж двух птиц и виноградного усика с гроздьями. Но птицы и лоза обычны в росписях позднеантичных гробниц в целом (в том числе боспорских АДЖ), так что палестинский склеп не обязательно христианский, тем более, что некрополь в Гуврине иудейский и христианский, а у иудеев буква *tāw*, подобие креста (от неё произошло греч. Τ), была знаком избранности и скорби (Иезекииль. 9:4), вследствие чего её прочерчивали на оссуариях. С другой стороны, в римском мире, тем более в соседней с Египтом Палестине, крест – универсальный знак возрождения жизни после смерти типа египетского *ankh* «жизнь», который и был воспринят христианами во второй пол. IV в. (Тресиддер. 1999. С. 171). Один пассаж у критика христианства конца II в. Цецилия, как будто, намекает на культ креста у христиан его времени (Oct. 12): «вот перед вами угрозы, казнь, пытки, крест – уже не как предмет поклонения, а как орудие казни», но далее участвующий в диалоге с ним апологет христианства решает этот вопрос отрицательно (§ 29): «Что касается крестов, то мы их совсем не почитаем: нам не нужны они, нам, христианам; это вы, язычники, вы, для которых священны деревянные идолы, вы почитаете деревянные кресты» (Голубцова. 1967. С. 83; Нейхардт. 1975; Ранович. 1990. С. 345). Это точная диагностика: для христиан крест действительно был поначалу языческим знаком (в Апокалипсисе он – знак Зверя), а вот у нехристианского населения Римской империи почитание креста распространено повсюду, поскольку это древнейший апотропей.

У креста дохристианского времени длительная история. По происхождению это солярный знак, отчего он представляет собой лишь разновидность целого класса солярных символов – помимо прямого креста с равноконечными ветвями в него входят диагональный крест, вписанный в круг крест (солнечное колесо), крест с петелькой сверху (*anh*), свастика и пр. (Scheltema. 1926. S. 101–102; Laag. 1970. S. 569). Как солярный знак, разновидности креста имели апотропеическое значение, они были в употреблении с неолитической эпохи. Скульптурный рельеф из Британского музея с изображением ассирийского царя Шамшиадада (824–812) замечателен натальным равноконечным крестом, висящим на груди. Для нашей темы существенно отметить, что уже расписная неолитическая керамика снабжалась изображениями креста в целях санации налитой в нее жидкости. Актуальным этот знак был и у населения Греции – неолитического, бронзового и античного времени. Множество образцов можно найти в любом труде о керамике, к приме-

ру, в книге Ш. Дюга об аргосско-кикладской посуде VIII–VII в. до н.э. Пантикапейский крест вырезан в цистерне для хранения воды, здесь он имеет тот же смысл, что и на расписной керамической посуде – целительный солнечный знак, отвращающий зло апотропей.

В заключение заметим: для решения вопроса о характере пантикапейского креста надо учитывать также, что хронология возникновения и становления раннего христианства, выстроенная церковниками, недостоверна. Даже авторы евангелий, не говоря уже о первых церковных историках IV в., не имели точных данных о возрасте Христа и о времени его деятельности. Источники, к которым апеллировали В. П. Толстиков и Д. В. Журавлёв, сомнительны: послания Павла, составляющие основу «Деяний апостолов», написаны разными авторами во II в.; упоминание о христианах в переписке Плиния Младшего с Траяном сильно смахивает на вставку⁵³. Строго говоря, только к 140 г. относится первое достоверное известие о христианстве вообще (Каждан. 1965. С. 153, 217). В целом в Римской империи известно несколько единичных христианских памятников (молельный дом в Дура-Европос, отдельные катакомбы в Риме и др.), начиная с середины III в., вполне материальные следы христианства выражены только с IV в. В таких условиях тем более нет оснований усматривать в крестообразной фигуре пантикапейской цистерны христианский крест⁵⁴.

⁵³ За этим стоит большая литература, ограничимся одной ссылкой (Каждан. 1965. С. 104 сл., 144 сл., 154 сл.).

⁵⁴ На наш взгляд, недостаточно основательны и попытки В.Ю. Юрочкина (Юрочкин. 1999) или Е.А. Зинько (Зинько. 2004. С. 153 сл.) найти археологические следы христианства на Боспоре в III в., речь можно вести лишь о единичных случаях (Зубарь. 1999. С. 324). Склонные к удревнению христианства на Боспоре исследователи ссылаются на находку в илуратском склепе № 141 серебряного перстня, на сердоликовой вставке которого изображен Т-образный крест и две рыбки под ним; верхняя граница комплекса III в. н.э. (Хршановский. 1998. С. 105). Это, несомненно, христианская символика, однако сама единичность находки наводит на сомнения в точности датировки комплекса предметов из склепа в целом, либо указывает на позднейшее попадание перстня туда. Ученые, настаивающие на христианском характере пантикапейского креста и удревняющие христианство в Северном Причерноморье, судя по их текстам, верующие; однако не стоит привносить личную религиозность в науку: «лучше, если пострадает вера, чем, если пострадают факты и их интерпретация», резонно заметил В.И. Абаев (Абаев. 1968. С. 255) по другому поводу. Это приводит к ошибкам, примеров чего достаточно в работах специалиста по древнерусской и византийской живописи, вдруг «ударившихся» в 1990-е годы в религию. Так, Г.С. Колпакова (Колпакова 2004. С. 17) утверждала, что в Византии «высшей инстанцией для религиозного сознания, высшим церковным авторитетом был не царь и не патриарх (им отводилась лишь репрезентативная роль), а христианский народ. Решения принимались соборами представителей церкви в характерной формулировке: «Умоляем же и священный народ Божий...», а народ сохранял за собой высшую автономию». Моя бывшая коллега по Российской государственной академии живописи, ваяния и зодчества, ныне покойная, не

Литература

- В. И. Абаев.* О перекрестных изоглоссах // *Этимология* 1966. М., 1968.
- Л. А. Беляев.* Христианские древности. СПб., 2001.
- А. С. Глушак, Н. В. Наумова.* Христианство в Херсонесе и на Боспоре // *Боги Тавриды. История религий народов Крыма.* Севастополь, 1997.
- Н. И. Голубцова.* У истоков христианской церкви. М., 1967.
- Деяния соборов.* Деяния вселенских соборов. Казань, 1863. Т. 3.
- Е. А. Зинько.* Некоторые особенности религиозной жизни на Боспоре в период христианизации (III–VI в. н.э.) // *БК.* 2004.
- Е. А. Зинько.* Изображение крестов в ранневизантийских склепах Боспора // *БК.* 2007.
- В. М. Зубарь.* Некоторые особенности распространения христианства на Боспоре // *БФ.* 1999.
- А. П. Каждан.* От Христа к Константину. М., 1965.
- Т. Л. Кильпе.* Основы архитектуры. М., 1989.
- Г. С. Колпакова.* Искусство Византии. М., 2004. Т. 1.
- Ю. А. Кулаковский.* История Византии. СПб., 2003. 1.
- А. А. Нейхардт.* Происхождение креста. М., 1975.
- Н. В. Покровский.* Очерки памятников христианского искусства. СПб., 1999. (репринт издания 1910 г.).
- Дж. Э. Райт.* Библиейская археология. СПб., 2003.
- А. Б. Ранович.* Первоисточники по истории раннего христианства. Античные критики христианства. М., 1990.
- А. И. Романчук.* Строительные материалы византийского Херсона. Екатеринбург, 2004.

знала или не хотела знать, каким непотребным образом был «проташен» на 3 Эфесском соборе 431 г. никейский догмат о тричности божества: александрийский епископ Кирилл истратил почти всю церковную казну своей епархии на подкупы придворных императора за содействие в его пользу, жульничал в ходе собора и т. д. (читатель может получить представления об этом не от историков-атеистов, а от благонамеренных верующих – обер-прокурора синода во Временном правительстве А.В. Карташева (Карташев. 2002. С. 276 сл.) или Ю.А. Кулаковского (Кулаковский. 2003. С. 278). В полемике на первых вселенских соборах церковное начальство свободно оперировало базисным постулатом первоначального христианства о рабском происхождении Христа (например, Деяния соборов. 1863. С. 49, 52/3 и мн. др.), а для народа выносилось утверждение о его единой и равной сущности богу-отцу (Яйленко. 2006. С. 456/8, 468/9), так что верховный суверенитет христианского народа – плод воображения Г.С. Колпаковой. Еще пример. Редкость изображения в Византии Распятия со страдающим Христом, популярного на Западе, Г.С. Колпакова (Колпакова. 2004. С. 22) объяснила примирением Бога с человеком, тем, что тема страданий мучеников всегда-де оборачивалась триумфом и прочими подобными измышлениями; в действительности же это было обусловлено отождествлением византийского императора с Христом, что делало неудобной эту сцену для церковноначалия, постоянно получавшего от императора апокомбии и прочие немалые материальные дивиденды.

- В. П. Толстиков, Д. В. Журавлёв.* Некоторые итоги исследования акрополя Пантикапея // Боспорское царство как историко-культурный феномен. Материалы конф. СПб. 1998.
- В. П. Толстиков, Д. В. Журавлёв.* К вопросу об организации западного рубежа акрополя Пантикапея // БК. 2005.
- Дж. Тресиддер.* Словарь символов. М., 1999.
- В. А. Хришиновский.* Некрополи Илурата и Китея. Археологическая экспедиция ГМИР 1968–1998 // БФ. 1998.
- В. Ю. Юрочкин.* Боспор и православное начало у готов // БФ. 1999.
- В. П. Яйленко.* Мария-Марфа деисуса новгородской Нередицы // Проблемы истории, филологии и культуры. Магнитогорск; М. 2006. Т. XVI, 2.
- H. Laag.* Kreuz // Lexikon der christlichen Ikonographie. Rom. 1970. Bd. 2.
- E. Saglio.* Cruх // Dictionnaire des antiquités grecques et romaines. Paris. 1887. Т. I, 2.
- F. Scheltema.* Kreuz // Reallexikon der Vorgeschichte. 1926. Bd. 7.

А. С. Намойлик

Рисуночные граффити из Нимфея

В Государственном Эрмитаже хранится коллекция граффити из раскопок Нимфея, в которой насчитывается десять граффити рисуночного характера. Строго говоря, их больше, поскольку на нескольких экземплярах рисунки процарапаны с обеих сторон, но из соображений удобства такие граффити в каталоге имеют один общий номер. Девять из них ранее не публиковались; фотография чаши с граффито № 1 b представлена в двух каталогах (Древний город Нимфей. 1999. С. 47–48. № 88; *Nymphaea*. 2002. P. 70. № 47), однако основное внимание в этих каталогах уделено сосуду, а не изображениям на нём. Из десяти граффити девять процарапаны на аттических чернолаковых сосудах, преимущественно открытых форм, одно – на килике ионийского происхождения; шесть изображений расположены на донцах сосудов, три – на стенках, одно – на ручке. Датируются граффити в пределах VI–III в. до н.э., при этом большая часть относится к V–IV в. до н.э.

Среди рисунков преобладают изображения животных: собаки (№ 1 a, 1 b, 2), черепахи (№ 3), рыбы (№ 4). Изображение животного или человека представлено в граффито № 5. Остальные граффити – это две розетки, начерченные с помощью циркуля (№ 6, 7), изображение корабля (№ 8a), неясные фрагменты рисунков (№ 8 b, 9, 10).

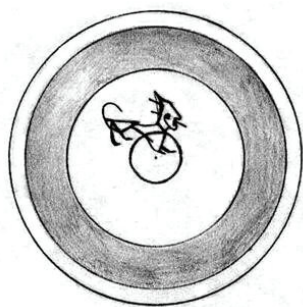

№ 1a

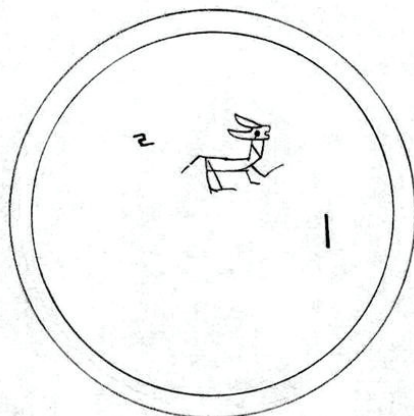

№ 1b

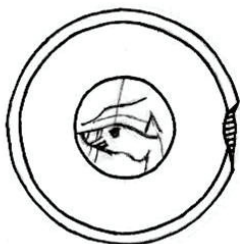

№ 2

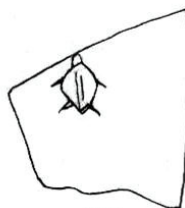

№ 3

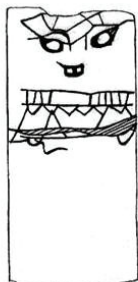

№ 5

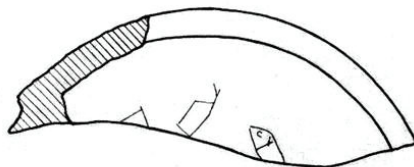

№ 4



Для №№ 1, 4, 5



Для №№ 2, 3

Рис. 1. Рисуночные граффити



Рис. 2. Рисуночные граффити

1. Чернолаковая чашечка на кольцевом поддоне (Small bowl). Аттика. 425–400 г. до н.э. (ср. Sparkes, Talcott. 1976. №№ 867–871. Fig. 9. Pl. 33). Диаметр 9 см, высота 2,5 см, диаметр поддона 6,5 см. Коллекция Новикова. Б. 2292. Граффити на внешней и внутренней сторонах дна. Скорее всего, оба изображения выполнены одной рукой.

1 а. На внешней стороне: животное. Стоячие острые уши, хвост «баранкой», открытая пасть, поза (упор на передние лапы) свидетельствуют о том, что перед нами изображение собаки. Интересно, что вышеперечисленные признаки были характерны для изображений собак ещё в эпоху энеолита (Каспаров. 2001. С. 101–102).

1 б. На внутренней стороне: животное. Судя по общей конституции и специально прорисованной открытой пасти, на этой стороне сосуда также изображена собака. Вероятно, непропорционально большие и вытянутые уши явились результатом не очень удачной попытки «художника» подчеркнуть их стоячее положение и остроту. Слева от рисунка процарапан знак в форме зеркально перевернутой буквы «S», а справа снизу – вертикальная черта.

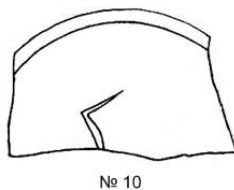
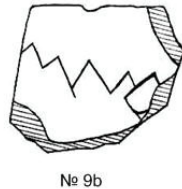
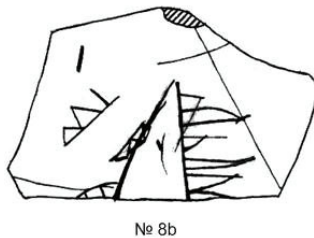
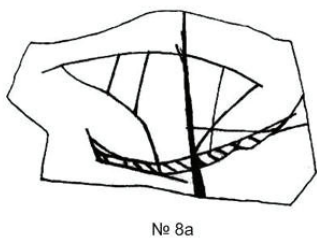
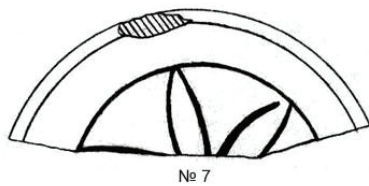
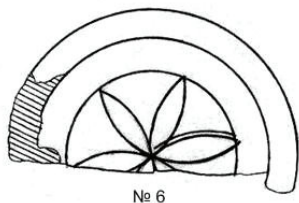
2. Дно чернолакового открытого миниатюрного сосуда. Аттика. V в. до н.э. Диаметр поддона 4 см. Раскоп С. НФ. 51. 698. Граффито на внешней стороне.

Голова собаки влево. Изображена вытянутая морда и острое стоячее ухо, прорисован глаз, обозначены нос и пасть. Две линии сверху – это, вероятно, неудавшиеся попытки нарисовать профиль. Подобные изображения известны на керамике стиля Фикеллюра (Cook. 1936. P. 63. Fig. 8). В Нимфее эллинистического времени собака была распространенным домашним животным, о чем свидетельствуют многочисленные находки собачьих скелетов в слое городской свалки (Соколова. 2000. С. 19; Соколова, Чистов. 2001. С. 15 и др.).

3. Фрагмент стенки килика с поясом красного лака на внутренней стороне. Иония. VI в. до н.э. Размеры 3,3 x 3 см. Участок Г. НФ. 89. 39. Граффито на внешней стороне.

Черепаша. Прорисован панцирь с двумя продольными полосками, голова, четыре лапы. Панцирь имеет каплевидную форму, характерную для морских черепах. Ни в наше время, ни в эпоху античности Северное Причерноморье не входило в ареал распространения морской черепахи, однако в Средиземном море обитают некоторые ее виды. В Крыму водится лишь болотная черепаха семейства пресноводных, панцирь которой близок по форме к овалу. При помощи продольных полос автор граффито, возможно, хотел показать гребень панциря. Изображения морской черепахи,

являющиеся очень близкими аналогиями нимфейскому, представлены на монетах Эгины (Courbet. 1978. P. 173. С–D).

Граффито процарапано на стенке сосуда, датирующегося в пределах второй – третьей четвертей VI в. до н.э., и обнаружено в архаическом слое. Так как основание Нимфея относят к рубежу первой и второй четвертей VI в. до н.э. (Худяк. 1962. С. 61), автором граффито мог быть один из колонистов, видевший морскую черепаху на родине в Средиземноморье. С другой стороны, не исключено, что килик был привезен в Нимфей уже с рисунком. Впрочем, рисунок мог и не отражать реальных особенностей строения тела животного.

4. Фрагмент дна чернолакового скифоса. Атика. V–IV в. до н.э. Диаметр поддона 10,8 см. Участок М. Эллинистический слой. НФ. 84. 150. Граффито на внешней стороне.

Рыба. Сохранилась голова и половина туловища. Изображение схематичное; голова отделена от туловища вертикальной линией, прорисован круглый глаз. Подобные изображения известны в Истмии и Афродисии (Langner. 2001. №№ 1805, 1809). На донце представлено еще два неясных рисунка.

5. Фрагмент ручки чернолаковой ойнохой. Атика. V–IV в. до н.э. Длина 6 см, сечение 2,5 x 1,1 см. Участок М. НФ. 85. 111. Граффито на внешней стороне.

Голова в фас. Глаза немного вытянутой формы, тщательно и аккуратно прорисованные; ясно показаны зрачки и белки, причем зрачки оставлены в черном цвете, а белки сделаны светлыми (цвета глины) путем соскабливания лака. Судя по расположению обих зрачков с правой стороны, взгляд направлен влево. Возможно, в верхних уголках глаз изображены ресницы, соприкасающиеся с бровями; линии бровей плавно переходят в переносицу. Такая трактовка бровей и носа встречается в граффити – изображениях людей (Langner. 2001. №№ 323, 324, 585, 608 и др.). Лоб в разных направлениях пересекают линии, не выходящие за пределы контура головы. Верхняя часть граффито сохранилась не полностью. Под переносицей прорисованы губы или, скорее, ноздри. В целом, голова отдаленно напоминает букрании (Русяева. 1979. С. 88). Нижняя часть граффито пока не поддается интерпретации.

6. Фрагмент дна с частью стенок чернолакового гуттуса. Атика. Конец V – 1-я половина IV в. до н.э. Диаметр поддона 6,2 см. Участок Г. НФ. 70. 70. Граффито на внешней стороне дна.

Розетка из шести лепестков, построенная на основе окружностей при помощи циркуля. Множество аналогичных граффити известно в разных частях античного мира, однако в подавляющем большинстве случаев они процарапаны на стенах помещений и относятся к римскому времени (Langner. 2001. S. 29–30. № 63–

147). Аналогии в Северном Причерноморье, помимо граффито, публикуемого здесь под номером 7, мне неизвестны.

7. Фрагмент дна с частью стенок красноглиняной чаши с темным покрытием на кольцевом поддоне. Диаметр поддона 8,3 см. Участок Г. Слой IV в. до н.э. НФ.70.149. Граффито на внешней стороне дна. Аналогично предыдущему; оба граффити обнаружены в одном комплексе – здании общественного назначения (Грач. 1971. С. 267–268).

8. Фрагмент стенки чернолаковой тарелки или рыбного блюда. Аттика. III в. до н.э. Размеры 6 x 4 см. Участок М. НФ. 81. 100. Граффити на внешней и внутренней сторонах.

8 а. На внешней стороне: корабль под парусом. Парус разделен тремя параллельными наклонными линиями, изображающими, скорее всего, полотнища, из которых он шит. В центре рисунка жирно прочерчена вертикальная линия, уходящая сверху и снизу в сколы черепка, – вероятно, мачта корабля. Судно показано в движении: оно плывет вправо, под парусом, надутым ветром; из-за этого парус кажется треугольным, хотя на самом деле он, скорее всего, имел прямоугольную форму (Петерс. 1962. С. 133–134). Корпус корабля имеет вид узкой полосы, заштрихованной параллельными наклонными черточками. Аналогичная деталь есть в граффити из Мирмекия и Ольвии, однако в последних под «полосой» прорисованы борта кораблей. Б. Г. Петерс считал «штрихи» банками (скамьями для гребцов) или бимсами (поперечными горизонтальными связями, скрепляющими верхние концы шпангоутов), а В. И. Денисова – досками или деревянными брусьями, из которых сложена палуба (Петерс. 1982. С. 44. Рис. 2–3: Мирмекий, V в. до н.э.; Денисова. 2000. С. 113, 115: Ольвия, V в. до н.э.). Если «заштрихованная полоса» нимфейского корабля также является изображением палубы, то рисунок не был закончен.

Следует отметить, что фрагмент с граффито был обнаружен в том же комплексе, что и нимфейская фреска, на которой сохранилось более 80 разнообразных граффити – изображений кораблей. Н. Л. Грач датировала этот комплекс первой половиной III в. до н.э. и определила его как святилище Аполлона и Афродиты – покровителей мореплавания (Грач. 1984. С. 81–88; Höckmann. С. 94–97).

Изображение кораблей было весьма популярным сюжетом на протяжении всей античности, в том числе в граффити на керамике и штукатурке (Langner. 2001. S. 67–70. № 1844–2265). Несколькими изображениями кораблей на штукатурке эллинистического и римского времени происходит из раскопок Пантикапея (Петерс. 1966. С. 186–196). Рисунки кораблей на керамике засвидетельствованы в Мирмекии (Петерс. 1982. С. 43: V в. до н.э.), на хоре Боспо-

ра (Сапрыкин, Масленников. 2007. № 865: Ново-Отрадное, 2-я половина I в. н.э.; № 867: Новопокровка, 2-я половина V в. до н.э.; № 882: Салачик, римское время, и др.), в Ольвии (Денисова. 2000. С. 112–120: V в. до н.э.; Яйленко. 1980. С. 87. № 87 а: V в. до н.э.), на Березани (Яйленко. 1982. С. 297. № 162: III–II в. до н.э.), в Херсонесе (Соломоник. 1978. № 967б: V–IV в. до н.э.).

8 б. На внутренней стороне: неясный фрагмент рисунка. Подобное граффито из Гордиона Л. Роллер предположительно трактует как изображение какого-то животного (Roller. 1987. 2 А – 141: VI – IV в. до н.э.). Рядом с рисунком процарапано граффито ΔΔΙ. Все три буквы расположены на одной линии, составляющей нижние густы обеих дельт. ΔΔΙ = 21. Цифровые граффити такого рода, где дельты имеют общую гасту, известны в других центрах Северного Причерноморья (Емец, Петерс. 1993. С. 79–80. № 7: Феодосия, конец V – начало IV в. до н.э.; Яйленко. 1980. С. 98. № 109: Ольвия, IV–III в. до н.э.; Соломоник. 1984. № 281: Чайка, III в. до н.э.).

9. Фрагмент стенки открытого чернолакового сосуда. Аттика. V в. до н.э. Размеры 3,5 x 3 см. Раскоп С. НФ. 54. 81. Граффити на внешней и внутренней сторонах.

9 а. На внешней стороне: зигзагообразная линия, уходящая в сколы. От крайнего левого зубца отходит дуга, соединявшаяся, вероятно, со следующим, несохранившимся, зубцом. Зигзаг как апотропеический символ встречается в граффити магического характера (Толстой. 1953. № 64: Ольвия; Емец, Петерс. 2004. С. 82. № 35: Феодосия, III–II в. до н.э.; Сапрыкин, Масленников. 2007. № 90 (1041): Батарейка II, римское время).

9 б. На внутренней стороне: неясный фрагмент рисунка.

10. Фрагмент дна с частью стенок чернолаковой чаши на кольцевом поддоне. Аттика. IV в. до н.э. Диаметр поддона 6,5 см. Участок З. НФ. 74. 84. Граффито на внешней стороне дна. Неясный фрагмент рисунка.

Литература

- Н. Л. Грач. Нимфейская экспедиция Государственного Эрмитажа // АО. 1971 (1970).
- Н. Л. Грач. Открытие нового исторического источника в Нимфее // ВДИ. 1984. № 1.
- В. И. Денисова. Рисунки античных кораблей из Ольвии // АВ. № 7. 2000.
- Древний город Нимфей. Каталог выставки. СПб., 1999.
- И. А. Емец, Б. Г. Петерс. Граффити и дипинги античной Феодосии // КСИИМК. 1993. 207.

- А. К. Каспаров.* Возможности идентификации зооморфных статуэток из энеолитических слоев памятников Ингынлы-Депе, Алтын-Депе и Кара-Депе в Южной Туркмении // АВ. 2001. № 8.
- Б. Г. Петерс.* Морское дело в античных государствах Северного Причерноморья. М., 1982.
- Б. Г. Петерс.* Об изображениях боспорских кораблей на штукатурке из раскопок Пантикапея // Культура античного мира. М., 1966.
- А. С. Русяева.* Земледельческие культы Ольвии догетского времени. К., 1979.
- Е. А. Сапрыкин, А. А. Масленников.* Граффити и дипинти хоры античного Боспора. Симферополь, Керчь, 2007.
- О. Ю. Соколова.* Исследования Нимфея в 1999 г. // ОАС за 1999 год. ТД. СПб., 2000.
- О. Ю. Соколова, Д. Е. Чистов.* Нимфейская экспедиция в 2000 г. // ОАС за 2000 год. ТД. СПб., 2001.
- Э. И. Соломоник.* Граффити античного Херсонеса. Киев, 1978.
- Э. И. Соломоник.* Граффити с хоры Херсонеса. Киев, 1984.
- И. И. Толстой.* Греческие граффити древних городов Северного Причерноморья. М. – Л., 1953.
- М. М. Худяк.* Из истории Нимфея VI–III в. до н.э. Л., 1962.
- В. П. Яйленко.* Граффити Левки, Березани и Ольвии // ВДИ. 1980. № 3.
- В. П. Яйленко.* Греческая колонизация (VII–III в. до н.э.). М., 1982.
- R. M. Cook.* Fikellura Pottery // ABSA. 1936. XXXIV.
- L. Courbet.* Les tortues d'Égine // Le club français de la médaille. Bulletin. 1978. № 61.
- O. Höckmann.* Graffiti of Hellenistic ships from the Aphroditaeon at Nymphaion // Боспорский город Нимфей: новые исследования и материалы и вопросы изучения античных городов Северного Причерноморья. СПб., 1999.
- M. Langner.* Antike Graffitzeichnungen. Motive, Gestaltung und Bedeutung. Wiesbaden, 2001.
- Nymphaea.* Confin de Oikoumene. Catalogo de exposicion. València, 2002.
- L. E. Roller.* Nonverbal Graffiti, Dipinti, and Stamps // Gordion Special Studies. Philadelphia, 1987. Vol. I.
- B. Sparkes, L. Talcott.* Black and Plain Pottery of the 6th, 5th and 4th Centuries B.C. // The Athenian Agora. Princeton, New Jersey, 1976. Vol. XII.

III АНТИЧНЫЕ ЦЕНТРЫ СЕВЕРНОГО ПРИЧЕРНОМОРЬЯ И ВАРВАРСКАЯ ПЕРИФЕРИЯ

Д. А. Мачинский, В. Т. Мусбахова (СПб, Салоники)

Остров Кирки и изображения на келермесском ритоне, преддверье Аида и древнейшая греческая расписная керамика в Северном Причерноморье (по «Одиссее» и археологическим материалам)

Эта статья – сжатое изложение итогов исследования, отдельные тезисы которого были опубликованы ранее (Machinsky, Mousbakhova. 2001. С. 4–5; Мачинский. 2008. С. 9, 21), а полная публикация появится позднее (Мачинский, Мусбахова. 2010, в печати)⁵⁵.

Тщательное изучение текста «Одиссеи» и иных письменных источников убедило нас в том, что та часть рассказа Одиссея о своих странствиях, где последовательно повествуется о посещении им страны лестригонов, острова Кирки и преддверья Аида отражает первичные (не позднее рубежа VIII–VII в. до н.э.)⁵⁶ впечатления эллинов от посещения ими наиболее географически и экономически привлекательных районов Северного Причерноморья, где позднее возникли самые значительные центры греческой колонизации (районы Боспора и Днепро-Бугского лимана). Привлекаемые нами археологические материалы согласуются и перекликаются с данными письменных источников (Рис. 5 б).

Таким образом, на основании независимого исследования мы пришли к результатам, подтверждающим и конкретизирующим концепции и гипотезы многих учёных XIX – начала XX в. (В. В. Капнист, К. Е. Вагг, Dubois de Montpréaux, А. Б. Ашик, U. Wilamowitz-Moellendorff, В. В. Латышев и др.) и отдельные высказывания исследователей в конце XX в. (Н. Hommel,

⁵⁵ Все прозаические переводы текстов из «Одиссеи» и трагедий Эсхила, по возможности точные и намеренно не обработанные литературно, сделаны В. Т. Мусбаховой. Ей же в большей части принадлежит новая интерпретация некоторых изображений на серебряном роге из Келермеса. В остальном статья написана при тесном сотрудничестве авторов, однако ответственность за категоричность некоторых сопоставлений и выводов полностью лежит на первом из них. Д. М.

⁵⁶ Поскольку вся статья о временах «до н.э.», далее это обозначение опускается.

Ю. В. Андреев), склонных считать, что эти неразрывно связанные эпизоды странствий Одиссея следует локализовать в Северном и Восточном Причерноморье.

Из анализа текста «Одиссеи» и сопоставления его с другими источниками явствует, что Αἰαίη (Айайэ), остров коварной богини-обманщицы Кирки располагается на крайнем северо-востоке знаковых эллинам морских просторов, т.е. на северо-востоке Понта и, по результатам нашего исследования, соответствует острову Гермонасса (юго-западная часть Таманского полуострова), где с VI в. существуют святилище и культ богини-обманщицы Афродиты Урании, владычицы Апатура. «Преддверье Аида» локализуется нами около самой северной части Понта в районе Днепро-Бугского лимана, где Одиссей встречает душу царствующего над мёртвыми Ахилла и где с рубежа VII–VI в. прослеживается беспрецедентный по интенсивности культ героя-бога Ахилла (Рис. 1; 2 а, б).

Посещение острова Айайэ и пребывание на нём происходит, по «Одиссее», после трагического эпизода в бухте лестригонов и перед поездкой в Аид, откуда Одиссей вторично возвращается на остров Кирки. И рассказ о встречающихся вечером и утреннем пастухах в Лестригонии, «ибо близки [там] пути ночи и дня» (Od. X, 80–86), и повествование о живущих около преддверья Аида мужах киммерийских, которых «никогда не видит... сияющее солнце... но гибельная ночь распростёрта над несчастными смертными» (Od. XI, 12–19) свидетельствуют об одном: о северных коротких летних и длинных зимних ночах, известных автору поэмы и изображённых в поэтично-гиперболизированной форме.

Так понимали эти тексты и учёные-стоики Арат (ок. 310–245 г.) и Кратет (ок. 200–150 г.), и византийский учёный-эрудит епископ Евстафий Фессалоникийский (XII в.), и многие другие учёные нового времени (К. Е. Ваг, U. Wilamowitz-Moelendorff) вплоть до В. В. Латышева, включившего эти отрывки в свой свод известий античных писателей о Скифии и Кавказе, с недвусмысленным примечанием: «видно, что автору поэмы были известны короткие северные ночи» (SC. I. 299–300). Итак, в «Одиссее» отразились первые поездки эллинов к самым северным побережьям известного им морского пространства, каковыми и являются северные берега Понта.

Рассказ Геродота о людях, живущих севернее аргиппеев и спящих шесть месяцев в году, говорит о доходивших до эллинов в районе Днепро-Бугского лимана реальных сведениях о ещё более длинных многомесячных ночах (и, следовательно, днях) за полярным кругом. Свидетельства же Геродота и его источников о крайне холодном климате Скифии в VI–V в. отчасти объясняют, поче-

му длительная ночь у киммерийцев в «Одиссее» названа «гибельной» (Hdt. IV, 23–25, 28, 31).

Страбон, обобщая научные знания эллинистических учёных, отмечает особо короткие зимние дни и летние ночи (когда на севере всю ночь виден тусклый отсвет солнца,двигающийся с запада на восток) в Северном Причерноморье у Борисфена и Меотиды. Он подчёркивает отличие в этом отношении Северного Причерноморья от всех других известных ему областей от истоков Нила до Византия (Strabo. II, 1, 18; II, 5, 38–41).

Представление о несчастных киммерийцах, живущих в краю «гибельной ночи» около Аида, могло появиться не позднее конца VIII в., когда они начинают вторгаться в Переднюю Азию, создают с 670–660-х г. угрозу греческим городам и воспринимаются и описываются эллинами как войска воинственных всадников (Андреев. 2004. С. 52–53).

Соотнесённость Аида с киммерийцами, отражающая реальность VIII в., позволяет локализовать его там, где киммерийцев как предшественников скифов (а также оставленные киммерийцами топонимы) знают Аристей из Проконесса (VII в.), Эсхил и Геродот (V в.) – т.е. в Северо-Западном Причерноморье.

Таким образом, остров Кирки, помещаемый рядом с этими областями Северного Причерноморья, должен находиться там же. Но недвусмысленное свидетельство о его местоположении в рассказе о возвратном плавании Одиссея от Аида «к острову Айайэ, там, где жилища и хороводы ранорождённой Эос и восходы Гелиоса» (Od. XII, 2–4), позволяет утверждать, что остров расположен восточнее Аида, на крайнем востоке Понта. Суммируя все данные, заключаем: остров Айайэ лежит на северо-востоке Понта, т.е. там же, где находился и остров Гермонасса. Сходство географической локализации острова Айайэ и страны Айя выявляется при сравнении вышеприведённой цитаты из «Одиссеи» и текста поэта Мимнерма (акме около 630 г.). «И никогда бы сам Ясон не увёз из Айи великого руна... и не прибыли (они) к прекрасному потоку Океана...». «Город Айэта, где лежат лучи быстрого Гелиоса в золотом чертоге у берега Океана...» (SC I. С. 320). Итак, и остров Айайэ, и страна Айя лежат рядом на самом востоке морских путей эллинов. Айя находится у берега Океана, а от Айайэ, по «Одиссее», Океан находится в одном дне пути.

Изложное понимание текстов «Одиссеи» и Мимнерма во многом предвосхищено уже в 1884 г. У. Виламовицем: «Айайэ лежит на крайнем северо-востоке, где встаёт солнце... Отделять Айайэ от Айя невозможно... Автору...мыслится полное приключений странствование (irrfahrt) в Чёрном море. Остров Кирки является островом Айи, на котором обитает сестра «царя Айи». От ост-

рова Кирки нужно лишь переплыть Океан, чтобы оказаться у киммерийцев во мраке. Киммерийцы – это скифский народ, чьи реальные места обитания лежат как раз там, где их помещает поэтический контекст» (Wilamowitz-Moellendorff. 1884. S. 165; использован перевод: Тохтасьев. 1993. С. 44–45)⁵⁷.

Остров Αἰαίη – и по названию, и по родственным связям владеющей им Кирки неразрывно связан со страной (позднее – городом) Αἶα (Айа), где царствует Αἰήτης (Айэтеc), брат Кирки. Название острова, являющееся одновременно эпитетом самой Кирки, означает «айаский/айаская», т.е. принадлежащий/щая к стране Айа (Lesky. 1948). Всё это было понятно уже Страбону (Strabo. I, 2, 10).

Геродот первый ставит в прямую связь Айю с Колхидой и с рекой Фасис (Риони) (Hdt. I, 2), разграничивающей, по мнению некоторых, Европу и Азию (Hdt. IV, 45). Однако, из сопоставления сведений его предшественника логографа и географа Гекатея Милетского (посл. четв. VI – нач. V в.) с непреложностью явствует, что границей между Европой и Азией он считал Боспор Киммерийский и некую реку, впадающую в Меотиду: дандарию, по другим источникам, живущие севернее Кубани, на восточном берегу Меотиды помещены Гекатеем в Европе, а синды, живущие южнее Кубани, и колы в предгорьях Кавказа – в Азии (Рис. 1). Поскольку в достоверно принадлежащих ему фрагментах его сочинений, относящихся к интересующей нас территории, называется лишь река Фасис, по которой возвращались аргонавты, то ясно, что Фасис-Кубань и была разграничивающей рекой (SC. I. С. 1, 2; 434). Это подтверждается и прямым свидетельством Эхила о Боспоре и Фасисе, разграничивающих Азию и Европу. Сходную картину даёт и анализ сведений Гесиода и псевдо-Гесиода и схолий к «Аргонавтике» Аполлония Родосского. Да и взгляд на карту убеждает, что текущая вдоль предгорий Кавказа полноводная Кубань куда больше подходит на роль границы Азии и Европы, чем речушка Фасис-Риони и её окрестности, уничтожительно описанные Гиппократом (SC. I. С. 58, 59), без намёка на то, что Фасис-Риони может что-либо разграничивать (Jacoby. 1957; Ельницкий. 1961; Куклина. 1985; Мачинский. 1989). По Гекатею, «предгорья Кавказа называются Колскими горами», сами колы живут у Кавказа, а страна их –

⁵⁷ Почти через сто лет Х. Хоммель выражался на эту же тему куда неопределеннее: «Следует говорить о владыке царства мёртвых (Ахилле), куда нужно добираться либо через Океан, либо через Чёрное море, либо... через реку, подобную подземному потоку» (Хоммель. 1981. С. 7). В соответствии с текстом «Одиссеи» к Аиду нужно добираться по морю (Чёрному), затем переправляясь через реку Океан и достигая места слияния двух рек.

«Колика» (SC. I. С. 2). Позднее этот народ не упоминается. Не они ли предшественники колхов в мифе об аргонавтах (Рис. 1) ?

И именно на плодородных землях Покубанья царствовал, судя по всему и согласно мифу божественный царь-пахарь Αἰήτης. По Пиндару, Айэт до пахоты Ясона и в пример ему сам запрягает огнедышащих быков и проводит плугом борозду глубиной в сажень. По Аполлонию Родосскому, Айэт сам утром запрягает быков, пашет и сеет, а затем, сражаясь с выросшими из посева воинами, к вечеру завершает жатву. Такой культ сакрализованной пахоты не представим в болотистых землях по нижней Риони (Фасис) и является естественным на мощных чернозёмах по Кубани (Фасису). Вне зависимости от первичного местного значения хоронима Αἶα, в «гомеровском диалекте» оно являлось синонимом слова γαῖα (земля), а имя Αἰήτης воспринималось как производное от Αἶα и могло, по Ю. В. Андрееву, означать «человек из страны Земля» (Андреев. 1990. С. 160–162).

По архаичной версии Дионисия Милетского и Диодора Сицилийского, Персей, брат Айэта, владел Тавридой, а сам Айэт – колхами и меотами. От брака Айэта и дочери Персея Гекаты родились Кирка и Медея. Кирка, выданная замуж за царя сарматов или скифов, отравила своего мужа зельем и после изгнания поселилась на пустынном острове.

По Стефану Византийскому, «Пантикапей – очень большой город, столица Боспора; основан сыном царя Айэта, получившим это место от скифского царя Агаэта». По архаичной версии, сохранённой в схолиях к «Аргонавтике» Аполлония Родосского, баран «переносит Фрика в Скифию», где он «женится на Халкиопе, дочери скифского царя Айэта».

Если свести эти версии воедино, то первичное местопребывание (остров) Кирки соседствует с Покубаньем (Фасис, Айа, меоты, Скифия, скифы, сарматы) и Тавридой (царь Тавриды Персей, Геката и Пантикапей), чему соответствует местоположение Таманского полуострова, называвшегося в древности Эон (Plin. NH VI, 18) и представлявшего тогда из себя 3–4 острова, разделённые рукавами Кубани, лиманами и протоками. Два из них назывались островами Гермонасса и Фанагора (Рис. 2 а).

Дальнейшая эволюция этого сюжета кратко резюмирована Ю. В. Андреевым: «Первоначально всё это зловещее семейство обитало где-то в одном месте и называлось оно страной или островом Эя. Однако, потом... пути брата и сестры далеко разошлись. Кирка вместе со своим островом оказалась заброшенной на... запад Средиземноморья. Ээт и подвластная ему страна Эя, наоборот осталась на дальнем востоке... Это произошло лишь после того, как район скитаний Одиссея был... локализован античными гео-

графами в западной части Средиземноморского бассейна» (Андреев. 1990. С. 161–162).

Обрисовываем характерные черты самой Кирки и её местообитания по «Одиссее», исходя из допущения, что в мифопоэтическом контексте сохранились отдельные реальные черты природы острова, а также культа и мифологии некоей местной богини (и её жрицы?), поразившие эллинов при первом соприкосновении с ними.

Прибыв на пустынный и лесистый остров и поднявшись на возвышенность, Одиссей видит дым над жилищем Кирки, которое в «Одиссее» трижды названо «священным»; реки и чащи на острове тоже по одному разу названы «священными», т.е. священное обиталище Кирки расположено на священном пустынном острове. Охраняется оно миролюбивыми львами и волками, виляющими хвостами, как собаки.

Возвращаясь к кораблю, Одиссей встречает и убивает большого оленя, из описания коего явствует, что ни Одиссей, ни его спутники никогда не видели столь огромного и высокорослого оленя. Это объяснимо, если допустить, что здесь отразились первые встречи эллинов с благородными оленями лесостепей и лесов Скифии, весьма превосходящими размерами тела и высотой рогов средиземноморскую лань. «Я связал ноги дивного чудища и пошёл, неся его так, что он свисал с моей шеи, ... опираясь на копьё, поскольку было невозможно нести его на плече одной рукой – ведь зверь был весьма велик» (Od. X, 157–171).

Иными словами Одиссей не смог нести оленя на одном плече, связав ноги попарно и подвесив его на палку или деревце, лежащее на плече, как это делает кентавр на этрусском кубке из Кьюзи (Ваг. 1912, № 283; см. также № 233), а понёс его, просунув голову между его четырьмя связанными воедино ногами и опираясь на копьё.

Кирка – по «Одиссее», коварная колдунья-обманщица, властвующая над усмирёнными ею зверями: львами, волками и превращёнными в свиней мужами. По «Аргонавтике» Аполлония Родосского, она властвует над монстрами, составленными из разных частей тела животных и людей, сотворёнными Землёй ($\chi\theta\acute{\omega}\nu$) в начале времён (т.е. над существами, подобными сфинксам, кентаврам, грифонам), что указывает на изначальный хтонизм Кирки.

Гермес советует Одиссею, идущему спасти превращённых товарищей, взять в руку цветок «молю», оберегающий от превращения в свинью после испития зелья, а затем, «выхватив с бедра острый меч» и угрожая им, взять с неё великую клятву всеми богами, что, когда он разделит с ней ложе, она не сделает его «аненор»'ом ($\acute{\alpha}\nu\eta\nu\omicron\rho$ - отрицательная форма от $\acute{\alpha}\nu\eta\rho$: муж, супруг),

«немужем», неспособным к соитию и деторождению⁵⁸. Одиссей, следуя советам Гермеса, избегает опасности. В этом эпизоде соотношение Кирки и басилевса Одиссея аналогично соотношению богини Афродиты Урании Аргимпасы/Артимпасы со знатными скифами, превращаемыми, по Геродоту и Гиппократу, в анареев (мн. число Ἐναρείης – отрицательная форма от иран. пага: муж), т.е. в «немужей», по мифологической версии, из-за осквернения ими храма Афродиты Урании. Это наблюдение доказывает существование этого обряда или мифа в Северном Причерноморье уже в VIII в., до ухода отсюда киммерийцев и до появления здесь скифов.

Наконец, Кирка тесно связана с потусторонним миром. Она посылает Одиссея в область, лежащую за «рекой Океаном» у входа в Аид, где живут киммерийцы, и проявляет хорошее знание «географии» этой области и того, как надо обращаться к мёртвым. Кроме того, перед тем, как превратить спутников Одиссея в свиней, она предлагает им не обычную пищу, а ту которую предлагают мёртвым во время жертвоприношений (Marinatos. 1995. С. 134).

Всё вышеизложенное необходимо учитывать при рассмотрении изображений на келермесском серебряном ритоне, найденном в Закубанье в погребении скифского «царя», а также при сопоставлении Кирки с боспорской Афродитой Уранией Апатурос и скифской Афродитой Уранией Артимпасой.

Келермесские ритон и зеркало, покрытые изображениями по серебру и электру, образуют тесно взаимосвязанную пару по семантике, стилю, иконографии и отчасти по технологии. Ритон – атрибут мужчины, зеркало – женщины. Зеркало датируют 670–620 г., ритон – 660–600 г. (А. Ю. Алексеев, М. Ю. Вахтина, Л. К. Галанина, В. А. Кисель). По насыщенности поверхности этих предметов взаимосвязанными (сюжетно и композиционно) изображениями разнообразных мифо-эпических персонажей эти два шедевра не имеют себе равных среди греко-малоазийских ювелирных изделий VII в.

Для понимания изображений на ритоне мы опираемся на некоторые убедительные наблюдения, сделанные при изучении зеркала (М. И. Максимова. 1954; 1956, М. Ю. Вахтина, В. А. Кисель, Д. А. Мачинский).

Спокойно стоящая «богиня зеркала» держит за передние лапы двух леопардов (Рис. 6, сектор 1), которые безвольно висят, а

⁵⁸ Это слово однажды употребляется Гесиодом в том же смысле: «И не сажай на могилы, ибо это не хорошо, двенадцатидневного ребёнка, что делает мужа лишённым мужества (ἄνιψορ)» (Hes. Op. 750). В словаре Гезихия слово ἄνιψορ объясняется как «тот, у кого не рождаются дети» (Hsch. a 5071).

хвосты их поджаты и пропущены между задними ногами. У всех иных хищников на зеркале – и реальных (кошачьих), и фантастических (грифонов) – в других секторах зеркала хвосты воинственно задраны или, если это не позволяет композиция, вверх подняты хотя бы кончики хвостов. Поджатые хвосты – несомненно, знак прирученности и миролюбия подчинённых непосредственно богине леопардов.

В секторе, противоположном «сектору богини» изображён некий широкий водоём; его волнующаяся поверхность передана четырёхрядной плетёнкой, окаймлённой сверху и снизу двойной линией (Мачинский. 1997; 1998; Вахтина. 2001. С. 110). На верхней из этих линий (на берегу водоёма) стоят два «аримаспа», борющиеся с грифоном (Bolton. 1962; Мачинский. 1997; 1998), один из них держит грифона за передние лапы (Рис. 6, сектор 5).

В одном из секторов зеркала изображена пантера в традиции скифского звериного стиля, а на её спину опирается колонна с ионической капителью, символизирующая, по гипотезе Д. А. Мачинского, путь восходящего солнца и отмечающая место его восхождения (Рис. 6, сектор 3).

Изображения на серебряном ритоне расположены в нескольких ярусах, один под/над другим, разделённых рубчатыми позолоченными полосками. Главным персонажем является бегущая богиня, помещённая на наиболее выгнутой и удобной для обозрения части ритона в подромбовидном медальоне, окаймлённом вышеописанными полосками. Она сама осуществляет «грифономахию», держа за передние лапы сопротивляющихся грифонов (Рис. 3 а).

Ниже медальона идёт опоясывающий ритон широкий ярус, насыщенный изображениями, явно соотнесёнными с изображениями богини. От того места, где богиня касается передней ногой «земли», вниз идёт прямая длинная двурядная плетёнка, окаймлённая с обеих сторон двойными линиями – как и четырёхрядная плетёнка на зеркале. На ритоне изображён не широкий водоём (озеро? море?), как на зеркале, а, видимо, длинная река. По обоим «берегам» реки изображены два персонажа,двигающихся вниз от богини (Рис. 3 б; 4 б).

Особо тесно связан с богиней кентавр, помещённый прямо под ней. На плече он несёт деревце, на нём висит олень с четырьмя связанными воедино ногами через которые протет ствол деревца. Изображение кентавра, несущего именно оленя именно таким способом – уникально и более всего напоминает способ транспортировки оленя Одиссеем, только просунувшего между связанными ногами не деревце, а собственную шею и не смогшего нести оленя на одном плече, как это делает кентавр на ритоне (Рис. 3 б).

В эпизоде с Одиссеем описан именно благородный олень, на ритоне также изображён благородный «скифский» олень, причём, несомненно с элементами скифского звериного стиля.

В другую сторону от полосы с плетёнкой (на другом берегу реки) размещена фигура всадника в «варварской» одежде с горитом (колчаном?) у бедра, явно представляющая некий «местный (северочерноморский) персонаж» (киммерийца? скифа? амазонку?) (Рис. 4 б).

Кентавр и всадник, разделённые с выгнутой стороны ритона полосой плетёнки (рекой), с другой, вогнутой его стороны как бы соединены горизонтально расположенной колонкой с двумя разнонаправленными эолийскими капителями на концах, одна из которых касается ствола дерева на плече кентавра, а вторая направлена к голове всадника.

Однако главное назначение этой колонки состоит в том, чтобы подчеркнуть и выделить сюжетную композицию над ней, вторую по значению после изображения богини с грифонами. Колонка эта рельефно выделяется на поверхности ритона и проработана более углублёнными линиями, чем другие изображения (Рис. 4 а). Но главное состоит в том, что она не серебряная и позолоченная, как кажется на первый взгляд, а золотая и положена и закреплена поверх серебряной поверхности, что было обнаружено при исследовании ритона Р. С. Минасяном, лучшим специалистом по технике изготовления археологических ювелирных вещей, которому мы приносим глубокую благодарность⁵⁹. И эта единственная золотая деталь на ритоне обозначает как бы некий «золотой путь» (путь солнца?), по которому, касаясь обеими ногами колонки, поспешно движется справа налево (как и богиня) некий муж. Его фигура размещена на строго противоположной по отношению к изображению богини вогнутой стороне ритона. Чуть выше фигуры мужа изображены два льва с поджатыми хвостами, пропущенными между задними ногами и не проявляющие никакой агрессии по отношению к нему.

Герой стремительно идёт мимо миролюбивых львов. В вытянутой вперёд руке он держит нечто с тремя лепестками, направленными вверх. У левого бедра героя висят на перевязи орнаментированные ножны меча, из которых торчат чуть намеченные рукоять и эфес. На нём короткая одежда греческого воина, закрывающая лишь ягодицы и верхнюю часть бёдер. Итак, перед нами Одиссей, несущий в вытянутой руке магический цветок моллю,

⁵⁹ Возможно, при реставрационной обработке поверхности ритона, колонка потемнела и воспринималась всеми как серебряная с незначительными следами позолоты.

спасающий от превращения в свинью, у бедра его виден меч в ножнах, которым затем он должен угрожать Кирке, «выхватив с бедра острый меч» (Od. IX, 294), дабы обезвредить её. У входа в дом Кирки его встречают мирные львы, а стремительность движения Одиссея объясняется желанием быстрее усмирить волшебницу и спасти товарищей (Рис. 4 а).

Большинство изображений Одиссея, пришедшего к Кирке, в античном искусстве (VI в. и позднее), следует общему канону: Кирка держит чашу с волшебным зельем, рядом товарищи Одиссея в полузвериных обличьях и сам Одиссей с мечом, часто уже вышаченным из ножен. Вне канона, помимо келермесского, ещё несколько изображений. На ручке позднегеометрического (вторая половина VIII в.) сосуда с Итаки изображён герой (Одиссей), протягивающий женщине (Кирке) некое растение, а в другой руке, занесённой назад и вверх, держащий, судя по всему, меч (Weickert. 1953–54. С. 56–61; Schefold. 1966. С. 27).

На торцах этрусской надгробной стелы (первая половина V в.) изображены Кирка, обрамлённая фигурами свиньи и человека, полупревращённого в свинью, и Одиссей с цветком моллю (Elderkin. 1917. S. 400–404, сцены 2, 5). Рядом имеется и второе изображение Одиссея, обнажившего меч (сцена 4). Растение моллю и меч – два последовательно применяемых средства, с помощью которых Одиссей покоряет богиню.

Проведённый анализ показывает, что великая местная богиня, хозяйка зверей, человекоживотных и грифонов, которой поклонялись жители Покубанья и Таманского полуострова, была соотнесена греческим мастером ритона во второй половине VII в. с богиней Киркой из созданной не позднее рубежа VIII–VII в. «Одиссеи», а также, вероятно, с другими мифами, в которых Кирка и её брат Айэт были заметными персонажами⁶⁰ («Аргонавтика» Аполлония Родосского, ранние «Аргонавтики», фрагментарно сохранные у Мимнерма, Пиндара и др.).

В силу этой соотнесённости возникает предположение, не соответствует ли единственный природный объект, изображённый на ритоне в непосредственной связи с фигурными изображениями, – река с переданными плетёнкой волнами – той единственной великой реке, которая многократно упоминается в «Одиссее», но только в сюжетах, связанных с Киркой и Аидом, т.е. «реке Океану»? В таком случае всадник-лучник, композиционно соотнесён-

⁶⁰ Мы не подвергаем сомнению давно обоснованные положения, что иконография богини зеркала и ритона сложилась под влиянием образов крылатой Артемиды, Кибелы и, может быть, Горгоны в эллинско-малоазийском искусстве и что, возможно, для заказчика, скифского «царя» эти изображения ассоциировались со скифской Артимпасой или иранской Анахитой.

ный с богиней лишь опосредованно, скачущий по другому берегу этой реки, представляет народ киммерийцев, живущих, по «Одиссее», на берегу Океана; на ритоне «киммериец» (?) изображён как воинственный всадник – в русле представлений ионийских греков об этом народе в VII в.⁶¹ (Рис. 4 б). Присутствие на ритоне соотносённых с богиней существ, составленных из различных частей тела человека, животных и птицы (кентавр и грифоны), свидетельствует в пользу знакомства мастера и с этой архаичной чертой образа Кирки, сохранённой в «Аргонавтике» Аполлония Родосского.

Полагаем, что ритон и зеркало были сделаны мастером-ювелиром или работавшими в одной мастерской ювелирами в традициях североионийского (Эфес? Клазомены?) и, возможно, лидийского (Сарды) искусства около 650–600 г. до н.э. (Алексеев. 1992; 2003; Галанина. 1997; Вахтина. 1999; 2001. С. 108–112; 2004. С. 66; Кисель. 1999; 2003). Место их изготовления находилось недалеко от Закубанья, где они были найдены в курганах заказчиков из среды скифской аристократии (Максимова. 1954; 1956). Воз-

⁶¹ Выше яруса с изображением богини имеется ещё один пояс изображений, ближайший к краю ритона. Между этим поясом и краем мог бы разместиться ещё один сюжетный пояс, однако, отсутствуют какие-либо намёки на его существование среди сохранившихся фрагментов ритона. Вероятно, интересующий нас пояс изображений был крайним, а выше располагалась либо гладкая, либо покрытая орнаментом часть рога.

В этом поясе справа помещена фигура маленького человечка, либо всходящего на повозку, влекомую двумя козлами, либо пашущего на козлах (Максимова. 1956). Перед козлами видим изображения журавлей, один из которых уходит от козлов, а остальные воинственно обращены клювами в их сторону (Рис. 5 б). Человечек одного роста с журавлями или даже несколько меньше их. Предполагаем, что это изображение известного античного сюжета о сражении пигмеев с журавлями. Пигмеи всегда локализируются на окраинах эллинской ойкумены: на юге за Океаном, у истоков Нила, на понтийском побережье Фракии, в Колхиде, в Карию, в Индии (возможно, и на Северном Кавказе – Шгаль. 1989). По Гекатею Милетскому, пигмеи защищаются от журавлей, «выезжая на бараньих повозках (верхом на баранах)» (F. Gr. Hist. 1F. 328 a), по другим сообщениям, они земледельцы, а журавли вредят их хлебным полям, живут они в «жирном» плодородном слое земли и воюют с журавлями, выезжая против них на козлах или баранах» (Hom. II. III 5–7; F. Gr. Hist. I. 328 b; F. Gr. Hist. II. 339; Plin. NH. IV, 44; NH. V, 10; VII 26; Steph. Byz. s.v. Κάττοϋσα s.v. Μακροκεφαλοὶ; s.v. Πήκυνες; Philostr. Imag. I 5). Сражающимися верхом на козлах с журавлями пигмеи изображены на крайнем нижнем сюжетном ярусе на ножке «вазы Франсуа» (570–560 г.). Вероятно, на крайнем верхнем сюжетном поясе ритона изображён некий ранний вариант этого мифа, указывающий на то, что всё изображённое на ритоне происходит на краю ойкумены. Позднее этот сюжет особо популярен на Боспоре в V–IV в., пелики с его изображением расписывались в Аттике специально для жителей Боспора, где они клялись, как и ритон из Келермеса, в погребения (Шгаль. 1989; Скржинская. 2009).

На «вазе Франсуа» также имеется изображение лучника с горитом в «варварском» одеянии и с уникальной надписью «киммериец». К слову, то вместилище, где хранится лук Одиссея, названо горитом (Od. XXI 53–55), что вызывает некоторое недоумение комментаторов (A Commentary... 1988).

можно, эти шедевры были созданы на Таманском полуострове в низовьях Кубани. Менее вероятно, что они были изготовлены в Северной Ионии или в Сардах.

По современным представлениям археологов, появление эллинов на берегах Боспора и Таманского полуострова произошло не ранее 590–580 г. Однако, перекликающиеся свидетельства Страбона, Плиния Старшего и Кл. Птолемея говорят о том, что милетской (Пантикапей) и теосской (Фанагория) колонизации предшествовали колонизационные волны карийцев, а затем клазоменцев и лидийцев (меонов), заселивших морское побережье от северной части Боспора до северных берегов Меотиды и устья Танаиса. Несомненно, древнейшие прибрежные части многих эллинских поселений, возникших во время фанагорийской регрессии, ныне затоплены морем. Это подтверждается исследованием Таганрогского поселения, полностью поглощённого морем, возникшего около 650–625 г. (Копылов. 1999), и, вероятно, соответствующего поселению *Καρία/Καροία*, локализуемого Кл. Птолемеем на северном берегу Меотиды, неподалёку от устья Танаиса (Рис. 1; Мачинский. 1989. С. 19–20). Среди его ранних материалов значительное место занимает импортная керамика из Северной Ионии⁶², в пределах которой расположены и Клазомены. Столь ранняя колонизация северной Меотиды предполагает синхронную колонизацию побережий Боспора и Керченского полуострова. Кроме того, как убедительно показал Дж. Болтон (Bolton. 1962), через эти же земли Северо-Восточного Причерноморья и Приазовья около 670–600 г.⁶³ проехал «одержимый Фебом» поэт и путешественник Аристей из Проконнеса, запечатлевший в поэме «Аримаспейя» миф о борьбе аримаспов и грифов, изображённый в одном из секторов келермесского зеркала.

Таким образом, вполне вероятно, что во времена первичной лидийско-клазоменской колонизации, основания Таганрогского поселения и путешествия Аристея также могли появиться на островах дельты Кубани около 650–600 г. мастера-ювелиры из Северной Ионии, работавшие здесь, в месте соприкосновения разных этносов, мировосприятий, мифологий и культур (по-видимому, недолго), но создавшие неповторимые изделия – сгустки памяти об этом первичном соприкосновении.

⁶² Благодарим за консультации М. Ю. Вахтину и Ю. А. Виноградова.

⁶³ Предлагаемая А. И. Иванчиком более поздняя датировка путешествия Аристея (Иванчик. 1986) не имеет под собой серьёзных оснований (см. Тохтасев. 1993. С. 24–30; Щеглов. 2001) – Д.М.



Рис. 1. Карта Боспора и прилегающих территорий. Значком обозначены места находок древнейших посвящений Афродите владычице Апатура



Рис. 2. а – Карта Таманского полуострова; б – Карта Северо-Западного Причерноморья

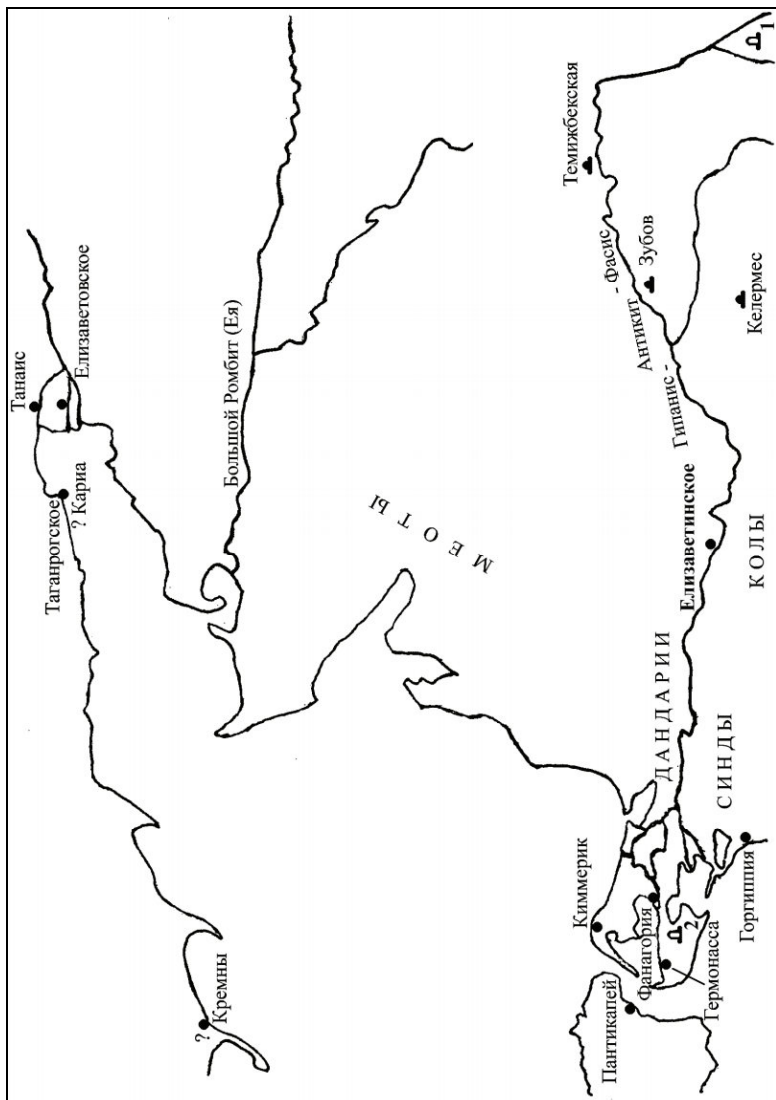

Рис. 3. а – изображение Богини с грифонами на Келермесском ритоне; б – Кентавр со «скифским» оленем под изображением Богини



Рис. 4. а – изображение Одиссея с цветком «молю» в руке и мечом у бедра; б – изображение «киммерийца» (?) за «рекой»

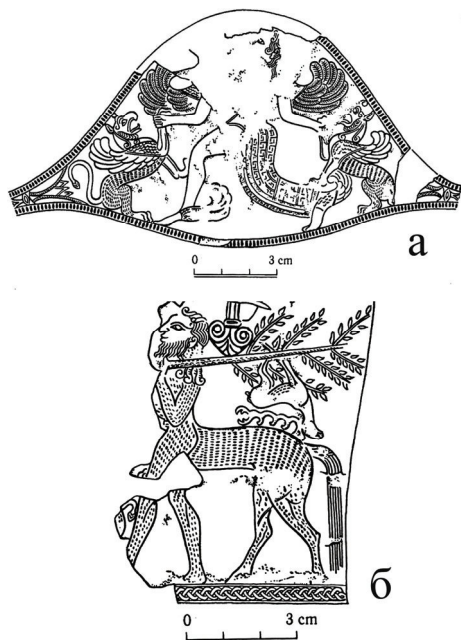

а

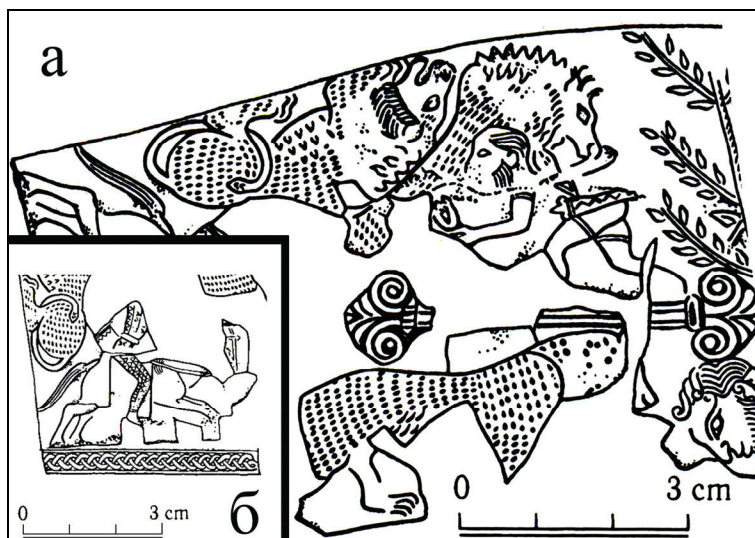
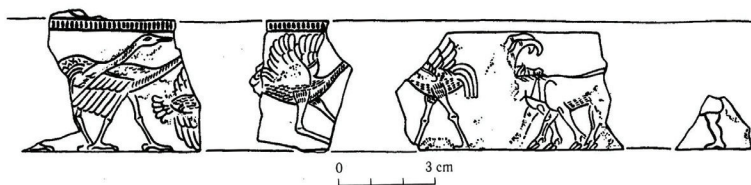
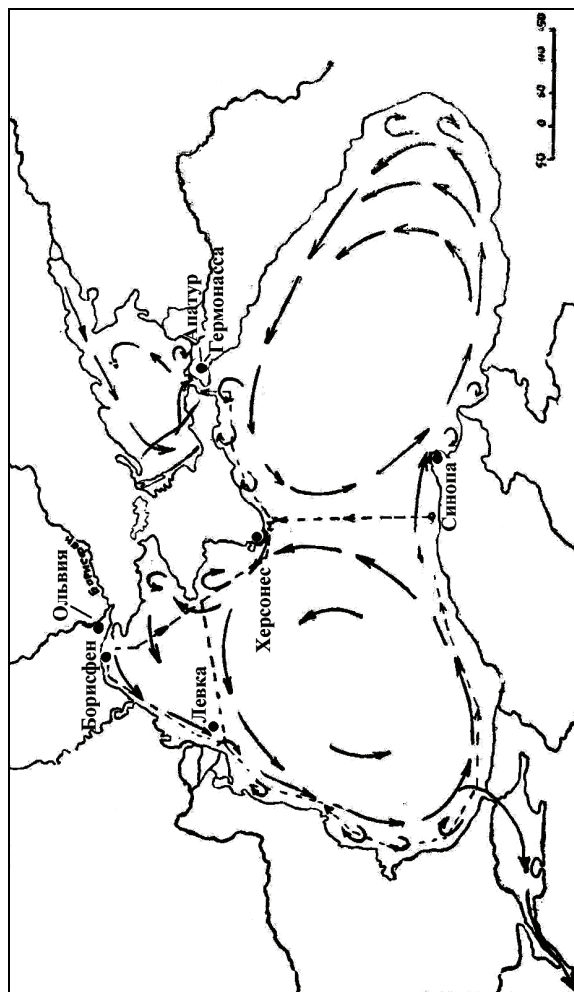

б

Рис. 5. а – сцена с журавлями и козлами; б – система черноморских течений (←) и древние морские пути (---→)



Рис. 6 – Келермесское зеркало

Прежде чем сопоставить образ Кирки с тесно взаимосвязанными и взаимопроникающими образами Афродиты Урании, владычицы Апатура, и Афродиты Урании Аргимпасы/Аргимпасы (Rostovtzeff. 1921; Ельницкий. 1960; Артамонов. 1961), обратим внимание на некоторые черты образа Кирки в других мифах о ней, отсутствующие в «Одиссее», «Аргонавтиках» и в изображениях на ритоне, но существенные для предлагаемого сопоставления.

Описывая ларец Кипсела (VII в.?) из храма Геры в Олимпии, Павсаний отмечал изображение крылатой Артемиды, держащей в руках леопарда и льва (аналог богине на зеркале и, отчасти, на ритоне). Затем, на крайней справа сцене верхнего фриза Павсаний увидел изображение Одиссея и Кирки на ложе в пещере. «Что это Одиссей и Кирка, нам показалось исходя из числа прислужниц, которые находятся перед пещерой, а также исходя из производимых ими действий; ибо женщин четыре, и делают они дела, о которых сказал в эпосе Гомер» (Paus.V, 19, 2). Далее – изображение

кентавра с передними человеческими ногами – как на ритоне. Отметим связь Кирки с пещерой.

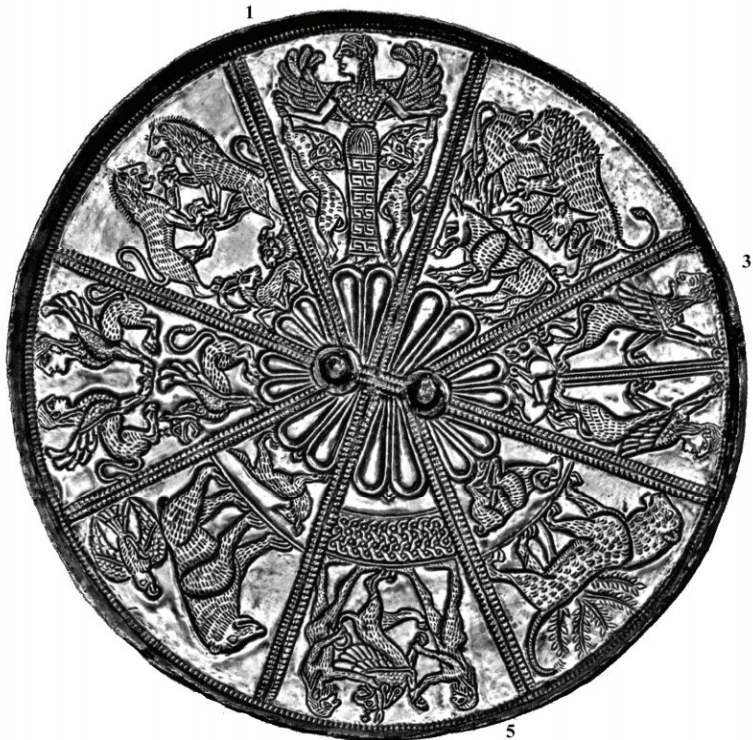
Осведомлённость Гермеса о предстоящих Одиссею опасностях при встрече с Киркой (Od. X, 275–307) предполагает, что им подвергались и другие «мужи», появившиеся ранее Одиссея на священном острове. Это находит известное подтверждение в свидетельстве Евстафия Фессалоникийского в комментарии к «Одиссее»: «Александр Пафский рассказывает, что Пиколоос, один из гигантов, бежавший от войны против Зевса, захватил остров Кирки и попытался её изгнать. Отец же Гелиос, защищая дочь, его убил, а из его крови, вытекшей в землю, выросло растение. И названо оно было «молю» от «молон», т.е. битва, в которой пал названный гигант. У него цвет, подобный молоку, из-за белого Гелиоса... , а корень чёрный из-за чёрной крови гиганта» (Eust. in Od. 1. 381). Отметим связь Кирки с мифом о гигантомахии.

Прямое сопоставление Кирки с Афродитой Апатурос⁶⁴ начнём с напоминания об образном сходстве священного обиталища первой на острове Айайэ и святилища второй на острове Гермонасса.

Древнейшее указание на существование святилища Афродиты Апатурос находим у Гекатея Милетского в пересказе Стефана Византийского: «Гекатей знает залив Апатур в Азии; название по месту Апатур» (SC I. С. 2, 254)⁶⁵. Этим «местом» могло быть лишь святилище Апатур, локализуемое Страбоном в той части Синдики (Strabo. XI, 2,10), которая, по Стефану Византийскому и Аммиану Марцеллину, называется островом Гермонасса. Остатками «залива Апатур», не упоминаемого более нигде, вероятно, являются лиман Кизилташ и Цукур-лиман, прежде соединённые между собой и с Понтом и ограничивающие с юга остров Гермонасса. В «Одиссее» упоминается удобная гавань, куда пристаёт корабль Одиссея и где он впервые узнаёт от Еврилоха о коварном обмане Кирки, превратившей его товарищей в свиней (Od. X, 140,141, 244–260). Каково бы ни было первичное, возможно, туземное значение топонима Ἀπάτουρος, очевидно, что эллинами он воспринимался как производный от слов ἀπάτη – обман, хитрость и

⁶⁴ Возможность такого краткого именованья богини подкрепляется вынесением его в заголовки статьи С. Р. Тохтасьева (Тохтасьев. 1983).

⁶⁵ Мнение, что Гекатей уже знал о святилище Афродиты в Фанагории, подкрепляемое неточностью в SC I:2, ошибочно. Сообщение об Апатуре, святилище Афродиты в Фанагории, восходит, по недвусмысленному комментарию Стефана, к Страбону, а не к Гекатею (SC. I. С. 254 ср. SC. I. 2; и Strabo. XI, 2, 10). Также нет оснований для локализации Апатура «на территории хоры Фанагории» (Кошеленко. 1999. С. 149). У Страбона Апатур упоминается после Гермонассы и территориально связан с ней, будучи расположен как и она в «Синдике», а не на том острове, на котором локализуется Фанагория (Strabo. XI, 2, 10).

ἀπατάω – обманывать, оболщать. Первоначально культ Афродиты Апатурос был связан со святилищем (а не городом) Апатур, находящимся поблизости от одноимённого залива и за пределами городов; священный дом Кирки расположен на пустынном острове.

Высоко вероятно, что культ Афродиты Апатурос возник здесь ранее свидетельства Гекатея (кон. VI в.), поскольку связанная с ней легенда о своеобразной «гигантомахии» (Strabo. XI,2,10), перекликающаяся с «гигантомахией», связанной с Киркой, вряд ли могла возникнуть позднее перв. трети VI в., так как уже в первой половине VI в. в греческом мире широко распространяется классический миф о гигантомахии, полностью отличающийся и от «апатурского» (боспорского), и от связанного с Киркой и её островом.

Кирку сближает с Афродитой Апатурос и совпадающая область распространения мифологических связей первой и культа второй – от района около Днепро-Бугского лимана до среднего Покубанья с центром на острове Айайэ и острове Гермонасса. Древнейшая посвяtitельная надпись «богине Апатуре» на плите с рельефом (КБН. 1965. С. 725–726, № 1234) была обнаружена в среднем Закубанье, неподалёку от устья реки Большой Зеленчук (Dubois. 1843. С. 7–9, примечание; Мачинский, Мусбахова. 2010) и датируется началом V в. или даже второй половиной VI в. (Яйленко. 1995. С. 238). Вторая по времени надпись – графитто Ἀπάτορϋς («Апатурь» или «Апатурской») на дне килика, обнаруженное на Березани, свидетельствующее о культовом влиянии Боспора на Березань и датированное 450–425 г. до н.э. (Тохтасьев. 2005. С. 139, № 264). И лишь третья по времени, но наиболее содержательная надпись (КБН. 1965. С. 646–647, №11): «Демарх, сын Скифа, посвятил Афродите Урании, владычице Апатура, при Левконе, архонте Боспора и Феодосии» – обнаружена на двойной мраморной герме на берегу Цукур-лимана, видимо, неподалёку от святилища Апатур и происходит, вероятно из него же (Поночевный 1891. С. 37; Гайдукевич. 1949. С. 214, 288–289). Дата её – 389/8–349/8 г. (Рис. 1; Рис.2 а, б).

Мы присоединяемся к мнению вышеназванных исследователей, что обнаруженные к северу от Цукур-лимана в кургане Большая Близница (Рис. 2 а) уникальные богатые захоронения жриц второй половины IV в. следует, скорее всего, связывать с культом Афродиты Апатурос. Особенно выразительно погребение в склепе I, где голову жрицы украшал золотой калаф с изображением амазонок, сражающихся с грифонами (Мачинский. 1978). Этот сюжет – более поздний приазовско-боспорский вариант древнейшего мифа о борьбе аримаспов с грифонами, изображённого на келермесском зеркале и так же, как в Большой Близнице,

соотнесённого с образом Великой Богини. Одежду жрицы украшали нашивные бляшки одного размера, на которых изображена голова некой великой богини анфас и в три четверти головы Геракла с дубиной и юной женщины с факелом (Персефона?). Считается, что бляшки первого типа изображают Деметру (или Персефону), но тогда не понятна столь значительная роль Геракла, приравненного к богиням в этой триаде. И поэтому давно высказано предположение, что величественная голова анфас изображает не Деметру или Персефону, а Афродиту Апатурос, теснейшим образом связанную в переданном Страбоном мифе с Гераклом. Подчёркнутые хтонические черты Афродиты в этом мифе делают вероятным её сращивание с образами Персефоны и Деметры.

Ближайшая аналогия к сцене битвы амазонок с грифонами – изображение аналогичного сюжета на сосуде-треножнике из кургана у станции Темижбекской в Среднем Покубанье (Анфимов. 1966), ещё раз показывающее, что Покубанье постоянно входило в зону распространения культа Великой Богини, сопоставленной эллинами сначала с Киркой, а позднее с Афродитой Апатурос.

Остров Гермонасса, где возник культ Афродиты Апатурос, был частью Синдики, колонизованной эллинами. Но ежегодно через эти места проходили царские скифы, направлявшиеся на зимовку из Поднепровья и Крыма в землю синдов (Вахтина, Виноградов, Рогов. 1980; Виноградов. 2005. С. 214–220) и несомненно несшие с собой свой древний культ Артимпасы/Аргимпасы Афродиты Урании.

Культ Афродиты Апатурос возник в том месте, где пересекались существенные интересы этих трёх этносов, и не удивительно, что он был распространён от Днепро-Бугского лимана до Среднего Покубанья с центром на острове Гермонасса и что со временем он стал родовым культом царей Боспора.

Тема «анареев», происходящих из скифской знати (Геродот, Гиппократ, Аристотель) связывается Геродотом с культом Афродиты Урании Артимпасы/Аргимпасы и явственно перекликается с темой «анэноров», в которых превращает Кирка благородных мужей, разделявших с ней ложе, если ей не удаётся ещё ранее превратить их в свиней. Однако, подобная тема однажды соотнесена и с образом общеэллинской Афродиты: соблазнённый ею Анхиз молит её не лишать его мужской силы после соития с ней (Гомеровский гимн Афродите, IV, около рубежа VIII–VII в. до н.э.).

Неявно эта тема связана и с Афродитой Апатурос. Как убедительно заметил С. Р. Тохтасев, во фразе «(Афродита) принимая каждого гиганта по одному, передавала их Гераклу» глагол δέχομαι (принимать) употребляется в смысле «принимать мужчину», причём, такое словоупотребление характерно для текстов о гетерах,

блудницах, сакральных проститутках (Тохтасев. 1983). Несомненно Афродита ответила согласием на посягательства напавших на неё гигантов и обещала поочерёдно отдаться им в некоей сакрализованной расщелине, ведущей вглубь земли (κευθμών). Спрятанному там Гераклу она передавала их по одному для коварного убийства, вероятно, в беспомощном состоянии после обессиливающего соития, поскольку в мифе, пересказанном Страбоном (Strabo. VII, 2, 10), нет никакого намёка на борьбу Геракла с «могучими копыеносцами в доспехах», как описывает гигантов Гесиод. Строго говоря, это не гигантахия, а коварный «гигантоцид», послуживший основанием, по Страбону, для прозвища богини.

Сближает Кирку с Афродитой Апатурой и явный хтонизм обеих, выраженный, в частности, в мотиве пещеры или расщелины, присущем обеим.

Наконец, эпитет «Навархида» (Судоначалница), прилагательный изредка в посвятительных надписях к боспорской Афродите, перекликается с подобной функцией у Кирки, отправляющей Одиссея в морскую поездку к Аиду и дающей его кораблю попутный ветер.

Мы собрали воедино и сопоставили все места в «Одиссее», где говорится о местоположении Аида (рассказы Кирки и Одиссея, короткие свидетельства Эвриклеи и Пенелопы, рассказ самого автора поэмы о полёте душ женихов в Аид) и обнаружили, что они не противоречат друг другу и что Аид обладает постоянными признаками: он находится непосредственно за Океаном или на берегу Океана, потока или реки с сильным течением; также Аид характеризуется в нескольких текстах присущая ему мгла, тьма, мглистость. Подчеркнём, что в «Одиссее» во всех повествованиях о плаваниях никогда не упоминается Океан, а всегда только море – кроме тех случаев, когда упоминается или подразумевается Аид. Океан всегда рядом с Аидом, а Аид – с Океаном.

Вот первый текст – Кирка посылает Одиссея в Аид: «Поставь мачту и разверни белые паруса, а его (корабль) понесёт дыханье Борей. Но когда ты переправишься кораблём через Океан, там низкий мыс и роща Персефоны и чёрные тополя и ивы... Там причаль корабль на Океане глубоководоворотном, а сам ступай во мглистый дом Аида. Там Ахеронт текут и Пирифлегетон, и Коцит, который является оттоком воды Стикса, и скала, и соединение двух грохочущих рек. Затем, герой,... вырой яму... и вокруг неё соверши возлияние мёртвым <...> Принеси в жертву барана и чёрную овцу, повернув их к Эребу, сам же отвернись, оборотившись к потокам реки» (Od. X, 506–518, 527–529).

Борей в эллинской традиции обозначал не только северный ветер, но и самый холодный северо-восточный ветер. Когда Борей

несёт корабли Одиссея от города Исмара к мысу Молей, то он дует с СВ, а когда затем Борей гонит корабли от Киферы к лотофагам, то он (если принимать локализацию лотофагов по Геродоту и Страбону) дует с ССВ. В Скифии Борей (по источникам ранней традиции – VII–V в.) дует с гор Рипеев (Алтай), за которыми – гипербореи, т.е. дует с СВВ на ЮЗЗ. (Bolton. 1962; Мачинский. 1971; 1997; 1997 а. Рис 12; 2002. Рис. 1), соответствуя реальному ветру, дующему с СВ и СВВ в сторону Сев.-Зап. Предкавказья и Боспора и, что особенно важно, Крыма (Золотарёв. 1979. С. 98, Рис. 2). Этот доминирующий ветер (зимой холодный), отразившись от Кавказского хребта, обрушивается с особой силой к тёплому морю около Новороссийска, где он до сих пор носит название «борá».

Таким образом, корабль Одиссея, подхваченный этим Борейм плыл, как мы полагаем, от острова Гермонасса первоначально на ЮЮЗ, вдоль берегов Южного Крыма (Рис. 5 б).

Одиссей прибыл к Кирке, двигаясь морем, и также морем плывёт от неё (Od. X, 131; XI, 1). Но на каком-то этапе он должен достигнуть Океана и, только переправившись через него, прибыть к Аиду. Остальные тексты подтверждают эту географию.

Корабль Одиссея плывёт до захода: «Село солнце и покрылись тьмою все пути, а он (корабль) прибыл к пределам Океана с глубоким течением» (Od. XI, 12–13). «Приплыв туда, мы причалили корабль... и сами пошли вдоль течения Океана, чтобы придти в то место, которое указала Кирка» (Od. XI, 20–22). В другом месте мать Эвриклея у входа в Аид говорит сыну: «Трудно эти вещи живым увидеть, ибо на пути великие реки и страшные потоки, прежде всего, Океан, через который невозможно переправиться пешему, если у кого-то нет хорошо сделанного корабля» (Od. XI, 156–159). Одиссей возвращается из Аида: «Корабль понесла по реке Океану волна потока, сначала на вёслах, а затем с попутным ветром» (Od. XI, 638–640). «Корабль покинул поток реки Океана и достиг волны широкого моря и острова Айайэ, где жилище и хороводы ранорождённой Эос и восходы Гелиоса». (Указание на то, что Айайэ расположена восточнее Аида). Пенелопа: «Чтобы буря, захватив меня, унесла по мглистым дорогам и бросила бы в устье обратнотекущего Океана» (Od. XX, 61–65).

Оставив на время загадку соотносённости «обратнотекущей реки Океан» и «широкого моря», вернёмся к словам Кирки. После переправы через Океан, как последний признак близости Аида, виден «низкий мыс и роща Персефоны», а затем «скала и соединение двух... рек», где герой и приносит жертву. Сам Одиссей добавляет к этим признакам лишь киммерийцев и вечную ночь.

Предполагаем, что «низкий мыс и роща Персефоны и чёрные тополя и ивы» соответствуют святилищу и священной роще

Гекаты на низком Кинбурнском мысу на запад от Гилеи-Полесья при впадении в Днепро-Бугский лиман (Ptol. III, 5,2; Anonym. Periopl. 84)⁶⁶, функционировавших, возможно, уже в эпоху первичной колонизации (Русяева. 2005). В гомеровском гимне последней четверти VII в. до н.э. Геката изображается как постоянная спутница Персефоны и Деметры (Hymn. Nom. V, 52–62, 438–440), в орфическом гимне – как вызывающая ночью из могил призраки умерших (Hymn. Orph. 1), во фрагменте из утраченной трагедии Эсхила читаем: «Владычица Геката, предстоящая царским чертогам»; учитывая хтонические черты Гекаты, можно не сомневаться, что она привратница именно «подземных чертогов», как и перевёл этот отрывок М. Л. Гаспаров (Эсхил. 1989. С. 303). Замена Персефоны её спутницей, хтонической Гекатой, вполне вероятно, поскольку эллинам, поселившимся здесь, не хотелось помнить, что ранее эти места напрямую связывались с Аидом (Рис. 2 б).

Скала у слияния двух рек весьма напоминает высокий и обрывистый Станиславский мыс у слияния Днепра и Южного Буга (Виноградов. 2007. С. 45), похожий на нос корабля по Диону Хризостому. На этом мысу уже в V в. стоял храм Деметре (заменяющей Персефону?) или, что вероятнее, Матери богов (позднее поглощённый морем вместе с южной окраиной мыса). Рядом, в Гилее⁶⁷ Анахарсис совершал ночное священнодействие Матери богов, под которой обычно подразумевают исключительно греко-малоазиатскую Кибелу-Рею. Но у Гезихия, сохранившего очень архаичные сведения, имеем: «Киммерийская богиня: Мать богов», «Киммерийцы: скифы; и народ у Океана» (SC, I, 853). А киммерийцы до вторжения скифов явно локализируются в Сев.-Зап. Причерноморье не позднее начала VII в.⁶⁸

Итак, по нашей реконструкции, корабль Одиссея в завершающей части путешествия плывёт на СЗ, от Крыма к Кинбурнскому мысу и Днепро-Бугскому лиману через Каркинитский залив. Но у Константина Багрянородного, передающего в интересующем

⁶⁶ Это принятая в науке локализация по Кл. Птолею. Строго говоря, по Anonym. Periopl. 84 роца Гекаты размещается на северо-западной оконечности косы Тендра (Ахиллов бег) и также неподалёку от устья лимана.

⁶⁷ По Геродоту, в Гилее обитает властвующая над всей «этой страной» Змедева, соответствующая в греческой мифологии Ехидне, матери пса Кербера и дочери – по одной версии – Тартара и по другой – матери Стикса. Так что места весьма «айдские».

⁶⁸ Главным памятником их пребывания здесь для эллинов была ещё хорошо заметная в V в. до н.э. около Днестра могила (курган) киммерийских царей, погибших в ритуальном братоубийственном сражении накануне ухода своего народа из этих мест (Hrdt. IV, 11). Возможно, это предание могло оказать какое-то воздействие на сложение в Сев.-Зап. Причерноморье эллинского культа погибших героев (Ахилл, Аякс, Патрокл).

нас месте древнюю языческую номенклатуру, не имеющую аналогий в других источниках, этот залив назван «Некропиль» (ворота мёртвых) (Const.Porph. De administrando... XLII) (Рис. 2 б) ⁶⁹.

И, наконец, по прибытии к преддверью Аида, Одиссей встречает там тень Ахилла, сохраняющего, в отличие от большинства теней, память и занимающего в Аиде совершенно особое положение. Одиссей говорит ему: «Ибо раньше мы, аргивяне, тебя живого чтили наравне с богами... Теперь же ты мощно властвуешь (царствуешь) над мёртвыми, находясь здесь. Посему не печалься, умерев, Ахиллес» (Od. XI, 484–486). Ахилл отвечает, что предпочёл бы живым «работать подёнщиком у нищего, чем властвовать над всеми угасшими (увядшими) мертвецами» (Od. XI, 489–491). Этот текст, зафиксированный в устной (и в первичной письменной?) традиции не позже конца VIII в. и называющий Ахилла владыкой мёртвых в Аиде, расположенном в земле киммерийцев, поразительно перекликается со стихом Алкея (рубеж VII–VI в.): «Ахилл, ты, который владычествуешь над Скифией» (SC. I. 195, 321; Machinsky, Mousbakhova. 2001; Мачинский. 2008).

Образ Ахилла, занимающего особое место в Аиде, появляется и в описании полёта в Аид душ женихов. Гермес, по «Одиссее», бог, усыпляющий и пробуждающий мужей, (Od. XXIV, 2–4), вызывает их души из тел. «Вёл их Гермес по мгlistым дорогам. Они двигались мимо потоков Океана и также мимо скалы Левкада, мимо ворот Гелиоса и народа снов и скоро прибыли на асфоделевый луг; там живут души, призраки умерших» (Od. XXIV, 9–14). И первым их там встречает Ахилл в сопровождении (как и при посещении Аида Одиссеем – Od. XI, 467–469) Патрокла, Антилоха и Аякса.

Следуя презумпции доверия к географическим ориентирам, связанным с Аидом, отметим, что в данном случае души летят к Аиду с Итаки, т.е. с ЮЗ на СВ. И тогда на их пути, кроме «потоков Океана», естественным образом оказывается «скала Левкада» (последний «реальный топоним» перед «народом снов» и преддверьем Аида), несомненно, идентичная острову Левка, который к концу VIII в. уже прочно связан с Ахиллом (свидетельство Арктина Милетского, поэта конца VIII в., ныне иногда относимого к середине VII в. исключительно для того, чтобы поставить под сомнение слишком раннее, синхронное «Одиссее» его упоминание о переносе Фетидой тела Ахилла на о. Левка) (Рис. 2 б; Рис. 5 б).

⁶⁹ «От устья реки Днепр идут Адары (?). Там есть большой залив, называемый Некропиль». «Самый же залив Меотиды тянется в направлении к Некропилам, находящимся близ реки Днепр и сливается (с ними) там, где древние, прорыв канал, проходили в море» (Константин Багрянородный. 1989. С. 174–175). «Канал» соответствует «рву» Геродота (Hdt. IV, 3).

Если Алкей на Лесбосе около рубежа VII–VI в. определённо знал, что Ахилл владычествует над Скифией (т.е. почитается там скорее как бог, чем как герой), то ясно, что культ Ахилла возник у эллинов Северо-Западного Причерноморья не позднее конца VII в. По археологическим данным, совершенно уникальный по интенсивности культ Ахилла фиксируется со второй половины VI в. на Березани (в древнейшем Борисфене), в Ольвии, на Тендровской косе, на Кинбурнском мысу в Гилее. Но особо примечательно святилище на мысу Бейкуш в месте соединения Березанского и Бейкушского лиманов. После последних раскопок и краткой публикации материалов ясно, что это святилище несомненно уже существовало во второй четверти VI в., хотя при раскопках были обнаружены и отдельные фрагменты керамики начала VI в. (Буйских. 2001). Поскольку от святилища «сохранились, очевидно, лишь остатки периферийной части», а «центральная его часть давно разрушена лиманными водами» (Русяева. 2005. С. 153), полагаем, что святилище возникло не позднее рубежа VII–VI в. Поражает «подземный» характер жертвенных сооружений – вырытые в лёссе камеры со сводчатыми перекрытиями и ямы с подбоями. Отметим сходство обрядов, проводившихся около этих сооружений, с обрядами, совершёнными Одиссеем у входа в Аид. Одиссей вырывает глубокую яму, зарезает барана и овцу, их кожу сжигает и совершает возлияние, в т.ч. и вином. В Бейкушском святилище среди костей жертвенных животных на первом месте называется овца, присутствуют следы огня (зола и угли) и разбитые после обряда (возлияния?) сосуды, в т.ч. и амфоры (с вином?). Размеры святилища и характер обрядности говорят в пользу того, что Ахилла чтит здесь как хтонического, «подземного» бога. В пользу этого – и присутствие на некоторых остраконах наряду с именем Ахилла изображения или символов змеи. Отметим чуждые грекам черты жертвоприношений – присутствие кусочков серы и мела и скифских наконечников стрел. (Буйских. 2001).

В описании полёта душ женихов привлекает внимание «народ (δῆμος) снов», названный непосредственно перед асфоделевым лугом, т.е. перед преддверьем Аида. При посещении Аида Одиссеем отмечается «народ (δῆμος)... мужей киммерийских», о котором известно лишь то, что они живут рядом с Аидом и что над ними «распростёрта губительная ночь». Предполагаем, что под «народом снов» и народом ночи (когда и являются сны) подразумевается нечто очень близкое (если не одно и то же). Во втором случае мотив «снов» особо подчеркнут из-за доминирующей в этом эпизоде роли Гермеса, бога снов, по «Одиссее».

«Никогда сияющее солнце не взирает на них лучами, ни когда восходит на звёздное небо, ни когда с неба склонится назад к

земле» (Od. XI, 15–18) – эта фраза дословно повторяется у Гесиода в «Теогонии» (759–762). Но если в первом случае солнце не взирает на «народ и полис мужей киммерийских», живущих у входа в Аид, то во втором – на жилище Сна и Смерти, рядом с которым обиталище Аида и Персефоны (Hes. С. 758–768).

Сопоставление и непротиворечивое объединение двух главных текстов «Одиссеи», повествующих о прибытии к преддверью Аида, впервые сделано ещё Овидием: «Есть вблизи киммерийцев глубокая пещера в полой горе, жилище и святилище ленивого Сна. Туда никогда не может проникнуть своими лучами ни восходящий, ни достигший середины пути, ни заходящий Феб» (Ovid. Met., 592–595).

Эсхил, при всей фантастичности «этногеографии» в «Прикованном Прометее», твёрдо знал (ещё до Геродота), что в причерноморских степях живут кочевники скифы, а киммерийцев уже нет, но от них остался топоним – «Истм Киммерийский» (P.V. 729–30).

В составе его несохранившейся «тетралогии об Одиссее» была трагедия «Вызыватели душ», явно перекликающаяся с текстами «Одиссеи», но с использованием и других источников, спаянных в целое и дополненных воображением Эсхила. Например, предсказание Тиресия об обстоятельствах смерти Одиссея дано здесь подробнее и отчасти иначе, чем в «Одиссее». Вот важный для нашей темы текст: «Гермеса предка почитаем мы, родом приозёрные (прилиманные, 273 Radt: γένος οἱ περὶ λίμναν)». «Давай теперь, о чужестранец, встань на поросшем травой священном участке страшного озера (лимана) и разрезав горло под шеей, пошли кровь этой жертвы как напиток для бездушных в тёмную глубь камышей. И призвав изначальную землю (хтон) и Гермеса Хтония, проводника умерших, проси Зевса Хтония поднять толпу блуждающих ночью от устьев реки, которой этот отток, нежеланная и непригодная для омовения рук вода, изливается стигийскими потоками» (273 a Radt).

Речь явно идёт о принесении жертвы Одиссеем неподалёку от входа в Аид. Слово λίμνη, наряду со значением «озеро», может означать и залив, и лиман, в том числе и Днепро-Бугский у Диона Хризостома. Гермес, проводник умерших и бог снов по «Одиссее», выступает здесь ещё и как предок «прилиманного» народа, выступающего в роли «вызывателя душ» (сопоставим с «народом снов» у Аида в «Одиссее»). Вновь упоминаются две реки, главная и её «отток» с непригодной водой, уподобляемый Стиксу (вспомним горькую воду Гипаниса, притока Борисфена, в его нижнем течении, по Геродоту, и, независимо от него, по Витрувию, утверждающему, что горький источник, отравляющий воду Гипаниса,

течёт через копи, где добывается сернистый мышьяк – SC II. С. 43).

По Геродоту, река Пантикап впадает с востока в Борисфен, «миновав Гилею». А по Эфору (IV в.) «По ту сторону Пантикапа, (т.е., видимо, достигая и лимана) живёт народ лимнеев (Λιμναίων ἔθνος) и многие другие племена... Они весьма благочестивы» (SC I. С. 89).

Допускаем, что все приведённые свидетельства являются отголоском древней мифологической традиции о живущем при слиянии двух рек около Аида священном народе, или народах (киммерийцы, народ снов, вызыватели душ, прилиманные (приозёрные) потомки Гермеса, лимнеи). Полагаем, что вышеприведённых текстов (в первую очередь, из «Одиссеи») достаточно, чтобы считать реальным прообразом преддверья Аида в «Одиссее» местности около слияния Ю. Буга с Днестром и около Днепро-Бугского лимана (Станиславский мыс? Мыс Бейкуш? Или иное место?).

Но при этом неразгаданным остаётся образ «обратнотекущей», «глубокотекущей», «глубоководоворотной» реки «Океан», которую надо, покинув море, пересечь на пути в Аид и снова пересечь, возвращаясь из Аида в море. Конкретность этого образа, сочетающаяся с подробным описанием подступов к Аиду, не позволяет отнести его к области чистой мифологии.

Страбон, рождённый на южном берегу Понта, не сомневался, что киммерийцы «Одиссеи» жили на северном его берегу, где-то рядом с Боспором Киммерийским (Strabo I, 1, 10). Но соседство Океана и Аида с киммерийцами вызывало у него (и у его источников) естественные вопросы

«Зная, что киммерийцы жили у близкого к северу и туманного Боспора Киммерийского, (Гомер) соответственно перенёс их в какое-то мрачное место около Аида» (Strabo. I, 2, 9).

Вот важнейшие свидетельства Страбона: «Люди тех (гомеровских) времён представляли себе Понтийское море как бы другим Океаном и отплывших туда представляли уехавшими столь же далеко, как и выплывших на большое расстояние за (Геракловы) столпы. <...> Может быть, по этой причине (Гомер) перенёс (события) из Понта в Океан, так как это легко могло быть принято в силу господствовавших тогда представлений» (Strabo. I, 2. 10). «Толкование Кратета (ок.200–150 г.) более правдоподобно. Гомер называет весь Океан “глубокотекущим” и “текущим вспять”, а также рекой... Гомер говорит не обо всём Океане, а о части его...: “Корабль покинул поток реки Океана и прибыл в волну широкого моря” (Od. XI, 1, 2). Следовательно, он имеет в виду не весь Океан, а течение реки, впадающей в Океан, которая составляет его часть;

и это течение, говорит Кратет, есть нечто вроде лагуны или залива, который простирается от зимнего тропика к южному полюсу» (Strabo. I, 1, 7). В схождениях Евстафия к «Одиссее» имеем: «Понт Эвксинский был страшен эллинам по своей отдалённости. Поэтому, говорят, про понтийских людей, где-либо появлявшихся, говорили, что они прибыли “из огромного Понта”, что было равносильно выражению “из погибели”» (SC. I, 311).

Отметим важнейшие признаки этого «Океана» в «Одиссее»: он – текущая глубоководная великая река, он «обратнотекущий» («текущий вспять») и «глубоководоворотный», он непосредственно граничит с морем и с сушей. На вопрос, почему он «обратнотекущий» (обратно чему?), напрашивается ответ – обратно движению солнца (против часовой стрелки).

Исходя из всего вышеприведённого, этому древнему Океану, текущему в Понте, соответствовало направленное против движения солнца постоянное круговое течение вдоль берегов Понта, кратко и ярко описанное в замечательной статье М. И. Золотарева: «Основное течение Чёрного моря хорошо выражено на расстоянии 3–9 км от берега и охватывает всё море кольцом шириной в 35–90 км. Течение в этой зоне характеризуется большой устойчивостью и сравнительно большими скоростями, составляющими 0,9–1,8 км/час. Основное течение имеет вид замкнутой циркуляции, где движение водных масс происходит против часовой стрелки параллельно побережью. В заливах, в бухтах и у мысов наблюдаются круговороты течений, вращающиеся по часовой стрелке со скоростью 0,5 – 0,9 км/час» (Золотарёв. 1979. С. 95. Рис. 1).

Подобное круговое, околбереговое, обратное движению солнца течение свойственно некоторым замкнутым морям достаточно правильных, особенно округлых очертаний. В Понте оно выражено особенно сильно, но в силу «двучастности» Понта разбивается на два круговых течения (Рис 5 б). В Эгейском море потенциальная возможность такого течения настолько деформирована далеко выступающими полуостровами, глубокими заливами и бесчисленными островами, что оно совершенно незаметно. Поэтому эллины, попадая из Эгеиды в Понт, сталкивались с совершенно новым для них природным явлением, имевшим огромное значение для мореплавания.

На карте хорошо видно, что у берегов Крыма, обильных мысами, заливами бухтами, этот «быстротекущий» поток морской воды нарушен и местами практически отсутствует, поэтому корабль Одиссея на этом участке пути находился «вне Океана», а в море со всеми его прихотями. И лишь южнее косы Тендры и устья Днепро-Бугского лимана околбереговое течение, «обратное» движению солнца, восстанавливается, явно усиленное водами, те-

кушими из Днепро-Бугского лимана и ветром с СВ, и далее неуклонно продолжается до Боспора Фракийского и затем вдоль южного берега Понта (Рис. 5 б).

Это течение имеет ответвление в Боспор Фракийский и кончается в Геллеспонт. О значении, по представлениям эллинов, течения крупных рек для усиления «океанического» течения в Понте сообщает всё тот же Страбон: «По его (Стратона, ок. 300 г.) мнению Эвксин прежде не имел прохода у Византия, но впадающие в него реки прорвали его силою и затем вода излилась в Пропонтиду и Геллеспонт». (Strabo. I, 3, 4). Видимо, под «устьем Океана», о котором говорит Пенелопа, можно подразумевать Боспор Фракийский или Геллеспонт (или устье Днепро-Бугского лимана?).

Не исключено, что это течение имело в древности и ещё одно название. Борисфеном назывались не только город (Березань, затем Ольвия) и река, но и Днепро-Бугский лиман. «Река Борисфен, озеро (Iacus) и народ того же имени, и город» (Plin. NH. IV, 82), где под озером несомненно подразумевается Днепро-Бугский лиман, игравший свою роль в усилении правильного кругового течения против солнца у западных берегов Понта. В связи с этим целесообразно упомянуть два бесценных свидетельства авторов, сохранивших в ряде случаев очень архаичную традицию: Гезихия «Борисфен: Геллеспонт, есть и река» (SC. I. C. 852) и Стефана Византийского «Борисфен – город и река Понта; так же назывался и Геллеспонт раньше Геллы» (SC. I. C. 256).

Нельзя исключать, что всё однонаправленное течение нижнего Днепра и Днепро-Бугского лимана и продолжающее его морское течение вдоль западного берега Понта и его ответвление в Пропонтиду и Геллеспонт некогда (до возникновения мифа о падении Геллы?) называлось ещё и Борисфеном и представлялось чем-то единым.

В связи со всем вышеприведённым становится более вероятным мнение, которое выразил ещё К. Е. Вагг, соотносивший бухту лестригонов с Балаклавской бухтой (находящейся неподалёку от Херсонеса), а самих жестоких к чужеземцам лестригонов с также жестокими таврами. Действительно, корабли, плывущие на восток от Боспора Фракийского по параллельному берегу течению, не доплывая до мыса Карамбий, попадают в северное ответвление этого течения, достигающее берегов Крыма неподалёку от Балаклавы. Короткий путь от Карамбия до мыса Криу Металон в Крыму (чуть восточнее Балаклавы) широко использовался в античную эпоху (Рис. 5 б).

Выявляемая нами географическая реальность, стоящая за образом «реки Океана», в «Одиссее» (причём, лишь в той её части,

где повествуется о северопонтийском отрезке странствий героя) образно и рельефно отражена лишь в этой эпосе и отчасти в со-общениях и умозаключениях Стратона, Кратета и Страбона. Судя по фрагментам стихов Мимнерма (VII в.) подобный же образ Океана присутствовал и в ранних «Аргонавтиках». Из других источников встаёт иной образ Океана, но, возможно, в создании его какую-то роль сыграл и его понтийский вариант. «Мне по крайней мере ничего неизвестно о существовании реки Океана. Имя «Океан» придумал, по моему мнению, Гомер или ещё какой-нибудь древний поэт и ввёл его в поэзию» (Hdt. II, 23).

Определив тот регион, где, по «Одиссее», находился Аид и где уже в конце VIII в. зарождался культ Ахилла как героя и даже бога в Аиде, расположенном рядом с землёй киммерийцев, обратимся к определению времени, когда здесь впервые появляются эллины и возникает эмпорий Борисфен. Заселение эллинами этого региона, тем более первые их поездки сюда, отстоят хронологически не так далеко от времени создания «Одиссеи». Вопреки новейшим утверждениям С. Л. Соловьёва (Соловьёв. 2005:14), пытающегося отнести время создания Борисфена (на острове Березань) к последнему десятилетию VII в., археология убедительно подтвердила сообщения хроники Евсевия об основании Борисфена около 647–644 г. (т.е. в самом начале третьей четверти VII в.) (Копейкина. 1979; 1982; Ильина. 2000). Важно хорошо аргументированное и основанное на изучении древнейшей импортной керамики мнение М. Kerschner'a о том, что первые поездки греков в эти места относятся к «двум первым четвертям VII в.», а постоянное их поселение здесь, как явствует из контекста, к третьей четверти или к рубежу второй и третьей трети VII в. до н.э. (Kerschner. 2006. С. 237–244), т.е. к 650–625 г.

Прибрежные и, вероятно, древнейшие части поселения и могильника на острове (в VIII–VI в., вероятно, полуострове) Березань давно поглощены морем. Раскопанная Г. Л. Скадовским в 1900–1901 г. древнейшая прибрежная часть могильника (ок. 500–800 погребений) из-за низкого уровня методики раскопок, пропажи документации и части материалов только после трудоёмкой исследовательской работы может быть использована как источник для заключений о времени возникновения поселения⁷⁰. В исследо-

⁷⁰ Как известно, Таганрогское поселение второй половины VII – сер. VI в., полностью затоплено морем. Святилище на мысу Станислав, отмеченное Геродотом в V в., также поглощено морем (Виноградов. 2007). С северо-западной стороны о. Березань, где находился могильник, береговая линия в древности, судя по подводным исследованиям В. В. Назарова, проходила на 100–150 м северо-западнее современной, а с восточной стороны, где была поглощённая морем пристань и древнейшая часть поселения – на 100 м восточнее (благодарим В. Ю. Зуева за консультацию).

ванной более поздней части поселения действительно нет жилых и хозяйственных комплексов ранее конца VII в. Но тем более показательно наличие в слоях и сооружениях конца VII – середины VI в. десятков фрагментов греческой расписной посуды третьей четверти VII в. (Соловьёв. 2005. С. 14) и сотен фрагментов, суммарно датирующихся второй половиной VII в., «среди которых есть уникальные в художественном отношении экземпляры» (Копейкина. 1979. С. 106–107). Найдены «более двух десятков южно-ионийских столовых сосудов третьей или начала последней четверти этого столетия» (Соловьёв. 2005. С. 14), ранние хиосские амфоры с белой обмазкой 650–620 г. и даже одна чаша середины VII в. Всё это неоспоримо говорит о присутствии на Березани постоянного греческого населения в третьей четверти VII в.

Но не только интенсивное присутствие ранней греческой расписной и столовой посуды в самом Борисфене подтверждает дату его основания около 647–644 г. Греческая расписная посуда этого же времени, ныне датируемая 650–630 г. (Kerschner, Schlottzhauer. 2005), встречена на «варварских» городищах и в курганах на трёх основных путях, которые, по данным письменных источников, вели от низовий Ю. Буга и Днепра (и шире – из Северо-Западного степного Причерноморья) вглубь Скифии: вверх по Ю. Бугу (Немировское городище), вверх по Днепру (курган Болтышка и Трахтемировское городище) и через Перекоп к Боспору Киммерийскому (курганы Филатовка и Темир-гора). Это говорит об установившихся торговых и политических связях эллинов с местным населением уже около 630 г.

Обнаружены, однако, отчётливые следы присутствия (вероятно, сезонно-торгового) эллинов и ранее. Это находки по одному обломку *Vogelkotile* из Трахтемирова (первая треть VII в.) и ранней *Vogelschale* из Немирова (первая половина и середина VII в.) (Kerschner. 2006. С. 238–239, abb. 14,15). Из этих двух фрагментов, может быть, не стоило бы делать проблему, если бы не тот факт, что это единственные находки такой керамики во всём Причерноморье, включая и южное, что обнаружены они вдали от моря в лесостепи и что происходят они не из Южной Ионии (Милет и другие центры), как большинство расписных фрагментов на Березани и ранних сосудов из «варварских» памятников Скифии, а из Северной Ионии. Однако, несомненно, промежуточным источником их попадания на средний Днепр и верхний Ю.Буг могли быть лишь торговые поездки греков на остров Березань, замыкающий

Подобная ситуация, когда древнейшие части поселений, возникших во время фангорийской регрессии, ныне поглощены морем, наблюдается в Причерноморье повсеместно, и Березань – лишь частный случай.

собой устье Днепро-Бугского лимана. М. Kerschner считает, что эти фрагменты говорят о первом, доколониционном периоде появления греков в Северо-Западном Причерноморье (Kerschner. 2006. С. 244).

Имеются и некоторые следы появления греков в столь раннее время и в материалах самой Березани. В отличие от большинства современных исследователей, мы не сбрасываем окончательно со счетов маленькую расписную гидрию среднегеометрического стиля (перв. пол. VIII в.?). По свидетельству Б. В. Фармаковского, (Farmakovskiy. 1910. S. 227. Abb. 27) в 1909 г. «Императорской археологической комиссией была куплена ваза геометрического стиля, которая, по свидетельству продавца, может происходить с острова Березань». Под фотографией вазы подпись: «Ваза из Березани»; видимо, происхождение сосуда не вызывало у Б. В. Фармаковского особых сомнений. Полная сохранность сосуда говорит за то, что он происходит из могильника, а самый ранний греческий могильник архаического времени в Северном Причерноморье раскапывался в 1900–1901 г. именно на Березани. Откуда бы ещё в пределах Российской империи мог происходить этот сосуд? Однако, слишком ранняя дата сосуда заставляет исследователей не принимать его во внимание при поисках древнейших следов появления греков в Северном Причерноморье (Boardman. 1991; Иванчик. 2005. С. 105). Впрочем, А.-Дж. Грэхэм не подвергает сомнению происхождение сосуда из Березани (Грэхэм. 2007. С. 149).

Ныне хронологическая лакуна между древнейшими находками, несомненно связанными с Березанью, и этим сосудом сузилась: между первой третью VII в. (трахтемировский фрагмент, поступивший через Березань) и первой половиной VIII в. разрыв уже не столь непреодолим. Тем более, что в последнее время эта лакуна заполнилась ещё одной находкой.

В 2001 г. С. Р. Тохтасьев в частной беседе сообщил Д. А. Мачинскому, что из раскопок на Березани происходит фрагмент сосуда с граффито, которое палеографически датируется VIII в. В 2005 г. появился каталог выставки «Борисфен – Березань», где опубликован этот фрагмент с граффито, написанном справа налево. В верхней части каталожного описания, сделанного С. Р. Тохтасьевым, отчётливым шрифтом напечатано: «Стенка ионийской ойнохой с граффито. Ок 625–600 г.» А ниже мелким шрифтом: «Палеографически надпись, повидимому, является наиболее древней из обнаруженных на сегодняшний день на Березани, в других милетских колониях и в самом Милете» (Тохтасьев. 2005. С. 136, №256). После этой публикации С. Р. Тохтасьев устно подтвердил, что палеографически датирует надпись VIII в. Иными

словами, палеографически граффито датируется VIII в. – вероятно, последней его четвертью и никак не позднее, чем самым началом VII в. Налицо две взаимоисключающие даты⁷¹.

Исходя из законов статистики и вероятности, невозможно предположить, что ойнохоя с граффито была единственным сосудом столь раннего времени, привезённым греками на Березань. Если мы правы хотя бы в большей части приведённых сопоставлений разнородных источников, то из этого следует ряд выводов. Наметим некоторые.

Знакомство эллинов с Северным Причерноморьем и их поездки сюда, непосредственно предвещающие колонизационный период, имели место уже со второй половины VIII в. до н.э. (не считая отдельных древнейших морских предприятий ещё во II тыс. до н.э.). Наиболее ранние поездки направлены в области, прилегающие к Днепро-Бугскому лиману и к Боспору Киммерийскому.

Наиболее яркие и уникальные культы в этих регионах – Ахилла, владыки Скифии, в первом и Афродиты, владычицы Апатура, во втором – зафиксированные уже в период первичной колонизации Северного Причерноморья (640-е–540-е г.) имеют корни в мифологических представлениях греков (и, в меньшей степени, варварского населения) доколониационного периода. Оба божества имеют хтонический характер, т.е. глубокую мифологическую укоренённость в самые недра земли обоих регионов. Ахилл (образно говоря) властвует над частью Скифии и хорой Борисфена-Ольвии «выйдя из под земли» (из Аида) на её поверхность, омываемую морями и лиманами – как это явствует из сопоставления текстов «Одиссеи» и Алкея с результатами раскопок Бейкушского святилища и других центров культа Ахилла в Северо-Западном Причерноморье.

Уже к концу VIII в. греки знакомы не только с главными районами последующей колонизации, но и с морским путём между ними, зафиксированным в описании поездки Одиссея от острова Айайэ к Аиду и обратно. Этот путь является частью большего пути по рекам и морю, отражённого в дублирующих названиях: «Гипанис» – Ю. Буг и Кубань и «Пантикап» – приток нижнего Днепра (по Геродоту) и, видимо, древнейшее название Керченского пролива и главного города на его берегу; отражён этот путь и в находках произведений греческого искусства VII в. от верхнего Ю. Буга до средней Кубани. Также эллинам знаком с VIII в. и путь по кру-

⁷¹ Полагаю, что первая (бесосновательная) дата дана исключительно для того, чтобы соответствовать тенденциозной концепции С. Л. Соловьёва о заселении Березани не ранее конца VII в., вторая же прочно опирается на данные палеографии и говорит о возможном появлении (вероятно, сезонном) греков на Березани уже в конце VIII в. Д. М.

говому, параллельному берегу, обратному движению солнца течению Понта (названному в «Одиссее» рекой Океаном), и по его прибрежным круговоротам воды, особенно вдоль западного его берега (Рис. 5 б).

Вероятны контакты эллинов в доколониционный период с доскифским населением Северо-Западного и Северо-Восточного Причерноморья и знакомство с его верованиями и несомненные контакты с аристократией и, возможно, жречеством скифов и других этносов со втор. пол. VII в., выраженные, в частности, в продаже (и дарении?) расписных художественных сосудов и в создании сакрализованных ювелирных шедевров по заказу скифских вождей.

В «Одиссее» образно запечатлена весьма устрашающая и печальная картина, отражающая впечатление эллинов от первичного знакомства с Северным Причерноморьем (ксенофобия и людоедство лестригонов, превращение чужестранцев в животных или лишение их «мужества» Киркой, мглистый Аид, где «увядшие души» теряют память, где даже властвующий над ними и сохраняющий память Ахилл предпочёл бы вернуться в живой эллинский мир хотя бы «подёнщиком у нищего»). Это первичное и исходное впечатление греков от знакомства с прибрежной частью будущей Скифии разительно отличается от картины воплощённого царства гармонии на острове Схерия, где Одиссей и рассказывает добрым феакам о своей поездке на дальний север (Мачинский. 2008). Переосмысление, оптимизация и затем принятие и освоение в обновлённых образах и трактовках этих древнейших впечатлений и мифологем были насущно необходимы для организации и относительной гармонизации жизни эллинов на северных берегах Понта.

Литература

- А. Ю. Алексеев.* Скифская хроника. СПб., 1992.
- А. Ю. Алексеев.* Хронография Европейской Скифии (VII–IV в. до н.э.). СПб., 2003.
- Ю. В. Андреев.* Поэзия мифа и проза истории. Л., 1990.
- Ю. В. Андреев.* Гомеровское общество. Основные тенденции социально-экономического и политического развития Греции XI–VIII в. до н.э. СПб., 2004.
- Н. В. Анфимов.* Комплекс бронзовых предметов из кургана близ ст. Темизбекской // КАМ. М., 1966.
- М. И. Артамонов.* Антропоморфные божества в религии скифов // АСГЭ. 1966. 2.
- С. Б. Буйских.* Исследование святилища Ахилла на Бейкушском мысу // ХС. 2001. 11.

- М. Ю. Вахтина, Ю. А. Виноградов, Е. Я. Рогов.* Об одном из маршрутов военных походов и сезонных миграций кочевых скифов // ВДИ. 1980. № 4.
- М. Ю. Вахтина.* К вопросу о начальном этапе культурных контактов между греками и варварами на территории Северного Причерноморья // Тез. докл. VI чтений, посвящённых памяти В. Д. Блаватского. М., 1999.
- М. Ю. Вахтина.* О северо-ионийских элементах в изобразительной системе электровой обкладки келермесского зеркала // Боспорский феномен: колонизация региона, формирование полисов, образование государства. СПб., 2001. II.
- М. Ю. Вахтина.* Об иконографии женских божеств на зеркале и ритоне из Келермеса // Боспорские исследования. 2004. VII.
- Ю. А. Виноградов.* Боспор Киммерийский // Греки и варвары Северного Причерноморья в скифскую эпоху. СПб., 2005.
- Ю. А. Виноградов.* Эллинистические материалы городища Станислав I // ΕΥΧΑΡΙΣΤΗΡΙΟΝ. Источниковедческо-историографический сборник памяти Я. В. Доманского. СПб., 2007.
- В. Ф. Гайдукевич.* Боспорское царство. М., Л., 1949.
- Л. К. Галанина.* Келермесские курганы. Царские погребения раннескифской эпохи. М., 1997.
- А.-Дж. Грэхем.* Колониальная экспансия Греции // Кембриджская история древнего мира. М., 2007. Т. III.
- Л. А. Ельницкий.* Знания древних о северных странах. М., 1961.
- М. И. Золотарёв.* Новые факты о древних морских путях в Понте Эвксинском // Проблемы греческой колонизации Северного и Восточного Причерноморья. Материалы I Всесоюзного симпозиума по древней истории Причерноморья. Цхалтубо–1977. Тбилиси, 1979.
- А. И. Иванчик.* О датировке поэмы «Аримаспея» Аристея Прокоонесского // ВДИ. 1989. № 2.
- А. И. Иванчик.* Накануне колонизации. Северное Причерноморье и степные кочевники VIII–VII в. до н.э. Москва, Берлин, 2005.
- Ю. И. Ильина.* О новых находках восточно-греческой керамики на острове Березань // ΣΥΣΣΙΓΙΑ. Памяти Ю. В. Андреева. СПб., 2000.
- В. А. Кисель.* Торевтика из раннескифских курганов и её создатели // Боспорский феномен: греческая культура на периферии античного мира. СПб., 1999.
- В. А. Кисель.* Шедевры ювелиров Древнего Востока из скифских курганов. СПб., 2003.
- Константин Багрянородный. Об управлении империей. М., 1989.
- Л. В. Копейкина.* Особенности развития Березанского поселения в связи с ходом колониационного процесса // Проблемы греческой колонизации Северного и Восточного Причерноморья. Материалы I Всесоюзного симпозиума по древней истории Причерноморья. Цхалтубо–1977. Тбилиси, 1979.
- Л. В. Копейкина.* Родосско-ионийская керамика VII в. до н.э. с о. Березань и её значение для изучения раннего этапа существования поселения // Художественные изделия античных мастеров. Л., 1982.

- В. П. Копылов.* Таганрогское поселение в системе раннегреческих колоний Северного Причерноморья // ВДИ. 1999. № 4.
- Г. А. Кошеленко.* Боспорский вариант мифа о гибели гигантов // Древности Боспора. М., 1999. 2.
- И. В. Куклина.* Этногеография Скифии. Л., 1985.
- М. И. Максимова.* Серебряное зеркало из Келермеса. // СА. 1954. XXI.
- М. И. Максимова.* Ритон из Келермеса // СА. 1956. XXV.
- Д. А. Мачинский.* О времени первого активного выступления сарматов в Поднепровье по свидетельствам античных письменных источников // АСГЭ. 1971. 13.
- Д. А. Мачинский.* Боспор Киммерийский и Танаис в истории Скифии и Средиземноморья. // Кочевники евразийских степей и античный мир: проблемы контактов. Новочеркасск, 1989.
- Д. А. Мачинский.* Сакральные центры Скифии близ Кавказа и Алтая и их взаимосвязи в конце IV – середине I тыс. до н.э. // Stratum. Структуры и катастрофы. I. Кишинёв, 1997.
- Д. А. Мачинский.* Страна аримаспов, простор ариев и «скифские» зеркала с бортиком. Проблемы археологии. Вып. 4. Сборник статей к 100-летию со дня рождения М. И. Артамонова. СПб., 1998.
- Д. А. Мачинский.* Город феаков на острове Схерия («Одиссея») и город Акротирри на острове Каллиста-Фера-Санторини (Спиридон Маринатос) // Боспор и Северное Причерноморье в античную эпоху. Материалы юбилейного международного круглого стола, посвящённого 10-летию конференции «Боспорский феномен». СПб., 2008.
- Д. А. Мачинский, В. Т. Мусбахова.* Локализация острова Кирки и Аида по «Одиссее» и другим письменным и археологическим источникам. СПб, 2010 (в печати).
- М. О. Поночевный.* Географический очерк Боспорского царства // Кубанский сборник. Екатеринодар, 1891. Т. II.
- М. В. Скржинская.* Знания жителей античного Боспора о населении Ливии // Индоевропейское языкознание и классическая филология – XIII. Материалы чтений, посвящённых памяти профессора И. М. Тронского. СПб., 2009.
- С. Л. Соловьёв.* Начало античной эпохи в Северном Причерноморье // Борисфен-Березань. Каталог выставки. СПб., 2005.
- С. Р. Тохтасьев.* Боспорская легенда об Афродите Апатурос // ВДИ. 1983. № 2.
- С. Р. Тохтасьев.* Апатур. История боспорского святилища Афродиты Урании // ВДИ. 1986. № 2.
- С. Р. Тохтасьев.* Античная литературная традиция о киммерийцах // А. Ю. Алексеев, Н. К. Качалова, С. Р. Тохтасьев. Киммерийцы: этнокультурная принадлежность. СПб., 1999.
- С. Р. Тохтасьев.* Каталогное описание (кат. 256–273). // Борисфен-Березань. Каталог выставки. СПб., 2005.
- Х. Хоммель.* Ахилл-бог // ВДИ. 1981. № 1.
- М. В. Шталь.* Эпические предания древней Греции // М., 1989.

- Д. А. Щеглов.* Путешествие Аристея Прокоонесского: проблема датировки // Боспорский феномен: колонизация региона, формирование полисов, образование государства. СПб., 2001.
- Эсхил. Трагедии. М., 1989.
- В. П. Яйленко.* Женщины, Афродита и жрица спартокидов в новых боспорских надписях // Женщина в античном мире. М., 1995.
- A Commentary on Homer's *Odyssey*. Oxford, 1988.
- P. V. C. Baur.* Centaurs in Ancient Art. Berlin, 1912.
- J. Boardman.* Early Greek pottery on Black Sea sites? // Oxford Journal of Archaeology. 1991. Vol. 10.
- J. D. P. Bolton.* Aristeeas of Proconnesus. Oxford, 1962.
- F. Dubois de Montpereux.* Voyage autour du Caucase. Paris, 1843. T. V.
- G. W. Elderkin.* Archaeological Studies II // AJA. 1917.
- B. V. Farmakovskiy.* Archäologische Funde im Jahre 1909 // Archäologischer Anzeiger. Berlin, 1910.
- F. Jacoby.* Die Fragmente der Griechischen Historiker. Leiden, 1957.
- M. Kerschner, V. Schlotzhauer.* A new classification system for East Greek pottery // Ancient West and East. Leiden, Boston, 2005. Vol. 4. № 1.
- M. Kerschner.* Zum Beginn und zu den Phasen der griechischen Kolonisation am Schwarzen Meer // Eurasia Antiqua. 2006. Band 12.
- A. Lesky.* Aia // Wiener Studien. 1948. 63.
- D. A. Machinsky, V. T. Mousbakhova.* The land of Aea, the island of Aea and Entrance to the Hades in Early Argonautics and in *Odyssey* in the light of Evidences on Pontic Region preserved by the Ancient Tradition // Боспорский феномен: колонизация региона, формирование полисов, образование государства. Материалы международной научной конференции. СПб., 2001.
- N. Marinatos.* Circe and Liminality // Homer's World. Fiction, Tradition, Reality. Bergen, 1995.
- M. Rostovtzeff.* Le culte de la Grande Déesse dans la Russie méridionale // Revue des études grecques. 1921. T. 32.
- K. Schefold.* Myth and Legend in Early Greek Art. London, 1966.
- C. Weickert.* Eine geometrische Darstellung aus der *Odyssee*? // Romische Mitteilungen 60/61. 1953–54, 56–61.
- U. von Wilamowitz-Moellendorf.* Homerische Untersuchungen. Berlin, 1884.

М. Ю. Вахтина

К проблеме греко-варварских взаимодействий в сфере искусства на территории Северного Причерноморья скифской эпохи

Говоря об исследованиях греко-варварских контактов в сфере искусства на территории Северного Причерноморья скифского времени, современные исследователи, как и их предшественники, придерживаются двух основных концепций. Согласно первой системе взглядов (конечно, приводимой здесь кратко и упрощенно), взаимодействие между искусством греческим и искусством «народов», населявших северное побережье Черного моря, началось сравнительно поздно, в классическую и раннеэллинистическую эпохи. Контакты в области искусства не нашли глубокого отражения в памятниках материальной культуры, а характер, пути и результаты культурных взаимодействий схожи с теми, которые имели место в результате аналогичных процессов, происходивших в других периферийных областях и контактных зонах античного мира (Фракии, Великой Греции и др.). Согласно другой системе взглядов, вовлечение в сферу взаимодействий с античными центрами не только привело к широкому распространению в туземной среде художественных вещей, изготовленных греческими мастерами, но и оказало глубокое воздействие на искусство и идеологию и варварских племен (или, по крайней мере, варварской аристократии). Следы влияния местного искусства прослеживают и в искусстве греческих центров региона. Обе системы взглядов опираются на одну систему источников, прежде всего, источников археологических, понимаемых различно.

Особенно острые дискуссии ведутся относительно осмысления тех процессов, которые шли на территории Скифии в начальную эпоху греческой колонизации. Для этого достаточно длительного и принципиально важного периода круг источников сравнительно невелик. Это, прежде всего, находки греческой расписной керамики, которая начинает поступать в варварский мир, в том числе и в достаточно отдаленные от побережья районы. Датировки этих находок позволяют предполагать, что поток греческого керамического импорта в варварский мир начался вскоре после основания в Северном Причерноморье постоянных греческих поселений (Вахтина. 2004 а. С. 54–55). Одна из самых ранних находок – североионийский килик, найденный в т.н. ритуальном ком-

плексе Трахтемировского городища и относящийся ко второй четверти VII в. до н.э. (Kerschner. 2006. S. 239). Находки восточногреческой керамики, принадлежащей к третьей четверти VII в. до н.э. были обнаружены при раскопках больших лесостепных городищ Приднепровья – Немировском и Бельском, несомненно, бывшими центрами крупных племенных объединений. С концом VII – первой половиной VI в. до н.э. связан целый «пласт» находок. К концу VI в. до н.э. греческий керамический импорт охватывает территорию практически всей лесостепи, достигая Хотовского городища на севере. Примечательно, что количество известных нам керамических находок художественной керамики раннего времени медленно, но постоянно растет, как в результате новых находок (см., напр., Задников. 2007), так и в ходе «ревизии» уже известных в свете пересмотра и уточнения их датировок.

Хотя античные сосуды не изготавливались специально для сбыта варварам, они, по-видимому, достаточно легко вписывались в контекст местной культуры. Это, на наш взгляд, подтверждается находками греческой расписной керамики в погребальных памятниках и культовых комплексах варваров, куда мог попадать лишь строго регламентированный круг вещей. Примером гармоничного сочетания в рамках одного комплекса восточногреческой художественной посуды и местных изделий может служить находка уже упоминавшегося килика, обнаруженного в «святилище» Трахтемировского городища. Еще один яркий пример – комплекс основного погребения в кургане Темир-Гора, содержавшее милетскую ойнохою, изготовленную в 640–630 г. до н.э. (Копейкина. 1972. С. 156; Cook, Dupont. 1998. P. 36) и костяные изделия, украшенные в «зверином стиле».

Некоторых исследователей не убеждают эти данные, в научной литературе существует и убеждение, согласно которому «... о существенных масштабах контактов эллинов и местного населения ранее второй половины VI в. до н.э. говорить не приходится» (Григорьев. 2009. С. 111; см. также Кузнецов. 2009). Однако, как нам представляется, исследователями, занимающимися вопросами греко-варварских взаимодействий, не до конца принят и оценен тот факт, что, в результате стилистического анализа знаменитых келермесских зеркала и ритона, проделанного В. А. Киселем, датировки этих художественных изделий были значительно удревлены. Серебряное зеркало из Келермеса с электровой обкладкой, украшенной сложной системой изображений, было отнесено к 650–620 г. до н.э. (Кисель. 1993. С. 125)⁷², фрагментированный

⁷² Позже В. А. Кисель предложил для зеркала еще более раннюю дату – 670–640 г. до н.э. (Кисель. 2003. С. 99).

серебряный ритон – ко второй трети-концу VII в. до н.э. (Кисель. 2003. С. 80). Эти вещи демонстрируют не только высочайший художественный уровень и, без сомнения, принадлежат к шедеврам древнего искусства, но и отражают знакомство изготовившего их мастера (или мастеров) с искусством варваров, обитавших в Северном Причерноморье и, скорее всего, были изготовлены на заказ. Впервые «пласт» изображений в системе декора келермесских зеркала и ритона, позволивших высказать эти предположения, был выделен М. И. Максимовой (1954. С. 295–296); тема эта разрабатывалась позже и продолжает неизменно привлекать внимание учёных (см, напр., Савинов. 1987; Кисель. 2003. С. 97; Мачинский. 1998. С. 60; Мачинский. 1998. С. 115; Вахтина. 2004 б).

Нетрудно заметить, что «новые» даты келермесских шедевров, не только показывают, что контакты между греками и варварами Северного Причерноморья в сфере искусства начались достаточно рано и с «высокой ноты», но и позволяют подвергнуть сомнению представление о последовательном, как бы «поступательном» характере развития греко-варварских контактов в сфере искусства. Согласно этой точке зрения, подобные контакты начались с проникновения в туземный мир произведений греческого художественного ремесла, как бы «подготавливающих» туземное общество к принятию «чуждых» ему изделий; следующей стадией было изготовление вещей на заказ греческими ремесленниками (см. напр., Boardman. 1993. P. 193 сл.). По-видимому, в Северном Причерноморье эти два процесса были синхронны, начавшись достаточно рано.

В целом, на основе имеющихся в нашем распоряжении материалов, эпоха архаики представляется нам временем, достаточно благоприятным для развития греко-варварских взаимоотношений, в том числе, и в сфере искусства. Этот период охватывает время приблизительно с середины VII по первую четверть V в. до н.э. Карта туземных памятников, отражающая находки греческих художественных изделий этого времени, показывает сравнительную многочисленность и удаленность этих памятников от греческих центров по сравнению с картами подобных памятников для других регионов, включенных в орбиту греческой колонизации. Вероятно, одним из факторов, облегчившим начало греко-варварских взаимодействий, было установление гегемонии кочевников-скифов на территории зоны степей. Известно, что, по сравнению с обществом оседлых земледельцев, кочевое общество всегда было более «открытым» для восприятия инокультурных импульсов. Эту «открытость» демонстрирует и скифская архаическая культура. Определенную роль сыграло также утверждение и распространение северопричерноморского варианта «звериного стиля», совпавшее с

начальным этапом греческой колонизации (Вахтина. 2005. С. 310 сл.). «Сходство» декора ионийских художественных изделий с ранними произведениями в скифском зверином стиле «не по родству духа, а по формальной близости мотивов», давно отмечено исследователями (Ростовцев. 1925. С. 265; Boardman. 1993. P. 197). Это обстоятельство также могло облегчать распространение в туземной среде расписной восточногреческой посуды.

Данные археологии позволяют утверждать, что первые контакты между искусством Ионийской Греции и скифского мира начались на раннем этапе существования греческих поселений Северного Причерноморья, вероятно, практически одновременно с установлением древнейших экономических и политических связей. По-видимому, интерес верхушки туземного общества к художественным изделиям античных мастеров проявился достаточно рано – в период появления первых греческих поселений региона. Исследователи достаточно единодушно в решении вопроса об основных «источниках» распространения античных импульсов в туземной среде в эпоху архаики: этими «источниками», несомненно, были греческие центры Нижнего Побужья, прежде всего, поселение на о. Березань, основанного, согласно письменной традиции, в 647/646 г. до н.э.⁷³. Наличие «основных источников» античных импульсов (в том числе и художественных), конечно, не исключает возможности существования и других, например, «западных» (Оргамум, Истрия) (Вахтина. 2004 а. С. 55–56; Kerschner. 2006). Вопрос о возможном центре изготовления келермесских шедевров более сложен и пока остается открытым.

Ю. В. Болтрик, на наш взгляд, удачно назвал эпоху, в течение которой основную роль в греко-варварских взаимодействиях играли греческие центры Нижнего Побужья, временем «до эпохи Боспорской торговой (добавим, и культурной – М.В.) интервенции» (Болтрик. 1994. С. 22–23).

В начале V в. до н.э. в материальной культуре степной и лесостепной зон Северного Причерноморья фиксируются изменения, позволяющие говорить о глобальных переменах в этнокультурной ситуации, сложившейся в Северном Причерноморье в предшествующий период. Согласно периодизации, предложенной А. Ю. Алексеевым (2003. С. 168 сл.), последние десятилетия VI – начало V в. до н.э. были рубежом, разделяющим две археологические скифские культуры – древнюю и новую (классическую). Вре-

⁷³ Примечательно, что дата основания Ольвии, устанавливаемая на основе анализа всего комплекса расписной восточногреческой керамики из ранних слоев городища, начатого совсем недавно, вероятно, в будущем будет несколько удревнена (Буйских. 2009).

мя с начала по вторую четверть V в. до н.э. также характеризуется усилением скифского кочевого элемента, не всегда миролюбиво настроенного в отношении античных центров (Виноградов, Марченко. 1998. С. 151). Варварские памятники, отражающие греко-варварские связи (и контакты в области искусства) для этой эпохи в зоне степей крайне малочисленны. Однако, отметив кардинальные перемены в облике региона, мы не можем зафиксировать какие-то значительные изменения или переломные моменты в сфере взаимодействия эллинского и скифского искусства. Создается впечатление, что для этого времени можно говорить о некотором общем «ослаблении интереса», по сравнению с эпохой архаики, к антропоморфным образам. Взаимодействия между греческим и варварским искусством прослеживаются, в основном, в области звериного стиля: в это время происходит разработка, развитие отдельных тенденций, намеченных в предшествующую эпоху. Создается впечатление, что в течение V в. до н.э. греческое искусство продолжало осваивать основные схемы и приемы скифского звериного стиля.

С самого начала V в. до н.э. фиксируются следы интенсивной работы Боспорских мастерских. Для столь сложной эпохи символичным является начавшееся здесь изготовление ножен для парадных мечей номадов; это единственная категория изделий греко-скифской торевтики, предназначавшаяся для аристократической прослойки варварского общества, для которой в это время можно отметить начало серийного производства (Онайко. 1966). Для V в. до н.э., кроме воздействия античного искусства на скифский звериный стиль, выразившегося в развитии реалистических тенденций и некоторых орнаментальных мотивов («скифское барокко»), отмечают еще воздействие греческого монументального искусства на иконографию степных скифских каменных изваяний (см., напр. Ольховский, Евдокимов. С. 59, 66 сл.). Говоря о направленности влияния греческого искусства на искусство Скифии, исследователи прослеживают две основных линии, по которым фиксируются результаты этого воздействия – скифский звериный стиль и «антропоморфное направление» в греко-скифской торевтике. В самом конце V в. греческие изделия, украшенные антропоморфными изображениями и изготовленные для сбыта варварам, фиксируются в местных комплексах (Куль-Оба, Солоха). В целом эпоха представляется менее благоприятной для взаимодействий в сфере искусства, чем предшествующая. Вероятно, это время можно выделить в отдельный период: нижняя его граница приходится на вторую четверть V в., верхняя – на последнее его десятилетие.

Новым периодом в истории взаимодействий между античным искусством и искусством варваров Северного Причерноморья представляется IV в. до н.э., особенно вторая его половина. Эпоха одновременного расцвета греческих колоний региона и Европейской Скифии, по-видимому, была благоприятна и для контактов в сфере искусства. Для этой эпохи мы располагаем широким кругом источников, свидетельствующих о развитии греко-варварских связей в сфере искусства. Соответственно, широк и круг вопросов и проблем, связанных с данной тематикой. Конечно, в рамках данной статьи возможно обратить внимание лишь на некоторые «магистральные» проблемы и направления исследования.

В результате даже самого поверхностного обзора художественных металлических изделий, производившихся греческими мастерами для сбыта варварам, складывается впечатление, что в это время античные мастерские поставляли в туземный мир все важнейшие категории традиционных скифских вещей и украшений. Характерно, что интерес к греческой расписной керамике в варварской среде этого времени, по-видимому, «снижается», в «царских» курганах Приднепровья, например, предпочтение явно отдается чернолаковой посуде. Принципиально новым явлением для этого времени становится широкое производство в античных мастерских и сбыт варварам изделий, украшенных антропоморфными изображениями, не характерными изначально для туземного искусства. Создававшие их греческие мастера работали, естественно, в русле изобразительных традиций и канонов античного искусства. Вместе с тем, изображения эти разрабатывались с учетом представлений аристократической верхушки туземного общества, для которой (в основной своей массе) они и предназначались. Поэтому наиболее удачные и оригинальные из них представляют собой как бы синтез, где на греческую основу накладываются «местные» черты.

Конечно, созданные на территории Северного Причерноморья изделия, многие из которых справедливо относят к шедеврам греко-скифской торевтики, можно рассматривать в русле развития греческого искусства в одной из периферийных областей античного мира. Однако, при таком подходе их оригинальные, своеобразные черты будут как бы «нивелироваться» на фоне широкого круга произведений искусства, происходящих из других частей древней ойкумены (см., напр., Ustinova. 2005). Другая крайность, в которую иногда впадают исследователи, занимающиеся изучением систем изображений на предметах греко-скифской торевтики – видеть проявления «местных особенностей» в любых нарушениях античных канонов.

Можно выделить два основных периода, связанных с созданием и утверждением антропоморфных персонажей в рамках греко-варварского искусства – VII–VI и IV в. до н.э. Эти периоды разделяет своего рода «лакуна», связанная, по всей вероятности, с притоком какой-то новой волны варваров и нарушением стабильной ситуации в зоне степей. Возможно, была нарушена и система связей между греческими центрами и варварским миром, сложившаяся в предшествующий период. Наиболее благоприятной эпохой для создания и развития антропоморфных образов является вторая половина IV в. до н.э. Для конца этого периода фиксируются находки достаточно сложных антропоморфных изображений, изготовленных негреческими, туземными мастерами.

Нетрудно заметить, что в большинстве существующих работ взаимовлияние греческого и скифского искусства рассматривалось как непрерывный процесс воздействия античного искусства на искусство Скифии. Согласно этой системе взглядов, сформулированной ещё М. И. Ростовцевым (1925. С. 303 сл.), после знакомства варваров с художественными произведениями греческих мастеров в местную систему образов с течением времени начали проникать отдельные приемы и сюжеты, свойственные античному искусству. По мере развития греко-варварских связей, эстетические и религиозные потребности верхушки местного общества стали «обслуживаться» греческими ремесленниками. То есть, несколько упрощая распространенную в литературе точку зрения, можно сказать, что непрерывное (на протяжении почти четырех столетий) воздействие античного искусства на искусство северо-причерноморских варваров привело к появлению и накоплению, по мере развития последнего, целого ряда инноваций, которые постепенно привели к появлению глубоких качественных изменений, наиболее ярко проявившихся в произведениях греко-скифской торевтики IV в. до н.э. Несомненно, имеющиеся в нашем распоряжении археологические источники дают возможность и такого понимания.

Однако, с точки зрения современного антиковедения, процесс экономических и политических взаимоотношений между греческими центрами Северного Причерноморья и варварскими племенами также нельзя рассматривать как процесс постепенного углубления и расширения этих связей. Приходится признать, что в этих сложных контактах отчетливо выявляются как периоды интенсивных взаимодействий, так и периоды нестабильности и взаимного напряжения и, вероятно, даже разрушения (полного или частичного) сложившихся ранее систем, переориентировки политики различных греческих поселений по отношению к разным группам туземцев. Очевидно, и процесс воздействия античного

искусства на искусство Скифии VII–IV в. до н.э. следует рассматривать как пульсирующее движение. Конечно, имеющиеся в нашем распоряжении письменные и археологические источники никогда не позволят реконструировать этот процесс во всем его своеобразии, однако, можно попытаться выявить отдельные периоды, связанные с «усилением» и «ослаблением» внимания варварской аристократии к художественным греческим изделиям, и обратить внимание на особенности, характерные для каждого из рассматриваемых внутренних периодов.

В IV в. до н.э. Боспорское государство представляется безусловным лидером в области греко-варварских взаимодействий в сфере искусства. Подавляющее большинство художественных вещей (и серий вещей), предназначенных для сбыта варварам, очевидно, было связано с мастерскими Боспора. Однако, иногда эта точка зрения оспаривалась исследователями, высказывающимися в пользу других центров, например, во Фракии и Македонии.

Проблема распространения античных художественных изделий в туземном мире Северного Причерноморья, влияния античного искусства на культуру и искусство «варварских» народов всегда привлекала внимание ученых в значительно большей степени, чем вопросы «обратного» воздействия. Да и само воздействие искусства местных племен на искусство греческих центров многим представляется сомнительным. Следует признать, что эта проблематика является наименее разработанной. Как нам представляется, следы воздействия законов варварского искусства наиболее отчетливо видны в искусстве, прежде всего, Боспора, начиная с эллинистического периода (Иванова. 1961; Савостина. 1996; 2004). Влияние это наиболее сильно отразилось в памятниках скульптуры. Это дало возможность рассматривать «боспорское искусство» как особый локальный вариант, локальную «ветвь» античного перефирийного искусства (Соколов. 1999) и говорить о его отличительных признаках, канонах и пр. (см., напр., Савостина. 2001; 2004).

Роль Ольвии и других античных центров Северо-Западного Причерноморья в процессе взаимодействий в сфере искусства в IV в. до н.э. не так ярка, как роль Боспора. И лишь для середины столетия впервые отмечено участие греческих поселений Северо-Западного Крыма (Херсонес, Керкинитида) в процессе греко-варварских взаимодействий в сфере искусства.

По-видимому, следует признать, что в скифскую эпоху на территории Северного Причерноморья фиксируются сложные, многогранные взаимодействия между искусством греческих переселенцев и искусством окружающих варваров. Изучение этих процессов требует специфического подхода, разработки особых

методик. В целом можно зафиксировать блестящие, во многом уникальные результаты этих процессов, нашедшие отражение в создании замечательных памятников.

К одной из важнейших задач исследований в данной области, безусловно, относится осмысление своеобразия искусства Боспора/искусства на Боспоре. Эта сложная задача требует не только совершенствования существующих методов исследования (и, возможно, разработки новых), но и обобщения всего известного круга источников на новом концептуальном уровне.

Литература

- А. Ю. Алексеев.* Скифская хроника. СПб., 1992.
- А. Ю. Алексеев.* Хронография Европейской Скифии. СПб., 2003.
- Ю. В. Болтрик.* Основной путь из Ольвии в скифскую лесостепь // Ольвия-200. ТД международной конференции. Парутино, 1994.
- А. В. Буйских.* О динамике поступления восточногреческой керамики в Ольвию // V Кубанская археологическая конференция. Краснодар, 2009.
- М. Ю. Вахтина.* Греческая архаическая столовая керамика в варварских памятниках Северного Причерноморья: время и пути распространения // Боспорские чтения. Керчь, 2004 а. Т. V.
- М. Ю. Вахтина.* Об иконографии женских божеств на зеркале и ритоне из Келермеса // БИ. Симферополь, Керчь, 2004 б. Т. VII.
- М. Ю. Вахтина.* Греческое искусство и искусство Европейской Скифии в VII – IV в. до н.э. // Греки и варвары Северного Причерноморья в скифскую эпоху. СПб., 2005.
- Ю. А. Виноградов, К. К. Марченко.* Северное Причерноморье в скифскую эпоху. Опыт периодизации истории // СА. 1991. № 1.
- Д. В. Григорьев.* Особенности взаимоотношений эллинов и местного населения в период освоения Северного Причерноморья // Боспорские чтения. Керчь, 2009. Т. X.
- С. А. Задников.* Столовая античная керамика Бельского городища второй половины VII-первой половины VI в.в.до н.э. // Боспорский феномен. СПб., 2007. Ч. 2.
- А. П. Иванова.* Скульптура и живопись Боспора. М., 1961.
- В. А. Кисель.* Стилистическая и хронологическая атрибуция серебряного зеркала из Келермеса // ВДИ. 1993. № 1.
- В. А. Кисель.* Шедевры ювелиров Древнего Востока из скифских курганов. СПб., 2003.
- М. И. Максимова.* Серебряное зеркало из Келермеса // СА. 1954. Т. XXI.
- Д. А. Мачинский.* Страна аримаспов, простор ариев и «скифские» зеркала с бортиком // Проблемы археологии. СПб., 1998. Вып. 4.
- В. С. Ольховский, Г. Л. Евдокимов.* Скифские изваяния VII–III в. до н.э. М., 1994.
- Н. А. Онайко.* О центрах производства золотых обкладок ножен и рукояток ранних скифских мечей, найденных в Приднепровье // Культура античного мира. М., 1966.

- М. И. Ростовцев.* Скифия и Боспор. РАИМК, 1925.
- Д. Г. Савинов.* Изображение «висящего» оленя на ритоне из Келермеса // Скифо-сибирский мир. Новосибирск, 1987.
- Е. А. Савостина.* «Боспорский стиль» и сюжеты Геродота в пластике Северного Причерноморья // Боспорский рельеф со сценой сражения (Амазономахия?). М., 2001.
- Е. А. Савостина.* Скульптура Боспора. «Архаический след» в хронологии локального стиля // Боспорский феномен. СПб., 2004. Ч. 1.
- Г. И. Соколов.* Искусство Боспорского царства. М., 1999.
- J. Boardman.* The Diffusion of Classical Art in Antiquity. Princeton, 1993.
- M. Kerschner.* Zum Beginn und den Phazen der griechischen Kolonisation am Schwarzen Meer // Eurasia Antiqua. 2006. Bd. 12.
- Y. Ustinova.* Snake-Limbed and Trendril-Limbed Goddesses in the Art and Mythology of the Mediterranean and Black Sea // Scythians and Greeks. Exeter, 2005.

И. А. Снытко

О культе Ахилла в Нижнем Побужье в античную эпоху

Одним из наиболее почитаемых божеств у северопричерноморских греков, несомненно, был Ахилл, культ которого подчеркивал величие «эллинского героического духа», на примере подвигов которого, воспитывалось не одно поколение древнегреческой молодежи. Священным долгом, в особенности для ольвиополитов, считалась опека святилища Ахилла на Левке, где жертвоприношения в честь героя совершались представителями практически всего эллинского мира, о чем свидетельствуют монетные находки из более чем восемьдесят городов Греции (Булатович. 1971. С. 212–225; Русяева. 1975. С. 180. Рис. 2; Охотников, Островерхов. 1993. С. 49–51). С культом Ахилла с самых ранних времен истории Ольвии, по сообщению Геродота связан (IV. 55; 76) – Ахиллов Бег (современная Тендровская коса), где в честь божественного героя периодически проводились празднества с различными спортивными состязаниями (Кубланов. 1957. С. 224–226).

В Нижнем Побужье, кроме Ольвии и Борисфена, почитание Ахилла с архаического времени археологически зафиксировано на Бейкуше и на поселении Большая Черноморка-2 в устье Березанского лимана, где найдены граффити, вотивные керамические и костяные кружки, часто с процарапанными на них посвящениями и магическими знаками (Русяева. 1975. С. 180; Крыжицкий, Буйских, Бураков, Отрешко. 1989. С. 86; Буйских. 2007. С. 43). С жертвоприношениями Ахиллу связывается, в частности, одна из

ям, открытых на Бейкушском поселении (Отрешко. 1976. С. 32–33). По предположению А. С. Русяевой на Бейкушском мысу поселилась какая-то родственная по языку, культуре и религии группа переселенцев из той местности, где почитался Ахилл (Русяева. 1975. С. 180–181).

К культу Ахилла непосредственно относится находка жертвенника IV–III в. до н.э. на Кинбурнской косе, с надписью о посвящении божеству жертвенника и плода кедра (Толстой. 1918. С. 63).

К почитанию Ахилла на поселении правого берега Бугско-го лимана Кателино-1, расположенном несколько севернее Ольвии, В. В. Рубан попытался привязать находку свинцового вотива, изображающего двуконную колесницу – бигу с возницей, в котором автор видит самого божественного героя (Рубан. 1982. С. 54–58. Рис. 1). Однако, связь указанного вотива с Ахиллом, независимо от предложенных В. В. Рубаном, в основном, косвенных аргументов, не является достаточно убедительной по целому ряду причин. Прежде всего обратимся к условиям находки предмета. Он был найден в 1976 г. автором настоящей статьи на поверхности зольно-земляного холма, расположенного на северо-западной окраине древнего поселения (сведения о памятнике см.: Крыжицкий, Буйских, Отрешко. 1990. С. 28. № 48; С. 58. № 80). На территории холма, кроме данного вотива, найдено значительное число предметов культового характера. Это, прежде всего, известняковый жертвенник, терракотовая статуэтка сидящей богини, свинцовые бускрании, гермы и лабрисы, свинцовый вотив Геракла с палицей и рогом изобилия (Рубан. 1982. С. 54–58; Снытко. 1988. С. 67; Крыжицкий и др. 1990. С. 58; Николаев. 2007. С. 132–139). На кателинском зольнике отмечены многочисленные находки монет, которые в определенном контексте могли иметь сакральные функции (Снытко. 1990. С. 44). Эти находки позволяют предположить, что зольный холм у с. Кателино является святилищем – эсхарой. Аналогичные памятники широко известны в Северном Причерноморье, Балканской и Малоазиатской Греции (Гайдукевич. 1965. С. 34–37). Заметим однако, что подобные святилища-холмы никак не соотносятся с культом Ахилла. Напротив, их большинство, начиная со святилища на горе Этэ в Средней Греции, связаны с Гераклом, свинцовое изображение которого, зафиксировано и на кателинском холме. Не исключено, что и в вотиве, опубликованном В. В. Рубаном, имеется в виду не Ахилл, а именно Геракл. Более того с лошадьми запряженными в колесницу связана одна из легенд о Геракле и его посещении Скифии, пересказанная Геродоту эллинами, живущими на побережье Понта (IV. 8. 9. 10). По легенде, в поисках пропавших лошадей Геракл встретил змедеву, от

сожительства с которой заимел трех сыновей. От одного из них – Скифа и происходят скифские цари. Эта важная для культа Геракла в Северном Причерноморье история могла найти отражение в рассматриваемом вотиве, где, скорее всего, изображен Геракл, управляющий колесницей и направляющийся в Скифию (Рис. 1).



Рис. 1. Литое свинцовое изображение группы фигур из зольно-земляного холма у поселения античного времени Кателино-1

В письме из Ольвии на стенке амфоры стиля Фикеллура общается о поврежденных варварами в Гилее алтарях Матери богов, Геракла и Борисфена (Русяева. 1986. С. 513–514; Vinogradov. 1981. S. 15). Учитывая состав культовых находок на холме у с. Кателино, есть основание предположить, что в последней четверти V в. до н.э. описываемые алтари могли быть перенесены из небезопасного места в Гилее поближе к Ольвии на поселение Кателино-1, которое, возможно, является сакральной территорией полиса.

Следует признать, что для архаического, классического и эллинистического времени находки связанные непосредственно с культом Ахилла территориально соотносятся с западным и южным регионами Ольвийского государства. Это, в основном, район мыса Бейкуш, остров Березань, Кинбурнский полуостров и по литературным источникам Тендровская коса (Лейпунская. 1970. С. 60–73; Русяева. 1975. С. 180–181). Даже в Ольвии культ Ахилла фиксируется, в основном, по официальным документам, свидетельствующим об исполнении ольвиополитами сакрального протектората над его святилищем на Левке (IOSPE. 1². 325; Виноградов. 1989.

С. 164–170). Данная закономерность дополнительно подтверждает верность вышеприведенного предположения А. С. Русяевой об особом контингенте колонистов, заселивших устье Березанского лимана с традиционным прерогативным отношением к культу Ахилла.

Такая же территориальная тенденция сохраняется и в римское время. Правда, находки посвящений Ахиллу Понтарху и Герою римского периода, найденные за пределами Ольвии, носят строго государственный характер (Крыжицкий и др. 1989. С. 214). Указанные документы выносились полисными коллегиями архонтов, стратегов, жрецов и не имеют прямого отношения к населению сельской округи, как и серия посвящений Аполлону Простату, Зевсу Спасителю, вынесенные архонтами, стратегами, агораномами и жрецами Ахилла Понтарха и Зевса Ольвия. В настоящее время этих лапидарных памятников, найденных в Ольвии, её ближних и дальних окрестностях, включая посвящения Ахиллу Понтарху и Герою, известно около сотни (Карышковский. 1993. С. 73). В. М. Отрешко, обобщая мнения предшествующих поколений исследователей, пришел к выводу о том, что в местах находок посвященных надписей Ахиллу Понтарху находились его святилища (Отрешко. 1979. С. 85). На наш взгляд, вывод В. М. Отрешко об «изобилии» святилищ Владыки Понта не достаточно убедителен (включая новые находки, а также неуточненные и сомнительные места их обнаружения это: Ольвия (?), окрестности г. Очаков, мыс Бейкуш, окрестности сел Осетровка (Кабурга), Рыбаковка, Викторровка, Тузлы, Коблево, Софиевка, остров Березань, г. Одесса). Основная масса находок посвящений Ахиллу относится к непосредственному окружению острова Березань.

В связи с этим, возвращаемся к выводу М. И. Ростовцева о том, что в позднеэллинистическое и римское время Ольвия утратила контроль над Левке и патронат над святилищем Ахилла на острове Змеиный переходит к Томису (Ростовцев. 1918. С. 184–185). Новые данные позволяют отнести начало установления власти союза греческих городов Западного Понта, глава которого именовался понтархом (*ποντάρχης Ἐζαπόλεως*), к рубежу I–II в. н.э. (Охотников, Островерхов. 1993. С. 115). По предположению Г. Кёллера, в дальнейшем поддержанному и развитому многими исследователями, ольвиополиты, в силу сложившихся обстоятельств, перенесли святилище Ахилла на Борисфен (остров Березань), с давних времен связанный с его культом, как более подходящую во всех отношениях замену Левке (Охотников, Островерхов. 1993. С. 116). Данный перенос, на наш взгляд, ольвиополиты могли подкрепить новой легендой о божественном перемещении Ахилла (как в давние времена с Сегейского мыса на Левке) мате-

рию Фетидой с Левке на Борисфен, поближе к Ахилловому дromу. О существовании такой легенды может косвенно свидетельствовать совершенно уникальное среди всей серии совместное посвящение Ахиллу Понтарху и Фетиде (IOSPE. I². 142). Именно с этого времени Ахилл известен как Понтарх – владыка Понта. Появление эпитета Ахилла-Понтарха, учрежденного ольвийскими архонтами, А. С. Русяева связывает с какими-то политическими причинами (Русяева. 1975. С. 179), наиболее вероятная из которых видится в установлении культа Ахилла в качестве Понтарха, как своего рода противовеса титулатуре Понтарх в западнопонтийских полисах (Охотников, Островерхов. 1993. С. 116). Эпитетом «Понтарх» ольвиополиты хотели подчеркнуть свое отношение к тому, кого считают истинным владыкой Понта и самым наличием этого культа, который в Ольвии стал общегосударственным, попытаться убедить в этом окружающий эллинский мир. По популярности, если судить по числу известных посвящений, Ахилл конкурирует в это время даже с Аполлоном, культ которого для ольвиополитов на протяжении многих столетий был основным. Да и благодарственные посвящения ему выносились, в основном, главной коллегией полиса – архонтами, в отличие от Аполлона, благодарение которого, было прерогативой стратегов.

Интересна гипотеза В. М. Отрешко о том, что места находок посвящений Ахиллу, будучи его святилищами, могли соответствовать определенным территориально-административным единицам Ольвийского государства и являются надежным критерием для определения его границ в римское время (Отрешко. 1979. С. 87). Однако, слабой стороной гипотезы является присутствие находок посвящений Ахиллу лишь на западных рубежах полиса и полное их отсутствие в центральных районах, на северных, восточных, юго-восточных и южных границах. В настоящее время наиболее подтвержденные места находок посвящений Ахиллу связаны с районом о. Березани и Березанского лимана, где продолжают находить их новые экземпляры (Снытко, Никитин. 1985. С. 356–357; Карышковский. 1993. С. 73–96; Шелов-Коведяев. 1990. С. 49–62). В связи с этим рискованно ограничивать территорию полиса лишь находками посвящений Ахиллу. С другой стороны представляется вполне реальным, что установкой данных посвящений отмечали своеобразную сакральную зону нового святилища Ахилла на о. Березань и, возможно, на Бейкуше, находившегося под особым контролем государства, уже утратившего протекторат над Левке. К этой зоне ольвиополитами могли быть причислены и отдельные приморские территории Тилигульского и Хаджибейского лиманов, Одесского залива, где также найдены посвящения, в качестве подтверждения собственного контроля над этими землями.

Культ Ахилла в этот период символизировал непоколебимую решимость ольвиополитов сохранять греческие традиции на фоне всевозрастающего проникновения в города Западного Понта римской культуры, элементов восточных религий и варварского этнокультурного влияния. Для Северо-Западного Причерноморья Ольвия, сама имея сходные проблемы в собственной среде, тем не менее, стала своеобразным форпостом эллинской культуры и идеологии на рубежах античной цивилизации.

Литература

- С. Б. Буйских.* Серая керамика как этнопоказатель греческого населения Нижнего Побужья в VI–I в. до н.э. // Боспорские исследования. Симферополь, Керчь, 2007. Вып. XI.
- С. А. Булатович.* Монетные находки на о. Левке // МАСП. 1971. № 7.
- Ю. Г. Виноградов.* Политическая история Ольвийского полиса VII – I в. до н.э. Историко-эпиграфическое исследование. М., 1989.
- В. Ф. Гайдюкевич.* Мирмекийские зольники – эшары // КСИА. 1965. № 103
- П. О. Карышковский.* Новые ольвийские посвящения первых веков нашей эры // ВДИ. 1993. № 1.
- С. Д. Крыжицкий, С. Б. Буйских, А. В. Бураков, В. М. Отрешко.* Сельская округа Ольвии. Киев, 1989.
- С. Д. Крыжицкий, С. Б. Буйских, В. М. Отрешко.* Античные поселения Нижнего Побужья (археологическая карта). Киев, 1990.
- М. М. Кубланов.* Легенды о ристалище Ахилла и ольвийские агонистические празднества // Ежегодник Музея истории религии и атеизма. Л., 1957. Т. 1.
- Н. О. Лейтунська.* Про культ Ахілла в Північному Причорномор'ї // Археологія. Киев, 1970. Т. XXIII.
- Н. И. Николаев.* О культе речного божества в Ольвии // Боспорский феномен. Сакральный смысл региона, памятников, находок. СПб., 2007.
- В. М. Отрешко.* Позднеархаические поселения Березанского лимана // Открытия молодых археологов Украины. Киев, 1976. Ч. 1.
- В. М. Отрешко.* Посвящения Ахиллу Понтарху как один из критериев определения границ Ольвийского государства // Памятники древних культур Северного Причерноморья. Киев, 1979.
- С. Б. Охотников, А. С. Островерхов.* Святилище Ахилла на острове Левке (Змеином). Киев, 1993.
- М. И. Ростовцев.* Новая книга о Белом острове и Таврике // ИАК. 1918. Вып. 65.
- В. В. Рубан.* Литое свинцовое изображение группы фигур из поселения Кателино-1 // Новые памятники древней и средневековой художественной культуры. Киев, 1982.
- А. С. Русяева.* Вопросы развития культа Ахилла в Северном Причерноморье // Скифский мир. Киев, 1975.
- А. С. Русяева.* Культура. Искусство. Религия // Археология Украинской ССР. Киев, 1986. Т. 2.

- И. А. Снытко.* К вопросу об интерпритации зольников античных поселений Нижнего Побужья // Древнее производство, ремесло и торговля по археологическим данным. Тез. Докл. IV конф. Молодых ученых ИА АН СССР. М., 1988.
- И. А. Снытко.* Литой ольвийский асс из поселения Кателино-1 // Нумизматические исследования по истории Юго-Восточной Европы. Кишинев, 1990.
- И. А. Снытко, В. И. Никитин.* Исследования и раскопки в Николаевской области // АО 1983 г. М., 1985.
- И. И. Толстой.* Остров Белый и Таврика. Пг., 1918.
- Ф. В. Шелов-Коведяев.* Березанский гимн острову и Ахиллу // ВДИ. 1990. № 3.
- J. G. Vinogradov.* Olbia. Geschichte eihier altgriechischen Stadt am. Schwarzen Meer // Xenia. 1981. N. 1.

Н. А. Гаврилюк

Орнаментация лепной посуды античных центров Северного Причерноморья (на примере Тиры, Ольвии и Нимфея)⁷⁴

Методика изучения орнаментации керамики предполагает технологический, эстетический и этнический аспекты. Эти аспекты учитывались исследователями при изучении лепной посуды различных археологических культур. Задача данного сообщения: на основе изучения наиболее ярких коллекций из синхронных слоев античных и скифских памятников Северного Причерноморья показать особенности орнаментации лепной посуды и соотнести их с разработанной формальной типологией лепной керамики этих памятников.

Технологический аспект орнаментации выражается в видовом разнообразии орнаментов лепной керамики раннего железного века, который представлен в таблице. Орнаментировались венчики и основания шеек сосудов – наиболее заметные части сосудов. При характеристике валиковой орнаментации обычно пишут о технологическом значении рельефных орнаментов, которые способствуют равномерной сушке сосудов. Орнаменты, выполненные насечками, штампами или пальцевыми зажимами можно объяснить либо желанием украсить утварь, либо желанием обезопасить содержимое сосуда от злых духов. В технологическом смысле такие

⁷⁴ Работа выполнена в рамках украинско-российского гранта «Греко-варварские памятники Северного Причерноморья (Опыт методики российско-украинских полевых исследований)» № 01-150 а.

виды орнамента не имеют значения и несут эстетическую нагрузку.

Таблица.
Орнаментация лепных сосудов
Ольвии, Тиры, Нимфея и Каменского городища

Вид орнамента	Ольвия НГС		Тиры		Нимфей		Каменское городище	
	ед.	%	ед.	%	ед.	%	ед.	%
Ногтевые насечки	39	17,5	37	9,3	13	18,8	112	23,7
Защипы	0	0	0	0	0	0,0	8	1,7
Прочерченный	5	2,1	4	1	0	0,0	9	1,9
Пальцевые отпечатки	110	46,7	25	6	15	21,7	178	37,5
Валик оттянутый с пальцевыми отпечатками, насечками, наколами)	20	8,1	90	22,6	1	1,4	24	5,1
Отпечатки штампа (треугольники, квадраты, кружочки)	16	6,5	7	1,8	2	2,9	91	19,4
Елочка, лапки, гребенка	1	0,4	1	0,3	0	0,0	8	1,7
Косые насечки ножом	13	5,3	7	1,8	0	0,0	22	4,8
Каннелюры	3	1,2	0	0	1	1,4	0	0
Рельефный-налепы-ручки	24	9,8	221	55,4	32	46,4	0	0
Жемчужины и сквозные наколы	2	0,8	0	0	0	0,0	3	0,6
Отпечатки ткани	1	0,4	0	0	0	0,0	16	3,3
Отпечатки зерна	2	0,8	5	1,3	0	0,0	0	0
Расчёсы	1	0,4	2	0,5	5	7,2	1	0,2
Всего с орнаментом	237	100	399	100	69	100,0	472	100
Всего определено	464	51%	450	89%	230	30%	540	87%

В своё время по результатам формально морфологической классификации лепной керамики из скифских погребений и из материалов Ольвии, Большой Черноморки 2 и Березани мною были выделены генетически разные группы лепной керамики в материальной культуре античных центров Северного Причерноморья различных периодов. При этом особенности орнаментации использовались как дополнительный аргумент. Предлагаемое исследование – попытка соотнести данные формальной классификации с «орнаментальной» и попробовать выделить орнаментальные мотивы, характерные для различных генетических групп лепной посуды. Учитывая массовость находок лепной посуды, в данной публикации рассмотрены лишь находки из эллинистических слоев античных памятников, расположенных в разных частях Северного Причерноморья – Тиры, Ольвии и Нимфея. Для сравнения привлекаются материалы из эталонного степного скифского Каменского городища и из скифских степных погребений IV в. до н.э. (см. табл.).

Ясно, что в орнаментах наиболее западного из проанализированных памятников – Тиры – преобладает рельефная орнаментация (более 55 % – см. табл.), которая коррелируется с сосудами фракийской группы – тюльпановидными сосудами, корчагами, банками и горшками с лощеной поверхностью. Из этой группы только 20 (10%) кастрюль входит в группу греческих лепных сосудов, выделенную по формальными признакам. Сосуды с рельефной орнаментацией из Ольвии (участок НГС) составляют 10% лепной керамики и соотносятся с кастрюлями и жаровнями греческой группы. Ни одного лепного сосуда с рельефной орнаментацией, подобной орнаментам из Тиры, не найдено в материалах Каменского городища (см. табл.). Такая же закономерность прослеживается при статистической обработке лепной посуды, орнаментированной оттянутым валиком в виде гирлянд на плечиках сосуда, дополненным овальными или прямоугольными налепами. Больше всего таких орнаментов – на горшках и баночных сосудах Тиры, приблизительно одинаково – в Ольвии и Нимфее при полном их отсутствии на Каменском городище и в погребениях степных скифов.

То есть, для керамики фракийской группы, которая в IV в. до н. э. встречается в античных центрах Северного Причерноморья, характерна рельефная орнаментация в виде сосковидных, овальных, прямоугольных, подкововидных, узелковидных, в виде лап-упоров, гирлянд, дополненных защипами, косыми насечками на валике. Сосуды с такой орнаментацией преобладают в эллинистических слоях Тиры, встречаются в Ольвии и Нимфее и практи-

чески ни разу не встречены в материалах степных скифских памятниках.

Для лепной керамики скифской группы, характерной для погребений степных скифов и материалов Каменского городища характерны горшки с пальцевыми (40–45%), ногтевыми (17–25%) отпечатками, а также отпечатками штампа (3–6% в античных памятниках до 20 – у степных скифов), прочерченный орнамент (около 2%) и косые нарезки (до 5%). Здесь следует отметить близость орнаментации лепной керамики Ольвии и Каменского городища (табл.).

Особенность орнаментов степных скифов – сравнительно большой процент пальцевых отпечатков и зашипов, прочерченных орнаментов и отпечатков штампа – торцевой части палочки. Именно эти мотивы орнаментации можно считать собственно скифскими, сложившимися в IV в. до н.э. Близость их с орнаментами лепной посуды Ольвии – еще одно свидетельство того, что лепной комплекс степных скифов формируется под влиянием керамического комплекса античных центров Северного Причерноморья, в первую очередь – Ольвии.

Собственно античная лепная посуда орнаментируется бедно – в основном пальцевыми углублениями и зашипами, которых много в Ольвии, встречаются они и в Тире, и в Нимфее. Из рельефной орнаментации можно упомянуть лишь подкововидные ручки на плечиках кастрюль и жаровен, которые к орнаментам относятся условно.

Совершенно иные способы украшения лепной керамики использовались на Боспоре. Кроме обычной для греческой посуды пальцево-ногтевой орнаментации на горшках, здесь широко используется рельефная в виде овальных или в виде жгутов с зашипами на ручках-налепах, характерных для глубоких конусовидных мисок. В обработке внешней поверхности сосудов часто встречаются вертикальные и косые расчески. Керамика фракийской группы здесь практически отсутствует, а скифская представлена единичными находками.

Таким образом, на основе анализа орнаментации и сопоставления её с генетическими группами керамики, выделенными по морфологическим признакам, удалось выделить основные элементы орнаментации для различных групп лепной керамики, встречаемой в античных и варварских памятниках Северного Причерноморья.

В. Л. Строкин

Свинцовая terra incognita

Такое образное название, пожалуй, как нельзя лучше подходит к довольно значительной по объему и, вне всяких сомнений, боспорской по своему происхождению группе художественных изделий античного времени, которая находится если и не в прямом родстве, то уж, во всяком случае, в ближайшем соседстве с синхронными нумизматическими памятниками Боспора: и здесь, и там мы имеем дело с небольшими слитками металла дисковидной формы с оттиснутыми на них (как правило, с обеих сторон) миниатюрными изображениями. Несложно догадаться, что далее речь пойдет о тессерах – этих выполненных из свинца монетовидных объектах со сквозными отверстиями и без таковых. Так уж случилось, что, в отличие, скажем, от херсонесских «свинцов», боспорские их «собратья» долгое время оставались в тени и лишь в первые годы нынешнего столетия привлекли, наконец, к себе внимание исследователей (Коршенко. 2003. С. 22; Финогенова. 2007. С. 460 сл.). Между тем такая, на первый взгляд, парадоксальная ситуация находит естественное объяснение в том, что первый (и притом единственный пока) случай обнаружения тессеры при археологических раскопках зафиксирован лишь в 2005 г. (Финогенова. 2007. С. 461–462). Таким образом, весьма ограниченный объем имеющегося на сегодняшний день фактического материала при оторванности основной его массы от археологического контекста, а также отсутствии единого мнения о функциональном предназначении данных объектов, позволяет считать нынешний этап в процессе их исследования периодом накопления первичной информации. В соответствии с этим главной целью этой работы является введение в научный оборот малодоступного материала из частных коллекций, который может оказаться хорошим подспорьем в процессе дальнейшего изучения и классификации боспорских тессер. Но прежде чем перейти к описанию памятников, хотелось бы обратить внимание на ряд принципиально важных положений, высказанных в вышеупомянутой работе С. И. Финогеновой, а также изложить свое мнение по данному вопросу.

В первую очередь необходимо принять к сведению то, что занимающая нас группа памятников здесь впервые подверглась всестороннему и довольно тщательному анализу. В поисках ответа на главный вопрос – о роли «свинцов» в жизни боспорского обще-

ства – исследовательница привлекает аналогичный материал из других районов античного мира (главным образом римские тессеры и свинцовые «монеты» Херсонеса Таврического), и приходит к следующему выводу: «На наш взгляд, тессеры – это прежде всего жетоны, указывающие на причастность их владельцев к определенному культовому действию. Они могли служить и контрамарками на театральных представлениях» (Финогенова. 2007. С. 468). Исключая при этом всякую возможность участия «свинцов» в денежном обращении, исследовательница обосновывает свое мнение тем, что «сюжеты многих из них, хотя и близки изобразительным монетным типам, однако не имели основных признаков, которые позволили бы их отнести к нумизматическому материалу: на них не указан ни... номинал, ни место выпуска» (Финогенова. 2007. С. 462). Следует, однако, заметить, что под это определение подпадает и целый ряд боспорских монет: например, древнейшее анэпиграфное серебро, монеты с типами «Аполлон – колос» (эпиграфный аналог: Анохин. 1986. С. 142. №163) и «Артемиды – роза» (эпиграфный аналог: Анохин. 1986. С. 144. №193), так называемые анонимные оболочки и, наконец, статеры римского времени.

Говоря о художественных особенностях таманских тессер, С.И. Финогенова в частности отмечает, что «изображения на них более примитивны, чем на монетах, их трактовка суммарна, без детализации, что было непозволительно для государственных денежных знаков, по крайней мере, в эллинистическое время» (Финогенова. 2007. С. 465). Данный тезис, однако, нельзя признать безупречным и уже хотя бы потому, что здесь отсутствуют сколько-нибудь четко обозначенные критерии. Дело в том, что продукция монетных дворов Пантикапея и Фанагории далеко неоднородна в художественно-эстетическом отношении, и неоднократно испытывала периоды взлетов и падений, причем как раз в указанное время: достаточно сравнить монеты Пантикапея конца IV в. до н.э. и следующего столетия (особенно периода денежного кризиса). Разумеется, нельзя отрицать, что значительная часть «свинцовых» штемпелей несет на себе явные следы творческой деятельности мастеров-дилетантов, но, вместе с тем, нужно признать и то, что другая и, пожалуй, не менее значительная их часть выполнена на достаточно высоком профессиональном уровне, причем здесь иногда встречаются экземпляры, способные составить достойную конкуренцию лучшим произведениям боспорской монетной пластики. С другой стороны, объективной оценке художественных достоинств свинцовых миниатюр препятствуют не только имеющиеся на большинстве из них сквозные отверстия – верный признак того, что тессера прошла все этапы своей жизни, – зачастую обезобразивающие важнейшие элементы изображения (Рис. 1, 6),

но главным образом то обстоятельство, что они выполнены в одном из самых непрочных металлов: любое мало-мальски значительное внешнее механическое воздействие способно не только уничтожить отдельные детали, а также серьезно деформировать все изображение, но и порой довести его до полной неузнаваемости (Рис. 1, 4).



Рис. 1. Свинцовые тессеры из Фанагории и ее окрестностей.

1 – Л.с.: голова божества вправо; о.с. морская раковина?; вес 1,48 г, дм. 11–12,5 мм; найдена в 2008 г. на поселении Виноградный 7 (Абрамов, Паромов. 1993. С. 60). 2 – Л.с.: голова Гелиоса(?) впрямь; о.с.: ?; вес 0,84 г, дм. 7,5–8 мм. 3 – Л.с.: мужская голова вправо; о.с.: голова Гелиоса(?) вправо; вес 1,21 г, дм. 11,5–12,5 мм. 4 – Л.с.: голова божества в шлеме(?) влево; о.с. ?; вес 0,92 г, дм. 9–11 мм; без отверстия. 5 – Л.с.: Аполлон с лирой вправо; о.с.: насекомое(?); вес 1,42 г, дм. 10–12 мм. 6 – Л.с.: Эрот с венком вправо; о.с.: сова, сидящая на кадудее; найдена в 2009 г. на п. Приморский 23 (Абрамов, Паромов. 1993. С. 55); вес 1,41 г, дм. 9–10 мм. 7 – Л.с.: женская голова влево; о.с.: розетка; вес 1,05 г, дм. 8–9,5 мм. 8 – Л.с.: воин вправо; о.с.: ?; вес 1,23 г, дм. 10,5–12,5 мм. 9 – Л.с.: две стоящие лицом друг другу обнаженные фигуры?; о.с.: ?; вес 0,75 г, дм. 8–8,5 мм. 10 – Лицевая и о.с.: правая рука в круглом линейном ободке; найдена в 2009 г. у п. Приморский; вес 1,05 г, дм. 0,9–1,0 мм. 11 – Л.с.: голова коня впра-

во; о.с.: женская фигура (спиной к зрителю)?; вес 0,88 г, дм. 9,5–10 мм. 11. Л.с.: орел?; о.с.: тирс(?), над ним неясный объект; вес 0,93 г, дм. 9,5–10,5 мм. 12 – Л.с.: скачущий конь или пегас вправо; о.с.: голова грифона(?) в круглом линейном ободке; вес 1,10 г, дм. 8–11,5 мм. 13 – Л.с.: орел?; о.с.: тирс(?), над ним неясный объект; вес 0,93 г, дм. 9,5–10,5 мм. 14 – Свинцовая печать/пломба(?) с надписью в две строки: .../ΧΙΛ; вес 3,10 г, размеры 10,5x16 мм, толщ. 3 мм.

Признавая в целом справедливыми взгляды С. И. Финогеновой на проблему атрибуции боспорских «свинцов», вместе с тем, хотелось бы акцентировать внимание на одном примечательном моменте: в вышеупомянутых работах приводятся сведения о тессерах, происходящих из восточной части боспорского региона (в пределах нынешних Темрюкского и Анапского районов). Не является исключением и представленный ниже материал, собранный преимущественно на сельских поселениях Таманского п-ва, причем главным образом в ближайших окрестностях Фанагории и Гермонассы. Поскольку в отношении одной (азиатской) стороны можно говорить примерно о двухстах учтенных на сегодняшний день экземпляров, тогда как – другой (европейской), пожалуй, лишь об одной случайной находке (сделанной на городище Пантикапея. Благодарю О. Н. Мельникова за эту справку), это обстоятельство подразумевает эпизодический характер бытования тессер в Восточном Крыму (если таковое имело место в действительности), что позволяет с полным правом именовать данную группу причерноморских «свинцов» восточно-боспорской. Ясно, что разгадка этого нового боспорского, а точнее внутрибоспорского феномена – дело более или менее отдаленного будущего, однако несколько предварительных соображений, кажется, можно высказать уже сейчас.

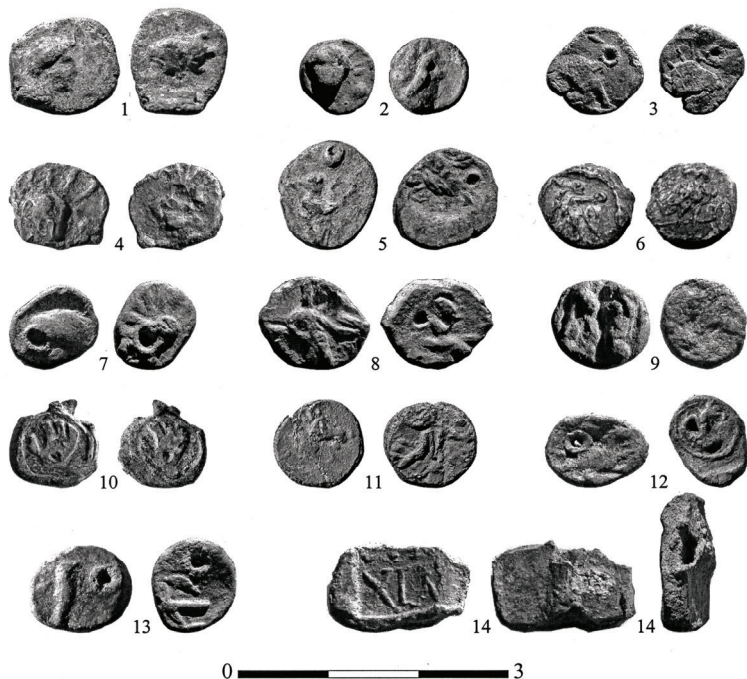
Топография находок тессер в восточно-боспорском регионе позволяет выявить три локальных ареала их преимущественного бытования: два на Таманском полуострове (район Фанагории и Гермонассы) и один в Нижнем Прикубанье (Лабрис), что создает довольно высокую вероятность их эмиссионной принадлежности к названным центрам.

Фанагорийская коллекция тессер является крупнейшей, причем значительно опережает как гермонасскую, так и лабрисскую; в последнем случае счет находок идет лишь на единицы экземпляров.

Трактовка восточно-боспорских «свинцов» в качестве денежных знаков практически полностью исключена: в противном случае следовало бы ожидать широкого их распространения как внутри таманско-прикубанского региона, так и на противоположной стороне Керченского пролива. Показательно также то, что тес-

серы отсутствуют в составе всех без исключения известных на сегодняшний день кладов боспорских монет.



Рис. 2. Свинцовые тессеры из Фанагории (1–2, 5, 7, 9, 12, 15, 17, 20) и поселений, расположенных в окрестностях Гермонассы; коллекция Р. Ф. Фрайтаха (ст. Тамань).

1 – Л.с.: голова женского божества вправо; о.с.: орел с распростертыми крыльями вправо; вес 1,28 г, дм. 11–12 мм. 2 – Л.с.: голова женского божества вправо; о.с.: герма вправо?; вес 1,22 г, дм. 9–11,5 мм. 3 – Л.с.: голова женского божества вправо; о.с.: ?; вес 1,04 г, дм. 8–9 мм. 4 – Л.с.: голова женского божества вправо (Горгонейон?); о.с.: всадник вправо?;

вес 1,94 г, дм. 1,05–1,25 мм; найдена в 2009 г. на п. Виноградный 4 (Абрамов, Паромов. 1993. С. 60). 5 – голова божества вправо; о.с.: ?; вес 0,60 г, дм. 7,5–9 мм. 6 – Л.с.: голова женского божества вправо; о.с.: божество, сидящее на троне (Деметра?); вес 1,27 г, дм. 12–13 мм. Найдена на п. Тамань 3 (Абрамов, Паромов. 1993. С. 55–56). 7 – Л.с.: голова вправо (маска?); о.с.: ?; вес 0,92 г, дм. 0,9–1,1 мм. 8 – Л.с.: голова божества вправо (Посейдон?); о.с.: трезубец вправо, по сторонам древка – дельфины (конец III–II вв. до н.э.); вес 1,22 г, дм. 11–12 мм. 9 – Л.с.: голова Аполлона(?) вправо; о.с.: Л.с.: фигура божества влево; вес 1,61 г, дм. 12,5–14 мм. 10 – Л.с.: фигура божества вправо; о.с.: ?; вес 1,42 г, дм. 10,5–11,5 мм. 11 – Л.с.: Деметра с колосьями в руках; о.с.: ?; вес 1,02 г, дм. 10–10,5 мм. 12 – Л.с.: орел вправо; о.с.: лук?; вес 1,19 г, дм. 12–12,5 мм. 13 – Л.с.: птица с веткой в клюве о.с.: ?; вес 1,16 г, дм. 10–11,5 мм. 14 – Л.с.: голова козла вправо; о.с.: голова барана (?) влево; вес 1,34 г, дм. 11,5–13 мм; найдена в 2008 г. на п. Приморский 23 (Абрамов, Паромов. 1993. С. 55). 15 – Л.с.: дельфин вправо? о.с.: розетка; вес 0,63 г, дм. 8,5–10,5 мм. 16 – Л.с.: плуг, над ним колос; о.с.: сова вправо?; вес 1,09 г, дм. 11–11,5 мм. 17 – Л.с.: розетка с 6-ю лепестками; о.с.: розетка с 5-ю лепестками; вес 0,81 г, дм. 0,85–1,05 мм (аналог: Финогенова. 2007. С. 464. Рис. 2, 14). 18 – Л.с.: виноградная лоза; о.с.: многолепестковая розетка в круглом точечном ободке; вес 2,12 г, дм. 11–12,5 мм. 19 – Л.с.: виноградный лист?; о.с.: ?; вес 1,28 г, дм. 12,5–13,5 мм. 20 – Л.с.: треножник?; о.с.: ?; вес 1,14 г, дм. 9–10 мм.

Главную сюжетную линию таманских тессер составляют персонажи греческой мифологии, а также их атрибутика, чем подразумевается некая причастность местных «свинцов» к культовой стороне жизни общества; возможно, они имеют некоторое отношение к религиозным союзам, к проведению религиозных празднеств или/и гуманитарных акций под эгидой того или иного божества (Финогенова. 2007. С. 467).

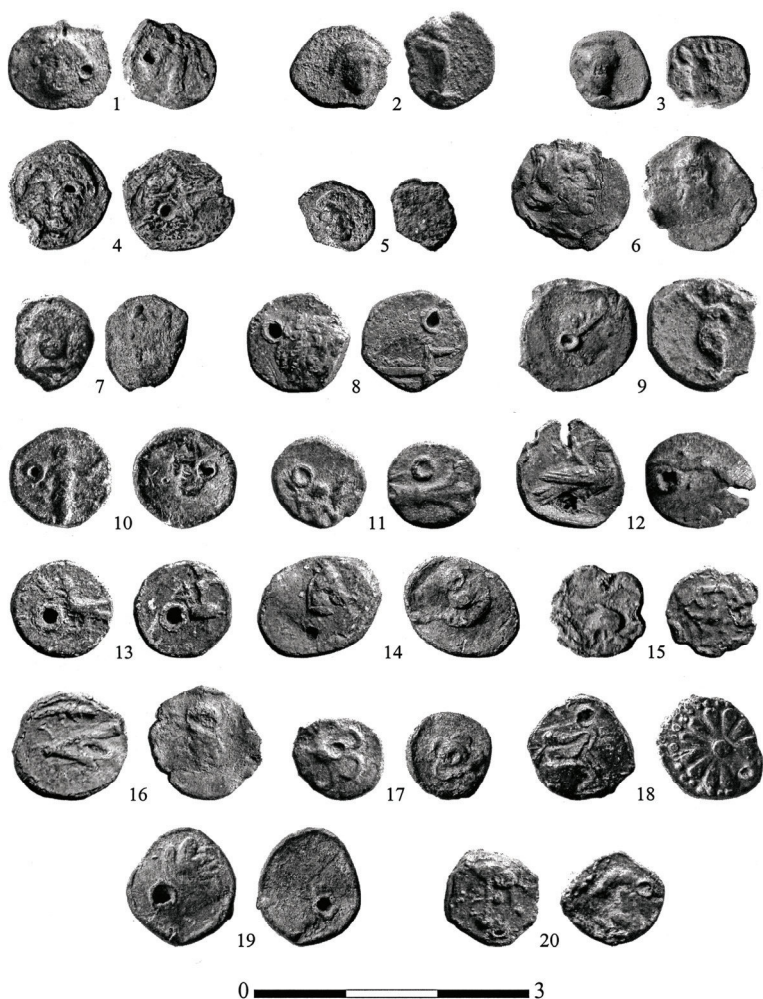
Великое многообразие сюжетов свинцовых миниатюр позволяет предполагать одно из двух: либо довольно продолжительное существование производства тессер на Тамани, либо же относительно кратковременный их выпуск несколькими эмитентами (в каждом из упомянутых центров).

В заключение хотелось бы подчеркнуть следующее: независимо от функционального предназначения рассматриваемой группы объектов, совершенно ясно то, что она занимает свою особую, если можно так сказать, персональную нишу в том богатейшем культурно-историческом наследии, которое оставила античная цивилизация на юге России и Украины.

Литература

- А. П. Абрамов, Я. М. Паромов.* Раннеантичные поселения Таманского полуострова // БС. 1993. Т. 2.
В. А. Анохин. Монетное дело Боспора. Киев, 1986.

А. Н. Коршенко. Свинцовые тессеры Тамани // ТД XI ВНК. СПб. 2003.

С. И. Финогенова. Новые находки тессер на Таманском полуострове // ДБ. 2007. 11.

В. В. Крапивина

Мраморная статуэтка Афродиты из Ольвии⁷⁵

В 1986 году в Ольвии была найдена мраморная статуэтка Афродиты (инв. № 0-86/P-25/362), ныне хранящаяся в Музее археологии Института археологии НАН Украины. Находка была сделана в юго-восточной части Верхнего города, на участке P-25, в верхнем слое. От статуэтки полностью сохранился торс, частично – руки и правая нога, она была разбита на две части по линии талии, немного заизвесткована по поверхности. Мрамор сильно крошился в местах сколов. Реставрация скульптуры была выполнена на высоком профессиональном уровне Т. Н. Чернышевой в лаборатории научной консервации и реставрации скульптуры Государственного Эрмитажа. Согласно определению сотрудников этой лаборатории, скульптура выполнена из малоазийского мрамора. Мрамор крупнозернистый, белый в изломе, слегка пожелтевший по поверхности.

Сохранившаяся высота статуэтки – 15,0–18,5 см, ширина – 5,5–7,5 см, толщина – 3,5–5,5 см. Статуэтка выполнена в реалистичной манере, передана мягкими плавными линиями, тщательно отполирована. Сюжет достаточно известный в античном мире: это Афродита, подвязывающая сандалию. Об этом свидетельствует иконография скульптуры. Она изображает обнаженную женскую фигуру, слегка изогнутую и наклоненную вниз, опирающуюся на правую ногу, левая нога была приподнята, к ней были направлены руки. На торсе мягко переданы складки тела выше живота, слегка напряженные мышцы спины. К сожалению, голова, руки ниже плеча, правая нога и часть левой – утрачены.

Одной из первых скульптур, где богиня была изображена обнаженной, была Афродита Книдская Праксителя (Blinkenberg. 1933. Abb. 1–3; Bieber. 1961. Fig. 25). Скульптурные изображения обнаженной Афродиты часто встречаются на о. Делос, это так называемый эллинистический тип (Marsadi. 1969. P. 232). Греческие образцы затем копируются в римское время, в связи с чем бывает

⁷⁵ Публикация осуществлена в рамках украинско-российского проекта «Греко-варварские памятники Северного Причерноморья (Опыт методики российско-украинских полевых исследований)».

трудно разделить произведения позднеэллинистического и римского искусства (Bieber. 1961. P. 191; LIMK. 1984. P. 81).



Рис. 1. Мраморная статуэтка Афродиты, найденная в Ольвии. Различные ракурсы. Рисунки выполнены Т. А. Зиновьевой

Сюжет с Афродитой, подвязывающей сандалию, общий для мраморных, бронзовых и терракотовых статуэток, имеет множество вариаций, особенно в аксессуарах (Richter. 1954. P. 86; Brinkerhoff. 1978. 70–97; The Ernest Brummer Collection. 1979. P. 220). Этот сюжет известен на вазах классического времени, однако в пластике появляется не ранее конца III в. до н.э. (LIMK. 1984. P. 58), достаточно часто встречается среди мраморной скульптуры в Малой Азии и на островах, есть также в александрийском искусстве (Bieber. 1961. P. 101–102).

Однако, статуэтке Афродиты, найденной в Ольвии, наиболее близки образцы малоазиатского происхождения (Marcadi. 1969. Pl. XLVII, A 1788; Kayip Zamanların Reşinde. 1999. Res. 6, s. 120). Это же подтверждается и проведенным анализом мрамора. Датируется она, скорее всего, I в. н.э. (см.: The Ernest Brummer Collection. 1979. P. 238–239, no. 632; Özgan. 1999. S. 80, taf. 24 a, b, H 55; также Mendel. 1966. P. 105).

Афродита – покровительница плодородия, семейной жизни и любви – считается одной из наиболее почитаемых богинь Нижнего Побужья. Однако за всю историю Ольвийского полиса ее культ так и не стал одним из главных в пантеоне, в отличие от азиатского Боспора и Истрии (Русяева. 1992. С. 100), а также метрополии Ольвии – Милета. Тем не менее, в последние годы стало возможным сделать вывод о большем значении культа Афродиты в регионе Нижнего Побужья, и особенно Ольвии, чем считалось до сих пор (Крапивина. 2006. С. 196–198). Это еще раз подтверждает вышеописанная мраморная статуэтка богини.

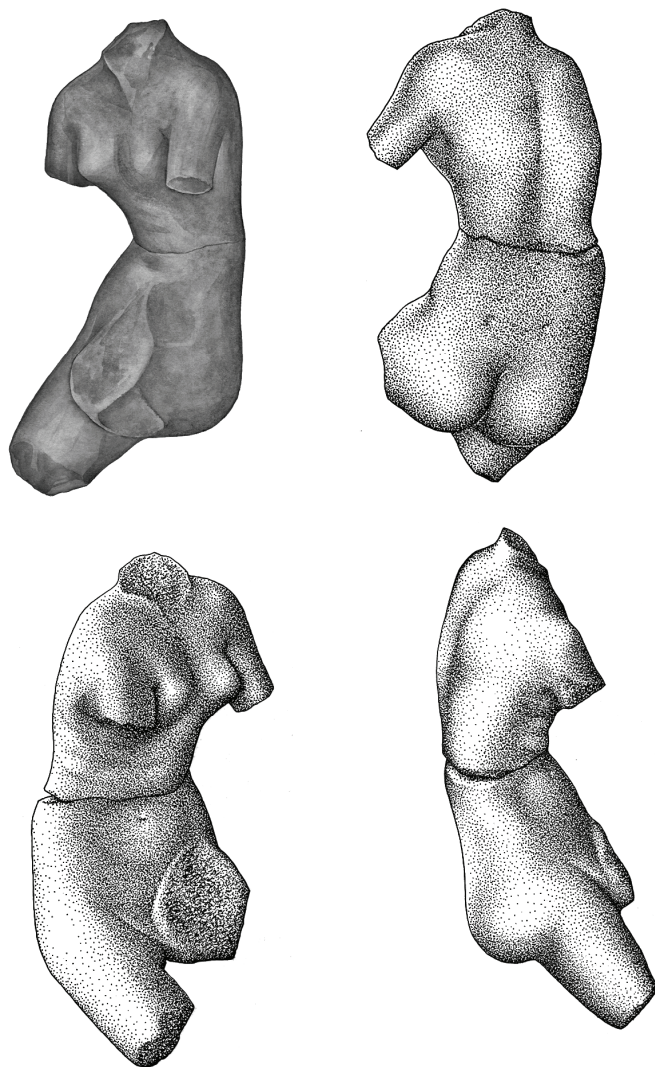
Литература

- В. В. Крапивина.* Ботрос святилища Афродиты в Ольвии // Боспорский феномен: погробальные памятники и святилища. СПб, 2002. Часть II.
- В. В. Крапивина.* Новые данные о культе Афродиты в Ольвии // Северное Причерноморье в эпоху античности и средневековья. Труды ГИМ. Москва, 2006. Вып. 159.
- А. С. Русяева.* Религия и культы античной Ольвии. Киев, 1992.
- M. Bieber.* The Sculpture of the Hellenistic Age. New York, 1961.
- Chr. Blinkenberg.* Knidia. Beitrage zur kenntnis der Praxitelischen Aphrodite. Kopenhagen, 1933.
- D. Brinkerhoff.* Hellenistic Statues of Aphrodite. New York, London, 1978.
- Kayıp Zamanların Reşinde.* Alman Arkeoloji Enstitüsü Anadolu Kazıları. Auf der Suche nach verschwundenen Zeiten. Die Ausgrabungen des Deutschen Archäologischen Instituts in der Türkei. Istanbul, 1999.
- J. Marcadi.* Au Musée de Delos. Etude sur la sculpture hellénistique en ronde bosse découverte dans l'île. Paris, 1969.

- G. Mendel.* Catalogue des Sculptures Grecques, Romaines et Byzantines. Roma, 1966. Т. II.
- R. Özgan.* Die Skulpturen von Stratonikeia // Asia Minor Studien. Bonn, 1999. Bd. 32.
- G. M. A. Richter.* Catalogue of Greek Sculpture. Cambridge, 1954.
- The Ernest Brummer Collection. Ancient Art. Hamburg, 1979. Vol. II.

Н. И. Николаев

Шедевры эллинистической скульптуры из Ольвии и род Леократидов-Евресбиадов

Известно, что одним из атрибутов аристократической прослойки ольвийского эллинистического общества была высококачественная привозная скульптура. Традиция посвящения в храмы дорогостоящих статуй и скульптур божествам от своего имени и за свой счет, пришедшая из Милета (Крыжицкий, Русяева, Крапивина, Лейпунская, Скржинская, Анохин. 1999. С. 402), подтверждается находками монументальных произведений, например, постаменты бронзовой статуи Аполлона (Надписи Ольвии. № 65) и др. Вместе с тем, привозной мраморной скульптурой украшались и дома ольвийской знати. При этом в Ольвии было найдено несколько фрагментов подлинных шедевров эллинистической мраморной скульптуры именно в жилых домах. Топография находок мраморных скульптур, происходящих из домов знатных ольвиополитов, прослежена в публикации Ю. И. Ильиной (Ильина. 2004). Обращает на себя внимание группа фрагментов, хранящихся в Государственном Эрмитаже, найденных Б. В. Фармаковским в районе Зевсова кургана, в одном из помещений дома ЗК-1: головы Гигии (инв. № ОГ.1902.207. Рис. 1), Асклепия (инв. № ОГ.1902.209. Рис. 1), Эрота (инв. № ОГ.1902.208), фрагмент статуэтки Афродиты (инв. № ОГ.1902.210), небольшой фрагмент статуи женщины (инв. № ОГ.1902.211) и др. Локализация указанных памятников в пределах одного парадного помещения дома ЗК-1 позволяет утверждать, что собственником их является одна семья, отсюда формулируется и цель настоящего исследования: построение гипотезы о том, какому же элитному ольвийскому клану могли принадлежать эти шедевры и исторические обстоятельства поступления их в Ольвию. Исследование базируется на сопоставлении новых эпизодов социально-политической истории Ольвии IV–I в. до н.э., конкретнее – некоторых фактах взаимоотношений ольвийских аристократических

кланов, представленных в монографии автора (Николаев. 2008) и результатов археологических исследований Ольвии.

Вне темы нашего исследования находится дискутирующийся среди специалистов-искусствоведов вопрос об отнесении рассматриваемых произведений к малоазийской или александрийской скульптурной школе. Также обходим вниманием интерпретацию, принимая фрагменты как изображение Гигиен, Асклепия и Эрота.

Итак, рассмотрим некоторые события социально-политической истории Ольвии, воссозданные в первом приближении в монографии (Николаев. 2008): знатные рода Леократидов-Евресибиадов и Дионисиев, совместно с Пантаклами-Клеомбротами на рубеже V–IV в. до н.э. свергли власть тирана, происходящего из рода Аристократидов. Аристократиды выселились в Панское-1. В Ольвии очевидно установилась олигархическая демократия; лидирующие позиции в первой половине IV в. до н.э. заняли Леократиды-Евресибиады. Около 344⁺² г. до н.э. на каких – то, приемлемых для сторон условиях, Аристократиды вернулись. Несколько десятилетий (до начала III в. до н.э.) характеризуются вероятно мирным сосуществованием кланов. Апогей очередного противостояния Леократидов-Евресибиадов и Дионисиев против Аристократидов относится близко к 260 г. до н.э. и фиксируется *damnatio memoriae* памятника Никодрома Дионисиева (Ю-СПЕ. Г² 186), разрушением памятника Аполлону от Леократа Евресибиева (Надписи Ольвии. № 65) и последующим изгнанием Дионисиев Аристократидами. Дионисии нашли убежище в Эгейде, о чем свидетельствует дельфийский декрет 262–260 г. до н.э. (ВСН. 1928:52. С. 189–190). Однако, около 241–228 г. до н.э. Дионисии вернулись в Ольвию, одержали победу над Аристократидами, отменив декрет в честь Антестерия (уложив его в замост двора собственного дома E_{10–14}, известного в науке под названием дома жреца Агрота Дионисиева). Бесспорным фактом являются однозначно лидирующие позиции и экономическая мощь Дионисиев и Леократидов-Евресибиадов (и породнившихся с ними Никератов) в Ольвии после 230 г. до н.э. вплоть до гетского разгрома (Николаев. 2008. С.215). При этом, сопоставляя хронологию дома жреца Агрота с историческими событиями, относящимися к Дионисиям, можно небезосновательно выдвинуть гипотезу о том, что появление в этом доме великолепной мраморной скульптуры конца III в. до н.э., называемой Артемидой Ольвийской (Рис. 2), вероятно связано с пребыванием Дионисиев в Эгейде, где они могли приобрести такую скульптуру и привезти ее в Ольвию. Иным вариантом этой гипотезы может быть, наличие прочных связей Дионисиев с Эгейдой уже после их победоносного возвращения в Ольвию, по-

скольку они являлись посредниками в торговле Таврики с Родосом.



1



2

Рис. 1 – Фрагменты мраморных шедевров из дома ЗК-1. Конец III в. до н.э. Государственный Эрмитаж; 2 – «Артемида Ольвийская» из дома жреца Агрота Дионисиева. Конец III в. до н.э. Киевский государственный исторический музей

Вместе с тем, судьба Леократидов-Евресибиадов – соратников Дионисиев, оставалась для нас непонятной: были ли они изгнаны вместе с Дионисиями около 260 г. до н.э., либо оставались в Ольвии, утратив реальную власть на период владычества Аристократидов. Факты указывают на то, что примерно с 294⁺² г. до н.э. наблюдается ослабление Леократидов-Евресибиадов в Ольвии, что выражается в прекращении выпуска лапидарных памятников рода, весьма обильных в IV веке до н.э. (Виноградов. 1989. С. 141; Русяева, Крапивина. 1992; IOSPE I² 172; Надписи Ольвии. № 65, 71, 113, 168). Имеется дифферент (Карышковский. 1988. С. 91. №27) на «борисфене» ΣΥ(ΡΙΣΚΟΣ?), который относится нами близко к 294⁺² г. до н.э. и отождествляется с реальной исторической личностью – Сириском из рода Леократидов-Евресибиадов. Также, на одной из последних серий «борисфенов» около 229⁺² г. до н.э. отмечен сложный дифферент (Карышковский. 1988. С. 91. №90), составленный вероятно из двух имен, в котором также читается имя следующего, жившего через поколение, представителя рода Леократидов-Евресибиадов, некоего Сириска (ΣΥΜ=ΣΥ[ΡΙΣΚΟΣ?] + Μ[ΗΤΡΟΔΩΡ?]), приходящегося отцом эпониму 192⁺² г. до н.э. Евмену Сирискову. Другое вероятное упоминание о Леократидах-Евресибиадах – монета 280–270 г. до н.э. с легендой ΠΟΛΥ(ΜΕΔΩΝ?) (Анохин. 1989. Монета № 222), которая расшифровывается нами как характерное родовое имя Леократидов-Евресибиадов (Надписи Ольвии. № 71) и датируется близко к 268⁺² г. до н.э. Таким образом, на основе нумизматических наблюдений и в сочетании с фактом разрушения памятника Аполлону от Леократа Евресибиева (Надписи Ольвии. № 65), нами было высказано предположение о том, что Леократиды-Евресибиады были изгнаны вместе с Дионисиями около 260 г. до н.э. и вместе с ними победоносно вернулись (Николаев. 2008. С. 249). Однако материалов о пребывании Леократидов-Евресибиадов в Эгееде и/или каком-либо ином месте, в отличие от Дионисиев, не существует, что делает нашу гипотезу слабо обоснованной. Отметим и неоднозначность трактовки доказательной базы. Если допустить факт ослабления рода Леократидов-Евресибиадов в Ольвии в период 260–230 г. до н.э., это будет фиксироваться отсутствием лапидарных памятников рода и упоминаний родовых имен в монетных легендах; одновременно, факт выезда (изгнания?) также характеризуется отсутствием лапидарных и нумизматических памятников в Ольвии, при этом надписи Леократидов – Евресибиадов, из других античных центров, если таковые вообще существовали, не найдены. Однако, решение вопроса об исторической судьбе Леократидов-Евресибиадов в период 260–230 г. до н.э. оказалось не безнадежным; базируется оно на упоминаемой в начале этих тези-

сов принадлежности дорогостоящей скульптуры только богатейшим ольвийским кланам и основано, в частности, на интерпретации материалов, полученных Б. В. Фармаковским в районе Зевсова кургана. Мы рассмотрим эти материалы в изложении Е. И. Леви (Леви. 1985. С. 40–43). Итак, раскопками установлено, что квартал Зевсова кургана резко отличается от кварталов Верхнего города по своему благоустройству. В квартал общей площадью 800–1000 м². входили два дома: ЗК-1 и ЗК-2. Дом ЗК-1 также резко отличен от большинства домов района Зевсова кургана. Он имел явно выделенное положение, поскольку находился у края склона, откуда открывался величественный вид на лиман. Андрон дома ЗК-1 украшен мозаичным полом из разноцветной гальки. Соседние с андроном комнаты также носили парадный характер. В одной из них были найдены фрагменты полихромной штукатурки с изображением на красном фоне лесбийского киматия. В другом парадном помещении находились упомянутые выше мраморные скульптуры Гигиен, Асклепия, Эрота и др., датируемые концом III в. до н.э. (Ильина. 2004). Перечисленные данные, также, благоустроенность домов ЗК-1, ЗК-2, хорошее качество постройки, использование слоевых фундаментов свидетельствуют, что в эпоху эллинизма район Зевсова кургана был заселён наиболее знатными и обеспеченными ольвиополитами⁷⁶. Е. И. Леви относит датировку дома Зевсова кургана к III в. до н.э. Как известно, дом жреца Агрота из рода Дионисиев примыкает к центральному ансамблю Ольвии с юго-запада; дома ЗК-1 и ЗК-2 района «Зевсова» кургана лежат севернее главного ансамбля. Таким образом, дома высшей аристократической верхушки Ольвии группировались вокруг агоры и теменоса. Учитывая, что с последней четверти III в. до н.э., как указывалось выше, лидирующие позиции в Ольвии перешли к Дионисиям и Леократидам-Евресибидам, также, ограниченность круга элитных родов Ольвии (Николаев. 2008. С. 201), мы выдвигаем гипотезу о том, что дома ЗК-1 и ЗК-2 принадлежали Леократидам-Евресибидам⁷⁷. При этом, принимая во внимание факт обнаружения в доме жреца Агрота Дионисиева статуи Артемиды Ольвийской конца III в. до н.э., очевидным аргументом в пользу

⁷⁶ В группу самых знатных и влиятельных родов эллинистической Ольвии входят: Леократиды-Евресибиады, Дионисии Аристократиды, Протогены-Геросоны-Геродоры, Пантаклы-Клеомброты и Никераты; 93% персонифицированных lapidарных надписей Ольвии IV–I в. до н.э. издано этими родами (Николаев. 2008. С. 201)

⁷⁷ Мое предположение относится в целом к роду Леократидов-Евресибиадов и не дает ответа на вопрос о том, какие ветви этого рода могли проживать в домах ЗК-1 и ЗК-2: Леократиды, Евресибиады или породнившиеся с ними в конце III в. до н.э. Никераты (Николаев. 2008. С. 249), известные выпуском в это время громадных мраморных посвящений (IOSPE I² 190, 191).

указанной гипотезы является украшение дома ЗК-1 шедеврами мраморной скульптуры, также датированными концом III в. до н.э.; это, в свою очередь, косвенно подтверждает наше предположение о том, что Леократиды-Евресибиады, так же, как и Дионисии, пребывали в изгнании в Эгееде и привезли с собою указанные памятники искусства. Таким образом, мы получили косвенное свидетельство того, что Леократиды-Евресибиады были действительно изгнаны из Ольвии около 260 г. до н.э. вместе с Дионисиями. Однако, предложенная нами интерпретация домов ЗК-1 и ЗК-2 как жилища Леократидов-Евресибиадов и обстоятельства поступления в Ольвию скульптур Гигии, Асклепия и Эрота, даже с учетом хронологических соответствий и некоторых новых аргументов, остаются в определенной степени логическими догадками, поскольку все эти аргументы являются косвенными; можно утверждать, что мы лишь несколько продвинулись в решении этого вопроса⁷⁸. Тем не менее, еще один косвенный, но важный аргумент, в подтверждение справедливости нашей гипотезы, найден нами в материалах исследований А. С. Русяевой (Русяева. 2004. С. 185–192). Относятся эти исследования к истории Ольвии первых веков н.э.

Известно, что Дионисии вместе с Леократидами-Евресибиадами и Никератами, являются главными аристократическими родами, пережившими гетский разгром; эти рода занимали лидирующие позиции в Ольвии и в первые века н.э. А. С. Русяевой установлено: погребенные в одном из самых богатых склепов Ольвии Евресивий Каллисфенов и Арета Папиева, относятся к роду Леократидов-Евресибиадов. Вместе с тем, под так называемым «Зевсовым» курганом, располагавшимся в первые века н.э. вне городской территории Ольвии, также находился самый большой и богатый ольвийский склеп, во многом схожий со склепом Евресивия и Ареты, в котором вероятно был погребен выдающийся ольвиополит, «отец города», живший во II–III в. н.э., Каллисфен Каллисфенов, также выходец из рода Леократидов-Евресибиадов, младший брат Евресивия. Гипотеза А. С. Русяевой о принадлежности Каллисфена Каллисфенова к древнему роду Леократидов-Евресибиадов подтверждается и нашими материалами, интерпретирующими имя Каллисфен в посвящении некоего Полимеда Ка(ллисфенова) (Надписи Ольвии. № 76), как характерное родовое имя Леократидов-Евресибиадов (Николаев. 2008. С.67). Сопостав-

⁷⁸ По моему мнению, дальнейшее исследование вопроса об отождествлении домов ЗК-1 и ЗК-2 с конкретными ольвийскими родами, в частности, связано с выяснением места обнаружения графитто с характерными именами Леократидов-Евресибиадов (Толстой. 1953. №44, 50)

ляя место расположения «Зевсова» кургана, в котором, по мнению А. С. Русяевой, был погребён один из последних представителей знаменитого рода и находящиеся здесь же в период эллинизма дома ЗК-1 и ЗК-2, мы считаем, что для «Зевсова» кургана место было выбрано не случайно, но связано с местом обитания предков рода Леократидов-Евресибиадов.

Литература

- В. А. Анохин.* Монеты античных городов Северо-Западного Причерноморья. Киев, 1989.
- Ю. Г. Виноградов.* Политическая история ольвийского полиса VII–I в. до н.э. М., 1989.
- Ю. И. Ильина.* О топографии находок эллинистической скульптуры в Ольвии // Эллинистические штудии в Эрмитаже. СПб., 2004.
- П. О. Карышковский.* Монеты Ольвии. Киев, 1988.
- Надписи Ольвии 1917–1965. Под ред. *Т. Н. Книпович, Е. И. Леви.* Л., 1968.
- С. Д. Крыжицкий, А. С. Русяева, В. В. Крапивина, Н. А. Лейтунская, М. В. Скржинская, В. А. Анохин.* Ольвия. Античное государство в Северном Причерноморье. Киев, 1999.
- Е. И. Леви.* Ольвия. Город эпохи эллинизма. Л., 1985.
- Н. И. Николаев.* Политическая и культовая элита Ольвии IV–I в. до н.э. Николаев, 2008.
- А. С. Русяева.* Религия и культы античной Ольвии. Киев, 1992.
- А. С. Русяева, В. В. Крапивина.* К истории Ольвии IV–I в. до н.э. // Археология. 1992. № 4.
- И. И. Толстой.* Греческие граффити древних городов Северного Причерноморья. М., Л., 1953.
- R. Fraceliere.* Notes de chronologie Delphique // Bulletin de Correspondance Hellénique. 1928. 52.

Т. Л. Самойлова

Античная коропластика: новые находки терракот из Тиры (1997–2008 г.)

Одной из важных составляющих материальной культуры любого античного центра являются объекты коропластики. Они не только свидетельства уровня мастерства керамистов и скульпторов, которые создавали образцы для изготовления терракот, но и материальные выражения духовной жизни античного общества. Без этих маленьких статуэток невозможно представить быт и искусство греческого общества. Они дают представления не только об уровне искусства ремесленников, но и о памятниках монументальной скульптуры.

тальной скульптуры, так как короластика развивалась под ее непосредственным влиянием и часто именно скульптура давала образцы для коропластов.

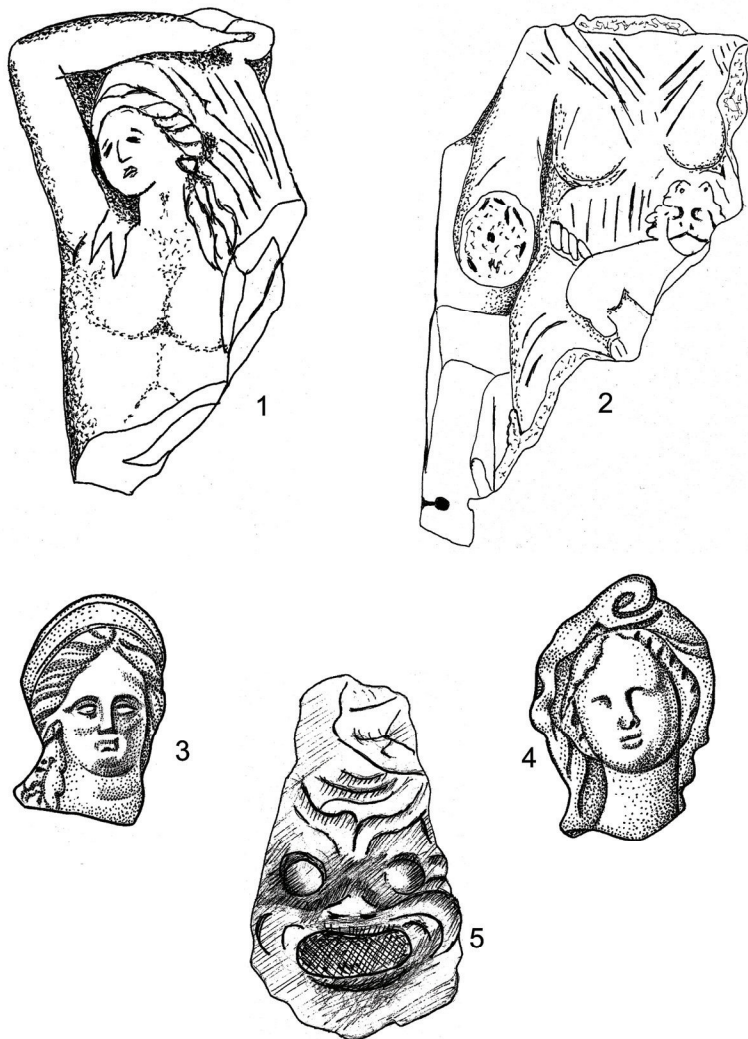

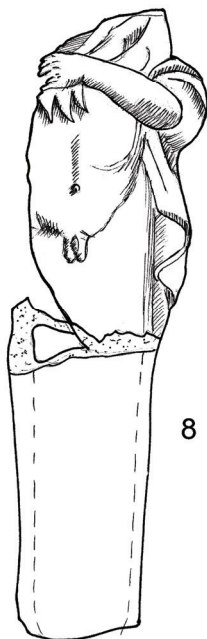
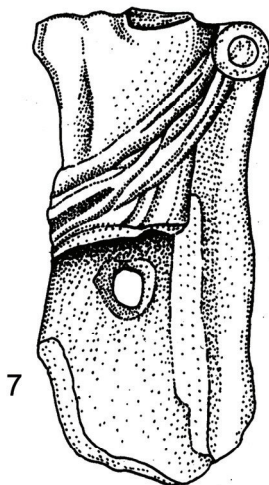

Коллекция терракот, полученная при раскопках Тиры, хотя и не столь значительная как в Пантикапее или Ольвии, тем не менее, достаточно интересна и разнообразна. В свое время было

предпринято несколько публикаций, посвященных терракотам из Тире (Клейман. 1970; 1980; 1982.). Мы остановимся на находках последних 10 лет раскопок памятника. Как и в других античных центрах Причерноморья в тирской коллекции можно выделить группу терракот, привезенных из других центров, и фигурок, произведенных на месте. О присутствии в Тире своих мастеров коропластов говорят находки форм для изготовления терракот. Здесь производились не только маленькие фигурки, изготовленные полностью в одной форме, но и достаточно значительные по размерам, составленные из частей, изготовленных в нескольких формах, что свидетельствует о высоком уровне ремесленников. Формы могли быть привозными или производиться на месте. Привозные формы более тщательно сделаны из хорошей глины. К ним можно отнести формы для изготовления ноги и полуфигуры Афродиты. Для матриц местного производства характерна массивность, более грубая глина, содержащая достаточно крупные примеси, определяющая нечеткость деталей.

За последние 10 лет тирская коллекция терракот значительно пополнилась. Наиболее многочисленны терракоты, изображающие мифологических персонажей. Наиболее часто встречаются изображения тех божеств, которые пользовались наибольшей популярностью. Это, как правило, женские божества, связанные с плодородием. Среди них следует выделить фигурки и протомы, изображающие Деметру и Кору-Персефону, а так же персонажей связанных с их культом. Среди них следует отметить фрагмент протомы, изображающей Кору, правая рука которой согнута и поднята к груди. Одея богиня в хитон, рукава которого скреплены круглыми налепными пуговицами. Протома, явно привозная, сохранились следы раскраски. Найдено большое число женских головок выполненных из разного цвета и качества глины, происходящие из различных центров (Рис 3). Их всех объединяет общий облик изображенного персонажа: полное овальное лицо в анфас или с лёгким поворотом и наклоном, волнистые пряди волос, спускающиеся на плечи, или локоны обрамляют лицо, часто в ушах – круглые серьги, на голове различной формы stefаны, калафы, ленты. Кроме терракот, изображавших непосредственно богинь, встречено большое число фигурок, представляющие собой женщин, закутанных в покрывало почти до самых глаз. Руки спрятаны под покрывалом и едва намечены. Почти все найденные в последние время в Тире фигурки данного типа местного производства. Известна и форма для изготовления таких терракот (Самойлова. 1988. Рис. 16, 9). Но есть и фигурки, закутанных в покрывало женщин исполненных более тщательно.

Больше всего в последнее время было найдено фрагментов терракот, изображающих Афродиту. Кроме того, почти все известные формы связаны с изготовлением фигурок, изображающую эту богиню (Самойлова. 2005. С. 221–222). Относятся все, найденные в последнее время терракоты Афродиты к эллинистическому периоду (Рис. 1, 4). Они достаточно разнообразны по типам: богиня сидящая на скале; тип *Venus Divers* и *Anadyomene*. Последний тип был очень популярен в Тире, известны не только терракоты, но изображения богини, выполненные из мрамора, кости. К данному типу относится фрагмент привозной статуэтки, изображающей обнаженную Афродиту на фоне развернутого киматия, который она придерживает правой рукой у себя над головой. К иному типу (*Venus Divers*) относятся фрагменты терракоты, относящейся к позднеэллинистическому времени (Самойлова. 2005. С. 222–223). Афродита изображена на высоком прямоугольном постаменте. Хитон и киматий спущены ниже пояса и собраны толстым жгутом, а один край киматия переброшен через левую руку. Эта рука, согнутая в локте опирается на колонку в виде кариатиды в высоком калафе и хитоне. Детали терракоты проработаны тщательно с использованием стеки. Терракота была ярко раскрашена. Наиболее близкими аналогиями этой фигуры являются мраморные статуи Афродиты из Афин и Милета (LIMC. II. 2. P. 31, № 314; II. 1. P. 65, № 552). Достаточны в тирской коллекции часты фрагменты обнаженных женских фигурок, а так же и женские головки, которые можно идентифицировать с Афродитой.

Пополнилась коллекция терракот из Тире и несколькими фрагментами статуэток, изображающими Кибелу, датируемыми так же эллинистическим временем. Все фрагменты принадлежат статуэткам довольно невысокого качества. Они повторяют статуарное изображение сидящей на троне женщины с львенком на коленях и фиалой и (или) тимпаном в руках. Встречено и несколько обломков фигурок, изображающих спутника Кибелы – Атиса.

Редко встречаются фрагменты изображающие Аполлона или Гермеса (Рис. 7). Киматий покрывает фигуру полностью, оставляя обнаженными часть груди и правое плечо. Но есть одна миниатюрная фигурка, которая почти полностью обнажена, а киматий толстым жгутом охватывает плечо и спускается до талии, проходя по ней, охватывая спину, и оставляя остальную часть торса обнаженной. Возможно, эта терракота все же принадлежит Аполлону.

С культом Гермеса связаны некоторые гермы, которые изображают как самого бога, так и Приапа, который вместе с Афродитой и Гермесом составляли одну мифологическую семью. Нижняя часть подобной гермы находится в нашей коллекции терракот

(Рис. 8). Голова статуэтки отсутствует. Левая рука поднята к груди и касается растрепанной бороды бога. Спина закрыта киматием, край которого переброшен через левую руку.

Существует и ряд фрагментов терракот, четкое определение которых затруднено. Это обломки терракот, которые представляют собой юношей в высоком калафе на фоне крыльев. Подобные терракоты часто встречаются в различных городах Причерноморья и имеют различное определение – Эрот-Танатос (Кобылина. 1970. С. 35), Эрот в виде юноши (Леви. 1970. С. 46), Эрот-Иакх (Русяева. 1982. С. 109–111). Фрагментарно сохранились так называемые куклы с подвижными конечностями. П. Ф. Силантьева связывала эти терракоты с культами Геры, Афродиты, Деметры, Коры, Артемиды (Силантьева. 1972. С. 43–44). Было найдено несколько фрагментов и один почти целый терракотовый алтарь. На четырех гранях алтариков различны сцены, выполненные при помощи штампов.

Определенное число терракот получили в литературе название жанровых статуэток. К ним можно отнести фрагменты женских статуэток, как правило в длинном хитоне и задрапированных гиматием (Рис. 9). Четкая моделировка одежды, непринужденная поза свидетельствуют о том, что некоторые из этих терракот были привезены, может быть, из Западного Причерноморья. В этом регионе подобные фигурки были распространены достаточно широко (Канарак. 1969. Рис. 180, 186–188, 195–196).

В последнее время было выявлено несколько фрагментов масок актеров и две небольшие почти целые маски (Рис. 5, 6). Одна из них принадлежит трагическому персонажу, другая – комическому. Обе маски явно привозные, хотя и из разных центров. Для трагической маски характерны изогнутые брови, широко открытые глаза, приоткрытый рот, передающие картину сдержанного страдания. Противоположна по своей сути маска, изображающая широко распространенный в античной комедии образ раба. Для маски характерно отверстие на месте широко открытого рта, обрамленного бородой, широкий нос с раздутыми ноздрями, вытаращенные глаза. Брови высоко подняты, лоб изрезан глубокими морщинами.

Кроме терракот, выполненных при помощи форм, в Тире было выявлено несколько терракот просто вылепленных от руки. Они изображают синкретические божества, связанные с какими-то варварскими культами. Среди них наибольший интерес вызывают фигурки какого-то варварского божества, вероятно, датируемого концом эллинистического периода или началом римского (Остапенко. 2005). Для этих терракот характерна грубость и даже примитивность исполнения, что свидетельствует о распространении навыков коропластов в среде варваров, живших в Тире.

Литература

- В. Канарак*. Танагрские маски и статуэтки из мастерских Каллатиса – Мангалия. Констанца, 1969.
- И. Б. Клейман*. Статуэтки из Тиры // Терракотовые статуэтки Северного Причерноморья. САИ. 1970. Вып. Г 1–11.
- И. Б. Клейман*. Терракоты из раскопок Тиры 1970–1977 г. // Исследования по античной археологии Юго-Запада Украинской ССР. К., 1980.
- И. Б. Клейман*. Новая аттическая терракота из Тиры // Археологические памятники Северо-Западного Причерноморья. К., 1982.
- М. М. Кобылина*. Терракотовые статуэтки Северного Причерноморья. САИ. 1970. Г 1–11.
- Е. И. Леви, Л. М. Славин, М. М. Скуднова*. Терракоты из Ольвии // Терракотовые статуэтки Северного Причерноморья. САИ. 1970. Г1–11.
- П. В. Остапенко*. Варваризированные антропоморфные терракоты из Тиры // ССПК. 2005. Т. XII.
- А. С. Русяева*. Античные терракоты Северо-Западного Причерноморья. К., 1982.
- Т. Л. Самойлова*. Тира в VI–I в. до н.э. К., 1988.
- Т. Л. Самойлова*. Культ Афродиты и ее иконография в Тире доримского времени // ССПК. 2005. Т. XII.
- П. Ф. Силантьева*. Коринфские терракотовые статуэтки из Пантикапея // ТГЭ. 1972. Т. 13.

П. В. Остапенко

Памятники античного искусства из Тиры I–III в. н.э. (скульптура, рельефы)

За последнее десятилетие исследования античной Тиры, её коллекция изделий из мрамора пополнилась значительным числом фрагментов крупных и мелких статуй, рельефов и фрагментов надписей. Из общего числа таких находок небольшое количество можно отнести ко времени римского присутствия в регионе. В совокупности с находками, относящимися к этому времени из Тиры, полученными в конце XIX в., а также в ходе работ экспедиций XX в. получается небольшая, но интересная коллекция.

Большая часть скульптур из Тиры фрагментирована, что сильно затрудняет выявление различных художественных элементов характерных для этого вида искусства. Несмотря на это коллекция дает наглядное представление о двух совершенно разных направлениях развития скульптуры в Тире: собственно античном, римском и местном варваризированном.



1



2



3



4

Рис. 1. 1, 2 – Фрагмент крупной гражданской статуи; 3 – Фрагмент статуи гражданина Тира; 4 – Фрагмент статуи с изображением богини



Рис. 2. 1 – Голова юноши из известняка; 2 – Рельеф с изображением воина; 3 – фрагмент рельефа с изображением возлежащего мужчины

Переходя к подробному описанию коллекции, ее можно поделить на три основные функциональные группы: портретная скульптура, культовая и надгробия (скульптура, связанная с погребальным обрядом). В отношении мест изготовления данных памятников искусства выделяется группа, изготовление, которых можно связать с профессиональными мастерскими вне Тиры, и памятники, которые были выполнены непосредственно местными

резчиками. Последних отличает достаточно примитивный уровень исполнения.

Наибольшее развитие в римское время получила портретная скульптура. В провинциях этот вид скульптуры следовал общим тенденция римского портрета. Широкое распространение получили портреты императоров и военачальников. В первую очередь необходимо упомянуть о статуе воина из коллекции Одесского археологического музея. Статуя из мраморовидного известняка изображает воина. Защитный панцирь состоит из пластин, украшенных растительным орнаментом. Пояс декорирован рельефными изображениями голов грифона, орла, барана, козла, пантеры. На плечи наброшен плащ, скрепленный фибулой на груди. Воин изображен с обнаженной головой, но у ног его лежит фракийский шлем. Данная статуя в литературе упоминается неоднократно (Сokolov. 1973. С. 158; Сон. 1993. С. 120), как происходящая из Днестровского лимана в районе города Белгорода-Днестровского. В виду последних данных полученных из архива Эрмитажа, ее происхождение из окрестностей античной Тире ставится под сомнение (Тункина. 2002. С. 283).

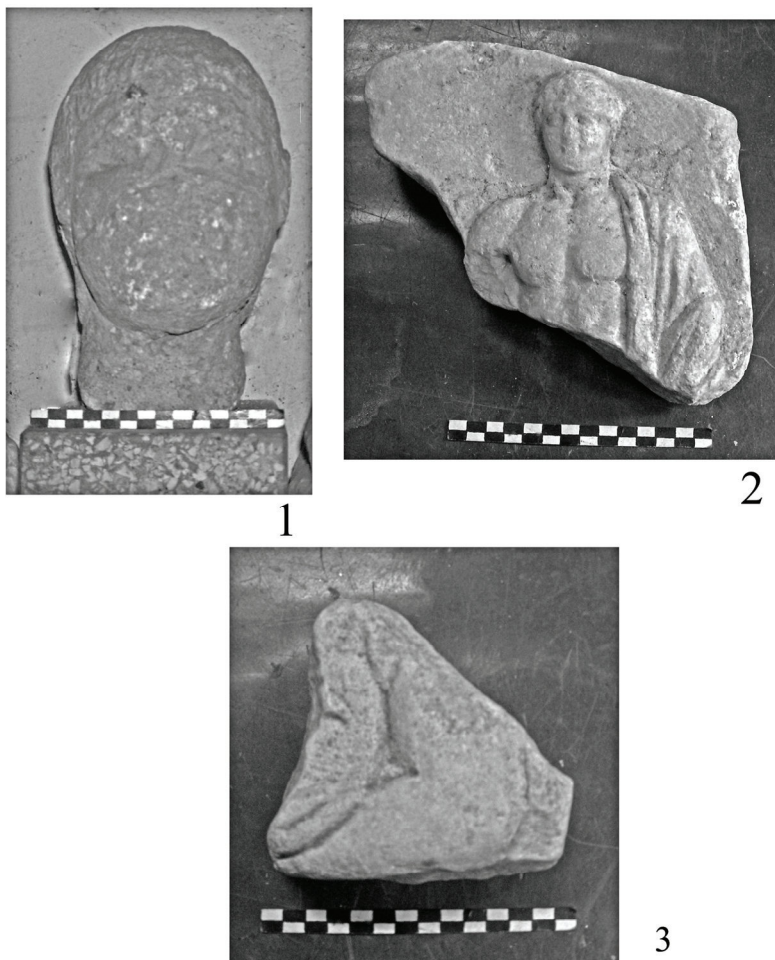
В коллекции из Тире есть два фрагмента относящиеся к мраморной статуе такого же размера. Это фрагменты ног, первый – часть колена и голени и второй – это фрагмент ступни в сандалиии с частью постамента (Рис. 1. 1–2). Позиция ног второй статуи повторяет первую: левая нога поставлена прямо, правая – слегка согнута в колене и отставлена назад. Можно предположить, что статуя могла изображать какого-то римского императора. О месте, где могла быть изготовлена такая статуя говорить трудно, но вполне вероятно, что она была изготовлена на заказ в одной из мастерских вне Тире. По аналогии с выше описанной статуей военачальника ее можно отнести ко II в. н.э.

К группе портретных статуй, вероятно, относится и фрагмент небольшой статуи найденной в Тире. Сохранившаяся средняя часть изображает фигуру в одежде с согнутой в локте правой рукой (Рис. 1. 3). Детали одежды выполнены достаточно тщательно, в то время как задняя сторона обработана суммарно, статуя предназначалась для фронтального осмотра. Данная статуя могла изображать какого-то выдающегося гражданина Тире. Датировать ее можно II в. н.э. (Античная скульптура Херсонеса. 1976. С. 96, № 304, ил. 124). Из мастерской, несомненно, тирского мастера, работавшего здесь во II в. н.э., вышла маленькая скульптура из мраморовидного известняка, изображающая воина. Персонаж изображен стоящим, в одеждах варварского покроя. Правая рука прижата к груди, левой воин опирается на щит. Работа довольно грубая, пропорции тела нарушены, но, не смотря на это достаточно вырази-

тельная и четкая. К группе гражданских можно отнести и фрагмент статуи из известняка, голова юноши сохранилась очень плохо, что затрудняет детальное описание особенностей и датировку (Рис. 2. 1).

Вторая группа памятников скульптуры связано с отправлением различных культов. В Тире римского времени имели распространение культы Афины, Артемиды, Аполлона, Диониса, Гермеса, Геркулеса, изображения этих божеств известны по тирским монетам римского времени (Зограф. 1957.). Большое распространение получили культы восточных божеств: Кибелы, Сераписа и Исиды, Митры. К римскому времени относится значительная доля культовых статуй. Фрагмент одной представляет собой нижнюю часть стоящей женской фигуры в длинной ниспадающей одежде (Рис. 1. 4). Левая нога обнажена и чуть согнута в колене. Детали одежды проработаны достаточно тщательно. Трудно отнести этот фрагмент к какому-то конкретному божеству (Фемида, Артемида, Тюхе, Муза). Образцами культовой скульптуры относятся фрагментированные статуэтки Гигиен и Асклепия (II–III в. н.э.), которые, вероятнее всего, были привезены из Малой Азии, на что указывают качество мрамора и манера исполнения. Кроме привозных статуэток, изображавших почитаемых богов распространение получили и изделия местных резчиков. Почти все фрагменты и образцы таких статуарных изображений дошедших до наших дней сделаны из известняка, реже из мрамора и мраморовидного известняка. К числу таких находок относится мраморный рельеф Артемиды (Сон. 1993. С. 123, рис. 18). По характеру исполнения и стилистике этот рельеф можно отнести к изделиям фракийских мастеров. К подобным изделиям можно отнести и фрагмент рельефа с изображением мойр из мраморовидного известняка, а также фрагмент мраморного рельефа, изображающий молодого Диониса (Фурманская. 1960. С. 80–82, рис. 3; Сон. 1993. С. 124, рис. 20). В совершенно иной манере, присущей фракийским скульпторам, выполнена герма Приапа, культ, которого как земледельческого божества получил распространение в первые в. н.э. во Фракии и Нижней Мезии (Сон. 1993. С. 124–125, рис. 22). К этой же группе относится и герма Диониса-Сабазия исполненная в манере сочетания греческих и варварских традиций. В стилистике изображения этой скульптуры прослеживается тенденция к архаизации, появившаяся у фракийских мастеров в I–II в. н.э. (Сон. 1993. С. 125, рис. 23).

К группе культовых памятников можно отнести и фрагменты рельефов с изображением всадников (Фурманская. 1965. Т. XIX. С. 158–164). Появление этих рельефов в Тире связывают с пребыванием тут римского гарнизона, и распространением культа

героя (героизированного умершего), связанного с культом Юпитера и обожествленного императора. Трудно определить где могли быть изготовлены данные рельефы, в самой Тире местным мастером знакомым с традициями античного искусства, или, что более правдоподобно, они были привезены из Мезии или Фракии.

К последней группе памятников из Тиры относятся надгробия. Исходя из того факта, что вопрос локализации некрополя Тире пока остается открытым, мы не можем с уверенностью говорить о принадлежности тех или иных памятников скульптуры к обряду погребения (Сон. 1993. С. 126–128). Но, исходя, из имеющихся аналогий к этой группе можно отнести несколько фрагментов мраморных скульптур.

Часть рельефа с изображением обнаженного мужчины в плаще, накинутом на левое плечо и руку (Рис. 2. 2). Характер исполнения и проработка деталей позволяет отнести данный фрагмент к числу произведений античных скульпторов. Сюжет восстановить трудно, вероятно это образ одного из обожествленных героев. Датировать данный фрагмент можно временем II–III в. н.э., также как и следующий фрагмент барельефа с изображением возлежащего мужчины (Рис. 2. 3). Сохранилась лишь поясная часть фигуры, с согнутой в колене правой ногой. Возможно это поза возлежащего пирующего Геракла-Геркулеса.

Таким образом, скульптура Тире римского времени органично объединила в себе черты и элементы эллинистического, провинциально-римского, а также варварского искусства. В гражданской скульптуре мы видим попытки варварских мастеров подражать классической античной школе ваяния из камня, но в, тоже время, привнесение новых и самобытных элементов. Все это привело к складыванию своеобразного местного художественного стиля, в котором сохранились греческие культурные традиции, и были привнесены новые провинциально-римские элементы.

Литература

- Античная скульптура. Киев, 2004.
Античная скульптура Херсонеса. Киев, 1976.
А. Н. Зограф. Монеты Тире. М., 1957.
П. О. Карышковский, И. Б. Клейман. Древний город Тира. Киев, 1985.
Т. А. Матковская. Боспорская мемориальная скульптура из Керченского лапидария // Боспорские исследования. Симферополь, 2003. В. III.
Н. А. Сон. Тира римского времени. Киев, 1993.
Г. И. Соколов. Античное Причерноморье. Л., 1973.
И. В. Тункина. Русская наука о классических древностях Юга России (XVIII – сер. XIX в.). СПб., 2002.

- А. И. Фурманская.* Памятники скульптуры из Тиры // КСИА АН УССР. 1960. Вып. 10.
- А. И. Фурманская.* Памятники скульптуры из Тиры // Археология. 1965. XIX.

М. Е. Бондаренко

Изобразительное искусство как важнейший источник для изучения религиозных представлений тавров

Этнической общности тавров, обитавших горных и предгорных районах Крыма, соответствовала, по мнению большинства исследователей, кизил-кобинская археологическая культура, которая возникла примерно в начале I тыс. до н.э., а погибла во II в. до н.э. (Колотухин. 1996. С. 60, 88; ср. Храпунов. 2004. С. 63), но тавры как этнос, по-видимому, продолжали существовать до I в. н.э. (Храпунов. 2004. С. 63). Жили тавры оседло, большесемейными общинами и занимались в основном отгонно-пастбищным скотоводством, а также земледелием и морским промыслом. Они были независимы, достаточно агрессивны и враждебны к чужакам (Herod., IV, 103, 119; Strab., VII, 4, 2; Tac. Ann., XII, 17; Amm. Marc, XXII, 8, 33).

Религиозные представления тавров очень слабо прослеживаются по письменным и археологическим источникам и поэтому почти не исследованы. Изобразительное искусство тавров также практически не изучено, поскольку в процессе археологических раскопок было обнаружено ничтожно малое количество соответствующих памятников. Тем не менее, только благодаря этим немногочисленным произведениям изобразительного искусства мы имеем возможность получить хотя бы какие-то сведения о религии тавров, так как само искусство в данном случае являлось побочным результатом религиозной практики.

В 1905 г. известный русский ученый А. Л. Бертье-Делагард исследовал позднеатавское святилище конца I в. до н.э. – второй четверти IV в. н.э., обнаруженное в горах недалеко от Ялты, в урочище Селим-Бек (Бертье-Делагард. 1907. С. 19–27). Особый интерес для нас представляют найденные в святилище антропоморфные, грубо обожженные глиняные фигурки «...в роде пирамидок, на верху которых зашипнутые кусочки глины изображают нос...», изображающие женское божество, которому, по мнению А. Л. Бертье-Делагарда, и принадлежало святилище (Бертье-Делагард. 1907. С. 20–21, 23; см. также: Пятышева. 1946. С. 180;

1947. С. 217; Лесков. 1965. С. 187; Клейман. 1970. С. 78. Табл. 19, № 4; ср. Емец. 2002. С. 150–152). И. Б. Клейман датировал найденные статуэтки II–III вв. н.э. (Клейман. 1970. С. 78), однако, учитывая тот факт, что святилище не подвергалось планомерным раскопкам и начало его функционирования, возможно, относится к более раннему времени, мы не можем согласиться с предложенной датой. Кроме того, подобные антропоморфные терракотовые статуэтки были также найдены на таврском поселении Шпиль (V–IV вв. до н.э.) близ Симферополя (Храпунов, Власов. 1994. С. 253–254; 1998. С. 181–184. Рис. 8, № 9 и 12), в святилище на перевале Гурзуфское Седло в слое середины I в. до н.э. (Новиченкова. 2002. С. 42. Рис. 18, № 14), на поселении Безымянное (V–IV вв. до н.э.) на Гераклейском полуострове (Кравченко. 2005. С. 553) и при раскопках в южной части Херсонесского городища, в слоях, предшествующих основанию города (Зедгенидзе. 1976. С. 28. Рис. 2). Судя по сообщению Геродота (IV, 103), тавры почитали некое женское божество (Деву), восходящее, возможно, к Великой богине земли и воды, животного и растительного мира покровительнице плодородия, земледелия и скотоводства (подробн. см.: Лесков. 1965. С. 185–186; Русяева, Русяева. 1999. С. 22–23; Бондаренко. 2003. С. 13–25; ср. Емец. 2002. С. 150–152). Поэтому можно предположить, что указанные статуэтки как раз и изображают женское божество тавров. Вероятно, все эти фигурки, связанные с культом богини плодородия, являлись в представлении тавров апотропеями, защищающими от злых сил и приносящими благополучие (ср. Лесков. 1965. С. 187; Емец. 2002. С. 142).

К памятникам «культовой скульптуры» тавров можно отнести, правда, с большой натяжкой, огромный сталагмит с насаженным на него рогатым черепом крупного дикого козла. Данный памятник (до уничтожения туристами) находился в центре одного из нижних залов пещеры Ени-Сала II (Долгоруковская яйла) (Щепинский. 1963. С. 139, 142; 1987. С. 73) и изображал, вероятно, какое-то таврское божество, возможно, покровителя скотоводства или подземного мира (ср. Щепинский. 1963. С. 142; 1987. С. 73–74). В этой же пещере, при раскопках близ упомянутого сталагмита, были обнаружены две оструганные и заостренные деревянные палочки, в которых, по мнению А. А. Щепинского, можно видеть примитивные фигурки (зооморфную и антропоморфную), похожие на изображения шаманских духов у народов севера (Щепинский. 1963. С. 140. Рис. 3). Помимо этого, в пещере Кош-Коба (зал Б) была найдена маленькая глиняная фигурка человека, покрытая орнаментом из резных линий и насечек (Лесков. 1965. С. 33). Все эти вышеуказанные образцы «культовой скульптуры», обнаружен-

ные в пещерных святилищах, могут свидетельствовать о наличии у тавров каких-то хтонических культов.

Кроме того, у тавров, очевидно, существовал космогонический культ воды и солнца, нашедший свое отражение в орнаментации лепного чернолощеного сосуда (VII–VI вв. до н.э.), фрагменты которого были обнаружены в пещере Кизил-Коба (Щепинский. 1961. С. 230. Рис. 3; 1963. С. 150. Рис. 5, № 19; 1987. С. 72; Лесков. 1965. С. 186; Крис. 1981. С. 17. Табл. 18, № 2). На обломке сохранились изображения двойного круга с лучами (т.е. солнца), зигзагообразных линий (т.е. молний) и небольших ямок (т.е. капель дождя). Все вместе это, по мысли исследователей, отображает состояние тех сил природы, от которых зависит плодородие земли и судьба урожая (Щепинский. 1963. С. 150. Рис. 5, № 19; 1987. С. 72. Рис. 15, № 2). Вполне возможно, что с культом плодородия также связаны найденные на поселении Шпиль близ Симферополя многочисленные обломки зооморфных фигурок, конусовидных, шаровидных, биконических и удлиненной формы предметов, выполненных из слабообожженной глины. При этом на некоторых из них сохранились следы красной краски (Храпунов, Власов. 1994. С. 253–254; 1998. С. 183–184. Рис. 8).

Солярный культ тавров также нашел свое, хотя и очень слабое, отражение в искусстве. Так, из Белогорского поселения происходит глиняная мисочка, на дне которой с внешней стороны еще до обжига был прочерчен пальцем крест – широко известный солярный символ (Щепинский. 1961. С. 230). При раскопках поселения Дружное–1 было обнаружено круглое глиняное пряслице с солярным орнаментом в виде исходящих из центра лучей (Колотухин. 1996. С. 133. Рис. 33, № 11; ср. Лесков. 1965. С. 34. Рис. 9, № 2 – пос. Нейзац). В каменном ящике № 16 могильника Дружное–2 найдена интересная бронзовая бляшка (деталь конской узды) с изображением лучистого диска солнца (Колотухин. 1996. С. 154. Рис. 54, № 3). Указанные солярные знаки свидетельствуют, вероятно, не только о существовании у тавров культа солнца, но и культа плодородия, поскольку солнце всегда являлось олицетворением последнего (ср. Лесков. 1965. С. 187).

Иногда рядом с каменными ящиками, в которых тавры погребали своих усопших родичей, устанавливался надгробный камень антропоморфного типа – менгир (Репников. 1909. С. 127. Рис. 1, 2, 3; Лесков. 1960. С. 72. Рис. 5; 1965. С. 58, 83, 189; Крис. 1981. С. 38; Щепинский. 1987. С. 71), весьма схематично изображающий, возможно, какое-то божество или знатного покойника и также связанный, вероятно, с культом солнца и плодородия (Лесков. 1965. С. 187; Щепинский. 1987. С. 71).

Культ змеи как хтонического животного, широко распространенный у многих народов мира, существовал и у тавров. Так, например, в каменном ящике № 16 могильника Дружное–2 были обнаружены бронзовые браслеты, концы которых оформлены в виде змеиных головок (Колотухин. 1996. С. 154. Рис. 54, № 5 и 8). Кроме того, известно несколько случаев, когда каменные ящики были расписаны внутри белыми, черными или красными полосами, треугольниками, ромбами, точками и волнистыми линиями (использовались, соответственно, мел, сажа и охра) (Лесков. 1965. С. 76–77; см. также: Репников. 1909а. С. 120; Семёнов-Зусер. 1940. С. 142; Соломоник. 1951. С. 232; Крис. 1981. С. 35), что, возможно, свидетельствует об обряде очищения (Крис. 1981. С. 35). При этом волнистые линии, по мнению П. Н. Шульца, могли изображать змей (Лесков. 1965. С. 76).

Итак, благодаря рассмотренным произведениям изобразительного искусства мы можем предполагать, что тавры почитали некую богиню, являвшуюся, вероятно, покровительницей плодородия и защитницей от злых сил. Кроме того, некоторые памятники искусства свидетельствуют о существовании у тавров примитивных хтонических культов, культов плодородия, солнца и воды.

Литература

- А. Л. Бертъе-Делагард.* Случайная находка древностей близ Ялты // ЗОО-ИД. 1907. Т. 27.
- М. Е. Бондаренко.* Пантеон Херсонеса Таврического. М., 2003.
- И. А. Емец.* Греко-варварские религиозные взаимовлияния на Боспоре Киммерийском. М., 2002.
- А. А. Зедгендзе.* Исследование северо-западного участка античного театра в Херсонесе // КСИА. 1976. Вып. 145.
- И. Б. Клейман.* Статуэтки из святилища у г. Ялты // Терракоты Северного Причерноморья. М., 1970. – (САИ. Вып. Г1–11).
- В. А. Колотухин.* Горный Крым в эпоху поздней бронзы – начале железного века. Киев, 1996.
- Э. А. Кравченко.* Поселения кизил-кобинской культуры Гераклеийского полуострова VI–IV вв. до н.э. // Херсонес Таврический в третьей четверти VI – середине I в. до н.э. Очерки истории и культуры. Киев, 2005.
- Х. И. Крис.* Кизил-кобинская культура и тавры. М., 1981. – (САИ. В. Д1–7).
- А. М. Лесков.* Раскопки каменных ящиков в Байдарской долине в Крыму // КСИА АН УССР. 1960. Вып. 10.
- А. М. Лесков.* Горный Крым в I тысячелетии до нашей эры. Киев, 1965.
- Н. Г. Новиченкова.* Устройство и обрядность святилища у перевала Грузуфское Седло. Ялта, 2002.
- Н. В. Пятышева.* Античное влияние на культовую скульптуру Причерноморья // ВДИ. 1946. № 3.

- Н. В. Пятыева.* Культ греко-тавро-скифского божества в Херсонесе // ВДИ. 1947. № 3.
- Н. И. Репников.* Каменные ящики Байдарской долины // ИАК. 1909. Вып. 30.
- Н. И. Репников.* Разведки и раскопки на Южном берегу Крыма и в Байдарской долине в 1907 году // ИАК. 1909. Вып. 30.
- А. С. Русяева, М. В. Русяева.* Верховная богиня античной Таврики. Киев, 1999.
- С. А. Семёнов-Зусер.* Таврские мегалиты // Наукові записки Харківського державного педагогічн. інституту. 1940. Т. 5.
- Э. И. Соломоник.* Сессия по итогам археологических исследований в Крыму // ВДИ. 1951. № 4.
- И. Н. Храпунов.* Этническая история Крыма в раннем железном веке // БИ. 2004. Вып. 6.
- И. Н. Храпунов, В. П. Власов.* Раскопки кизил-кобинского поселения Шпиль // АИК 1993 г. Симферополь, 1994.
- И. Н. Храпунов, В. П. Власов.* Новое кизил-кобинское поселение в Горном Крыму // Археологические вести. 1996–1997. № 5.
- А. А. Щепинский.* Соляные изображения эпохи бронзы из Крыма // СА. 1961. № 2.
- А. А. Щепинский.* Пещерные святилища времени раннего железа в Горном Крыму // Труды комплексной карстовой экспедиции АН УССР. Киев, 1963. Вып. 1.
- А. А. Щепинский.* Красные пещеры. Симферополь, 1987.

В. А. Кутайсов

Надгробные памятники некрополя Калос Лимен

Некрополь Калос Лимена в топографическом отношении представляет собой три обособленные курганные группы (северную, восточную и южную), расположенные по водоразделам, и отдельные грунтовые могилы между насыпей. Раскопки одного холма (№ 6 по общей нумерации) осуществил в 1929 г. Л. А. Моисеев, а 1948 г. Г. Д. Смирнов полностью исследовал курган № 1 (Смирнов. 1952. С. 187–192). С 1990 г. охранные раскопки некрополя проводит Западно-Крымская экспедиция ИА НАНУ, которой к настоящему времени раскопано 15 курганных насыпей и отдельные грунтовые захоронения.

Всего за все годы раскопок городища и некрополя Калос Лимена было открыто 13 надгробных памятников; причем не отмечено ни одного случая их обнаружения *in situ*. Более того, только одно антропоморфное надгробие было обнаружено в пределах могильника: оно происходит из засыпи грабительского лаза цен-

трального погребения № 3 кургана 30, содержащее в себе деревянный гроб на четырех ножках. Все остальные памятники происходят не просто с территории, а преимущественно из пространства возведенной в конце III – начала II в. до н.э. цитадели, то есть спустя почти столетия со времени установки надгробий.

Анализируя коллекцию надгробных памятников херсонесского лапидария А. В. Буйских выделила шесть их типов: 1) стелы на базах-подставках; 2) погребальные наиски; 3) памятники-ограды; 4) антропоморфы; 5) погребальная скульптура; 6) погребальные периболы (Буйских. 2008. С. 184). Из них в некрополе Калос Лимена встречено пока только три из перечисленных типов: высокие прямоугольные стелы, антропоморфные памятники и наиски, то есть первый, второй и четвертый. Нередко первые два типа устанавливались совместно на одном горизонтальном постаменте (Колесникова. 1986. С. 87, 100; Зубарь. 2005 в. С. 460; Буйских, Зубарь. 2006. С. 21).

Две известняковые стелы были найдены при разборке руин юго-восточной башни цитадели (№ 4), где использовались в качестве обычного строительного материала. Сохранились лишь верхние части надгробий, чуть более трети их полной высоты (64,2 и 62,6 см). Они венчались скромными карнизами, то есть принадлежали к IV типу по классификации В.Н.Даниленко (Даниленко. 1968. С. 14). Первая стела имела под карнизом полихромный пояс из окрашенных в черный цвет овов, пространство между которыми было закрашено охрой (Уженцев. 2006. Рис.64, 1). На её лицевой стороне было вырезано имя и патронимик погребенного: $\text{HPONIKOC} / \Delta\text{AMIO}\Sigma$. Под ней были помещены две круглые розеты, почти полностью стесанные при вторичном употреблении. Дорийская огласовка отчества не оставляет сомнения в херсонесском происхождении погребального памятника. Еще до укладки стелы в стены башни надпись была нарочито зачерчена глубокими бороздами, а вся лицевая поверхность под ней выщерблена, скорее всего, от ударов круглых ядер пращи (?).

На лицевой стороне второй стелы была помещена шести-строчная надпись, от которой, к сожалению, сохранились только отдельные буквы, не составляющие собой цельного текста (Уженцев. 2006. Рис. 64, 2). Надпись была испорчена глубокими бороздами или тщательно затерта. На левом торце плиты нанесены отдельные буквы и какие-то непонятные знаки. Оба надгробных памятника были изготовлены из мшанкового известняка в самом Херсонесе в конце IV – начале III в. до н.э. и, скорее всего, привезены в Калос Лимен в качестве заготовок или уже окончательно готовых надгробий (Кутайсов. 2004. С. 118; Кутайсов, Уженцев. 1997. С. 51; Уженцев. 2004. С. 261 – 262, рис. 8; 2006. С. 50, рис.

64). Если на первом из описанных надгробных памятников отмечено небольшое сужение кверху (от 17,2 и до 16,6 см), то для второго наоборот отмечено некоторое расширение в его верхней части от 35,2 и до 36,2 см).



Рис. 1



Рис. 2

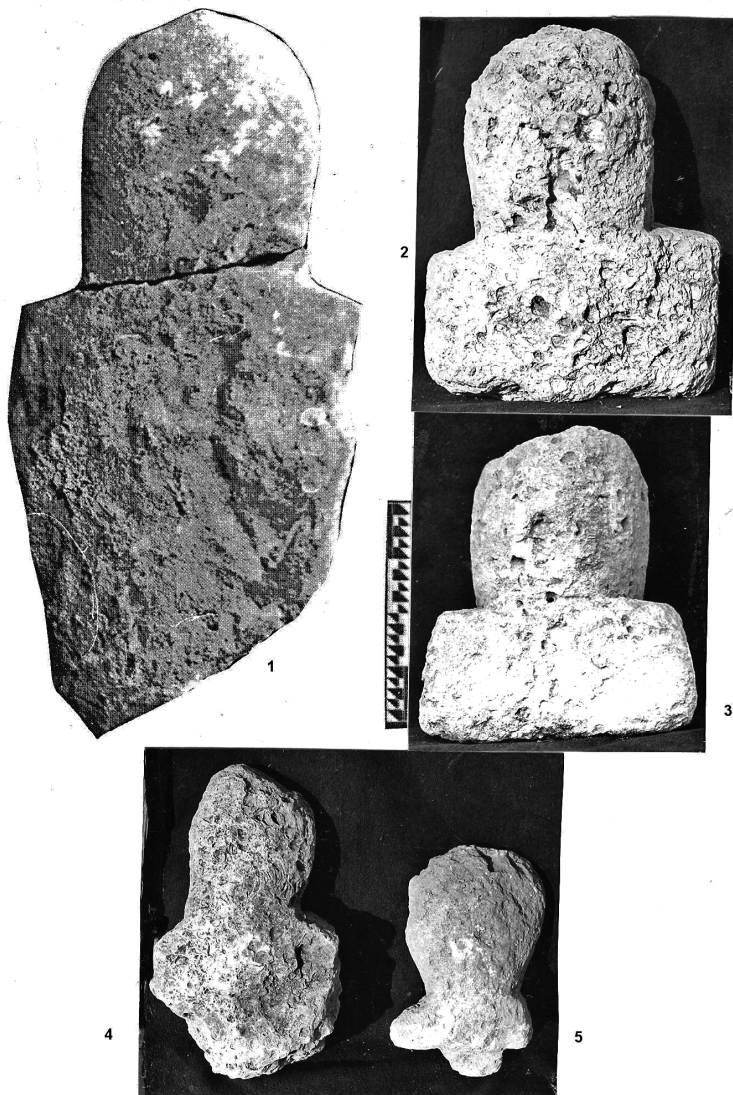

Рис. 3

Третья стела, от которой сохранилась только верхняя часть, была извлечена со дна залива. Она венчалась гладким акротерием, под которым было вырезано имя Артимидора, сына Гефайстия. Надгробие относится к третьему типу по классификации В. Н. Даниленко (Даниленко. 1968).

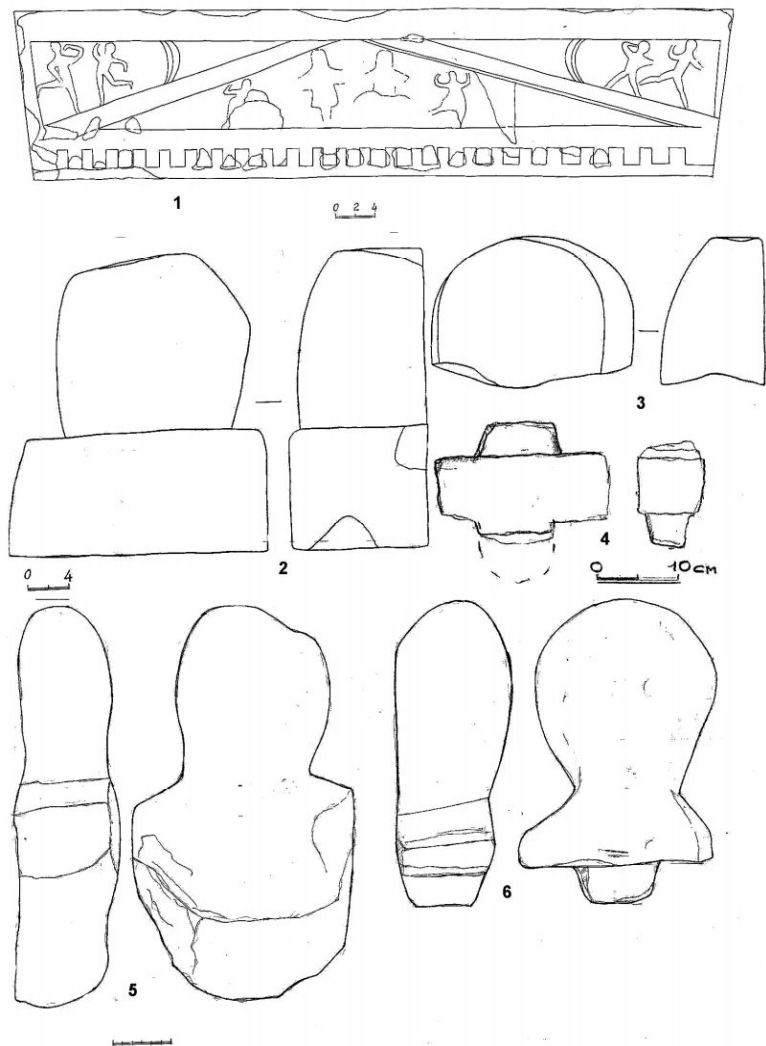
В Северо-Западном Крыму до настоящего времени было обнаружено всего шесть узких известняковых стел, включая три описанные выше. Две из них конца IV в. до н.э., увенчанные акротериями, происходят из некрополя Керкинитиды. Это надгробие Амбатии, дочери Геродота и стела, возможно, с несохранившейся надписью красной краской (Кутайсов, Ланцов. 1989. С. 6, № 11, 21–24; Соломоник. 1984. С.7). Третий памятник того же времени, посвященный Парфению, сыну Сириска, был обнаружен на Куль-

чукском городище и принадлежал к разряду воинских погребений (Голенцов, Дашевская. 1981. С. 109–114; они же. 1982. С. 91).

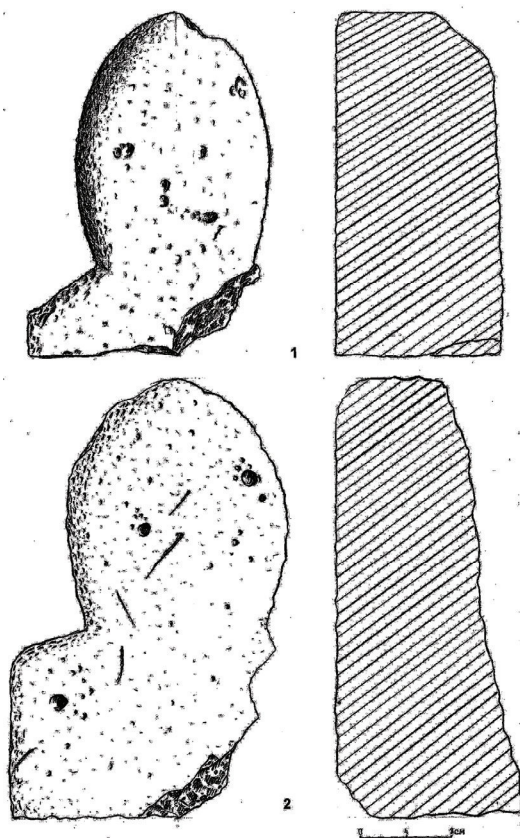
Все антропоморфные надгробия Херсонеса Л. Г. Колесникова разделила на два основных типа: объемные скульптурные памятники и человеческие изображения в эдикулах или наисках (Колесникова. 1986. С. 86–87). Последние преимущественно относятся к первым векам и совсем не встречены в Калос Лимене. Надгробия с заостренным верхом исследовательница трактовала как изображения женщин, закутанных в покрывало и, напротив, антропоморфы с правильным округлым очертанием головы с обозначенной шеей воспринимала как мужские (1977. С. 89–90). Кроме того, ни на одном черноморском антропоморфе, в отличие от херсонесских, не сохранилось никаких следов не только росписи, но и каких-либо остатков водяных или восковых красок (Колесникова. 1973. С. 43). Поскольку на всех известных антропоморфных памятниках утрачена роспись, их лицевая часть не имеет характерных квалификационных признаков. В таких условиях Л. Г. Колесникова по особенностям моделировки оборотной стороны предложила разделить их на три группы – круглые, уплощенные и плоские (Колесникова. 1986. С. 99).

По конструктивному признаку Б. Н. Федоров, а вслед за ним и А. В. Буйских, выделили два варианта аналогичных памятников: с шипами для крепления их на плоско уложенных базах, и без них (Федоров. 1983. С. 21; Буйских. 2005а. С. 338). В той же книге В. М. Зубарь предложил свою классификацию антропоморфных надгробий, в которой он так же выделяет три типа. «К первому отнесены памятники, округлая задняя сторона которых имеет слабый перелом, разделяющий тыльную часть на бока и уплощенный затылок, хорошо обработанный с гладкой поверхностью. Этот тип представлен самым ранним датированным надгробным памятником. Надгробия второго типа, как правило, небольших размеров, с четким контуром, обработанной лицевой стороной, ровным, срезанным, но не заглаженным затылком. Надгробия третьего – массивной формы, их тыльная сторона близка к форме человеческой головы с округлым затылком. Переход от лицевой плоскости к затылку плавный» (Зубарь. 2005 а. С. 461, 463). Приведенная здесь столь продолжительная цитата объясняется тем, что в ней нам не столь понятно.

С нашей точки зрения более правомерной является классификация антропоморфных изделий, основанная на форме внешних абрисов, предложенная А. В. Буйских и В. М. Зубарем (ведь трудно судить о скульптуре, пусть даже и такой схематической, по её тыльной стороне ?) (Буйских., Зубар. 2006. С. 16; Буйских. 2008 С.189). Названные авторы разделили объемные скульптуры на три

варианта: к первому относятся памятники с удлинённой головой овальной формы плавно закругляющейся в верхней части; ко второму – с округлой или почти круглой головой; к третьему – с заостренной формой головы. Черноморские антропоморфы распределяются следующим образом: первый вариант представлен 4 экземплярами (Рис. 1, 1–3; 2, 2–3); второй – 3 (Рис. 1, 4–5; 2, 4–6) и, наконец, третий – 2 экз (Рис. 3, 1–2). Причем все надгробия с круглой головой имели с нижней стороны шип для его крепления на плоском постаменте. Во всех остальных случаях данный выступ отсутствовал, быть может, в силу того, что он был отбит при вторичном использовании в качестве простого строительного материала. Скульптуры с рельефным рубцом на верхней и тыльной частях головы, имитирующие складку покрывала, в которое было закутано голова женщины, Л. Г. Колесникова воспринимала как изображение воскресающей Персефоны – Керы (Колесникова. 1977. С. 99). Напротив А. В. Буйских и В. М. Зубарь рассматривали антропоморфные надгробия с одной стороны как аполлопееи и сакральные охранники определенного участка земли, с другой – как памятные знаки, возведенные в честь хтонических божеств умерших родичей, около которых отправляли их культы (Буйских., Зубар. 2006. С. 20 – 21; ср. Папанова. 1994. С. 12).

Антропоморфные надгробия всех вариантов помимо Каллос Лимена были встречены и на других памятниках Северо-Западного Крыма таких как Панское I, Кульчук, Беляус и Чайка (Щеглов. 1965. С. 143; 1972. С. 74, рис. 29, 2; 1978. С. 49. Рис. 19; Дашевская. 1978. С. 199 – 200; 1980. С. 269. Рис. 1, 1; Голенцов, Дашевская. 1981. С. 113 – 114, прим. 31; Дашевская, Голенцов. 1982. С. 91–92. Рис. 4; Рогов. 1998. С. 10). Исследователи впоене справедливо связывали их появление тут с колонизационной деятельностью Херсонеса. И если не признавать миниатюрные антропоморфные надгробия исключительно местной традицией погребального обряда Херсонесского государства, то все же следует констатировать их значительное преобладание в дорийском полисе по сравнению с другими эллинскими полисами северного Понта (Буйских. 2005 а. С. 339; Зубарь. 2005 а. С. 468).

К третьему типу принадлежит всего одно перекрытие в виде карниза составного наиска ионийского ордера (Рис. 2, 1). Он представляет собой усеченно-конический карниз, длину 66,4 – 72,0 и высотой 16,6 см. На лицевой стороне камня вырезан фронтон, под – поясок сухариков (Буйских. 2008. Рис. 147, 1). Внутри рельефа изображены танцующие женские фигуры – хариты (?). По оформлению своего фасада данный памятник уникален, поскольку он не находит аналогов среди синхронных ему херсонесских архитектурных деталей (См.: Буйских. 2008. С. 186–188). По оформлению

своей фасадной поверхности наш объект занимает промежуточное положение между выделенным А. В. Буйских вторым и четвертым типом. С одной стороны у него отсутствует архитрав и фриз, присутствует поясок дентикул, но отсутствуют венчающие антефиксы (Буйских. 2008. Рис. 103, 4; 104, 1 – 2). С другой стороны, в слабом рельефе в верхней части плиты обозначен фронто́н (Буйских. 2008. Рис. 108, 1). Основное пространство внутри и с внешней стороны последнего заполнено антропоморфными изображениями. Скорее всего, наш надмогильный памятник херсонесского производства.

Итак, в погребальном обряде некрополя Калос Лимена использовались надгробные памятники трех видов: высокие стройные стелы, вытесанные, по всей видимости, на заказ в каменотесанных мастерских Херсонеса и доставленные сюда морем, а также объемные скульптурные надгробия антропоморфной формы трех разновидностей и эдикулы. Причем, последние были изготовлены здесь же на месте из местного материала – сарматского известняка, составляющего основу современного Тарханкутского полуострова. Изготовление антропоморфов, в отличие от стел, не требовало особой квалификации и было вполне доступно простому каменщику. К сожалению, до настоящего времени не обнаружено ни одного постамента или фрагментированного профиля от него для установки вертикальных плит (Даниленко. С. 69. Рис. 21).

Поскольку ни одно надгробие не было зафиксировано *in situ*, нам остается только предполагать об их изначальном местоположении. Неприятательные антропоморфные изваяния могли устанавливаться над весьма скромными грунтовыми и более сложными в конструктивном отношении погребениями. Высокие стройные стелы (иногда в сочетании с антропоморфами) вполне возможно возвышались над основными и впускными погребениями в курганах и межкурганном пространстве (Зубар. 2006. С. 38). Для нас остаётся открытым вопрос: ставились ли надгробия над сырцовыми склепами в курганах? Последние, по мнению Е. Я. Рогова, перекрывались деревянными настилами и известняковыми плитами, которые удерживали надгробия (Рогов. 1985. С. 46–47). С этим, однако, трудно согласиться, по крайней мере, в отношении вертикальных стел, которые требовали для устойчивости более прочного основания.

Литература

- А. В. Буйских. До питання про надмогильні пам'ятники некрополя Херсонеса Таврійського IV – III ст. до н.е. // Археологія. 2005. № 1.
- А. В. Буйских. До проблеми підземних склепів у некрополі Херсоніса Тарійського IV ст до н.е. // Археологія. 2005. № 3.

- А. В. Буйских.* Градостроительство и архитектура // Херсонес Таврический в третьей четверти VI – середине I в. до н.э. Очерки истории и культуры. Киев, 2005 а.
- А. В. Буйских.* Пространственное развитие Херсонеса Таврического в античную эпоху // Материалы по археологии, истории и этнографии Таврии. Симферополь, 2008.
- А. В. Буйских, В. М. Зубар.* До типології та інтерпретації антропоморфних надгробків Херсонеса Таврійського // Археологія. 2006. № 2.
- А. С. Голенцов, О. Д. Дашевская.* Надгробие воина с херсонесской хоры // ВДИ. 1981. № 2.
- В. Н. Даниленко.* Стелы эллинистического Херсонеса как исторический источник. Автореф. дисс. ... канд. ист. наук. Харьков, 1968.
- В. Н. Даниленко.* Надгробные стелы // СХМ. Вып. IV. 1969. С. 29 – 44.
- О. Д. Дашевская.* Первые исследования Кульчукского некрополя // СА. 1978. № 3.
- О. Д. Дашевская.* Земляной склеп на Беляусе // КСИА. 1980. № 162.
- О. Д. Дашевская.* О подбойных могилах у поздних скифов // Древности Евразии в скифо-сарматское время. 1984.
- О. Д. Дашевская.* Поздние скифы в Крыму. М., 1991. – САИ Д (1–7).
- О. Д. Дашевская.* Земляной склеп № 39 в Беляусском некрополе // Поздние скифы Крыма. Труды ГИМ. М., 2001. № 118.
- О. Д. Дашевская, А. С. Голенцов.* Кульчукский курган-кенотаф // КСИА. 1982. Вып. 170.
- О. Д. Дашевская, А. С. Голенцов.* О принадлежности каменных склепов Северо-Западного Крыма // Вестник Евпаторийского музея. 2006. Вып. 4.
- В. М. Зубрь.* Религиозное мировоззрение // Херсонес Таврический в третьей четверти VI – середине I в. до н.э. Очерки истории и культуры. Киев, 2005 а.
- В. М. Зубрь.* Про один тип похоронних споруд некрополя Херсонеса Таврійського другої половини IV – першої половини II ст. до н.е. // Археологія. 2006. № 4.
- Л. Г. Колесникова.* Кому принадлежали антропоморфные надгробия Херсонеса? // СА. 1973. № 3.
- Л. Г. Колесникова.* Значение и место антропоморфных надгробий в некрополе Херсонеса // СА. 1977. № 2.
- Л. Г. Колесникова.* Хронология антропоморфных надгробий Херсонеса // Античная культура Северного Причерноморья в первые века нашей эры. Киев, 1986.
- В. А. Кутайсов.* Керкинитида в античную эпоху. Киев, 2004.
- В. А. Кутайсов, С. Б. Ланцов.* Некрополь античной Керкинитиды. К., 1989.
- В. А. Кутайсов, В. Б. Уженцев.* Калос Лимен (раскопки 1988 – 1995 г.) // Археология Крыма. 1997. № 1.
- В. А. Папанова.* Некрополь Ольвії (історична топографія та похоронний обряд). Автореф. дисс. ... канд. ист. наук. Київ, 1994.
- В. А. Папанова.* Урочище сто могил (некрополь Ольвии Понтийской). Київ, 2006.
- Е. Я. Рогов.* Сырцовые конструкции в погребальных сооружениях некрополя Панское I // КСИА. 1985. № 182.

- Е. Я. Рогов.* Некрополь Панское 1 и его место среди некрополей IV – III в. до н.э. в Северном Причерноморье. Автореф. дисс. ... канд. ист. наук. СПб., 1998.
- Г. Д. Смирнов.* Раскопки скифского кургана близ городища Калос Лимен // ВДИ. 1952. № 4.
- Э. И. Соломоник.* Граффити с хоры Херсонеса. Киев, 1984.
- В. Б. Уженицев.* Фортификация цитадели Калос Лимена эллинистического периода // ХС. 2004. Вып. XIII.
- В. Б. Уженицев.* Эллины и варвары Прекрасной Гавани (Калос Оимен в IV в. до н.э. – II в.н.э.). Симферополь, 2006.
- А. Н. Щеглов.* Тарханкутская экспедиция в 1962–1963 г. // КСИА. 1965. Вып. 103.
- А. Н. Щеглов.* Курган-кенотаф близ Ярылгачской бухты // КСИА. 1972. Вып. 130.
- А. Н. Щеглов.* Северо-Западный Крым в античную эпоху. Л., 1979.

Д. А. Костромичёв, М. Ю. Трейстер

Бронзовая матрица с рельефным изображением Тюхе из раскопок цитадели Херсонеса⁷⁹

Фрагмент бронзовой матрицы был найден в «цитадели» Херсонеса в 1958 г. Так называемая «цитадель» – обособленный укрепленный участок территории, расположенный на Юго-Восточной оконечности города. Пространство «цитадели» было обнесено оборонительными стенами и присоединено к городской территории в середине-конце III в. до н.э. (Зубарь, Антонова. 2001. С. 51). Две башни (XVI и XIX) и куртина между ними, определявшие до этого пределы городской территории, теперь служили границей между городом и «цитаделью». В отличие от XIX башни, разобранный в III в. до н.э., при строительстве нового укрепления (Зубарь, Антонова. 2001. С. 46), башня XVI продолжала существовать на всём протяжении истории «цитадели» Херсонеса.

XVI башня неоднократно подвергалась перестройкам, и несет на себе следы нескольких строительных периодов. Внутреннее пространство башни исследовалось в 1899, 1900 и 1905 г. К. К. Косцюшко-Валюжиничем. Целью работ, проводившихся под руководством В. В. Борисовой в 1956, 1958 и 1959 г. была консервация башни, а также изучение истории этого фортификационного сооружения с помощью раскопок внутреннего участка «цитадели» примыкающего к башне (Борисова. 1960. С. 69). Результаты работ

⁷⁹ Анализ контекста находки выполнен Д. А. Костромичёвым, атрибуция матрицы – М. Ю. Трейстером.

в общем виде опубликованы в третьем выпуске сообщений Херсонесского музея (Борисова. 1963. С. 45–54).



Рис. 1. Бронзовая матрица из раскопок цитадели Херсонеса 1958 г. Национальный заповедник Херсонес Таврический, инв. 16/36501. Фото М. Ю. Трейстера, рисунок Д. А. Костромичёва



Рис. 2. Бронзовые матрицы: 1, 2 – из клада в Гальюбе. Хилдесхайм. Пелициус-Музей, инв. 2270 и 2243; 3 – из коллекции П. Карапаноса. Афины. Национальный музей, инв. Кар. 608; 4 – из Сольвы. Эстергом. Музей, инв. 66.2.1; 5 – из Туровской балки. Национальный заповедник Херсонес Таврический, инв. 191835. НВФ-90

В 1958 г. исследовалось пространство между двумя утолщениями XVI башни. Наиболее поздние утолщения Б и В частично обрушились во время Великой Отечественной войны. Было решено разобрать их остатки и исследовать засыпь между ними и утолщением А. Засыпь на всю глубину состояла из однородного грунта. Керамический материал относился к позднеантичному периоду (Борисова. 1958. Л. 3). Засыпь между утолщениями перекрывала остатки улицы и построек. На подошве улицы была найдена монета Феодосия I (379–395 г.) – самая поздняя из монет в засыпи (Борисова. 1958. Л. 8). В этой же засыпи, на глубине VIII штыка, был обнаружен рассматриваемый нами фрагмент бронзовой матрицы. Слой между утолщениями, в который попала матрица, не может датироваться ранее конца IV в.

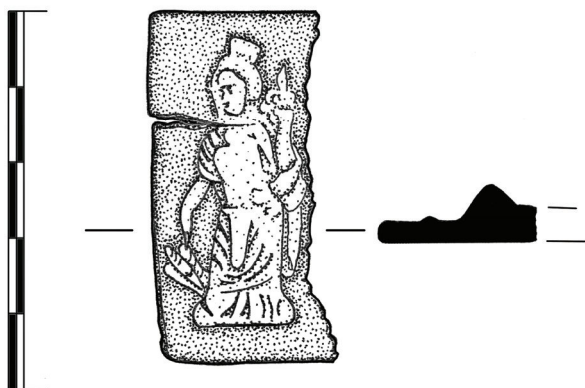
Интересно, что разрушение перекрытых утолщениями Б и В остатков улицы и построек датируется по монетным находкам не ранее конца IV – начала V в. Самой поздней точно определенной монетой является монета Аркадия (395–408 г.) (Борисова. 1959. Л. 28–29). После разрушения построек они были перекрыты утолщением А башни XVI. Затем, очевидно в V – VI в., были сооружены утолщения Б и В.

Бронзовая матрица, таким образом, была найдена в позднеантичном слое, что не позволяет утонить её датировку за счет контекста находки. При характеристике предмета следует учитывать особенности самого места находки. В римское время «цитадель» Херсонеса являлась местом расквартировки римских воинских частей. Здесь открыты термы, казармы и штабные постройки римского гарнизона (Зубарь, Сорочан. 2008. С. 233). Из цитадели происходят находки клеймёной латинской черепицы (Антонова, Костромичёв, 2000. С. 215–218), а также предметов римского воинского снаряжения (Костромичев. 2008. С. 39–60).

До нас дошла лишь левая часть матрицы, на которой представлена в низком рельефе стоящая en face фигура Тюме (Фортуны) с рогом изобилия в левой руке, держащая в опущенной вниз правой руке рулевое весло. На голове богини угадывается изображение цилиндрического головного убора, полоса. Богиня одета в хитон и косые складки ткани видны на правом и левом плечах и правой ноге богини. В районе талии через ее левую руку переброшен край гиматия – виден и нижний край гиматия, под которым заметны вертикальные складки ткани хитона. Часть изображения (лицо и грудь) повреждена (Рис. 1)⁸⁰.

⁸⁰ В. 4,67 см. Шир. сохр. макс. 2,51 см. Толщ. основы 0,31 см. Толщ. с основой макс. 0,71 см. В. рельефа 0,4 см. Национальный Заповедник Херсонес Таврический. Фонды. Инв. № 16/36501.

Очевидно, что херсонесская матрица относится к небольшой группе узких прямоугольных бронзовых матриц с изображениями стоящих фигур божеств в рельефе. Три такие матрицы были найдены в составе клада в Гальюбе (Египет). Две из них хранятся в Хильдесхайме: на одной (в. 3 см, шир. 9 см) представлено шесть фигур, в том числе изображения Геракла, Сераписа и Асклепия (Ippel. 1922. S. 71–73. № 82. Taf. IX; Treister. 2001. P. 266–267. Note 144 с лит. Fig. 75) (Рис. 2, 1); 2) на второй (в. 1,8 см, шир. 6,6 см) изображены пять муз (?) (Ippel. 1922. S. 74–75. № 83. Taf. IX; Treister. 2001. P. 266–267. Note 145 с лит. Fig. 76) (Рис. 2, 2). На матрице, хранящейся в Принстоне, представлены восемь фигур Геракла, совершающего различные подвиги (Cat. Berkeley. 1974. P. 77. № 27; Uhlenbrock. 1986. P. 108–109. № 34 с лит.; Boardman et al. 1988. № 477). Датировка клада из Гальюба проблематична – несмотря на то, что основная часть находок датируется II в. до н.э., очевидно, что в кладах присутствуют вещи рубежа и первых веков н.э. (Treister. 2001. P. 273) Типологически близкая матрица из коллекции П. Карапаноса (в. 5,6–5,7 см, шир. 15,6–15,7 см), происхождение которой неизвестно, хранится в Национальном музее в Афинах; судя по иконографии и стилю изображений она датируется II – III в. н.э. (Treister. 2001. P. 362–372. Fig. 110) (Рис. 2, 3).

Изображение на херсонесской матрице (Рис. 1) относится к иконографическому типу стоящей богини с рогом изобилия в левой согнутой в локте руке и рулевым веслом справа, получившему широкое распространение в античном искусстве начиная, по крайней мере, с середины II в. до н.э. (Villard. 1997. P. 117, 119–120. № 28–38. P. 124; Rausa. 1997. P. 127. № 16. P. 128–130. № 39–60). Изображение богини с этим атрибутами в головном уборе типа полоса характерны для первых веков н.э. и представлены многочисленными примерами в скульптуре, мелкой пластике, глиптике (Villard. 1997. P. 121. № 58–65. P. 124; Rausa. 1997. P. 128–130. № 33, 51a, 67a, 67d). Вероятнее всего, и херсонесская матрица относится ко II–III в. н.э. В пользу этого свидетельствует и иконография изображения и тип матрицы.

Фигура Фортуны с рулевым веслом и рогом изобилия представлена на негативной бронзовой матрице из Сольвы (совр. Эстергом) в Венгрии – судя по оформлению обрамления изображения она могла служить для украшения votивных пластин (Рис. 2, 4) (Gáspár 1984, 87–88, pl. XLIII, 1–4; Wessetzky 1989, 84–85; Treister. 2001. P. 299. Fig. 108). На упомянутой выше рельефной бронзовой матрице из Национального музея в Афинах среди прочих представлены и изображения стоящей Тюхе, которая держит в правой руке не рулевое весло, а фиалу (Рис. 2, 3). Публикуя матрицу из Афинского музея, один из авторов этой статьи высказал

предположение, что она могла использоваться ювелиром для изготовления миниатюрных золотых подвесок или украшения амулетов (Treister. 2001. P. 370–371). Не исключено, что и матрица из цитадели Херсонеса (Рис. 1) с изображением высотой ок. 3,7 см могла использоваться в ювелирном деле, например для изготовления золотых или серебряных подвесок. Менее вероятно ее использование для украшения золотых медальонов, диаметр которых обычно не превышал 2,5 см; находки медальонов с подобными изображениями Тюхе (Фортуны) происходят из некрополя Херсонеса (Мордвинцева, Трейстер. 2007. № А334. Табл. 46; А361.1; А363.1). Примечательно, что из всех центров Северного Причерноморья медальоны с подобными изображениями характерны именно для Херсонеса (Трейстер. 2007. С. 92, 168, карта 33).

Находки бронзовых матриц в Северном Причерноморье вообще довольно редки. Интересно, что из Херсонеса происходит и близкая по времени к публикуемой бронзовая рельефная матрица с изображения Диониса (Вакха) в эдикуле, служившая для украшения votивных пластин (Рис. 2, 5) (Treister. 1990. P. 309–313; Трейстер. 1991. С. 133–137; Treister. 2001. P. 355–361; Fig. 120). Из погребения начала II в. н.э. Усть-Альминского некрополя в Юго-Западном Крыму происходит бронзовая матрица с рельефными изображениями животных во вторичном использовании (Mordvintseva, Zaytsev. 2002. P. 174–181).

Значение публикуемой находки заключается в том, что она происходит из регулярных археологических раскопок и является ещё одним подтверждением того, что во II – III в. н.э. Херсонес являлся важным центром торевтики и ювелирного дела Северного Причерноморья. Находка матрицы в «цитадели» может указывать на её связь с металлообрабатывающей мастерской римского гарнизона. Однако категорически настаивать на наличии подобной связи нельзя, в том числе имея в виду и предполагаемую нами функцию матрицы.

Литература

- И. А. Антонова, Д. А. Костромичёв.* Латинские клейма на строительной керамике из Херсонеса // *Т. Сарновский, О. Я. Савеля.* Балаклава. Римская военная база и святилище Юпитера Долихена. Варшава, 2000.
- В. В. Борисова.* Отчёт о раскопках в Херсонесе в 1958 г. (раскопки в цитадели у Башни XVI) // Научный Архив Национального Заповедника Херсонес Таврический. Дело №758/1.
- В. В. Борисова.* Отчёт о раскопках в Херсонесе в 1959 г. (раскопки в цитадели) // НА НЗХТ. Дело №758/1.

- В. В. Борисова.* Археологические работы музея за 1957–1958 г. // Сообщения Херсонесского музея. 1960. Вып. 1.
- В. В. Борисова.* Раскопки цитадели в 1958–1959 г. // Сообщения Херсонесского музея. 1963. Вып. 3.
- В. М. Зубарь, И. А. Антонова.* О времени и обстоятельствах возникновения так называемой цитадели Херсонеса // Бахчисарайский историко-археологический сборник. 2001. Вып. 2.
- В. М. Зубарь, С. Б. Сорочан.* Основные этапы археологического изучения памятников на территории цитадели Херсонеса Таврического // БИ. 2008. Вып. 19.
- Д. А. Костромичёв.* Детали оружия и военного костюма из «цитадели» Херсонеса // МАИЭТ. 2008. Вып. 14.
- В. И. Мордвинцева, М. Ю. Трейстер.* Произведения торевтики и ювелирного искусства в Северном Причерноморье. 2 в. до н.э. – 2 в.н.э. Симферополь, Бонн, 2007. – (Древняя торевтика и ювелирное дело в Восточной Европе, 2).
- М. Ю. Трейстер.* Бронзовая матрица из Херсонеса // Археология. 1991. № 1.
- М. Ю. Трейстер.* Торевтика и ювелирное дело Северного Причерноморья 2 в. до н.э. – 2 в.н.э. (эллинистическая традиция) // *В. И. Мордвинцева, М. Ю. Трейстер.* Произведения торевтики и ювелирного искусства в Северном Причерноморье. 2 в. до н.э. – 2 в.н.э. Симферополь, Бонн, 2007. – (Древняя торевтика и ювелирное дело в Восточной Европе, 2).
- J. Boardman, O. Palagia, S. Woodford, F. Felten.* Herakles // LIMC. 1988. IV. Cat. Berkeley 1974. Echoes from Olympus: Reflections of Divinity in Small-scale Classical Art. Berkeley, 1974.
- D. Gáspár.* A Roman Die? // Bronzes romains figurés et appliqués et leur problèmes techniques. Actes du VIIe colloque international sur les bronzes antiques (Alba Regia XXI). Székesfehérvár, 1984.
- A. Ippel.* Der Bronzefund von Galjüb (Modelle eines hellenistischen Goldschmieds). Pelizaeus Museum zu Hildesheim, Wissenschaftliche Veröffentlichung 2. Berlin, 1922.
- V. I. Mordvintseva, Yu. P. Zaytsev.* The Bronze Patrix for Ornaments from the Ust-Alma Necropolis (Crimea, Northern Black Sea Region) // I Bronzi antichi: Produzioni e tecnologia. Atti del XV Congresso Internazionale sui Bronzi Antichi (Instrumentum Monographies, 21). Montagnac, 2002.
- F. Rausa.* Fortuna // LIMC. 1997. VIII.
- M. Treister.* A Bronze Matrix from Chersonessus // Bayerische Vorgeschichtsblätter. 1990. Jg. 55.
- M. Treister.* Hammering Techniques in Greek and Roman Jewellery and Toreutics. Leiden, Boston, Köln, 2001. – (Colloquia Pontica, 8).
- J. P. Uhlenbrock.* Herakles: Passage of the Hero through 1000 Years of Classical Art. New York, 1986.
- Villard L. Tyche // LIMC. VIII. 1997. P. 115–125.
- V. Wessetzky.* Bemerkungen zu der Gräner Bronzepräferform für Fortuna // Archaeologiai Ertesítő. 1989. T. 116 (на венгерском с резюме на немецком яз.).

С. Б. Ланцов

Новый горельеф Геракла с херсонесской хоры

В 2008 г. Донузлавская экспедиция Крымского филиала Института археологии НАН Украины третий сезон подряд проводила исследования херсонесского и позднескифского городища Кульчук (IV в. до н.э. – рубеж эр; VIII–X в. н.э.), расположенного в 2,5 км южнее с. Гроново Черноморского района Крыма.

Полевые работы, как и прежде, велись в восточной части памятника на территории усадьбы № 2. Главными задачами были открытие снаружи трапециевидного каменного пояса башни № 2 и подготовка новых площадей для дальнейших раскопок.

Башня 2 (четырёхкамерная на финальном этапе функционирования), полностью изучена изнутри и открыта по верху стен, образующих ее контур, еще в ходе предшествовавших полевых сезонов. Башня квадратная, ориентирована по странам света, первоначальными размерами 9,8 x 10,25 м. Она была построена во второй половине III в. до н.э. из крупных рустованных блоков, установленных поочередно горизонтально и вертикально. Ширина стен равнялась 1 м. Затем, очевидно, на рубеже III–II вв. до н.э., к ним со всех сторон башни был пристроен трапециевидный пояс, шириной в основании около 2,5 м, из крупных вторично использованных рустованных блоков. В этом году он был раскрыт более полно, чем прежде, в отдельных местах на высоту до двух с лишним метров.

Наиболее важное открытие сезона сделано в результате раскопок на участке к югу от башни. В ходе расчистки пирамидального пояса южной стены, обращенного внутрь усадьбы, непосредственно в нем, слева от входа в башню была обнаружена специально вырубленная прямоугольная ниша, длиной 0,55 м, высотой 0,30 м, глубиной по низу 0,20 м. В ней располагалась плита пористого известняка с горельефным изображением пирующего на Олимпе бородатого Геракла, в момент его апофеоза. Он возлежит на шкуре немейского льва, расстеленной на клине со спинкой) (Рис. 1, 2, 3). В левой руке, согнутой в локте, Геракл держит за ножку кубок (судя по аналогиям и пропорциям сосуда, скорее всего, канфар, изображение ручек которого стерлось на известняке). Правая рука бога покоится на поясе. Хорошо проработана мускулатура рук.

Ноги перекрещены. Правая на левой. Правая нога, в месте голени, сильно повреждена. Левее ног (от зрителя) – нижняя часть

палицы, расположенной наклонно вправо (снизу вверх). Рельеф расколот по середине. Верхний левый угол рельефа сколот. Утраты и в правом верхнем углу рельефа – сбита голова бога. Прослеживается только нижняя часть бороды. Хорошо сохранилась голова льва (утрировано уменьшенная) с гривой, на которую опирается локоть левой руки Геракла, а также передняя лапа шкуры льва.



1



2

Рис. 1 – Кульчукское городище. Вид с юга на вход в башню 2 усадьбы 2.

Рис. 2 – Рельеф Геракла в пирамидальном поясе башни 2 усадьбы 2



Рис. 3 – Прорисовка рельефа Геракла с Кульчукского городища

Камень, на который был установлен рельеф, на 0,20 м подрублен вглубь от фасада стены, таким образом, что рельеф установлен на возвышении (0,02 м). Ширина этой возвышающейся площадки 0,15 м. Для прочности установки рельеф снизу был «подперт» маленьким камешком.

Горельеф выполнен в изобразительной манере последней четверти IV в. до н.э. Он мог быть вмонтирован в стену позднее изготовления, в качестве своеобразной реликтовой иконы. Однако, учитывая каноничность сюжета, возможна поздняя реминисценция рубежа III–II в. до н.э. – времени сооружения трапезиевидного пояса башни. Высота плиты рельефа – 29 см, длина – 53 см. Глубина (высота) рельефного изображения до 9 см (в месте расположения кубка). Толщина плиты рельефа до 16 см.

Ближайшие аналогии изображению и стилистической манере – первый Чайкинский Геракл (Карасев. 1966. С. 116–117) и первый Межводненский (Высотская. 1968. С. 211–212), хранящиеся в Евпаторийском краеведческом музее. Однако, данный рельеф не идентичен ни одному из них. Имеется целый ряд отличий.

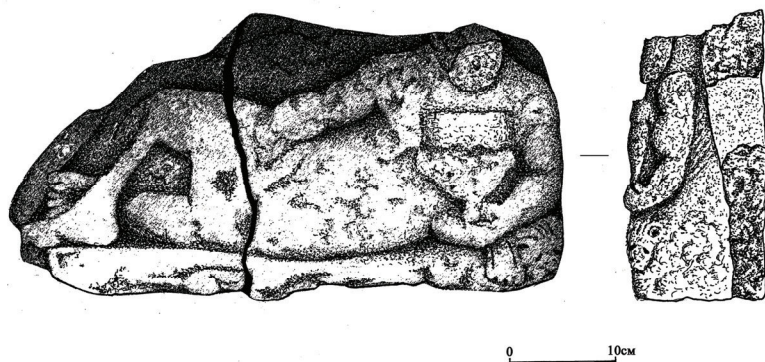
Несмотря на то, что южная стена башни 2 снаружи пока полностью не открыта, установлено (по внутреннему фасаду), что ниша с рельефом располагается на высоте от 1,70 м до 2,0 м от ее основания, т.е. на уровне или чуть выше глаз дедикантов. Рельеф Геракла, сохранившийся на своем изначальном месте до наших дней, на территории Херсонесского государства обнаружен впервые. Похожая по смысловой нагрузке находка была сделана в 1995 г. в ходе совместных исследований Гераклеийской экспедиции заповедника «Херсонес Таврический» и Института классической археологии при Техасском университете (руководители

Г. М. Николаенко и Дж. Картер) усадьбы надела 151 на восточном склоне Юхариной балки. В наружном фасаде башни обнаружен тайник в нише, закрытой каменным блоком. В нем находились целый чернолаковый канфар, терракотовая палица и продолговатый известняковый предмет (очевидно, фаллос) – атрибуты Геракла (Николаенко, Калашников. 1995).

Находки подобных вещей, наряду с херсонесскими строительной техникой, дорийским диалектом надписей, монетами и массовой керамикой, являются главными критериями для определения территории государства. Геракл в Херсонесе имел сотерические функции. Повреждения рельефу (отбитая голова) могли нанести как поверженные скифами херсонеситы в отместку за то, что бог не спас их, так и варвары из-за идеологического противостояния эллинским культам. Тем не менее, рельеф Геракла (хоть и безголовый) был открыт для доступа вплоть до прекращения существования поселка в начале I в. н.э.

Справа от входа в башню (с востока) в наружном фасаде южной стены, почти на том же уровне, что и рельеф Геракла (выше на один ряд кладки), зафиксированы 4 (5) выветренных маленьких искусственных углублений (гнезд, ниш), округлой формы, очевидно для установки светильников и (или) вотивных терракотовых статуэток (Рис. 1). Все углубления близки по размерам. Особенно хорошо сохранились три. Размеры одного из них – 0,20 х 0,15 м, глубина – 0,10 м. Такие же гнезда, впервые интерпретированные подобным образом, были обнаружены К. Э. Гриневичем в 1929 г. в стене одной из башен «Балки Бермана» на ближней хоре Херсонеса на Гераклейском полуострове.

Очевидно, кульчукская башня и башня на усадьбе херсонесского надела 151 были посвящены Гераклу. Южная стена кульчукской башни № 2, кроме того, являлась местом отправления его культа, своего рода святилищем. Таковую же функцию, наряду с другими, имела и башня в «Балке Бермана» (см. выше). Только не удалось точно установить объект поклонения.

Литература

- Т. Н. Высотская. Новая находка рельефа с изображением Геракла // АО–1967. М., 1968.
- А. Н. Карасев. Раскопки у санатория «Чайка» в Евпатории // АО–1965. М., 1966.
- Г. М. Николаенко, М. В. Калашников. Отчёт Гераклейской экспедиции о раскопках усадьбы надела 151 в 1995 г. // Архив Крымского филиала ИА НАН Украины. № 393. Папка 737. 65 л., илл.

Е. Я. Туровский, А. А. Филиппенко

Сцены охоты в искусстве античного Херсонеса

Херсонес Таврический имел два главных божества в своем пантеоне: Деву и Геракла. Часть подвигов Геракла можно охарактеризовать как охотничьи. В настоящее время мало кто из исследователей сомневается в том, что в Деве следует усматривать греческую Артемиду в ее главных ипостасях – девственницы и охотницы (Мещеряков. 1979. С.104–119; Пальцева. 1979. С. 30–46; Русяева, Русяева. 1999). Попытка М.Е. Бондаренко вернуться к идеи о таврском происхождении культа Девы (Бондаренко. 2003), уже подвергалась критике (Зубарь. 2005. С. 202). Вся иконография образа херсонесской Девы в памятниках разных категорий и, прежде всего, нумизматики связана с охотой. Портреты богини на лицевых сторонах монет в подавляющем большинстве случаев сопровождаются изображениями лука в горите. На оборотных сторонах херсонесских монет Дева часто показана с луком и копьем, в сопровождении лани.

Изображения Девы на херсонесских монетах имело место на протяжении почти семисот лет. Можно с большой долей вероятности предполагать, что на монетах отображены кальки, по крайней мере, с двух монументальных скульптур. Первая дает изображение Девы, поражающей копьем лань. Драхмы персидской весовой системы (Анохин. 1977. № 92), на которых появляется этот сюжет, датируются приблизительно последней четвертью IV в. до н.э. (Столба. 1989. С. 63; Туровский. 1997. С. 56). По-видимому, во второй половине IV в. до н.э. и была создана статуя. Между первым выпуском с изображением Девы, убивающей лань, и финальными выпусками с этим сюжетом (Анохин. 1977. № 271, 272) больше 500 лет. Подчеркнем, что, по-видимому, это совершенно оригинальное произведение, не имеющее аналогов. В нумизматических материалах такой сюжет не прослеживается нигде кроме Херсонеса.

Сюжет второй статуи – типичное изображение Артемиды. Богиня в рост с луком и копьем. Впервые этот сюжет появляется на редких херсонесских монетах времени Фарнака (Анохин. 1977. № 199). Начиная с первых выпусков датированных золотых монет Херсонеса (Анохин. 1977. №215) к Деве добавляется спокойно стоящая у ее ног лань. Начало золотой чеканки в городе приходится на время Клавдия (47 г.).

Упомянем еще об одном традиционном для херсонесской нумизматики сюжете – Деве, восседающей на царском троне, со стрелой в руке. Впервые появляется на дидрахах персидской весовой системы конца IV в. до н.э. (Анохин. 1977. № 93). Этот сюжет нельзя отнести к оригинальному творчеству херсонесского резчика. В этом убеждает изображение безбородого Геракла в львиной шкуре на лицевой стороне монеты. Очевидно, что, не смотря на левый поворот головы героя, можно уверенно говорить, что объектом заимствования стали тетрадрахмы Александра Македонского. Херсонесский резчик изменил поворот головы Геракла, а на трон на оборотной стороне вместо Зевса Олимпийского (на монетах Александра) посадил Деву. Еще один штрих к данному варианту изображения херсонесской богини. На некоторых монетах она сидит на троне в высоких охотничьих сапогах – эндромидах (Белова. 1981. С. 12; Туровский. 1997. № 118, 123).

И ещё одно интересное и наиболее раннее изображение фигуры Девы на херсонесских монетах достойно упоминания. Речь идет о крупной херсонесской меди первой половины IV в. до н.э., на лицевой стороне которой изображена Дева, сидящая на цыппе, со стрелой в руке и с ланью справа (Анохин. 1977. № 8). По мнению С. А. Коваленко, необычное композиционное решение сюжета наводит на мысль о наличии у резчика перед глазами какого-то образца, который мог ему подсказать именно эту схему размещения персонажа. Он находит и этот образец среди серебряных монет персидского сатрапа Датама (Коваленко. 1999. С. 128).

Кроме нумизматических памятников изображение Девы-охотницы известно по терракотам, мраморным и известняковым рельефам. Сцены охоты в изобразительном искусстве античного Херсонеса не ограничиваются произведениями, связанными с культом Девы.

В начале прошлого года было совершенно открытие античных живописных фресковых росписей в одном из склепов херсонесского некрополя. Все сюжеты росписей – это сцены охоты. Для Херсонеса это уникальный памятник. Состояние фресок очень плохое, в настоящее время они находятся в реставрации, после которой, может быть, будет возможность внести некоторые уточнения, но основные черты росписей можно описать уже сейчас.

Живописная композиция фресок состоит из трех сюжетов, изображающих пейзажные сцены охоты, сопровождаемые растительными мотивами. Фрески расположены на стенах под лежанками склепа. Они равномерно занимают всю поверхность.

Левая композиция изображает сцену погони. В центре выписана фигура всадника на коне, скачущего вправо. Правая рука всадника с зажатым в ладони копьем поднята вверх для разящего

удара. Левая рука удерживает поводья. Видны детали одежды. На голове надет головной убор (охотничья шапка или шлем?), прикрывающий уши. Голова слегка развернута вправо. Взгляд устремлен вперед на преследуемых животных. Скакун, идущий галопом, догоняет стремительно убегающих оленя и косулю, готовых скрыться за изображенным перед ними деревом. Сзади за крупом лошади изображена бегущая собака. Над собакой надпись, по предварительному определению С. Р. Тохтасьева, это личное имя – Скилак. Вся сцена происходит на неровной поверхности, кое-где поросшей травой. Кочки и ухабы вырисованы бегло, но детально. Сюжет выполнен весьма реалистично. Улавливается дух и динамика сцены.

Композиция на центральной панели достаточно симметрична. По краям картину обрамляют изображения деревьев с распушенной кроной. Зелёные листья, как и на дереве с левой панели, изображены мазками поверх светло-коричневого ствола и ветвей. Сцена показана на неровном ландшафте, кое-где покрытом порослью травы со стреловидными побегам. От деревьев к центру панели изображено по одному животному. В правой фигуре угадывается корпус коня. Различимы задние ноги, круп, хвост животного. Передняя часть не сохранилась. На коне всадник. Корпус езды развернут вправо, голова прямо. Левая рука вытянута вперед, держит поводья. Правая рука занесена вверх и, вероятно, сжимает копьё, нацеленное для удара. Краски потускнели и изображения читаются очень плохо. Значительная часть живописной панели утрачена. Фигура животного слева сохранилась частично. Видны задняя часть корпуса и ноги, стоящие на земле. В области шеи видны следы красной краски, вероятно, это изображение самца косули.

Правая панель также обрамлена по краям двумя деревьями. Правое дерево расположено в углу на стыке стен. Из-под кроны правого дерева выглядывает тело крупного взъерошенного животного, развернутого к центру панели. Сам силуэт и в первую очередь вытянутое вперед рыло угадывают в звере вепря (кабана). На выскакивающего зверя бросается собака. Хорошо виден оскал и черные угольки глаз. Собака нарисована очень реалистично. Она готова вцепиться в горло зверя. Следом за собакой изображен, скачущий вправо конь с наездником. Изображение частично утрачено, но вполне различимо даже в деталях. Конь показан в красно-коричневых тонах. Животное мчится галопом. Наездник сидит, обхватив и зажав ногами круп коня. Его ноги одеты в просторные синие штаны и короткие желтые сапоги, на теле алая просторная рубаха с длинными подолом и рукавами. Правая рука с копьём поднята вверх и занесена для броска. Левая рука, замотанная в

плащ, держит поводья узды. Плащ черного цвета развивается за несущимся всадником. Изображение лица сбито. Всадника догоняет мчащийся пес, силуэт которого едва различим.

Попытки отыскать аналогии фрескам среди росписей боспорских склепов не увенчались успехом, наиболее близки по стилю и сюжету нашим фрескам росписи склепа № 9 из Неаполя Скифского (Бабенчиков. 1957).

Литература

- В. А. Анохин.* Монетное дело Херсонеса (IV в. до н.э.–XII в.н.э.). К., 1977.
- В. П. Бабенчиков.* Некрополь Неаполя Скифского // История и археология древнего Крыма. Киев, 1957.
- Л. Н. Белова.* Монеты из раскопок XIX, XXII и XXV кварталов Херсонеса // ТГЭ. Л., 1981. Т. XXI.
- М. Е. Бондаренко.* Пантеон Херсонеса Таврического. М, 2003.
- В. М. Зубарь.* Партенос – верховная богиня Херсонеса // ССПК. Запорожье, 2005. XII.
- С. А. Коваленко.* О монетном деле Херсонеса Таврического в позднеклассическую эпоху // НЭ. 1999. Т. XVI.
- В. Ф. Мецераков.* О культе богини Девы в Херсонесе Таврическом // Актуальные проблемы изучения истории религии и атеизма. Л., 1979.
- Л. А. Пальцева.* Культ богини Девы в Херсонесе // Из истории античного общества. Горький, 1979.
- А. С. Русяева, М. В. Русяева.* Верховная богиня античной Таврики. К., 1999.
- В. Ф. Столба.* Новое посвящение из Северо-Западного Крыма и аспекты культа Геракла в Херсонесском государстве // ВДИ. 1989. № 4.
- Е. Я. Туровский.* Монеты независимого Херсонеса IV–II в. до н.э. Севастополь, 1997.

С. В. Ушаков, Е. В. Струкова

Две находки фрагментов редких античных сосудов их Херсонеса

В ходе археологических раскопок Херсонеса Таврического, длящиеся уже более 180 лет, фонды херсонесского музея постоянно пополняются самыми разнообразными находками. В этих условиях ждать чего-либо нового и необычного кажется делом безнадежным. Однако это не так. При раскопках территории базилики «Крузе» (№ 7) были найдены два керамических фрагмента, принадлежащие когда-то достаточно необычным, интересным и ред-

ким сосудам позднеклассического-раннеэллинистического времени.



Рис. 1. Фрагмент рельефного эллинистического сосуда



Рис. 2 – Сероглиняный рельефный сосуд

Первая находка обнаружена в 2006 г. при зачистке могилы № IV, расположенной в нартексе храма (по нумерации К. К. Косцюшко-Валюжинича). В засыпи могилы встречены немногочисленные предметы, например, горло раннесредневековой красноглиняной амфоры. Интерес представляет фрагмент фигурного эллинистического сосуда (Рис. 1). Вероятно, она попала туда из разрушенной кладки базилики, – весь найденный фрагмент был залеплен цемянковым раствором. Так как наш предмет был покрыт мощными известковыми наслоениями (цемянкой), поэтому на его очистку понадобилось длительное время (четыре недели), после чего он был покрыт специальным защитным раствором.

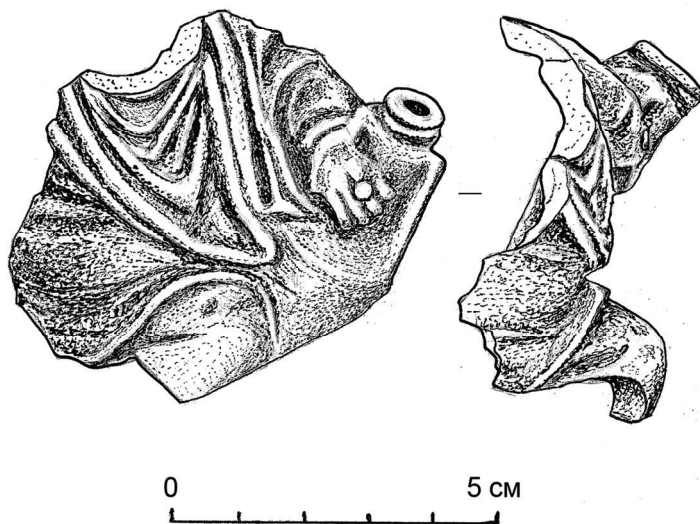
О типе и форме самого сосуда говорить достаточно сложно – сохранилось только изображение задрапированной мужской фигуры, левая рука которой обхватила амфору, на среднем пальце этой руки можно увидеть изображение перстня. Как представляется, подобные фигурные сосуды были достаточно редки: чаще известны фигурные налпы на дне сосудов или украшения ручек фигурками животных и людей (Напр.: Rotroff. 1997. Part. 2, № 1158–1162, 1353–1361, 1385–1391). Можно назвать и оригинальный сосуд-шутиху I в. до н.э., изображающий фигурку человека, опирающегося на амфору (Круглов. 2004. Рис. 1). Наиболее близкая аналогия нашему сосуду также есть среди материалов раскопок Афинской Агоры: на одном из фрагментов найденного там сосудика сохранилось изображение руки амазонки с двойной секирой (лабрисом) (Rotroff. 1997. Part 2, № 1632, p. 405). Наш фрагмент близок также группе фигурных сосудов с антропо- и зооморфными сюжетами из собрания российского Государственного Исторического музея (г. Москва), опубликованных Н. П. Сорокиной. Из этой группы можно выделить три ойнохои (№ 16–18), датирующиеся достаточно ранним временем (V–IV в. до н.э.) (Сорокина. 1997. С. 79–80).

Второй фрагмент сосуда, о котором пойдет речь в дальнейшем, был вынут из заполнения горловины колодца, расположенного вначале продольной улицы (квадрат № 1), у самого храма. Он представляет собой верхнюю часть широкого сосуда (диаметр 22 см) из серой глины с отогнутой горизонтально неширокой закраиной (Рис. 2). Можно предположить, что это был не совсем обычный кратер. На его поверхности сохранилось покрытие черного цвета, напоминающее покрытие разнообразных сероглиняных столовых сосудов конца V – IV в. до н.э. (Ушаков, Струкова. 2007.), достаточно часто находимых в Херсонесе и «мегарских» чаш, хорошо известных во всех античных центрах Причерноморья эпохи эллинизма. Снаружи нашего сосуда, под венчиком, имелось выпуклое рельефное изображение человеческих фигурок.

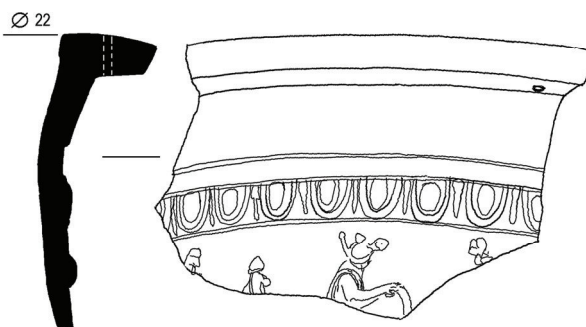
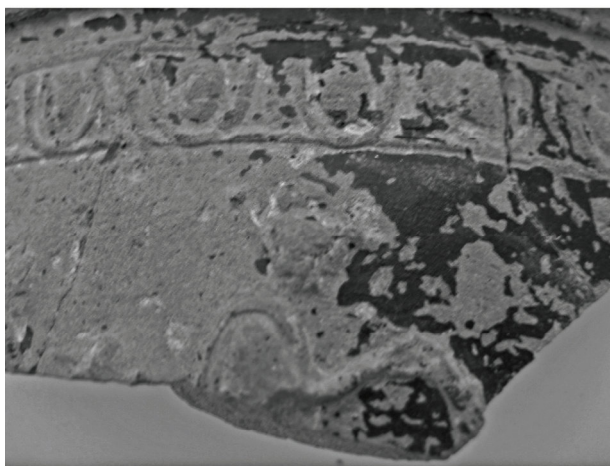
Две эти находки позволяют иллюстрировать культурные и экономические связи Херсонеса Таврического эпохи классики и эллинизма с греческим миром.

Литература

- А. В. Круглов.* Необычные античные вазы // Боспорский феномен: проблемы хронологии и датировки памятников. Материалы международной научной конференции. СПб., 2004. Часть 2.
- Н. П. Сорокина.* Религия и короoplastика в античности (фигурные сосуды из собрания ГИМ). М., 1977. – (Труды ГИМ. Вып. 91).
- С. В. Ушаков, Е. В. Струкова.* Сероглиняная керамика с черным покрытием из раскопок ХСVII квартала Херсонеса Таврического // Международные отношения в бассейне Чёрного моря в древности и средние века: Сборник материалов XII Международной научной конференции. Ростов н/Д, 2007.
- S. I. Rotroff.* Hellenistic Pottery Athenian and Imported Wheelmade Table Ware and Related Material // The Athenian Agora. Princeton, New Jersey, 1997. Vol. XXIX. Part 1, 2.

В. И. Мордвинцева

Взаимоотношения Боспора, Херсонеса и их варварской округи в III в. до н.э. – II в. н.э. по материалам ювелирных украшений и предметов торевтики

Одним из определяющих факторов в эволюции материальной культуры Боспора и Херсонеса в течение периода с III в. до н.э. по II в. н.э. обычно называют их «варваризацию». Немало было также написано о постепенном накоплении «сарматских черт» в позднескифской культуре Крыма, и выдвинут тезис о ее постепенной «сарматизации». При этом предметы ювелирного дела и торевтики, за исключением, пожалуй, изделий звериного стиля, до последнего времени слабо использовались в исторических реконструкциях подобного рода. Этот материал, однако, позволяет более конкретно рассмотреть вопросы взаимоотношений античных центров Крыма и Таманского полуострова и их варварской периферии.

Особенность рассматриваемых вещей состоит в том, что они найдены преимущественно в погребениях элиты. Степень сходства и отличия элитных комплексов соседних территорий может указывать на направленность и интенсивность отношений между народами, их населявшими. В этом отношении интересно сравнить между собой элитные погребения греческих городов Боспора и Хер-

сонеса, с одной стороны, и варварской периферии Прикубанья и центрального и юго-западного Крыма, с другой, в период с III в. до н.э. по II в. н.э.

Коротко охарактеризуем содержание в погребальных комплексах четырёх рассматриваемых областей предметов из драгоценных металлов на протяжении двух периодов – эллинистического (III–I в. до н.э.) и римского (I–II в. н.э.).

Элитные погребения Боспорского царства. Эллинистический период. Грунтовые некрополи боспорских городов не отличаются выразительностью погребального инвентаря. Наиболее богатые погребения совершались в курганах: например, курган Сенная 56 некрополя Кеп (или Артюховский), курган 75 некрополя Гермонассы и др.

Основная часть богатых погребений датируется III и II в. до н.э. При этом их количество уменьшается по сравнению с ситуацией в IV в. до н.э. Для них характерно обилие вещей, в том числе из драгоценных металлов. В мужских погребениях это: погребальные венки, монеты, один или несколько перстней, иногда украшения пояса. В женских погребениях находят венки, налобные украшения («диадемы», налобные ленты), серьги, гривны, ожерелья, браслеты, перстни, броши, булавки. И те, и другие захоронения дополняются также посудой из драгоценных металлов.

В погребениях курганов и грунтовых некрополей менее высокого социального ранга из драгоценных изделий наиболее часто встречаются золотые листики погребального венка, серьги, части ожерелий и перстни.

В римское время состав ювелирных изделий в погребальных комплексах боспорских городов претерпевает определенные изменения. Появляются новые категории погребального инвентаря – лицевые пластины (наглазники, нагубники, нагрудники), золотые индикации монет, которые наряду с золотыми деталями погребальных венков, серьгами, деталями ожерелий и перстнями становятся основными находками в погребениях боспорской элиты. В наиболее богатых мужских погребениях появляются драгоценная сбруя, оружие в золотых ножнах, проволочные фибулы. В целом увеличивается количество гривен, как в женских, так и в мужских погребениях.

Элитные погребения некрополя Херсонеса. Как было отмечено Е. Я. Роговым, погребения херсонесского некрополя в подавляющей массе бедные, и содержат немногочисленные и очень дешевые предметы погребального инвентаря (Рогов. 2002. С. 41). В этом отношении он близок некрополям Аттики (Kurtz, Boardman. 1971. P. 164). Особенно это относится к эллинистическому периоду, для которого можно назвать лишь несколько комплексов, со-

державших изделия из драгоценных металлов. Это, например, относящиеся ко II в. до н.э. могилы 1016, 1032, 1979, 1–2/1958 и 25/1984, в которых были найдены личные золотые украшения – элементы ожерелий и серьги. Встречаются в элитных погребениях эллинистического времени также детали погребальных венков, нашивные бляшки, браслеты и перстни.

В римский период погребений с золотыми украшениями становится больше, а набор погребального инвентаря дополняется, как и в случае с боспорскими могильниками, золотыми индикациями монет и лицевыми пластинами. Показательно при этом, что в остальном состав инвентаря элитных погребений практически не меняется. На протяжении обоих периодов в некрополе Херсонеса совершенно отсутствуют посуда из драгоценных металлов, поясные наборы, украшения упряжи и оружия, что отличает его от наборов инвентаря в погребениях боспорской знати.

Элитные варварские погребения Прикубанья. Богатые погребения эллинистического времени происходят, в основном, из курганных некрополей Прикубанья и предгорий Северного Кавказа. Предметы из драгоценных металлов представлены в них личными украшениями: височными подвесками, гривнами, браслетами, фибулами-брошами, элементами ожерелий, нашивными бляшками, а также драгоценными сосудами, украшениями упряжи и оружия. Перстни очень редки. В первые века н.э. этот набор существенно не меняется, но становится, в целом, беднее.

Элитные варварские погребения юго-западного и центрального Крыма. Иная картина наблюдается в позднескифской культуре Крыма. Основную долю изделий из драгоценных металлов в погребениях 2–1 вв. до н.э. составляют лицевые пластины, нашивные бляшки, элементы ожерелий и височные кольца. В наиболее значимых комплексах, какими являются, например, погребения мавзолея Неаполя скифского, находят также фибулы-броши и перстни. Шейные гривны, драгоценные сосуды, в целом, не характерны для погребального обряда.

С I в. н.э. ситуация меняется. В могильниках Альминской долины (Усть-Альма, Заветное) и в Восточном некрополе Неаполя скифского в погребениях знати, в том числе воинских, появляются золотые погребальные венки. Ассортимент личных украшений увеличивается и становится более разнообразным – серьги, ожерелья, браслеты, перстни со вставками гемм, поясные наборы. Отличительной чертой элитных погребений становится импортная металлургическая посуда, в том числе из драгоценных металлов.

Наблюдения за определенными закономерностями, выявленными в ходе исследования ювелирных изделий в разных регио-

нах с преимущественно греческим или варварским населением, позволяют сделать следующие выводы.

Сравнительно большое количество «варварских» черт отмечено в погребальном обряде боспорской элиты. Причем эти «варварские» черты проявляются довольно рано, уже с IV в. до н.э., что, по всей видимости, отражает полиэтничный характер населения Боспорского царства. В погребальном обряде аристократов и высших должностных лиц заимствовались черты местных погребальных традиций и представлений о социальном престиже. Анализ показывает при этом, что типично греческие черты обряда, как например коронование венком, остаются неизменным атрибутом похорон. В целом же, по материалам исследования ювелирных изделий, соотношение варварских и греческих элементов в погребениях боспорской элиты не изменилось существенным образом с течением времени. На этом фоне, пожалуй, особняком стоит сочетание в себе множество варварских черт погребение 2 в склепе 2 некрополя Горгиппии, которое М. Ю. Трейстер считает захоронением городского магистрата (Treister. 2003). Здесь найдены необычные для греческого погребального обряда поясные украшения, парадная упряжь, гривна, оружие. Однако боспорские курганы IV в. до н.э. демонстрируют не меньше, а иногда, пожалуй, даже больше варварских черт. Таким образом, изучение инвентаря погребений боспорской элиты не позволяет говорить о каком-то особенном усилении «варваризации» материальной культуры Боспора в римское время.

В элитных погребениях некрополя Херсонеса «варварские» черты проявились в наименьшей степени. Некоторые типы ювелирных украшений, появившиеся здесь в первые века н.э., например, определенные типы серег, можно связать с влиянием варварского населения Северного Причерноморья. Но это влияние нельзя назвать существенным.

Гораздо более очевидно влияние греческой и римской материальной культуры на варварское население юго-западного и центрального Крыма, где только отсутствие в погребениях элиты некоторых специфических категорий вещей, например, золотых индикаций монет, и наличие драгоценной посуды, позволяет отличать их от захоронений знати в античных некрополях. Часто же упоминаемая в литературе «сарматизация» «поздних скифов» на материале предметов социального престижа практически не прослеживается.

Интересно, что другая ситуация наблюдается в Прикубанье. Такой сильной эллинизации местного населения, как в Крыму, здесь не отмечается. Наоборот, у местной знати были в употреблении свои собственные типы ювелирных украшений. В тех же слу-

чаях, когда какие-то типы украшений заимствовались, их форма часто перерабатывалась, а назначение переосмысливалось, как в случае с фибулами-брошами и височными подвесками в виде бабанов. Все это свидетельствует об определенной автаркичности местных племен, их ориентации на обычаи предков.

Такие результаты не вполне согласуются с исторической ситуацией в регионе Северного Причерноморья. Однако они хорошо показывают, что развитие материальной культуры во многих случаях отражает не конкретные исторические события, а взаимодействие многих факторов. В их числе такие, как желание населения одной территории ориентироваться на блага цивилизации и восприятие связанных с ней обычаев и моды, и, наоборот, стремление других народов сохранить свою независимость и самобытность, и поэтому отторжение ими чужестранного влияния.

Литература

- Е. Я. Рогов.* Подстенный склеп 1012 в Херсонесе Таврическом // БФ. 2002. Ч. 1.
- D. C. Kurtz, J. Boardman.* Greek Burial Customs. London, 1971.
- M. Treister.* The Date and Significance of Tomb II at Gorgippia (1975 excavations) // ACSS. 2003. 9. № 1–2.

К. Б. Фирсов

Ювелирные изделия из некрополя первых веков н.э. у с. Заветное в Юго-Западном Крыму

Могильник у с. Заветное, один из крупнейших и наиболее полно исследованных позднескифских погребальных памятников Юго-Западного Крыма, находится в 13 км к северу от г. Бахчисарая, на левом берегу р. Альмы. Некрополь связан с комплексом археологических памятников первых веков н.э., расположенных в этом районе, в частности, с городищем Алма-Кермен. Могильник исследовался в 1950–80-х г. экспедицией Бахчисарайского историко-археологического музея и Государственного Исторического музея (ГИМ) под руководством Н. А. Богдановой⁸¹. Всего на ис-

⁸¹ В 2004–2006 г. раскопки были продолжены совместной экспедицией Крымского филиала Института археологии НАН Украины, Бахчисарайского государственного историко-культурного заповедника, Свободного университета Берлина и Государственного Исторического музея под руководством Ю. П. Зайцева.

следованной площади в 4250 м² обнаружено 297 погребений (Богданова. 1963; Богданова. 1989; Firsov. 1999; Фирсов. 2009).

Ювелирные изделия были найдены, как правило, в самых богатых могилах с большим количеством инвентаря (№ 7, 8, 16, 65, 93, 195, 232, 254, 286). Эти захоронения входят в группу ранних погребений некрополя, относящуюся к I в. н.э. – началу II в. н.э. Далее приводится краткий обзор памятников ювелирного искусства, хранящихся в ГИМ (Инв. 104719. Оп. Б 1894/87-95), Музее исторических драгоценностей Украины (Киев) (МИДУ) (АЗС-1541, 1718, 1740–1759, 1779–1781, 1784, 1786–1787, 1790–1792, 1796–1797, 1800) и в Бахчисарайском гос. историко-культурном заповеднике (БГИКЗ) (КП-5132/А-А-1495/ЗП № 9)⁸². Предметы изготовлены из золота 750° (52,8 % от общего количества), 900° (33,3 %), 958° (8,3 %), 756° (2,8 %), 850° (2,8 %), стекла, сердолика, граната, пасты.

Серьги найдены только в самых богатых погребениях (№ 7, 8, 16, 65, 93, 195, 232). В трех могилах обнаружено по одной серьге (типы 2, 3), как правило, с левой стороны головы, в остальных – по две.

Серьги круглопроволочные, один конец заострен, другой представляет собой раструб с полым каналом, свернутый из пластины; на дужку напаяны три группы украшений, состоящих из 4 шариков зерна каждое, спаянных в виде пирамидок (погр. 7 – 2 экз.)⁸³ (Рис. 1, 1). Диаметр – 1,9–2 см. Аналогичные серьги I в. н.э. известны в Усть-Альминском (Высотская. 1994. С. 106. Рис. 32, 2; Пуздровский. 2007. Рис. 126, 16), Беляусском могильниках (Дашевская. 1969. Рис. 33, 6; 1991. С. 38. Рис. 67, 16), некрополе Хер-

⁸² В данной работе рассматриваются ювелирные изделия только из раскопок Н. А. Богдановой. Новые материалы, полученные в ходе исследований 2004–2006 г., освещены в отдельных публикациях (Зайцев и др. 2007. С. 249–290; Волошинов, Масякин. 2007. С. 291–302; и др.).

Настоящая работа подготовлена в основном по архивным материалам Н. А. Богдановой, в т.ч. по отчетам о полевых исследованиях, а также благодаря изучению сохранившихся в МИДУ, БГИКЗ и ГИМ предметов из могильника. Выражаю искреннюю признательность Л. В. Строковой, Е. П. Подвысоцкой, Т. Ф. Шаминой (МИДУ), А. А. Волошинову, Г. И. Золотовой и И. И. Неневоле (БГИКЗ) за помощь в работе.

⁸³ Эти серьги в работе В. Мордвинцевой и М. Трейстера ошибочно отнесены к погр. 8 (2007. Т. I. С. 115; Т. II. С. 31–32. № А73.2), но в то же время не названы найденные в погр. 8 серьги с напаянными на дужку в три ряда колечками. Также не упомянута аналогичная серьга из погр. 6. Кроме того, к погр. 9 ошибочно отнесена пара таких же серег (Мордвинцева, Трейстер. 2007. Т. II. С. 31. № А74.1) (указан неверный музейный номер – АЗС-1788, вместо правильного – АЗС-1718), на самом деле найденных в погр. 195. Таким образом, образовалась лишняя пара серег, которая не существует. Серьги из погр. 195 на самом деле имеют музейный номер АЗС-1718, вместо указанного в каталоге АЗС-1788 (Мордвинцева, Трейстер. 2007. Т. II. С. 32. № А77.3).

сонеса и в других комплексах (Мордвинцева, Трейстер. 2007. Т. I. С. 115).



Рис. 1. Ювелирные изделия из некрополя первых веков н.э. у с. Заветное в Юго-Западном Крыму: 1 – погр. 7; 2, 16 – погр. 8; 3 – погр. 16; 4, 8–11 – погр. 93; 5, 12–15 – погр. 195; 6, 17–18 – погр. 65; 7 – погр. 232; 19–21, 24 – погр. 286; 22 – погр. 254; 23 – погр. 216. 1–9, 16, 19–21, 23 – золото; 10 – золото, гранат; 11 – золото, стекло; 12–14 – золото, сердолик, паста ?; 15 – золото, стекло, паста ?; 17 – золото, серебро; 18 – стекло; 22 – золото, сердолик, паста ?; 24 – золото, стекло

Серьги, на дужку которых часто напаяны группы украшений, каждое из которых состоит из тонких пластинок, образующих по три, прилегающих друг к другу колечка-петельки (погр. 8, 16, 195 – 5 экз.)⁸⁴ (Рис. 1, 2–3, 5). Дужка полая, подпрямоугольной формы, один конец округлый в сечении, заострен. Диаметр – 1,9–3 см. I в. н.э. Имеют аналогии в позднескифских и сарматских древностях (Гущина. 1982. С. 24. Рис. 8, 67а; Дашевская. 1991. Табл. 67, 15; Пуклина, Трейстер. 2007. Рис. 2–6; Мордвинцева, Трейстер. 2007. Т. I. С. 114; Пуздровский. 2007. Рис. 126, 13–14).

Серьга, состоящая из круглой проволоки, которая делится на 4 свободно перевитых круглопроволочных жгута, два из которых гладкие, на других двух нанесены насечки. Эти жгуты свернуты в конце серьги таким образом, что образуют петлю с обмоткой. Другой конец серьги выполнен в виде крючка (погр. 93 – 1 экз.) (Рис. 1, 4). Диаметр – 2 см. Серьги распространяются в I в. н.э. и позже (Дашевская. 1991. С. 37–38. Табл. 67, 12; Мордвинцева, Трейстер. 2007. Т. I. С. 112).

Серьги, состоящие из двух частей: верхней – полушарно-полуцилиндрической, к которой сверху припаяна круглопроволочная дужка, и нижней, – шарообразной, состоящей из двух полых спаянных частей. Основание каждой части подквадратное. В местах соединения двух половинок по четырем углам сверху и снизу серьги украшены группами зерни в виде пирамидок, состоящих из 4 шариков каждая (всего 8 пирамидок, обращенных вверх и вниз). Снизу каждой серьги припаяна большая пирамидка в виде виноградной грозди, состоящая из 10 шариков зерни, расположенных в 3 яруса (6+3+1). Обе части серьги соединены с помощью одной тонкой витой проволоки, свернутой колечками по окружности (погр. 65 – 2 экз.) (Рис. 1, 6). Длина – 3,6–3,8 см, диаметр дужки – 1,3–2 см, размеры шарообразной части – 0,8 х 0,9 см. I в. н.э. Аналогии известны в памятниках Северного Причерноморья (Вязьмитина. 1972. С. 148–149. Рис. 69, 1, 8; Высотская. 1972. С. 158; Дашевская. 1989. Табл. 55, 62–63; 1991. С. 38. Табл. 67, 17; Пуклина, Трейстер. 2007. Рис. 7–8; Мордвинцева, Трейстер. 2007. Т. I. С. 126). Форма подобных серег с небольшими изменениями сохраняется в средневековых памятниках VII–VIII в. (Музей. 1984. № 30).

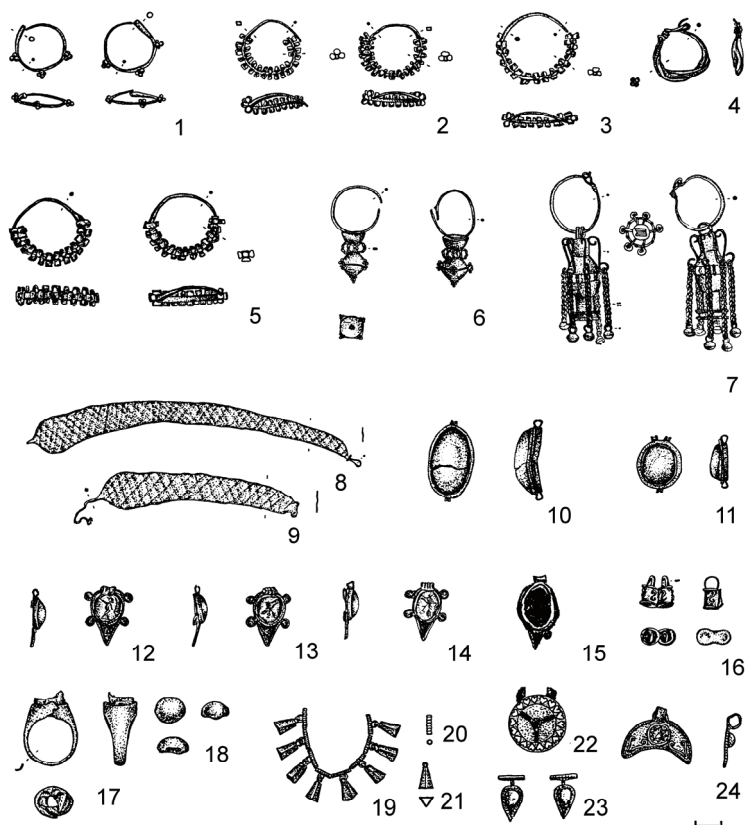
Массивные серьги в виде миниатюрных амфорок с S-видными ручками из золотой проволоки, к которым подвешены косичкообразные цепочки (шесть на одной серьге и пять на другой) (погр. 232 – 2 экз.) (Рис. 1, 7). На концах цепочек подвешены миниатюрные полые шаровидные или усеченно-биконические

⁸⁴ В 2005–2006 г. в могиле № 330 обнаружена ещё одна серьга такого типа (Волошинов, Масыкин. 2007. С. 292. Рис. 3, 3).

подвески, состоящие из двух половинок и колечка. Сами амфорки спаяны из нескольких полых частей. Верхняя и нижняя части амфорки соединены с помощью припаянной изнутри тонкой витой проволоки, свернутой колечками по окружности. Сверху амфорки имеют пластинчатые кольца для подвешивания с выемкой посередине, которые в свою очередь продеты в круглопроволочные кольца с петелькой на одном конце и крючком – на другом. Длина – до 6,6 см, диаметр дужки – 1,8–2,2 см, максимальный диаметр амфорок – 1,2 см. I в. н.э. Подобные серьги встречаются в погребениях Крыма и Приднепровья (см., например: Пукліна, Трейстер. 2007. Рис. 9; Мордвинцева, Трейстер. 2007. Т. I. С. 116–118⁸⁵; Simonenko. 2008. Abb. 21, 8–9).

Диадемы, пекторали, погребальные венки и детали головных уборов. В погр. 93 найдены две длинные узкие серповидные золотые полоски с орнаментом в виде косых пересекающихся линий (Рис. 1, 8–9). На одной стороне суженных концов полосок – крючок, на другой – петелька, за которую прикреплялись овальные подвески-медальоны. Длина полосок с крючками и петлями – 12,3 см; 8,2 см; ширина – 0,5–1,4 см. К каждой полоске относится подвеска – овальный камень в золотой оправе. У первой – это гранат; на оправе находится по одной петле с противоположных сторон (Рис. 1, 10). Размеры подвески: 2,7 x 1,7 см. У второй – стекло синего цвета; с одной стороны оправы припаяна одна петля, с другой – две (Рис. 1, 11). Размеры: 1,8 x 1,6 см. I в. н.э. Н. В. Пятшьева полагала, что такие венчики широко бытовали в Херсонесе, а в других причерноморских центрах встречаются редко (1956. С. 66–67. Табл. VI, 6). Н. А. Богданова считала эти находки фрагментами диадем (как и предметы из погр. 195) (1989. С. 46–47), а В. Мордвинцева и М. Трейстер предполагают их использование в качестве пекторали (2007. Т. I. С. 101).

В погр. 195, по мнению Н. А. Богдановой, обнаружены детали головного убора. Он украшал голову вместе с погребальным венком из тонкого листового золота (листья с тремя остроугольными окончаниями и рельефными прямыми линиями) (Рис. 2, 1) (длина одного листа – до 4,8 см, ширина – до 2,3 см) и четырьмя золотыми овальными подвесками-медальонами со вставками из сердолика (Рис. 1, 12–14) и стекла (Рис. 1, 15) (Богданова. 1963. С. 103; 1989. С. 47). Медальоны имеют широкую профилированную петлю с одной стороны, острый подтреугольный конец с другой и

⁸⁵ В. Мордвинцева и М. Трейстер почему-то относят серьги из Заветного к типу «4.2.3.1. Серьги с подвесками в виде амфорок, тулово которых образовано бусиной», в то время как у них вместо бусины – витая проволока, свернутая колечками (2007. Т. I. С. 116).

по два круглых выступа с каждой стороны. Подвески обрамлены по краю и вокруг вставок тонкой рубчатой проволокой, образующей на 4 круглых боковых выступах каждого медальона завитки, заполненных пастой (на одном медальоне сохранился один круглый выступ). Размеры: 2–2,5 x 1,4–1,6 см. Два медальона имеют сердоликовые вставки с геммами, на которых представлены изображения руки с колосьями и коробочкой мака (вправо – мак между двумя колосками (Рис. 1, 13), влево – один колосок и мак (Рис. 1, 14). На третьем медальоне помещена гемма на сердолике с изображением танцующего Сатира в венке в профиль влево (Рис. 1, 12). Четвертый медальон имеет вставку из светло-зеленого стекла без геммы (Рис. 1, 15). Геммы имеют аналогию среди материалов Северного Причерноморья I в. н.э.; медальоны, возможно, использовались как подвески ожерелья (см., например: Кибальчич. 1910. Табл. III, 81; Неверов. 1978. С. 206; Мордвинцева, Трейстер. 2007. Т. I. С. 98, 301).

Ещё один погребальный венок, состоящий из трехзубчатых листьев апия, или сельдерея, находился на черепе покойного в погр. 65 (Рис. 2, 2) (длина одного листа – 3 см). В некрополях греческих городов Северного Причерноморья римского времени нередко встречаются подобные золотые венки, в т.ч. и с медальонами, – принадлежность погребального обряда наиболее знатных лиц, связанная с героизацией умершего (Гайдукевич. 1949. С. 394; Пятъшева. 1956. С. 67; Максимова. 1979. С. 44; Корпусова. 1983. С. 72; Мордвинцева, Трейстер. 2007. Т. I. С. 59). Обнаружены они также в нескольких склепах Усть-Альминского могильника (Дашевская. 1991. Табл. 66, 21; Высотская. 1994. С. 93–94. Табл. 15, 39–40; Пуздровский. 1997. Рис. 109, 1; 112, 2; 119, 1; и др.) и в Бельбеке IV (Гущина. 1971. С. 118).

Подвески и медальоны. Помимо вышеназванных подвесок-медальонов, в могильнике найдено еще несколько подобных украшений. В погр. 216 снизу черепа лежали две золотые подвески (Рис. 1, 23), состоящие из рубчатых трубочек-пронизей, к которым были прикреплены листики перевернутой каплевидной формы из тонкого золота с тисненной выпуклой сердцевинкой и рубчатым ободком. Аналогии им известны в Херсонесском и ряде других некрополей Северного Причерноморья (Пятъшева. 1956. С. 53–54. Табл. XII, 8–8а; Пуздровский. 2007. Рис. 109, 6, 14).

В погр. 286 в области грудной клетки обнаружены 8 золотых двучленных подвесок (Рис. 1, 19–21), состоящих из рубчатых трубочек-пронизей (Рис. 1, 20), к которым прикреплены трехгранные полые подвески – пирамидки (Рис. 1, 21) (высота – 1 см), сделанные из тонких пластинок, спаянных на одной из граней пирамидок. К вершине каждой пирамидки приделана петелька для под-

вешивания к рубчатой пронизи. Ожерелья из рубчатых трубочек-пронизей с подвесками различных типов были распространены в I–II в. н.э. в городах Северного Причерноморья, в частности, в Херсонессе (Пятышева. 1956. С. 53–54. Рис. 15. Табл. XII, 11, 20; Погребова, 1961. С. 154. Рис. 28, 1; Пуздровский. 2007. Рис. 109, 15). В том же погребении в области груди лежал золотой медальон в виде лунницы с петлей для подвешивания. В центре украшения – круглый каст со вставкой из синего стекла; на лопастях – сканный орнамент; по краям – зернь (Рис. 1, 24). Размеры: 2,1 x 2,6 см. Близкие лунницы найдены в могильниках I–II в. н.э. Юго-Западного Крыма, известны они и в других памятника Северного Причерноморья (Мошкова. 1989. С. 190. Табл. 82, 15; Дашевская. 1991. С. 38. Табл. 69, 15; Высотская. 1994. С. 106. Табл. 15, 37; 38, 10; Мордвинцева, Трейстер. 2007. Т. I. С. 94; Пуздровский. 2007. С. 152. Вклейка 1, 7; Волошинов и др. 2007. С. 304. Рис. 4, 8).

В погр. 254 с левой стороны груди открыта золотая круглая дутая бусина, на которую напаяны касты сердцевидной формы (или в виде листьев плюща), заполненные белой пастой. Диаметр бусины – 1,3 см. Рядом найден дисковидный медальон из отшлифованного сердолика, оправленный в золотую пластину (Рис. 1, 22). Диаметр – 4,2 см. На оправу по окружности напаяны касты сердцевидной формы из тонкой проволоки, которые были заполнены белой пастой, почти везде выпавшей. На лицевой стороне подвески – три сходящиеся к центру сканные косички, напаянные на узкие пластины. Они делят медальон на 3 равных сектора. В месте их соединения в центре находится небольшой выступ, окруженный шариками зерни. Медальон имеет две петли для подвешивания. I в. н.э. В Северном Причерноморье и в сарматских погребениях Нижнего Поволжья в первые века н.э. известны круглые золотые медальоны с гладкими вставками из камня в золотой оправе и с двумя петельками, иногда с выступом в центре (Скрипкин. 1984. Рис. 14, 68; Мошкова. 1989. Табл. 82, 49; Гущина, Засецкая. 1994. Табл. 39, 356; 41, 373; Мордвинцева, Трейстер. 2007. Т. I. С. 88).

В погр. 8 встречена золотая подвеска⁸⁶ – сдвоенные ведерки с петельками сверху (Рис. 1, 16). На тулово подвески припаяны S-видные проволочки. Размеры: 1,2 x 1,2 см. I в. н.э. Такие подвески из различных материалов широко известны в Северном Причер-

⁸⁶ В каталоге В. Мордвинцевой и М. Трейстера указано две подвески этого типа, вместо одной. Одна находка ошибочно отнесена авторами (возможно, вслед за Богдановой. 1989. С. 47) к погр. 93 (2007. Т. I. С. 96; Т. II. С. 31. № А76.1. Табл. 28), а другая – к погр. № 8, хотя подвеска на самом деле найдена только в одном погребении некрополя (№ 8). Таким образом, в каталоге указано две подвески, вместо одной.

номорье (Пятышева. 1956. Рис. 19; Дашевская. 1991. С. 38; Мордвинцева, Трейстер. 2007. Т. I. С. 96).



Рис. 2. Ювелирные изделия из некрополя первых веков н.э. у с. Заветное в Юго-Западном Крыму: 1, 5–6, 10–12 – погр. 195; 2–4, 15–16 – погр. 65; 7, 13 – погр. 232; 8, 17–18 – погр. 93; 9 – погр. 99, 232, 8, 93; 14, 20 – погр. 8; 19 – погр. 7. 1–20 – золото

В погр. 195 у костей черепа обнаружены подвески подтреугольной формы в виде стилизованных амфорок (2 экз.) (Рис. 2, 10–11). Высота – 2–2,1 см. Они имеют припаянные S-видные ручки из тонкой проволоки. В верхней части – трубочка-пронизь для подвешивания. Подобные подвески найдены в Усть-Альминском некрополе, известны они и в других комплексах первых в. н.э. (Мордвинцева, Трейстер. 2007. Т. I. С. 79).

Лицевые пластины. В некрополе в двух могилах из числа самых богатых захоронений найдены полные комплекты лицевых пластин разных типов (погр. 65, 195). В погр. 65 обнаружено 2 золотых наглазника и нагубник (Рис. 2, 3–4). Наглазники – тонкие подпрямоугольные со скругленными углами пластины, на каждой из которых нанесен рисунок в виде круга – по центру и наклонных параллельных черточек – по краям (Рис. 2, 3). Длина каждого – 5 см, ширина – 2,3 см. Нагубник – подпрямоугольная со скругленными углами пластина, на которой по центру изображен прямоугольник, разделенный линией на две части, а по краям – наклонные параллельные черточки (Рис. 2, 4). Длина – 7,7 см, ширина – 2,3 см.

В погр. 195 найдены помятые нагубник и наглазники из тонкой гладкой золотой пластины вытянутой овальной формы (Рис. 2, 5–6). Длина наглазников – 5,8 см, ширина – 2,5–2,7 см. Длина нагубника – 8,6 см, ширина – 2,8 см.

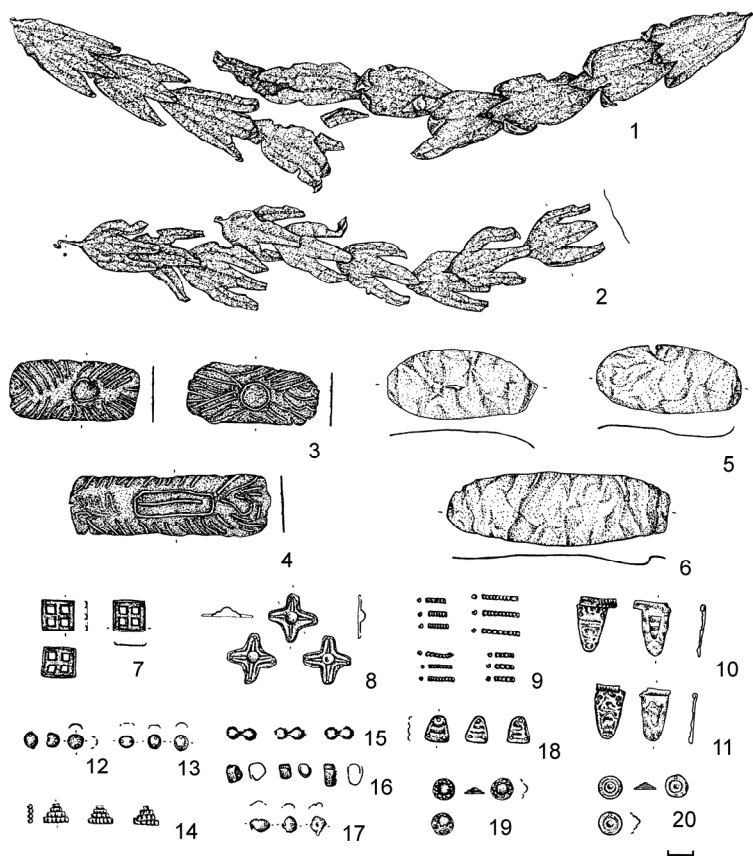
Подобные предметы встречены в мавзолее Неаполя Скифского, Неапольском, Чернореченском, Усть-Альминском могильниках и других погребальных комплексах Северного Причерноморья I в. до н.э. – рубежа эр – I–II в. н.э. (Пятышева. 1956. С. 35–36. Рис. 7; Погребова. 1957. С. 142–154. Рис. 3; 1961. С. 109, 133, 141. Рис. 12, 12–15; 17, 8–9; Гайдукевич. 1959. С. 203. Рис. 77, 3; Бабенчиков. 1963. Табл. VI, 1; Высотская. 1994. С. 94. Табл. 46, 48, 56; Зайцев. 2004. С. 47–50; Пуздровский. 2007. С. 75. Рис. 109, 2; 121, II–IV).

Перстни были обнаружены в 70 погребениях (23,56 % от всех захоронений некрополя). Среди них 107 бронзовых, 1 золотой, 2 стеклянных (погр. 134) и 5 серебряных перстней и их фрагментов. Ряд перстней имели вставки с геммами на сердолике с изображениями Гермеса (погр. 58, 162), Эрота (погр. 59), орла (погр. 93), женского профиля (погр. 150) (Богданова. 1989. С. 42). В погр. 65 (I в. н.э.) найден золотой перстень с синей стеклянной вставкой (Рис. 1, 17–18). Размеры: 2,7 x 1,8–1,9 см.

Нашивные бляшки и пронызы. В семи погребениях (№ 7, 8, 65, 93, 99, 195, 232) обнаружены тонкие золотые бляшки различных форм и размеров. Большинство из них имеет дырочки для пришивания к погребальному покрову или одежде покойного.

1. Гладкие бляшки полусферической формы с 2 отверстиями для пришивания (погр. 93, 195 (131 экз.), 232) (Рис. 2, 12–13, 17). Диаметр – 0,4–0,6 см. Найдены у запястий и в ногах.

2. Гладкие бляшки полусферической формы, соединенные попарно небольшой перемычкой (погр. 65 (45 экз.), 232) (Рис. 2, 15). Имеют 2 отверстия для пришивания. Длина – 1–1,1 x 0,6 см. В обоих случаях найдены у запястий.

3. Умбоновидные бляшки «в виде колпачков» со слегка выпуклой сердцевинкой, окруженной горизонтальным ободком с рельефными точками и двумя дырочками для пришивания (погр. 7 – 54 экз.) (Рис. 2, 19). Диаметр – 0,7 см. Найдены в районе груди.

4. Умбоновидные бляшки с двумя рельефными концентрическими кольцами по окружности и двумя дырочками для пришивания (погр. 8 – 38 экз.) (Рис. 2, 20). Диаметр – 0,7–0,8 см. Вместе с трубочками-пронизьями типа 7 образуют определенный орнамент – ряд бляшек окружен сверху и снизу рядами трубочек. Найдены в районе груди.

5. Бляшки в виде усеченного треугольника с поперечными рельефными полосами с тремя дырочками для пришивания (погр. 93 – 34 экз.) (Рис. 2, 18). Высота – 1–1,1 x 0,8 см. Найдены в районе таза.

6. Бляшки подтреугольной формы, сделанные из четырех разной длины рубчатых полых трубочек-пронизей, спаянных вместе (погр. 8 – 59 экз.) (Рис. 2, 14). Размеры: 0,7–0,8 x 0,7–2 см. Найдены на фрагментах кожаного пояса.

7. Рубчатые полые трубочки-пронизы (нескольких вариантов длины и диаметра) (погр. 8, 93, 99, 232) (риса. 2, 9). Всего – 141 экз. Длина – 0,7–1,5 см. Найдены в районе шеи, груди, тазовых костей.

8. Бляшки 4-лепестковой формы с круглой выпуклостью в центре, на лепестках – рельефные линии (погр. 93 – 14 экз.) (Рис. 2, 8). Каждая бляшка имеет 4 отверстия для пришивания – по одному на краю лепестка. Длина – 1,8–2 см. Найдены в районе таза.

9. Бляшки – «решеточки» в виде ажурного квадрата, разделенного двумя полосами на 4 маленьких квадрата с отверстиями в центре каждого и четырьмя отверстиями для пришивания по углам (погр. 232 – 12 экз.) (Рис. 2, 7). Размеры: 1,2–1,3 x 1,2 см. Обнаружены на грудных костях.

10. Пронизки, свернутые из широкой пластины (погр. 65 – 22 экз.) (Рис. 2, 16). Диаметр – 4–7 см.

Исходя из расположения бляшек тех или иных типов в погребениях, можно предложить частичную реконструкцию одежды населения, оставившего могильник у с. Заветное. Верхняя часть одежды, в районе шеи обычно украшалась золотыми трубочками-пронизьями типа 7 и бронзовыми умбоновидными бляшками (погр. 99). В погр. 195 у черепа встречены бляшки типа 10. Грудными украшениями служили золотые бляшки типов 3 и 4 (погр. 7, 8) и типа 9 (погр. 232). Причем в погр. 8 бляшки типа 4 образовывали с золотыми трубочками-пронизьями типа 7 определенный орнамент – ряд бляшек был окружен сверху и снизу рядами трубочек (всего – 145 экз.). У запястий рук в погр. 65 и 232 найдены бляшки типа 2, а

в погр. 93 – типа 1. Бляшки, вероятно, были нашиты на манжеты одежды. В районе тазовых костей встречены украшения пояса. На остатках кожаного пояса из погр. 8 обнаружены бляшки типа 6. В погр. 93 пояс был, вероятно, украшен бляшками типов 5 (34 экз.), 8 (14 экз.) и 7 (22 экз.). Украшениями нижней части одежды (подола) или обуви были бляшки типа 1 в погр. 232. В погр. 43 и 182 сохранились волокна кожи с бронзовыми умбовидными бляшками, расположенными по боковым швам кожаных штанов (Богданова. 1989. С. 35).

В трёх погребениях могильника украшения одежды встречены в различных частях захоронения. Так, в погр. 8 орнаментом из золотых бляшек была украшена одежда в области груди, а также кожаный пояс. В погр. 93 золотые бляшки были нашиты, вероятно, на манжеты одежды и на пояс. В погр. 232 одежда была украшена золотыми бляшками в области груди, на манжетах и около ног.

В захоронениях первых веков н.э. на территории Северного Причерноморья, Поволжья, Приуралья и Средней Азии найдены разнообразные бляшки, которые нашивались на головной убор, воротник, рукава и полы одежды, преимущественно мужской (Смирнов. 1964. С. 139. Рис. 10, 1в; Скрипкин. 1984. С. 40–41. Рис. 14, 75–76; Мошкова. 1989. С. 190. Табл. 82, 41а, в, и).

Золотые бляшки из некрополя у с. Заветное имеют близкие аналогии в херсонесском некрополе, мавзолее Неаполя Скифского, в Неапольском, Усть-Альминском и других могильниках Юго-Западного Крыма (Пятышева. 1956. С. 20–21, 23, 25, 53–54. Табл. I, 27–30, 32–33; II, 2; VII, 22; XII, 7; Забелина. 1964. Рис. 1, 2; Дашевская. 1991. С. 37. Табл. 66, 39, 41; Пуздровский. 2007. С. 145–147. Рис. 109, 9–12; 110, 10; 111, 15; 113, 2–3, 8–9; и др.). Как принято считать, изображения на бляшках имели не только декоративное, но и религиозно-магическое значение (Граков. 1947. С. 111; Пятышева. 1956).

Литература

- В. П. Бабенчиков.* Чорноріченський могильник // АП. Т. XIII. 1963.
- Н. О. Богданова.* Могильник I ст. до н.э. – III ст. н.э. біля с. Завітное Бахчисарайського району // Археологія. 1963. XV.
- Н. А. Богданова.* Могильник первых веков нашей эры у с. Заветное // Археологические исследования на юге Восточной Европы. М., 1989. – Труды ГИМ. Вып. 70.
- А. А. Волошинов, В. В. Масыкин.* Погребения с оружием из некрополя римского времени у с. Заветное в Юго-Западном Крыму (раскопки 2005–2006 г.) // Древняя Таврика. Посвящается 80-летию Т. Н. Высотской. Симферополь, 2007.

- А. А. Волошинов, В. В. Масыкин, И. И. Неневоля.* Два комплекса с римскими импортами из Краснотаврического некрополя // Древняя Таврика. Посвящается 80-летию Т. Н. Высотской. Симферополь, 2007.
- Т. Н. Высотская.* Поздние скифы в Юго-Западном Крыму. К., 1972.
- Т. Н. Высотская.* Усть-Альминское городище и некрополь. К., 1994.
- М. И. Вязьмитина.* Золотобалковский могильник. К., 1972.
- В. Ф. Гайдукевич.* Боспорское царство. М., Л., 1949.
- В. Ф. Гайдукевич.* Некрополи некоторых боспорских городов // МИА. № 69. 1959.
- Б. Н. Граков.* Пережитки матриархата у сарматов // ВДИ. 1947. № 3.
- И. И. Гущина.* К вопросу об экономических связях населения Бельбекской долины Крыма в первые века нашей эры // История и культура Восточной Европы по археологическим данным. М., 1971.
- И. И. Гущина.* О локальных особенностях культуры населения Бельбекской долины Крыма в первые века н.э. // Археологические исследования на юге Восточной Европы. Часть II. М., 1982. – Тр. ГИМ. Вып. 54.
- И. И. Гущина, И. П. Засецкая.* «Золотое кладбище» Римской эпохи в Прикубанье. СПб., 1994.
- О. Д. Дашевская.* Два склепа Беляусского могильника // КСИА. Вып. 116. 1969.
- О. Д. Дашевская.* Поздние скифы (III в. до н.э. – III в. н.э.) // Степи Европейской части СССР в скифо-сарматское время. Археология СССР. М., 1989.
- О. Д. Дашевская.* Поздние скифы в Крыму. М., 1991. – САИ. Вып. Д1–7.
- В. С. Забелина.* Золотые украшения из детского погребения некрополя Неаполя Скифского // Сообщения ГМИИ. 1964. Вып. 2.
- Ю. П. Зайцев.* Золотые «лицевые» пластины в позднескифской культуре Крыма // Ювелирное искусство и материальная культура. Тезисы докладов участников тринадцатого colloquium. СПб., 2004.
- Ю. П. Зайцев, А. А. Волошинов, Э. Кюнелт, В. В. Масыкин, В. И. Мордвинцева, К. Б. Фирсов, Ф. Флесс.* Позднескифский некрополь Заветное (Алма-Кермен) 1–3 в. н.э. в Юго-Западном Крыму. Раскопки 2004 г. // Древняя Таврика. Посвящается 80-летию Т. Н. Высотской. Симферополь, 2007.
- Т. В. Кибальчич.* Южно-русские геммы. Берлин, 1910.
- В. Н. Кортусова.* Некрополь Золотое (К этнокультурной истории европейского Боспора). К., 1983.
- М. И. Максимова.* Артюховский курган. Л., 1979.
- В. Мордвинцева, М. Трейстер.* Произведения торевтики и ювелирного искусства в Северном Причерноморье 2 в. до н.э. – 2 в. н.э. Т. I–III. Симферополь, Бонн, 2007.
- М. Г. Мошкова.* Позднесарматская культура // Археология СССР. Степи европейской части СССР в скифо-сарматское время. М., 1989.
- Музей исторических драгоценностей УССР: Фотоальбом. К., 1984.
- Н. Н. Погребова.* Золотые лицевые пластины из погребений мавзолея Неаполя Скифского // История и археология древнего Крыма. К., 1957.

- Н. Н. Погребова.* Погребения в мавзолее Неаполя Скифского // МИА. № 96. 1961.
- Н. В. Пятышева.* Ювелирные изделия Херсонеса // Тр. ГИМ. Вып. XVIII. 1956.
- А. Е. Пуздровский.* Крымская Скифия II в. до н.э. – III в. н.э. Погребальные памятники. Симферополь, 2007.
- О. О. Пукліна, М. Ю. Трейстер.* Сережки перших століть нової ер из колекції С.М. Платонова у збірці Національного музею історії України // Археологія. 2007. № 3.
- А. С. Скрипкин.* Нижнее Поволжье в первые века нашей эры. Саратов, 1984.
- К. Ф. Смирнов.* Савроматы. М., 1964.
- К. Б. Фирсов.* Некрополь у с. Заветное в Юго-Западном Крыму: краткий обзор результатов исследований 50–80 годов XX века // в печати. Берлин, 2009 .
- K. Firsov.* The Roman Period necropolis of Zavetnoe in southwest Crimea. Burial structures and mortuary ritual // Grave Matters. Eight studies of First Millennium AD burials in Crimea, England and southern Scandinavia. Papers from a session held at the European Association of Archaeologists Fourth Annual Meeting in Göteborg 1998. BAR International Series 781.1999.
- A. V. Simonenko.* Römische Importe in sarmatischen Denkmälern des nördlichen Schwarzmeergebietes // *A. Simonenko, I. I. Marčenko, N. Limberis.* Römische Importe in sarmatischen und maiotischen Gräbern zwischen Unterer Donau und Kuban. Mainz, 2008. – Archäologie in Eurasien. Band 25.

Д. В. Журавлёв, М. Ю. Трейстер, О. П. Хрисанова

Художественное серебро «Мзымтинского клада» (предварительная информация)⁸⁷

«Мзымтинский клад», хранящийся в собрании Сочинского художественного музея (Хрисанова. 2005; Раев. 2006. С. 304–307), уникальный комплекс разновременных предметов, лишь условно названный кладом. Мы уже останавливались на общей характеристике находок, их атрибуции, датировке, представляя попытку исторической интерпретации комплекса (Журавлёв, Трейстер, Хрисанова. 2009). Здесь же речь пойдет более подробно о произведе-

⁸⁷ Описания предметов выполнены Д. В. Журавлёвым, О. П. Хрисановой, М. Ю. Трейстером, атрибуции – М. Ю. Трейстером. Фотографии К. А. Меерова (ГИМ: рис. 1, 1. 3–4; 2, 2) и сотрудников лаборатории научной реставрации произведений прикладного искусства Отдела научной реставрации и консервации ГЭ (Рис. 1, 2. 5–6; 2, 1).

ниях художественного серебра, обнаруженных в «кладе»⁸⁸. В состав Мзымтинского клада входят серебряные сосуды, декорированные растительными мотивами. Все чаши двойные – гладкая внутренняя чаша с выделенным венчиком как бы вставлена во внешнюю, богато декорированную оболочку.

Чаша КП 4452⁸⁹ (Рис. 1, 1) имеет тулово полусферической формы и низкую ножку на плоском кольцевом поддоне. В центре, на дне чаши помещена розетка в виде цветка лилии из выполненных в низком рельефе восьми лепестков с волнистыми краями, из которой, чередуясь, вырастают зубчатые листья аканфа – между ними гладкие листья лилии с загнутыми концами. Между листьями аканфа и лилии вьются стебли цветущих растений, заплетаясь в спиралевидные и S-видные узоры. Всё орнаментальное поле чаши разбито на восемь радиально расположенных секторов, строгая симметрия которых нарушается изображениями среди цветов, выполненных в низком рельефе птиц, ящериц и насекомых, среди которых мы можем видеть бабочку и цикаду.

Пара близких по форме чаш с выполненной в низком рельефе пятилепестковой розеткой на дне происходит из клада в Хильдесхайме (Gehrig. 1980. S. 18. № 17–18; Kat. Hildesheim 1997. S. 40–41. № 5–6). Чаши из Хильдесхайма имеют близкую структуру декора, однако стилистическое исполнение сосудов из Хильдесхайма иное, кроме того, отсутствуют дополнительные изображения птиц, рептилий и насекомых. Другим примером аналогичной структуры декора является оформление тулова серебряной ойнохой августовского времени из Соколовой Могилы (Ковпаненко. 1986. С. 52–56. Рис. 51–55; Мордвинцева, Трейстер. 2007. № А250.3. Табл. 40. Рис. 5; Трейстер. 2007b. С. 247–248). Дополнительные детали декора и стиль оформления при иной структуре декора сближают мзымтинскую чашу с двумя парами серебряных канфаров: 1) найденных в Боскореале (Baratte. 1986. P. 22–23, 36, 50, 58–59, 91; Stefanelli. 1991. № 45. Fig. 106: миниатюрные фигурки представляют птиц, кабанов, козлов и собак) и 2) предположительно происходящих из Малой Азии, в собрании Британского музея (Haynes. 1961. S. 33–36. Taf. 16, 2–4; Williams. 2006. P. 32. Fig. 17: изображения птиц и насекомых), а также с утраченной внешней обкладкой серебряного кратера из клада в Хильдесхайме (Gehrig. 1980. S. 14. № 2–5; Stefanelli. 1991. P. 69. Figs. 45–47;

⁸⁸ В 2003–2004 г. реставрация десяти предметов из серебра (16 инв. номеров) была выполнена сотрудниками Отдела научной реставрации и консервации Эрмитажа С. Г. Буршневой, О. Л. Семеновой, О. Ю. Сенаторовой, Н. А. Панченко и Н. Б. Янковской.

⁸⁹ Дм 16,7 см; дм. кольцевого поддона 7,2 см; в. 9,5–10,3 см; Общий вес 602,4 г. серебра 990 пробы.

Künzl. 1996. S. 75–81. Abb. 1–4. Taf. 1; Kat. Hildesheim. 1997. S. 75–76. № 62: изображения эротов, осьминогов, рыб, креветок, дельфина и омара). Декор в виде подобных завитков с дополнительными миниатюрными изображениями птиц, насекомых и животных, так наз. ‘polycarpophoric’ floral decoration или Rankenakanthus получает широкое распространение в августовскую эпоху – ярким его проявлением является оформление алтаря Мира (Ara Pacis) в Риме, возведенного в 13 – 9 г. до н.э. (Castriota. 1995. P. 32–33, 248. Figs. 2–39; Galinsky. 1996. P. 141 ff., 147. Fig. 65; Heinrich. 2002. P. 53–54).

Канфар КП 4457⁹⁰ (Рис. 1, 3) имеет наиболее богатый декор. Тулово роскошно декорировано растительными мотивами. С двух противоположных сторон канфар украшают задрапированные в гиматии женские фигуры в высоком рельефе. Одна из головок была покрыта стефаной, на другой – простая прическа. Среди извивающихся стеблей цветущих растений на противоположных сторонах чаши изображены два Эрота. У одного около ног находится собака, у другого – баран (?).

Канфары с туловом яйцевидной формы на ножке с кольцевым поддоном – форма, распространенная в I в. до н.э. – I в. н.э., и представленная среди так наз. дворцового серебра эпохи Юлиев – Клавдиев (Strong. 1966. P. 134. Fig. 27 c). Такие сосуды обычно изготавливались парами и использовались на пирах. По высочайшему уровню исполнения и высокому рельефу изображений (отдельные элементы выполнены в форме круглой скульптуры) мзымтинский сосуд может быть сопоставлен с кубками с изображением Кентавров и амуров из Casa dell’Argenteria в Помпеях, которые датируют временем Клавдия – Нерона (Cat. Naples. 2006. № 106–107).

Еще один канфар КП 4456⁹¹ (Рис. 1, 4) имел очень серьезные повреждения. Внешняя обкладка тулова украшена орнаментом в низком рельефе: в верхней части тулова – горизонтально расположенная гирлянда с двумя завязками, с одной из которых свисают крупные листья плюща. Тулово украшено крупными листьями винограда.

Близкой параллелью является декор канфара позднереспубликанского времени из Алезии (Gabelmann. 1982. S. 252–255; Lejeune. 1983. P. 19–53; Cat. Paris. 1989. № 9; Stefanelli. 1991. P. 9. Fig. 8. № 15). Гирлянды с крупными листьями плюща украшают подобные по форме канфары из Casa del’Argenteria в Помпеях (Stefa-

⁹⁰ Дм. 15,4–16,1 см (смята); дм. донца 5,8 см; в. 12,1–13,1 см. Общий вес 576,5 г серебра 990 пробы.

⁹¹ Дм. до 13,5 см (смят); в. 8,5 см. Общий вес 195,6 г серебра 990 пробы.

nelli. 1991. P. 255. № 18–19; Cat. Naples. 2006. № 108–109) и кубок из Бори под Кутаиси (Мачабели. 1976. С. 26. Табл. 2, 1). Оформление края внутренней чаши находит ближайшие параллели на происходящем из Малой Азии серебряном кубке с дионисийскими сценами, датируемом рубежом I в. до н.э. – I в. н.э. (Cat. Toledo. 1977, № 76; Stefanelli. 1991. № 14. P. 10–11. Figs. 9–12). Подобную же форму и профилировку имеет внутренняя чаша серебряного кубка (Cat. Toledo. 1977. P. 118. Fig. 76a) из кургана Бештепелер I в окрестностях Кайсери в Малой Азии – погребение датируется ауреусом Юлия Цезаря 46 г. до н.э. (Cat. Toledo. 1977. P. 118; Eskioğlu. 1989. P. 198, 217. Fig. 24). Ближайшими параллелями форме тулова сосуда и его декору является гипсовый слепок с канфара, найденный на городище Кара-Тобе в Западном Крыму (Внуков, Коваленко, Трейстер. 1990. С. 100–119; Vnukov, Kovalenko, Treister. 1990. P. 27–50) и серебряный кубок из Хаиши в Западной Грузии (Мачабели. 1976. С. 26–27; 1983. С. 96. № 15). Сходство мзымтинского кубка и гипсового слепка с Кара-Тобе настолько велико, что нельзя исключать, что слепок из Кара-Тобе был сделан, если и не по мзымтинскому кубку, то парному ему или подобному же кубку, изготовленному в той же мастерской.

Чаша поступила в реставрацию без ручки – в процессе реставрации к ней была припаяна трехчастная ручка с кольцом с горизонтальной пластиной с завитками в виде стилизованных птичьих головок. В торевтике I в. до н.э. – I в. н.э. такие ручки использовались для как для канфаров, так и для скифосов. Ближайшую параллель с кольцом, имеющим поперечную грань на внешней стороне в центре, демонстрируют пара скифосов с венками из веток оливы из Боскореале (Varatte. 1986. P. 22–23, 53 сверху и в центре) и упомянутый выше канфар из Алезии. Не исключено, однако, по аналогии с абсолютно идентичной по исполнению ручкой скифоса из Хаиши, близкого мзымтинской чаше и по форме и декору тулова, что ручкой мзымтинского скифоса является хранящаяся отдельно ручка КП 4453 (Рис. 1, 6)⁹² с горизонтальными концами в виде птичьих головок, стержнем, оформленным «геракловым узлом», и фигурным окончанием. Привлекает внимание и вторая сохранившаяся отдельно ручка с нижним атташем с изображением головы козла КП 4454 (Рис. 1, 5)⁹³. Сопоставимый атташ имеет ручка серебряного модиола из Casa del Menandro в Помпеях (Stefanelli. 1991. P. 267. № 69; Painter. 2001. P. 63. № M13. Pl. 13. Fig. 2; Cat. Naples. 2006. № 286). Близка по форме и серебряная ручка с

⁹² Размер 7,5 x 3,7 см, дм. кольца 2,1 см. Общий вес 33,8 г серебра 960 пробы.

⁹³ Размеры 7,7 x 6,8 см. Атташ: в. 3,0 см, шир. макс. 1,9 см. Общий вес 56,4 г серебра 960 пробы.

атташем в виде головы козла из погребения в Бобрихове (Богемия), которую датируют первой половиной I в. н.э. (Bouzek. 1984. S. 59–60. Abb. 1; Stupperich. 1997. S. 170. Abb. 6).

Фрагментированный кубок КП 4451 (Рис. 1, 2)⁹⁴ подцилиндрической формы с вогнутыми в центре тулова стенками, с четко выраженным горизонтальным ребром в нижней части тулова, на кольцевом поддоне украшен по краю фризом лесбийского киматия.

Кубок относится к группе так наз. биконических кубков – три таких серебряных кубка происходят из клада в Шаурс на территории Галлии (Cat. Paris. 1989. № 55–57; Stefanelli. 1991. № 123. Fig. 204) – сокрытие клада датирует временем около 270 г. н.э. (в кладах найдены монеты 90–267 г. н.э. чеканки от Домициана до Постума, имеется несколько серебряных сосудов времени не ранее середины III в.н.э.: Cat. Paris. 1989. P. 110–111).

Заслуживают особого внимания два крупных серебряных медальона с фигурными изображениями в низком рельефе, вероятно изначально украшавшие чаши⁹⁵.

На медальоне КП 4448 (Рис. 2, 1)⁹⁶ представлено изображение Скиллы. В центре изображения – обнаженный женский торс с изящной головкой, чуть повернутой влево, правая рука закинута за голову, левая скрыта за «драпировкой» (?). Бедрa закрыты широкими листьями аканфа, соединенными наподобие широкой юбки. Снизу из женского торса, извиваясь, выходят два длинных рыбьих хвоста, обвивающие тела двух человек. Конец одного из хвостов изображен слева от головы Скиллы. Среди переплетений рыбьих хвостов видны головы и шеи трех собак, покрытые шерстью, и вырастающие спереди из женского торса. Нижняя часть фалара покрыта «рябью», имитирующей морские волны.

⁹⁴ В. 7,9–8,0 см. Дм. основания 8,0 см. Общий вес 71,6 г серебра 960 пробы.

⁹⁵ Медальоны сосудов, как правило, припаивались к дну, однако, известны случаи, когда они фиксировались заклепками аналогичным образом. Также четыремя расположенными на равном расстоянии заклепками прикреплен к серебряному зеркалу из Casa del Menandro в Помпеях через профилированный ободок медальон с изображением головы Аполлона дм. 12 см (Stefanelli. 1991. № 88. Figs. 117–118; Painter. 2001. P. 64. № M15. Pl. 15). Рассматриваемые медальоны иногда называют фаларами, что не верно, так как на оборотной стороне медальонов нет ни петель, ни следов крепления последних, а отверстия для заклепок располагаются на равном расстоянии по краю медальонов точно по центральной оси узкого профилированного ободка служившего для фиксации (если бы они служили для крепления петель, то группировались бы попарно, ср., например, Pfrommer. 1993. № 30–33).

⁹⁶ Дм. 17,1 см. Общий вес 147,3 г серебра 990 пробы.



Рис. 1. Серебряные сосуды и ручки сосудов из «Мзытминского клада»

Прототипом нашего изображения является сохранившийся отдельно медальон⁹⁷ с подобным, но отличающимся в деталях изображением Скиллы (von Bothmer. 1984. № 95; Treister. 2001. P. 200. Note 286 с лит.; об иконографии Скиллы в античной тореви́тке см. Treister. 2001. P. 222–225) – медальон происходит из комплекса серебряных сосудов (von Bothmer 1984. 54. № 92–106), найденного

⁹⁷ Дм. 10,5 см.

при нелегальных раскопках Моргантины и датируется серебряной монетой 216–212 г. до н.э. (Bell III. 1997. P. 31–41).



1



2

Рис. 2. Серебряные медальоны «Мзытминского клада»

На медальоне КП 4449 (Рис. 2, 2)⁹⁸ изображены сцены охоты. В верхней части бородатый всадник в коротком подпоясанном кафтане с копьём в руке преследует скачущего влево оленя, в загривок которого вцепилась собака. Правую и нижнюю часть медальона занимает группа из скачущего влево всадника с бородой и длинными волосами, с длинным копьём в правой руке, охотящегося на кабана, и двух собак, нападающих на зверя сзади и спереди. Слева в центральной части медальона изображен в профиль вправо третий всадник, молодой без бороды и с подстриженными волосами, который с копьём в руке атакует вставшего на задние лапы медведя. Свободная от фигур поверхность медальона украшена пуансонным орнаментом.

Хотя нам известны близкие сюжетные параллели в торевтике I в. до н.э., в частности сцены охоты всадника с копьём на кабана на круглодонных серебряных сосудах из погребений в Косике (Мордвинцева, Трейстер. 2007. № А114.5 с лит. Табл. 30. Рис. 10–11) и Вербовском (Мордвинцева, Трейстер. 2007. № А31.2 с лит. Табл. 19. Рис. 7–9) в Нижнем Поволжье, а также исполненные в низком рельефе изображения скачущих всадников с дротиками на фаларах из Кривой Луки (Mordvinceva. 2001. S. 76. № 38 с лит. Taf. 19; Cat. Rome. 2005. № 148–149) и на пряжке из собрания ГИМа (Кат. Москва. 2002. С. 54–55. № 169), представленная на медальоне многофигурная композиция очень своеобразна и заслуживает специального исследования.

Обращает внимание деталь, связывающая оба медальона, – по краю на каждый медальон наложен узкий профилированный ободок, по центральной оси которого на равном расстоянии друг от друга пробиты с оборотной стороны восемь круглых отверстий для крепления медальона. Если наше предположение о том, что медальоны изначально украшали крупные чаши, верно, то они могли относиться к сосудам одного сервиза. Большинство рассмотренных находок, как было показано выше, относится к парадным изделиям высочайшего класса I в. до н.э. – I в. н.э., сопоставимых с находками из погибших при извержении Везувия 79 г. н.э. городов и вилл Кампании, богатых погребальных комплексов Малой Азии, а также из клада в Хильдесхайме в Нижней Саксонии, который интерпретируется как походный набор столового серебра римского офицера или добычу германцев (Kat. Hildesheim. 1997). Произведения парадного столового серебра такого уровня исполнения рассматриваемого времени в Северном Причерноморье практиче-

⁹⁸ Дм. 14,3–14,4 см. Общий вес 100,7 г серебра 990 пробы.

ски не известны (ср. Трейстер 2007а. С. 15–50)⁹⁹, при этом редкие находки происходят как раз из района Сочи – Туапсе¹⁰⁰ и встречаются на сопредельной территории Западной Грузии (упомянутые выше кубки из Бори и Хаиши). Вместе с тем, набор серебряных сосудов и их фрагментов «Мзымтинского клада» нельзя считать одновременным – один из кубков (Рис. 1, 2), безусловно, относится к более позднему времени, II (?)–III в. н.э.

Был ли это действительно клад (или относилось ли к нему большинство изделий из серебра за исключением кубка Рис. 1, 2) или это были посвященные дары, собранные в горном святилище, подобном святилищу на перевале Гурзуфское седло в Крыму с его богатыми и разнообразными находками (Новиченкова 2002; см. также Раев. 2006. С. 304–307) – однозначно ответить на эти вопросы трудно, т.к. точные обстоятельства находки «Мзымтинского клада» нам неизвестны (Журавлёв, Трейстер, Хрисанова 2009).

Литература

- С. Ю. Внуков, С. А. Коваленко, М. Ю. Трейстер. Гипсовые слепки с городища Кара-Тобе // ВДИ. 1990. № 2.
- Д. В. Журавлёв, М. Ю. Трейстер, О. П. Хрисанова. «Мзымтинский клад» (предварительная информация) // Боспорские чтения. X. Боспор Киммерийский и варварский мир в период античности и средневековья. Актуальные проблемы. Керчь, 2009.
- Кат. Москва 2002. – На краю ойкумены. Греки и варвары на северном берегу Понта Эвксинского. М., 2002.
- Г. Т. Ковпаненко. Сарматское погребение I в.н.э. на Южном Буге. К., 1986.
- К. Мачабели. Позднеантичная торевтика Грузии. Тбилиси, 1976.
- К. Мачабели. Серебро древней Грузии. Тбилиси, 1983.
- В. И. Мордвинцева, М. Ю. Трейстер. Произведения торевтики и ювелирного искусства в Северном Причерноморье. 2 в. до н.э. – 2 в.н.э. Симферополь, Бонн, 2007. – Древняя торевтика и ювелирное дело в Восточной Европе, 2).
- Н. Г. Новиченкова. Устройство и обрядность святилища у перевала Гурзуфское Седло. Ялта, 2002.
- Б. А. Раев. Святилище на р. Мзымта и транзитные пути через перевалы Северо-Западного Кавказа // Первая Абхазская международная ар-

⁹⁹ Из находок в сарматских погребениях сопоставимы по уровню исполнения упомянутая выше ойнохоия из Соколовой Могилы и набор фиал с медальонами из Садового кургана (Трейстер. 2007а. С. 32–36; Мордвинцева, Трейстер. 2007. № А244.1-8 с лит. Табл. 17, 38–39).

¹⁰⁰ Скифос с изображением кентавромахии из разрушенного погребения из погребения в окрестностях с. Лазаревка под Туапсе: Трейстер. 2007а. С. 23; Мордвинцева, Трейстер. 2007. № В19.1 с лит. Табл. 54. – Канфар с дионийскими сценами из погребения середины II в.н.э. в Мацесте: Трейстер. 2007а. С. 20; Мордвинцева, Трейстер. 2007. № В22.1 с лит.

- хеологическая конференция. Материалы конференции. Сухум, 2006.
- М. Ю. Трейстер.* Торевтика и ювелирное дело Северного Причерноморья 2 в. до н.э. – 2 в.н.э. (эллинистическая традиция) // *Мордвинцева, Трейстер.* 2007 а.
- М. Ю. Трейстер.* Техника изготовления и элементы декора // *Мордвинцева, Трейстер.* 2007 б.
- О. Хрисанова.* Греческий клад в Сочи. Сочи, 2005.
- F. Baratte.* Le trésor l'orfèvrerie romaine le Boscoreale. Paris, 1986.
- M. Bell III.* La provenienze ritrovata: cercando il contesto di antichità trafugate // *Bolletino d'Arte.* Supplemento al № 101–102, 1997. Antichità senza provenienza II. Atti del colloquio internazionale 17–18 ottobre 1997.
- J. Bouzek.* Römische Bronzen aus dem Gebiet der heutigen Tschechoslowakei // *Toreutik und figürliche Bronzen römischer Zeit.* Akten der 6. Tagung über antike Bronzen. Berlin, 1984.
- D. Castriota.* The Ara Pacis Augustae and the Imagery of Abundance in Later Greek and Early Roman Imperial Art. Princeton, 1995.
- Cat. Naples 2006.* – Argenti a Pompei. Milano, 2006.
- Cat. Paris 1989.* – Trésors d'orfèvrerie gallo-romains. Paris, 1989.
- Cat. Rome 2005.* – I Tesori della Steppa di Astrakhan. Milano, 2005.
- Cat. Toledo 1977.* – *Jr. A. Oliver.* Silver for the Gods. 800 Years of Greek and Roman Silver. Toledo, 1977.
- M. Eskioğlu.* Garipler tümülüsü ve kayseri'deki tümülüs tipi mezarlar // *Türk arkeoloji dergesi.* 1989. T. 28.
- H. Gabelmann.* Eine späthellenistische Silberschale in Köln // *Bonner Jahrbücher.* 1982. Jg. 182.
- K. Galinsky.* Augustan Culture. An Interpretive Introduction. Princeton, 1996.
- U. Gehrig.* Hildesheimer Silberschatz im Antikenmuseum. 2. Aufl. Berlin, 1980.
- S. Haynes.* Drei neue Silberbecher im British Museum // *Antike Kunst.* 1961. Jg. 4.
- H. Heinrich.* Subtilitas Novarum Scalpturarum. Untersuchungen zur Ornamentik marmorner Bauglieder der späten Republik und frühen Kaiserzeit in Campanien. München, 2002.
- Kat. Hildesheim 1997.* – Der Hildesheimer Silberfund. Original und Nachbildung. Vom Römerschatz zum Bürgerstolz. Gerstenberg, 1997.
- E. Künzl.* Eine Phantastische Unterwasserwelt im Zeichen von Apollo und Venus: Der Silberkrater von Hildesheim // *Archäologische Korrespondenzblatt.* 1996. Jg. 26.
- M. Lejeune.* Le canthare d'Alise // *Monuments Piot.* 1983. T. 66.
- V. I. Mordvinceva.* Sarmatische Phaleren Rahden, 2001. – (Archäologie in Eurasien, 11).
- K. Painter.* The Insula of the Menander at Pompeii. IV. The Silver Treasure. Oxford, 2001.
- M. Pfrommer.* Metalwork from the Hellenized East. Malibu, 1993.
- L. P. B. Stefanelli.* L'argento die Romani. Roma, 1991.
- D. E. Strong.* Greek and Roman Gold and Silver Plate. London, 1966.
- R. Stupperich.* Der Hildesheimer Silberfund – Griechisches Tafelgeschirr aus der augusteischen Zeit // *Kat. Hildesheim 1997.*

- M. Y. Treister.* Hammering Techniques in Greek and Roman Jewellery and Toreutics Leiden, Köln, Boston, 2001. – (Colloquia Pontica, 8).
- S. Ju. Vnukov, S. A. Kovalenko, M. Ju. Trejster.* Moulages en plâtre de Karatobe // Revue Archéologique. 1990. Fasc. 1.
- D. von Bothmer.* A Greek and Roman Treasury. New York, 1984. – Bulletin of the Metropolitan Museum of Art XLII.1.
- D. Williams.* The Warren Cup (British Museum Objects in Focus). London, 2006.

О. В. Шаров

Святылища на склонах горы Таракташ в восточном Крыму

В 1995 году на южном склоне Таракташской гряды Горно-Крымской экспедицией Крымского филиала ИА НАНУ (начальник экспедиции В. Л. Мыц), на месте глубокой грабительской ямы, было открыто и исследовано святилище римского времени, получившее название Таракташ-I. В пределах раскопа, площадь которого составила 130 м², были изучены остатки двух храмовых построек и погребение, составляющие единый культовый комплекс, существовавший с начала I в. н.э. по вторую половину IV в. н.э. (Мыц, Лысенко. 2001. С. 96–100). Основная часть культового комплекса – это храм № 1 по обозначению авторов раскопок. Он имеет подпрямоугольную форму, ориентирован длинными сторонами по линии запад-восток с небольшим отклонением к северу. Вход в храм № 1 расположен с восточной стороны, к западной стене пристроены два выступа. Его размеры по внешнему контуру: 5.2 x 7.6 м. В районе дверей и вдоль западной стены прослежены следы столбовых конструкций. Напротив входа, у западной стены, располагался каменный алтарь подпрямоугольной формы высотой 0.5 м. В центре храма было зафиксировано овальное углубление, служившее жертвенником. К западной и южной стенам были пристроены каменные скамьи шириной 0.6 м. В кладке алтаря, скамьи и в основании фундамента стен были найдены несколько трехлопастных железных черешковых наконечников стрел, бронзовые смычковые фибулы I в. н.э., фрагменты стеклянных бальзамариев и кубков типа «Riepenschale», стеклянные и фаянсовые бусы (Мыц, Лысенко. 2001. Рис 2, 1–7, 18–24). В яме-жертвеннике найдены кальцинированные кости петуха, барана, маленькие лепные кубки с ручками-упорами и курильницы (Мыц, Лысенко. 2001. Рис 2, 8–10, 13, 16–17). Особый интерес представляют находки 270 краснолаковых сосудов II–IV в. и фрагменты 20 стеклянных кубков III–IV в., найденные между скамьями и южной стороной алта-

ря (Мыц, Лысенко. 2001. С. 97. Рис. 2, 25). К сожалению, керамика до сих пор не опубликована. Авторы считают, что находки 270 сосудов являются следами коллективного жертвоприношения и ритуальной трапезы. Храм № 2 располагался в 3.5 м к ЮЗ от храма № 1. Общий размер строения 4.9 x 3.2 м, но помещение имеет квадратную форму 2.1x2.1 м (Мыц, Лысенко. 2001. С. 97. Рис. 1). Храм № 2 ориентирован четко по сторонам света. С северной и южной стороны зафиксированы столбовые ямки. В северо-западном углу были обнаружены три лепных антропоморфных статуэтки из слабо обожженной глины. Они лежали головой на запад, вплотную друг к другу, лицом вверх (Мыц, Лысенко. 2001. Рис 1, 2–3). Низ всех фигурок был преднамеренно отбит, у двух не сохранились и личины. Из заполнения храма № 2 происходят также фрагменты алтариков, курильниц и лепных чашечек (Мыц, Лысенко. 2001. Рис 2, 11–12, 14–15). Алтарики имеют подпрямоугольное основание с подквадратными неглубокими резервуарами, а курильница – выступы по краям резервуара и подквадратный резервуар. Авторы считают, что храм № 2, на основании находок фрагментов краснолаковой посуды и данных стратиграфии, был возведен несколько позднее, чем храм № 1 (Мыц, Лысенко. 2001. С. 97).

В 2002 году прямо под гребнем горы Таракташ Славяно-Сарматской экспедицией Государственного Эрмитажа (начальник М. Б. Шукин) было открыто и исследовано еще одно святилище римского времени, получившее название Таракташ-II. В одном метре к западу от основания гребня скалы, на крутом склоне, была сделана подрубка, и на образовавшейся прямоугольной площадке был заложен фундамент подпрямоугольного сооружения (Рис. 1). Хорошо сохранилась восточная стена, протянувшаяся вдоль скалы на 1.85 м и в высоту 0.7 м. Северная стена имела длину 0.8 м и высоту 0.6 м, южная стена сохранилась в длину 1 м и в высоту 0.6 м. Следов четвертой стены выявлено не было. В центре помещения находился алтарь высотой 0.5 м подтреугольной формы. На нем лежали фрагменты 6 краснолаковых мисок с загнутыми внутрь венчиками (Рис. 2, 1–2, 8–11). Между северной стеной и алтарем на полу были найдены фрагменты еще 10 краснолаковых сосудов, часть из которых можно отнести к понтийской сигилляте, к форме VI по Дж. Хейсу (Hayes. 1985. Tav. XXII; Шаров. 2007. Рис. 19) (Рис. 2, 5, 6). Часть сосудов является имитацией формы I и формы V понтийской сигилляты (Шаров. 2007. Рис. 41, 78) (Рис. 2, 14, 15). С уровня пола, вблизи алтаря, происходят фрагменты двух лепных курильниц на высоких ножках с выступами по краям резервуара.



Рис. 1. План святилища Таракташ II. 1 – лепные курильницы; 2 – фрагменты стеклянных изделий; 3 – фрагменты краснолаковых мисок; 4 – скопление кальцинированных костей и угля; 5 – фрагменты антропоморфных статуэток

У основания алтаря найдены фрагменты трёх стеклянных сосудов, а между южной стеной и алтарем зафиксировано скопление кальцинированных костей. Антропоморфные идолы лежали в одном метре к югу от южной стены святилища. Они были разбиты и сохранились лишь две личины, там же лежали составные части маленьких лепных антропоморфных статуэток (руки и ноги) и части еще двух курильниц с подквадратными резервуарами. Перечисленные категории находок в целом аналогичны вещевому и керамическому комплексу Таракташ-I, но есть и некоторые отличия. Часть курильниц и обе антропоморфные статуэтки, происходящие из святилища Таракташ-II, были выброшены за пределы святилища, в то время как антропоморфные идолы и курильницы с выступами по краю резервуара лежали внутри храма № 2. В составе находок святилища Таракташ-II нет изделий из металла, бус и маленьких лепных сосудов. Эти типы вещей, нужно отметить, встречаются только в кладке алтаря, скамей и в яме-жертвеннике, а не в заполнении храма № 1 святилища Таракташ-I. Представленный на святилище Таракташ-II керамический материал относится, главным образом, к первой половине III в., но отдельные типы сосудов, имитирующие форму V понтийской сигилляты по Дж. Хейсу (Рис. 2–15), могут относиться и к первой половине IV в. н.э. и имеют аналогии в керамике из погребений № 18, 58 некрополя Дружное (Храпунов. 2002; Шаров. 2007. Рис. 41, 78). Также типы краснолаковых высоких мисок, напоминающих форму VI понтийской си-

гиляты по Дж. Хейсу, со слегка отогнутым наружу венчиком и двумя прорезными линиями на нем, не характерны для комплексов первой половины III в. и морфологически напоминают керамику херсонесского производства IV в. н.э., выделенную С. В. Ушаковым (Ушаков. 2004. Рис.1–2; Шаров. 2007. Рис. 27). Стекланные кубки на высоком поддоне (Мыц, Лысенко. 2001. Рис. 2, 25) также датируются в широких пределах III–IV в.

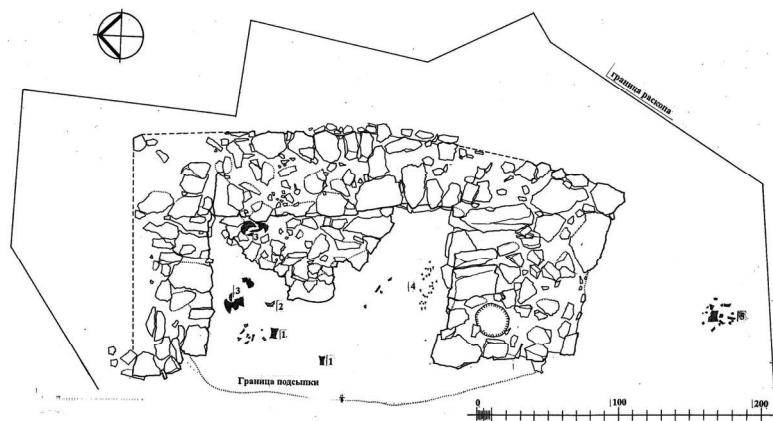

Рис. 2. Краснолаковая керамика из святилища Таракташ II

Таким образом, материал святилища Таракташ-II дает нам, при преобладании материалов первой половины III в., и находки, которые можно отнести к IV в. н.э. Был ли перерыв между этими периодами или святилище Таракташ-II существовало в течение длительного времени, сказать пока трудно. Материал святилища Таракташ-I, раскопанного в 1995 г. Горно-Крымской экспедицией, говорит о периоде его более длительного использования в течение начала I – второй половины IV в. н.э. Но найденный там материал можно разделить на три периода. Весь материал первой половины I в. н.э. происходит только с уровня строительства или из кладки фундамента алтаря, скамей или основания каменного фундамента храма № 1 святилища Таракташ-I. Слой заполнения храма № 1, в котором обнаружены 270 краснолаковых сосудов, глиняные алтарики и курильницы, говорит о том, что основное время функционирования святилища Таракташ-I, как и святилища Таракташ-II, относится к первой половине III в. н.э. Среди краснолаковых сосудов представлены фрагменты двух тарелок, относящихся к поздней группе африканской сигилляты (ARSW), которые свидетельствуют о том, что данное святилище кратковременно использовалось также во второй половине IV в. н.э. Эти фрагменты лежали поверх других краснолаковых сосудов и являются самыми поздними находками в святилище. На основании анализа данных материалов можно сделать некоторые предварительные выводы. Храм № 1 святилища Таракташ-I, мог быть построен на месте разрушенной части раннего некрополя в конце II – первой половине III в. Возможно, к некрополю I века относится погребение между храмами и «грабительская яма» в центре храма № 1. Культовый комплекс Таракташ-I, как и святилище Таракташ-II, наиболее активно использовались в первой половине III в. С этим периодом связана большая часть находок краснолаковой посуды, в том числе и находки глиняных антропоморфных статуэток. Антропоморфные статуэтки из Таракташа имеют наиболее близкие аналогии в материалах поселений и городов европейского Боспора (Семеновка, Киммерик, Тасуново, Илурат), которые все погибают в эпоху «готских» войн. Об этом же говорит и материал поселений, расположенных на западных и южных склонах горы Таракташ. Затем, после длительного периода запустения, вновь появляется немногочисленное население, которое посещает эти святилища еще в середине-второй половине IV в. н.э. Материалы этого времени из раскопок поселений на южных и западных склонах г. Таракташ мне пока неизвестны. К этому времени относятся находки двух тарелок (ARSW) из верхнего слоя святилища Таракташ-I и двух краснолаковых сосудов из слоя заполнения святилища Таракташ-II. Скорее всего, именно эти находки фиксируют время оставления культово-

го комплекса Таракташ-I, когда были разобраны деревянные конструкции, заложен вход, все помещение было забросано камнями (Мыц, Лысенко. 2001. С. 97, 100), а также осуществлена «ритуальная порча» антропоморфных идолов в храме № 2 и в святилище Таракташ-II.

Литература

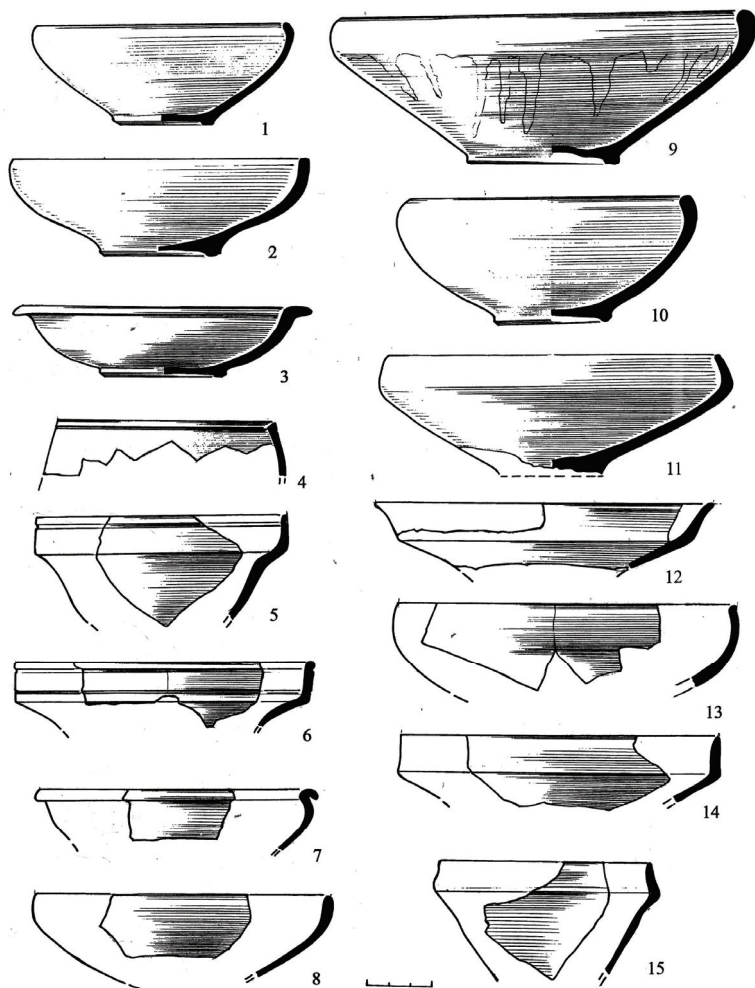
- В. Л. Мыц, А. В. Лысенко.* Позднеантичное святилище Таракташ в Крыму // Боспорский феномен: колонизация региона; формирование полисов; образование государства. СПб., 2001.
- С. В. Ушаков.* Херсонесская сигиллята (к постановке проблемы) // ХС. Севастополь, 2004. Вып. XIII.
- И. Н. Храпунов.* Могильник Дружное (III–IV в. нашей эры) // Monumenta Studia Gothica. Люблин, 2002. Т. II.
- О. В. Шаров.* Керамический комплекс некрополя Чатыр-Даг. Хронология комплексов с римскими импортами. СПб., 2007.
- J. W. Hayes.* Sigillate Orientali // Ceramica Romana nel Baciono Mediterraneo. Enciclopedia dell'arte antica, classica e orientale. Rome, 1985.

А. Е. Безматерных

Косская амфора из р. Битюг Воронежской области

Принято считать, что античный амфорный импорт поступал на территорию лесостепного Подонья только в скифское время, если уточнить – то с VI по начало III в. до н.э. Причём это касается отдельных фрагментов керамики на поселенческих памятниках (типа Семилукского городища). Для амфор в погребальных памятниках Среднедонской культуры скифского времени этот диапазон ещё уже. Амфоры, которые с достаточной уверенностью можно отнести к погребальному инвентарю датируются в диапазоне от конца V до конца IV в. до н.э., в крайнем случае – рубежа IV–III в. до н.э. (Безматерных. 2006. С. 246–253).

Также надо отметить, что для сарматского времени амфорный импорт на среднем Дону не зафиксирован. До сих пор эти данные достаточно уверенно подтверждались исследованиями, ведущимися на территории Воронежской и Белгородской областей. Кроме того, существовал большой перерыв в поступлении античного импорта как такового, в III – первой половине II в. до н.э. Его связывают с периодом неблагоприятной обстановки в степи и лесостепных районах, вызванным гибелью скифской культу-

ры и освоением территорий пришлыми савромато-сирматскими племенами (Медведев. 1999. С. 145–152).



Рис. 1. Косская амфора. Фото и прорисовка

В дальнейшем на Средний Дон возобновляется поступление самых различных типов античного импорта. Это всяческие украшения, наиболее наглядным примером, которых может служить египетский фаянс, достаточно разнообразно представленный в сарматских курганных погребениях, бусы самого различного типа (фаянсовые, гагатовые и пр.), также представлена и керамика. Причём в отличие от скифского времени, когда, в противоположность амфорам, столовая и кухонная керамика на Среднем Дону была представлена единичными экземплярами, интересы покупателей в сарматской среде полностью были сосредоточены на столовой керамике.

Впрочем, тема античного импорта в памятниках сарматского времени слишком обширна для рамок данной работы. Собственно говоря, вопрос, рассматриваемый нами – это исключение из вышеприведённой информации. Речь пойдёт о случайной находке античной амфоры, сделанной группой отдыхающих на территории Воронежской области в августе 2002 года. Свою находку отдыхающие сдали археологам.

Сосуд был обнаружен в виде нескольких крупных кусков на песчаном дне реки, неподалёку от берега р. Битюг. Поскольку ни другие части этой амфоры, ни фрагменты каких-либо других остатков человеческой деятельности на этом месте, не были найдены ни тогда, ни впоследствии (по устному сообщению к.и.н. В. Д. Березуцкого), то можно предположить, что обломки амфоры были принесены течением, возможно, вымыты из берега реки выше по течению. Покрывающий стенки амфоры тёмный биологический налёт позволяет предположить, что в воде сосуд пробыл достаточно долго. Первоначально, одна из ручек попала в фонды Воронежского педагогического университета, а основная часть амфоры была передана в музей археологии Воронежского госуниверситета. Там она была нами склеена и зарисована, был определён тип сосуда и примерная дата производства. В дальнейшем датировка была уточнена первоначально С. Ю. Монаховым, а затем С. Ю. Внуковым. Впоследствии амфора была передана в музей археологии ВГПУ, где к реконструкции была добавлена вторая ручка. Амфору предполагается разместить в экспозиции музея.

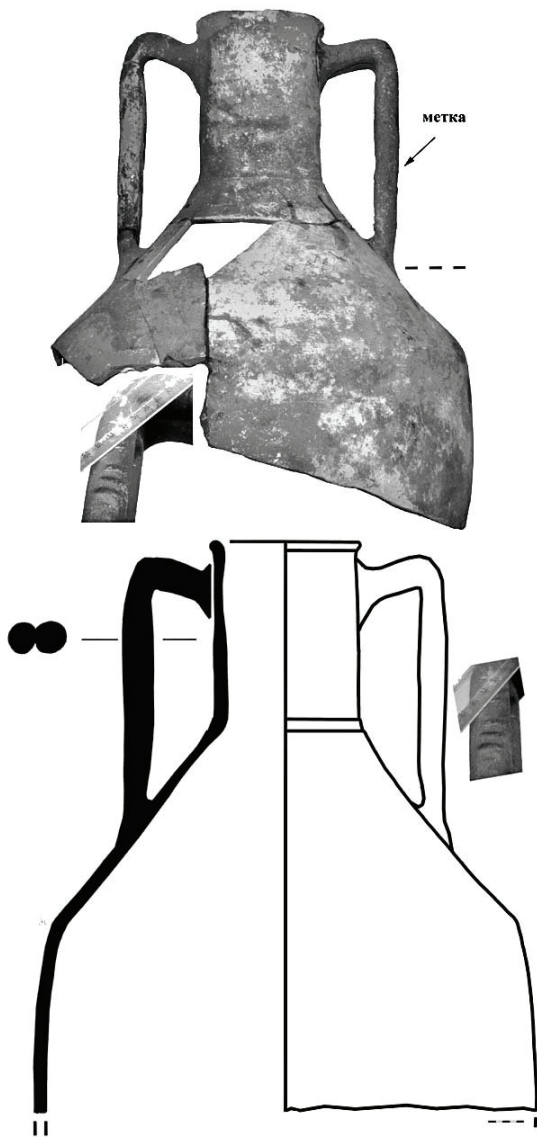
Поскольку о положении амфоры и сопутствующем материале говорить в данном случае не приходится, имеет смысл сразу перейти к её описанию. Это довольно большой сосуд пифоидного типа, с двуступными ручками (Рис. 1). Нижняя часть тулова и ножка отсутствуют. Глина сосуда жёлто-бежевая, с примесью слюды. Амфора сохранилась только в своей верхней части. Полностью присутствует горло и ручки. Ниже сосуд ограничен ровно половиной диаметра. Общая высота сохранившейся (и стыкую-

щейся) части сосуда 43,5 см. Горло круглое, не сплюснутое в местах прилепов ручек. Его диаметр – 15,0 см, диаметр плеча амфоры – 35,0 см, диаметр максимально сохранившейся части тулова – 38,0 см. Толщина стенок амфоры от 0,5–0,9 см, сечение ручек 2,3 x 4,3 см. Венчик округлый, без ярко выраженных граней, подрезанный в нижней части. Горло сосуда прямое, высотой 14,3 см. Внутренняя сторона горла перед венцом слегка вогнутая, на месте технического соединения горла и плечевой части с внутренней стороны заметное утолщение. На месте перехода горла в плечи амфоры находится чётко выраженный поясok, высотой 1,0 см. Плечи сосуда достаточно покатые, прямые, в тулово переходят под чётко выраженным в профиле сосуда углом. Помимо состыковавшихся частей амфоры, имеется ещё один большой фрагмент сосуда. Этот фрагмент, судя по углу изгиба плечо-тулово, находился как раз на отсутствующей стороне тулова амфоры и, при реконструкции позволил бы увеличить археологическую сохранность профиля тулова сосуда примерно на 20 см. Тем не менее, этот фрагмент не имеет общих стыков с основной сохранившейся частью сосуда.

Ручки амфоры двустольные, расположены параллельно тулову, в переходе к верхнему прилепу плечё ручек слегка «угловатое». Надо обратить особое внимание на то, что на одной из ручек амфоры (по иронии судьбы именно той, которая всё время пролежала в экспозиции музея ВГПУ) находится метка – три параллельных горизонтальных пропила. Метка расположена чуть ниже середины ручки, на правой внутренней стороне. Интересно, что такие насечки характерны для поздних гераклеийских амфор I в. до н.э., так называемых «псевдокосских». Однако характер глины – достаточно тонкая, однородная, однотонная, светлая, но не плотная – не подтверждает гераклеийскую принадлежность этой амфоры.

На данный момент амфору можно отнести к последней четверти II – самому началу I в. до н.э. (датировка сосуда была сделана в устной форме С. Ю. Внуковым), хотя определение времени её производства и затруднено отсутствием «в комплекте» ножки сосуда. С учётом характеристики глины амфоры, её следует отнести или к Косу или к «кругу Коса».

При рассмотрении данной амфоры особый интерес вызывают следующие моменты: во-первых, то, что она была найдена в реке. При этом (по устному сообщению В. Д. Березуцкого) никаких подходящих погребальных или поселенческих памятников в окрестностях нет. Таким образом, сомнительно, чтобы амфора попала в реку из разрушенного культурного слоя где-то поблизости от места находки.

Во-вторых, времена, к которым относится данная конкретная амфора это конец тёмных веков, когда между лесостепью Дона

и античным миром только начинали налаживаться торговые контакты, прерванные почти двумя веками раньше.

В-третьих, как уже говорилось выше, амфорная тара на Средний Дон сарматского времени не будет поступать и в дальнейшем. Следовательно, единственная амфора эллинистического времени на Среднем Дону найдена изначально вырванной из любого культурного контекста.

Таким образом, у нас имеется амфора, которая совершенно точно находится «не на месте». Можно предполагать разные пути, благодаря которым она оказалась в прибрежном песке р. Битюг. Речная, или сухопутная торговля, также результат набега. Однако, как неоднократно замечалось различными исследователями (и нами в том числе) – амфора – это один из наименее удобных для конной транспортировки сосудов в истории. Следовательно, нам кажется наиболее вероятным вариант, согласно которому эта амфора является отражением и косвенным последствием попытки восстановления торговых связей между указанным регионом и греческим миром. Ну а в реку она попала, скорее всего, по пути следования какого-либо торгового каравана, скорее всего речного. Вероятно даже, что содержимое амфоры (и уж тем более она сама) не являлось товаром на продажу – что и объясняет то, почему амфора оказалась в реке. Будучи использована по назначению, она была выброшена за ненадобностью.

Литература

- А. Е. Безматерных.* Античные амфоры в курганах скифского времени Днепро-Донского лесостепного междуречья: Итоги исследования // Вестник ВГУ. 2006. № 2.
- А. П. Медведев.* Ранний железный век Лесостепного Подонья. Археология и культурная история I тысячелетия до н.э. М., «Наука», 1999.

Н. П. Андрущенко

Реплика по поводу одной из первых реконструкций античных рычажных прессов, применяемых на винодельнях Северного Причерноморья

От античного прессового оборудования сохранились только остатки каменных элементов. В основном это были давяльные площадки. Давильные площадки могли вырубаться прямо в скале, могли представлять отдельные каменные изделия (тарапаны). Небольшие тарапаны были переносными, крупные устанавливались

стационарно. Что касается деревянных элементов, прежде всего рычагов прессов, то до нашего времени они не дошли. Таким образом, главный элемент прессового оборудования приходится домысливать. Графическая реконструкция утраченных деревянных элементов в увязке с сохранившимися каменными остатками позволяет создать наглядное представление об античном винодавильном оборудовании. Е. Г. Суров был одним из первых, кто создал реконструкцию античного рычажного пресса, используемого на винодельнях Северного Причерноморья. У Е. Г. Сурова были предшественники, однако работали они с совершенно иным исходным материалом.

Зарубежные исследователи занимались моделированием античных прессовых устройств, расположенных в регионах, не относящихся к Северному Причерноморью, и не учитывали его конкретной специфики. Собственно, Суров, ссылаясь на зарубежный опыт, отмечал при этом, что он не совсем подходит к местным условиям. Тем не менее, в своей статье он приводит, по его мнению, наиболее характерный пример реконструкции виноградного пресса, опубликованного Биллардом (Billiard) в 1928 г., знакомя тем самым широкий круг исследователей с зарубежными разработками в этой области. Среди отечественных разработок, ставивших своей целью дать наглядное представление об античном рычажном прессе, может служить малоизвестная реконструкция винодельческого оборудования, опубликованная Дюбуа де Монпере в 1841 г. (Dubois de Montpereus. 1841. V.VI. Atlas, IV-e serie. Pl. XXVI B. P. 16). Эта схематическая реконструкция винодавильного пресса носит условный характер, не будучи привязанной ни к одной раскопанной херсонесской винодельне, так как в то время таких раскопок просто не было. Реконструкция же Сурова выполнена для конкретной херсонесской винодельни, расположенной в Карантинной балке в древнем поселке виноделов. Античная винодельня была зафиксирована и обмерена в своё время М. И. Скубетовым (Сулов. 1942. С. 116. Рис. 2).

Вычёркивание из исторической памяти незаурядного творческого достижения, – реконструкции античного рычажного пресса одной из херсонесских виноделен – началось с фамилии автора этой разработки Сулова. Дело в том, что В. Д. Блаватский десятилетие спустя, переиздав графическую реконструкцию античного рычажного пресса, выполненную Е. Г. Суровым, имя автора этой разработки забыл упомянуть. Так что у неискушенного читателя могло создаться ложное представление, что представленную реконструкцию рычажного пресса выполнил сам В. Д. Блаватский (Блаватский. 1953. С. 145. Рис. 69).

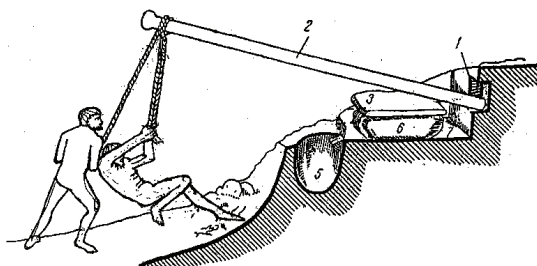

1. 1. Рычажный пресс с ручной тягой

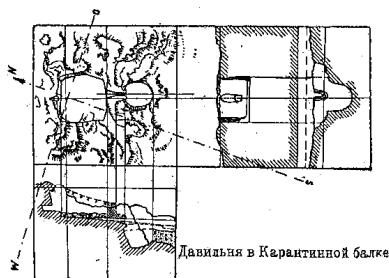

1. 2. Обмер, выполненный М. И. Скубетовым в 1916 г.

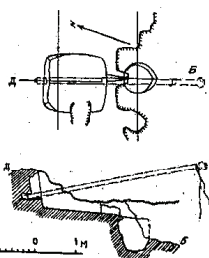

1. 3. Фрагмент обмера Скубетова с реконструкцией рычага пресса Н. П. Андрущенко

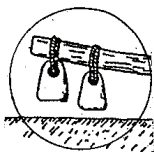

1. 4. Стандартная подвеска гири к рычагу (маслобойня в Гезере)

1. 5. Рычажный пресс с гири
(ошибочный вариант подвески гири к рычагу)
1 - выемочка для вала; 2 - вал; 3 - плита; 4 - груз;
5 - углубление для сосуда; 6 - прессуемая масса; 7 - площадка давилни

Рис. 1. Самая первая словесная и графическая реконструкция античного рычажного пресса, применяемого на винодельнях Северного Причерноморья. Версия Е. Г. Сурова. 1942 г.

В обширном труде Н. И. Винокурова «Виноградарство и виноделие античных государств Северного Причерноморья», изданном в 2007 г., который отличается всеобъемлющим характером, приводится большое количество различных реконструкций пресового оборудования античных виноделен, тем не менее, места для

реконструкций как Дюбуа де Монпере, так и Е. Г. Сулова не нашлось.

Возможно, это вызвано разгромной, однако во многом несправедливой критикой С. Ф. Стржелецкого, который вынес безапелляционный вердикт: «...реконструкция херсонесской давилки, предложенная Е. Г. Суловым, с технической точки зрения неприемлема» (Стржелецкий. 1959. С. 138).

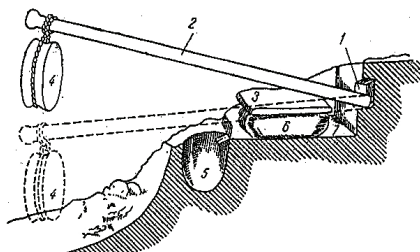
Действительно, реконструкция Е. Г. Сулова не безупречна. Очевидный изъян заключается в способе крепления каменной гири к рычагу. Обвязывание круглого плоского камня вокруг его ребра с пропиливанием в нем желобка для размещения каната с целью дальнейшей подвески к рычагу – занятие трудоемкое и неэффективное. Гораздо проще и надежнее проделать в теле камня отверстие для продевания сквозь него крепежного каната с последующим забрасыванием и креплением его на переднем свободном конце рычага пресса. Такой способ является самым простым и распространенным приемом подвески гири к рычагу. Об этом свидетельствует широко известный, многократно цитируемый пример рычажного пресса, применявшегося в маслодельне в Гезере еще в I тыс. до н.э. (Рис. 1. 4).

Однако С. Ф. Стржелецкий раскритиковал Е. Г. Сулова не за неудачный способ подвески каменной гири к рычагу. С. Ф. Стржелецкий приписал реконструкции Е. Г. Сулова несуществующий дефект, ошибочно посчитав, что каменная гиря прикреплена к рычагу намертво. Такое обвинение является беспочвенным, так как принцип работы рычажного пресса с подвесными гирями предполагает их поочередный съём и подвешивание в соответствии с рабочей фазой рычага. Во время перезагрузки давилки тары, для того чтобы поднять передний конец рычага вверх, гири снимаются. Для того, чтобы произвести рычагом давящее усилие, рычаг опускается вниз с помощью подвешивания к его свободному переднему концу одной или нескольких каменных гирь. Так что в реконструкции рычажного пресса, предложенной Е. Г. Суловым, съёмность каменной гири с рычага пресса не вызывает сомнения.

Недостаток предложенной Е. Г. Суловым конструкции заключался в невероятной сложности и неудобстве предполагаемых манипуляций с подвешиванием и отвязыванием каменной гири, не более того. Однако досадный просчет в одной технической детали не может перечеркнуть всю конструкцию и служить основанием для исключения предложенной реконструкции прессового устройства из научного оборота. Следует также обратить внимание, что в тексте статьи Е. Г. Сулова дан словесный вариант реконструкции прессового устройства, в котором отсутствует ущербный способ

крепления гири к рычагу. Во втором словесном варианте рычаг приводится в движение с помощью ручной тяги. В этом случае, считал Е. Г. Сузов, рычаг «...нужно было тянуть вниз, как указывает Blumner, ремнями или канатами» (Сузов. 1942. С. 118). Эта словесная реконструкция проиллюстрирована на рисунке 1. 1 данной статьи.

В заключение хочется обратить внимание, что в исторической цепи отечественных реконструкций античного прессового оборудования, – которые сегодня можно пересчитать по пальцам, – потерю одного из самых первых звеньев нельзя считать оправданной. Это обстоятельство и послужило основанием для реабилитации незаслуженно забытого творческого вклада Евгения Георгиевича Сузова в копилку сегодняшних представлений об античных рычажных прессах.

Литература

- В. Д. Блаватский.* Земледелие в античных государствах Северного Причерноморья. М., 1953.
- Н. И. Винокуров.* Виноградарство и виноделие античных государств Северного Причерноморья. Симферополь, Керчь, 2007.
- С. Ф. Стржелецкий.* Виноделие в Херсонесе Таврическом античной эпохи // Херсонесский сборник. Симферополь, 1959. Вып. 5.
- Е. Г. Сузов.* К истории виноградарства и виноделия в Херсонесе Таврическом // Ученые записки Московского государственного педагогического института (МГПИ), 1942. Том XXVIII. Вып. 1.
- Dubois de Montpereux.* Voyage du Caucase chez Tcherkesses et les Abchases, en Colchide, en Georgie, en Armenie, et Crimée. Paris, 1841. V. VI. Atlas. IV-e serie.

IV ИСКУССТВО СКИФО-САРМАТСКОГО МИРА

С. А. Задников, И. Б. Шрамко

К вопросу о первых контактах населения Бельского городища с античным миром

Появление в середине – третьей четверти VII в. до н.э. первых греческих поселений в Северном Причерноморье способствовало довольно близкому знакомству лесостепных земледельческих племен с античной цивилизацией и постепенному налаживанию торговых отношений с греческими полисами.

Первыми образцами раннего античного импорта, попавшего на территорию варварского мира, были сосуды, предназначенные для транспортировки (тарные амфоры) и разлива (ойнохои) вина. Они встречены как в варварских степных погребениях второй половины VII в. до н.э., так и на нескольких лесостепных поселениях, расположенных вблизи речных артерий, связывавших греческие торговые пункты в Северном Причерноморье с глубинными районами Лесостепи.

Наиболее представительную коллекцию ранней античной керамики на Днепровском лесостепном Левобережье удалось собрать в последние годы в результате раскопок нескольких зольников на Западном укреплении Бельского городища. В настоящее время здесь известно несколько десятков фрагментов столовой и тарной посуды второй половины VII – первой четверти VI в. до н.э., которую можно увязать с местным материалом этого времени (Шрамко. 2004; Задников. 2007 а; Задников. 2007 б). Слои, содержащие раннюю античную керамику, обнаружены в зольниках №11 и 12 (раскопки Б. Н. Гракова, Б. А. Шрамко), № 5, 10, 28 (раскопки И. Б. Шрамко), № 13 (раскопки С. А. Задникова), № 7 (раскопки П. А. Гавриша), расположенных в основном в центральной и северо-восточной частях Западного укрепления. Наиболее ранняя керамика второй половины VII в. до н.э. встречена пока только в пяти зольниках (№ 5, 10, 11, 12, 13) в центральной и восточной частях укрепления.

Особого внимания заслуживают фрагменты столовой посуды, выполненные в разных художественных стилях. В первую, наиболее раннюю группу керамики нами включены несколько

фрагментов стенок ойнохой, расписанных в стиле Middle Wild Goat I. Впервые фрагменты столовых сосудов, украшенных в этом стиле, были обнаружены на городище еще в 1958 году при раскопках зольника № 12 (Онайко. 1966. С.16. Табл. III. 13), а в последнее десятилетие – в 2000–2003 г. при раскопках зольника № 5 (Задников. 2007 а; 2007 б).



Рис. 1. Образцы ранней керамики из раскопок 2008 г на Бельском городище

Новые образцы найдены в 2008 году в зольниках № 10 и 13. На одном из них (зольник № 10), найденном среди материалов постжаботинского времени, сохранилось изображение пасущихся козлов-эгагров, разделенных поясом плетенки (Рис. 1, 1). Пустое пространство заполнено ромбами, свастиками, розетками. На другом фрагменте (зольник № 13) прорисованы ноги козла, нанесен пояс плетенки и различный заполнительный орнамент (Рис. 1, 2). Идентичные изображения козлов-эгагров, разделительный пояс из плетенки и различный заполнительный орнамент имеются на ойнохое из кургана Темир-Гора, на фрагментах с Немировского и Матронинского городищ, на горле ойнохой из кургана Болтышка. На античных памятниках Северного Причерноморья находки столь ранней керамики также редки. Из раскопок на о. Березань в настоящее время известен лишь один столовый сосуд, украшенный разделительным фризом из плетенки и фигурами козлов-эгагров (Корпусова. 1987. С. 36–37. Рис. 14). Подобное сочетание элементов орнамента имеется на Берлинской ойнохое и на сосуде из раскопок Хиоса (Копейкина. 1982. С. 156; Boardman. 1967). Большинство исследователей датируют данные столовые сосуды временем

от 640 до 600 г. до н.э. Р. М. Кук сужает их дату до 640–625 г. до н.э. (Cook, Dupon. 1998. P. 34–39). На наш взгляд, наличие плетенки, манера изображения животных, а также характерный заполнительный орнамент позволяют отнести найденные на Бельском городище образцы, выполненные в стиле Middle Wild Goat I, к 640–630 г. до н.э.

Остальные фрагменты ранней греческой керамики, найденной в 2008 году, относятся к более позднему времени. Один из них (Рис. 1, 3) обнаружен в зольнике № 10, в нижней части культурного слоя. На фрагменте в поле, ограниченном сплошной полосой, сохранились изображения пасущихся козлов и пятнистых оленей. Остальное пространство покрыто заполнительным орнаментом: подвесными треугольниками, свастиками, ромбами, различными розетками. Данные изображения находят аналогии на ойнохое «Леви» из Лувра, датирующейся в последнее время 620–610 г. до н.э. (Kerschner. 2006. P. 232). Бельский фрагмент, выполненный в стиле Middle Wild Goat II, вероятно, также можно датировать в этих временных рамках. Подобные фрагменты были найдены на поселении в разные годы при изучении зольников № 5, 11 и 28, а также на поверхности Западного укрепления (Шрамко. 1975. С. 124. Рис. 13, 5; Задников. 2007 б). Особый интерес представляет фрагмент ойнохой, найденный в слое зольника № 13. На фрагменте сохранилось изображение пасущегося козла с полоской пурпура на крупе животного. Свободное пространство заполнено подвесными треугольниками и розеткой (Рис. 2, 4). Аналогичные изображения козлов известны по материалам Березани (Копейкина. 1982). Данный фрагмент, на наш взгляд, следует отнести к 615–600 г. до н.э., хотя полоска пурпура указывает на возможность ограничения верхней даты 590 г. до н.э.

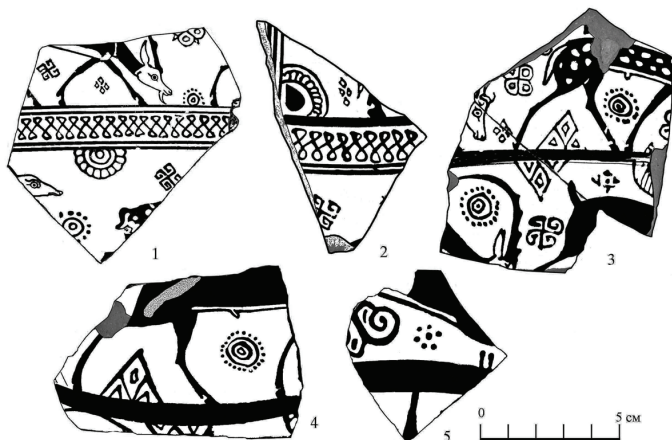
Кроме того, в зольнике № 13 встречены фрагменты столовой керамики североионийского происхождения (Late Wild Goat). На одном из них сохранилось изображение нижней части туловища козла, ниже которого нанесена широкая разделительная полоса коричневого лака. Пустое пространство заполнено геометрическим орнаментом. Ниже полосы видны фрагменты луча. Аналогичное изображение имеется на ойнохое из кургана у с. Шандровка (Ковалева. 1984; Мухопад. 1988). Обычно подобные сосуды и изображения датируют в пределах первой трети VI в. до н.э. Однако, на наш взгляд, дату данного фрагмента можно ограничить второй четвертью VI в. до н.э., так как установлено, что с середины этого столетия на городище начинает поступать атический импорт и поэтому в слоях третьей четверти VI в. до н.э. подобные находки не встречаются.

Таким образом, ранняя античная керамика Бельского городища представлена тарными сосудами: амфорами типа Коломак, сероглиняными лесбосскими, хиосскими с облицовкой и милетскими амфорами. Столовая – фрагментами ойнохой, украшенных в различных стилях (MWG-I, MWG-II и LWG).

Впервые греческий импорт появляется на поселении в третьей четверти VII в. до н.э., а уже с конца VII – первой четверти VI в. до н.э. количество и ассортимент античной продукции на городище значительно расширяется. Некоторый временный количественный спад в поступлении античной керамики наблюдается во второй четверти VI в. до н.э., но уже с середины столетия налаживаются прочные торговые отношения местного населения с греческими полисами. Античная столовая и тарная посуда широко представлена в слоях и комплексах этого времени.

Первый греческий импорт во второй половине VII в. до н.э., вероятно, поступал на Бельское городище с Березани, а со второй четверти – середины VI в. до н.э. – из Ольвии. Именно это, западное, направление поступления и распространения ранней античной керамики в Лесостепь маркируют известные сегодня находки на Днестре и Буге (Немировское городище, Ивано-Пусте), Днепровском Правобережье (Трахтемировское, Матронинское городища, курган Болтышка, Жаботинское поселение) и Ворскле (Западное укрепление Бельского городища, курганы у пгт Коломак и с. Купьеваха). С западными областями Лесостепи было связано и население, переселившееся в середине – второй половине VIII в. до н.э. с территории Днепровского Правобережья на склоны правого берега р. Сухая Грунь, притока Псла. Скорее всего, именно в этом направлении местным лесостепным населением и были освоены торговые пути, проходившие по водоразделам и крупным речным артериям. Эти пути связывали между собой Степь и Лесостепь, а также отдельные районы лесостепной территории. Возможно, этими маршрутами пользовались и первые торговцы, поставлявшие греческое вино в глубинные районы варварского мира.

Литература

- С. А. Задников.* Столовая античная керамика Бельского городища второй половины VII – первой половины VI в. до н.э. // БФ. СПб, 2007 а.
- С. А. Задников.* Ранняя античная керамика Бельского городища // Международные отношения в бассейне Чёрного моря в древности и средние века: Ростов-на-Дону, 2007 б.
- И. Ф. Ковалева.* Работы в Орельско-Саморском междуречье // АО–83.
- Л. В. Копейкина.* Родосско-ионийская керамика VII в. до н.э. с о.Березань и её значение для изучения раннего периода существования поселения // Художественные изделия античных мастеров. Л., 1982.

- В. Н. Корпусова.* Восточногреческая расписная керамика // Культура населения Ольвии и её окружи в архаическое время. К., 1987.
- С. Е. Мухонад.* Расписная родосско-ионийская амфора из кургана у села Шандровка в Приорелье // Археологические памятники Поднепровья в системе древностей Восточной Европы. Днепроп., 1988.
- Н. А. Онайко.* Античный импорт в Приднепровье и Побужье в VII – V вв. до н.э. // САИ. – 1966. Вып. Д 1–27
- Б. А. Шрамко.* Крепость скифской эпохи у с Бельск - город Гелон // СМ. 1975.
- И. Б. Шрамко.* О начальном периоде существования Бельского городища// Від Кіммерії до Сарматії, К., 2004.
- J. Boardman.* Excavations in Chios 1952–1955. Greek Emporio // BSA. 1967. Suppl. 6
- R. M. Cook, P. Dupont.* East Greek Pottery. L., N.Y., 1998.
- M. Kerschner.* Zum Beginn und zu den Phasen der griechischen Kolonisation am Schwarzen Meer // EA. 2006. Bd. 12.

Ю. Б. Полідович

Крестовидная бляха из архаического некрополя Ольвии в контексте скифского «звериного стиля»

Одной из наиболее удивительных находок варварского типа, происходящих из античных центров Северного Причерноморья, является крестовидная бляха из погр. 12 архаического некрополя Ольвии, найденная в 1910 г. и ставшая уже классической (Скуднова. 1988. Кат. 55).

Крестовидными называют бляхи, которые имеют форму перевернутого «латинского» креста и декорированные разнообразными, преимущественно зооморфными изображениями. На сегодняшний день таких блях известно как минимум 30: 1 из них происходит из Волго-Камского региона, 8 – с юга Восточной Европы (от Нижнего Поволжья до Поднепровья) и 21 – из Карпато-Дунайского региона.

По системе декоративного оформления и материалу изготовления, а также хронологическому и территориальному распространению крестовидные бляхи разделяются на три больших группы (Мурзин. 1977. С. 59–60; Chochorowski. 1985. Р. 95–98; Полідович. 2000). Первая группа – бронзовые бляхи, декорированные разнообразными фигурками животных и распространенные во второй половине VI – V в. до н.э. от Нижнего Поволжья до Среднего Подунавья (Рис. 1, 1–8). Вторая группа – бронзовая бляха VI–V в. до н.э. из Волго-Камского региона, по форме идентичная бляхам первой группы, декорированная разнообразными солярными

символами (Рис. 1, 9). Третья группа – карпато-дунайские бляхи конца V–IV в. до н.э., близкие по форме, но без зооморфного декора; часть их украшена простым геометрическим орнаментом.



Рис. 1. Крестовидные бляхи: 1 – Ольвия, погр.12 (1910 г.); 2 – м-к Аксай-I, кург.3, погр.3 (Нижнее Поволжье); 3 – х.Дугино, разруш.погр. (Нижнее Подонье); 4 – Быршешти (Румыния); 5 – Салонта (Румыния); 6 – с. Енковцы, кург. (Левобережная Днепро́вская лесостепь); 7 – из кол-ции Боткина (Днепро́вская лесостепь); 8 – с.Гусарка, кург. (Северное Приазовье); 9 – Зуевский мог-к, погр.168 (Волго-Камье)



Рис. 2. Крестовидная бляха из Ольвийского некрополя и стилистические аналогии к ней: 1 – Ольвия, погр.12 (1910 г.); 2 – с.Басовка, кург.468 (Посулье); 3 – р-н г.Майкоп (Прикубанье); 4 – м-к Уйгарак, кург.82 (Приаралье); 5 – кург.Витова Могила (Левобережная Днепровская лесостепь); 6 – Павлодарское Прииртышье; 7 – с.Хошеутово, комплекс (Нижнее Поволжье); 8 – III Аландская группа, кург.5, погр.1 (Южное Приуралье); 9 – м-к Обручевский, кург.2 (Южное Приуралье); 10 – м-к Бесоба, кург.4 (Южное Приуралье); 11 – с.Новый Кумак, кург.18 (Южное Приуралье); 12 – Ульский кург.2 (Прикубанье); 13 – с.Басовка, кург.6 (Посулье); 14 – м-к Уйгарак, кург.83 (Приаралье); 15 – с.Пожарная Балка, поселение (Левобережная Днепровская лесостепь); 16 – кург. Роменской группы (Посулье)

Бляхи первой группы разделяются на 4 типа, которые различаются между собой оформлением боковых и нижнего выступов, которые могут быть образованы: головами копытных животных – тип 1 (1 шт.: Рис. 1, 6); протомами коней – тип 2 (2 шт.: Рис. 1, 5); головами хищных птиц – тип 3 (7 шт.: Рис. 1, 1–4); сценой терзания, вписанной в круг – тип 4 (8 шт.: Рис. 1, 7–8). Бляхи 4-го типа разделяются на два варианта в зависимости от изображения, размещенного в центре бляхи: свернувшегося хищника (вариант 1: Рис. 1, 7) или сцены терзания, аналогичной сценам на боковых выступах (вариант 2: Рис. 1, 8).

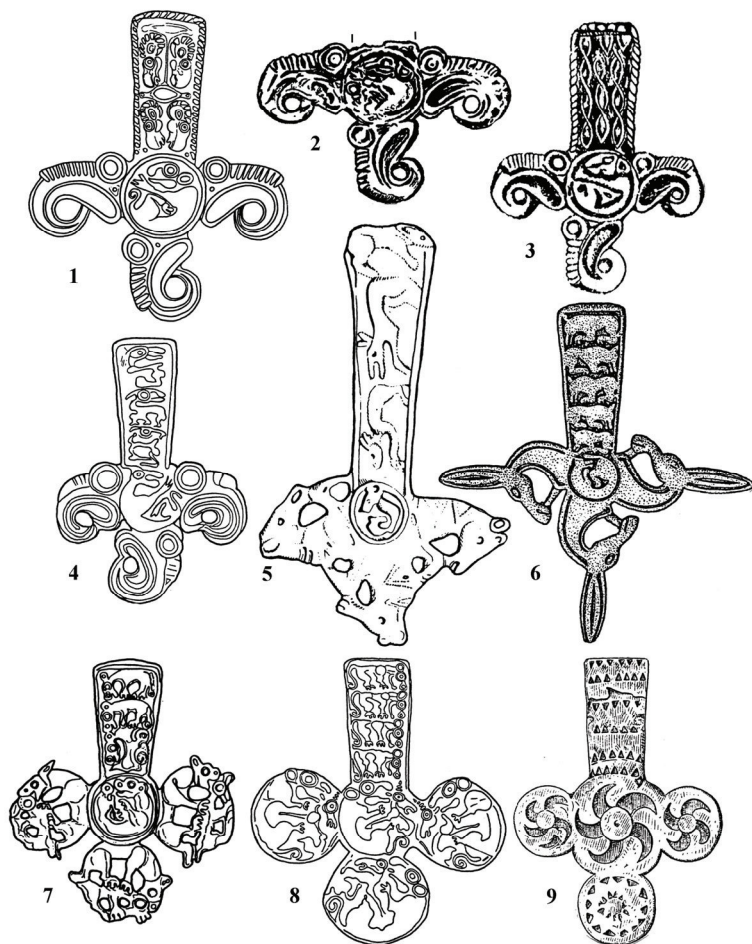
Хронологическая позиция данных изделий определена достаточно четко, что позволяет говорить о безусловной первичности блях первой группы. Среди последних выделяется несколько изделий 3-го и 4-го типов, близких по стилистическим признакам (Рис. 1, 1–3, 8). Это, прежде всего, касается оригинальных изображений хищников, которые имеют массивную голову с большим круглым глазом, округлым верхним контуром, отделенной нижней челюстью и беззубой пастью, трехпалые лапы и длинный хвост, конец которого закручен в спираль или кольцо. Такие хищники изображены свернувшимися в центре блях (Ольвия, Аксай, Дугино – Рис. 1, 1–3) и в сценах «нападения» (Опишлянка, Гусарка – Рис. 1, 8). Близки к ним по изображению тела хищники, которые размещены в верхних частях блях из Опишлянки и Гусарки (Рис. 1, 8). Но главная особенность последних – кольчатое изображение уха, глаза и ноздри, – сближает их с архаичными изображениями келермесского типа. Это позволяет говорить об определенной архаичности обозначенного круга блях, которые находились на переломе изобразительной традиции, когда уже появились новые типы изображений, но все еще бытовали прежние стилистические традиции.

Архаичность подтверждается и датой комплексов, в которых были найдены бляхи. В целом она определена в пределах второй половины VI в. до н.э. Самая низкая дата для одного из них – ольвийского погребения 12 (1910 г.) – была предложена С. В. Полиным: не позже второй четверти VI в. до н.э. (Полін. 1987. С. 29).

Аналогичным охарактеризованным хищникам является свернувшийся зверь, изображенный на круглой бляшке из посульского кургана 482 у с.Басовка (Рис. 2, 2), что уже неоднократно отмечалось исследователями (Ильинская. 1971. С. 79). С ними можно сопоставить и свернувшегося хищника на бляшке, происходящей из окрестностей г. Майкопа (Рис. 2, 3). Почти аналогичную схему расположения передней лапы имеет изображение свер-

нувшего хищника из кургана 82 приаральского могильника VII–VI в. до н.э. Уйгарак (Рис. 2, 4).

Тот факт, что одна из самых выразительных крестовидных блях, выполненных в обозначенной стилистической манере, была найдена на некрополе Ольвии, позволило многим исследователям говорить о её изготовлении в ольвийских мастерских, а, следовательно, и об античном влиянии на формирование данного стилистического образа в целом. Считается даже, что ольвийская бляха была творением именно ольвийских (т.е. греческих) мастеров (Ильинская. 1971. С.79; Погребова, Раевский. 1992. С. 116). Другие же изделия, как считает ряд авторов, или привозились из Ольвии, или изготавливались по ольвийским образцами (Граков. 1947).

Однако рассмотренная стилистическая манера изображения хищников абсолютно не свойственна античной традиции, которая уже с VI в. до н.э. тяготела к реалистичной манере воспроизведения животных и людей. Не случайно никто из исследователей не приводит в подтверждение своего мнения никаких аналогий из древнегреческого искусства.

Не преувеличивается ли в данном случае значение находки крестовидной бляхи в пределах античного города? Ведь данное изделие могло быть изготовлено в каком-то ином месте и попасть в Ольвию или вместе с ее владельцем (она найдена в скифском погребении), или путем торговых отношений.

К тому же, доказательств относительно изготовления данной бляхи именно в Ольвии фактически нет, на что обратила внимание еще В. М. Скуднова (1988. С. 27). Напротив, все известные литейные формы и формы для тиснения, найденные в Ольвии и на территории ее хоры, датируются временем не раньше конца VI – начала V в. до н.э. (Фурманьска. 1958; Островерхов, Отрешко. 1986; Левина, Островерхов, Редина. 1993; др.). Т.е. местное, ольвийское, изготовление изделий в «зверином стиле» фактически началось в то время, когда на большей части Скифии крестовидные бляхи уже вышли из обихода.

Впервые за пересмотр взгляда на ольвийское происхождение крестовидных блях выступила Н. А. Онайко (Онайко. 1966. С. 172), но ее взгляды не были поддержаны другими исследователями (Шкурко. 1969. С. 36). Лишь впоследствии о полиценричности изготовления блях писала В. М. Скуднова, считая их сугубо скифскими изделиями (Скуднова. 1988. С. 27). А С. Я. Ольговский привел ряд доказательств относительно технологической невозможности изготовления подобных изделий в архаической Ольвии (Ольговский. 1995).

В пользу скифского происхождения бляхи из Ольвийского некрополя, на наш взгляд, говорят определенные стилистические

аналогии изображенным на ней животным. Об изображении хищника уже шла речь. Второй образ, воспроизведенный на бляхе, – хищная птица. В данном случае изображена ее голова, состоящая из трёх основных элементов: большого круглого глаза, массивного клюва, с широкой округлой основой и концом, загнутым в кольцо, и массивной рубчатой восковицы. Почти идентичная голова изображена на плече хищников, изображенных на бляшках из лесостепных комплексов Витовой Могилы (Рис. 2, 5) и Опишлянки, откуда происходит и одна из крестовидных блях. Тем самым, эти изображения птиц вместе с изображениями обозначенной выше группы хищников образуют определенный изобразительный круг, объединенный единой стилистической традицией. Но, в целом, «ольвийский» тип птичьей головы также очень немногочисленный, хотя отдельные элементы изображения находят многочисленные аналогии среди скифских изображений (Рис. 2, 12–16) (подробнее: Полідович. 2000).

Третьим мотивом, воспроизведенным на ольвийской крестовидной бляхе, является голова барана. Стилистика ее изображения, по мнению некоторых исследователей, больше всего отвечает античной изобразительной традиции (Фармаковский. 1914. С. 37; Ольговский. 1995. С. 28). Для Б. Н. Гракова это определение даже стало самым главным аргументом относительно ольвийского производства крестовидных блях (Граков. 1947. С. 32). Между тем, изображения головы барана были вполне характерны для скифского «звериного стиля». Типично скифскими являются и стилистические приемы, с помощью которых изображена голова барана на ольвийской бляхе: большой рельефный глаз, который состоит из внешнего кольца и внутреннего кружка, рельефно выделенные губы, щека, обозначенная рельефным овальным бугорком, особый изгиб рогов. Подобный изгиб имеют рога у баранов на изображениях, происходящих из комплексов конца VI–V в. до н.э. Южного Приуралья и Поволжья, а также более отдаленных восточных регионов (Рис. 2, 7–11).

Приведенные аналогии, по нашему мнению, позволяют говорить о несомненном скифском происхождении крестовидной бляхи из Ольвийского некрополя, а также и других стилистически близких к ней блях. Они представляют собой оригинальную манеру изображения, которая имеет бесспорные истоки в предыдущей архаичной изобразительной традиции, хотя и «живёт» очень недолгое время (возможно, лишь вторую половину VI в. до н.э.).

Обращают внимание и определенные аналогии с восточными регионами скифского мира. Среди них выделяется необычная бронзовая бляха VII–VI в. до н.э., происходящая из случайных находок в Павлодарском Прииртышье (Акишев. 1976). Она пред-

ставляет собой сложную композицию, в основе которой находится свернутая фигурка козлика, вокруг которой радиально расположены три хищника (Рис. 2, 6). Хищники на этой бляхе стилистически в определенной мере близки хищникам на крестовидных бляхах. Сюжетно прииртышская бляха воспроизводит сцену нападения, которая в данном случае, учитывая присутствие трех хищников и своеобразие позы козлика, вероятно, олицетворяет трехчастное жертвоприношение. Фактически эту же идею воплощают и многие крестовидные бляхи.

Само же происхождение крестовидных блях можно связать с территорией Левобережной днепровской Лесостепи, о чем уже писал С. Я. Ольговский (Ольговский. 1995). В пользу такого утверждения свидетельствуют также изображения на самых ранних бляхах, которые тесно связаны со всем комплексом местного «звериного стиля».

Появление крестовидных блях в карпато-дунайском регионе многими исследователями вполне справедливо связывается с миграционной волной второй половины – конца VI в. до н.э. Эта волна отразилась в появлении в Средней Европе крестовидных блях, зеркал «ольвийского» типа, предметов скифского оружия и некоторых видов украшений.

Таким образом, находки крестовидных блях в Северо-Восточном Причерноморье и Карпато-Дунайском регионе, вероятно, отмечают исходную и конечную точки маршрута миграции. В таком случае, Северо-Западное Причерноморье (и Ольвия в том числе) было промежуточной территорией, через которую проходила эта миграция. А, следовательно, некоторые типы изделий, в том числе крестовидные бляхи и зеркала «ольвийского» типа, могли попасть сюда из Северо-Восточного Причерноморья именно в результате обозначенных событий.

Литература

- А. К. Акишев. Новые художественные бронзовые изделия сакского времени // Прошлое Казахстана по археологическим источникам. Алма-Ата, 1976.
- Б. М. Граков. Чи мала Ольвія торговельні зносини з Поволжям і Приураллям в архаїчну і класичну епохи? // Археологія. К., 1947. Том 1.
- В. А. Ильинская. Образ кошачьего хищника в раннескифском искусстве // СА. 1971. № 2.
- Э. А. Левина, А. С. Островерхов, Е. Ф. Редина. О производстве изделий в зверином стиле на территории Ольвийского полиса // Древности причерноморских степей. Запорожье, 1993.

- В. Ю. Мурзин.* Два раннескифских комплекса из Запорожской области // Новые исследования археологических памятников на Украине. К., 1977.
- С. Я. Ольговський.* Походження хрестоподібних блях скіфського часу // Археологія. 1995. № 2.
- Н. А. Онайко.* О центрах производства золотых обкладок ножен и рукояток ранних скифских мечей, найденных в Приднепровье // Культура античного мира. М., 1966.
- А. С. Острроверхов, В. М. Отрешко.* Новый образец звериного стиля, найденный близ Ольвии // Памятники древнего искусства Северо-Западного Причерноморья. К., 1986.
- М. Н. Погребова, Д. С. Раевский.* Ранние скифы и древний Восток. К истории становления скифской культуры. М., 1992.
- С. В. Полін.* Хронологія ранньоскіфських пам'яток // Археологія. К., 1987. Вип. 59.
- Ю. Б. Полідович.* Скіфські хрестоподібні бляхи // Археологія. 2000. № 1.
- В. М. Скуднова.* Архаический некрополь Ольвии. Публикация одной коллекции. Л., 1988.
- В. Б. Фармаковский.* Архаический период в России // МАР. 1914. № 34.
- А. І. Фурманська.* Ливарні форми з розкопок Ольвії // Археологічні пам'ятки УРСР. 1958. Том VII.
- А. И. Шкурко.* Об изображении свернувшегося в кольцо хищника в искусстве лесостепной Скифии // СА. 1969. № 1.
- J. Chochorowski.* Die Vekerzug-Kultur Charakteristik der Funde. Warszawa, Kraków, 1985.

В. Ю. Зуев

Греческие импорты художественной бронзы и подражания им в районе Центрального Предкавказья. 1. Крымгиреевское зеркало

Пришествие скифов в Северном Предкавказье ощутимо с рубежа VIII–VII в. до н.э. Такие диагностирующие признаки, как 1) каменные изваяния гумаровского типа, 2) бронзовые шлемы китайского происхождения, 3) биметаллические клевцы, 4) бронзовые прорезные навершия штандартов, 5) бронзовые зеркала с бортиком и рукоятью в центре диска, 6) стрелковый набор, 7) узда аржанского типа и 8) стилистически ранние формы скифского звериного стиля – свидетельствуют об этом и подчёркивают большую роль пришельцев в жизни народов, населявших предгорья Северного Кавказа на всём протяжении VII в. до н.э., когда скифская культура начала осваивать специфические местные явления и вбирать в себя различные импульсы, существенно преобразившие её

облик. Материалы Келермеса, Ульских, Нартанских и Краснознаменского курганов хорошо иллюстрируют этот процесс синтеза, творческой переработки этих импульсов, среди которых ощутимы не только ближневосточные художественные традиции древних цивилизаций, но и ионийские восточно-греческие влияния.

«Кавказская Скифия», на мой взгляд, должна рассматриваться как один из важнейших центров скифского исхода в степи Евразии, не только в лесостепное Причерноморье и Центральную Европу, но и на восток на рубеже VII–VI в. до н.э. и в первой половине VI в. до н.э. Эта бурная эпоха привела к формированию во второй половине VI в. до н.э. ряда крупных провинций скифского мира от Закарпатья до Алтая, среди которых Северное Предкавказье осталось одним из ключевых регионов скифской гегемонии.

К этой эпохе относятся несколько греческих импортов художественной бронзы и местных подражаний этим бронзам, служивших элементами материальной культуры скифской элиты. Речь идёт о греческих зеркалах, разных по оформлению деталей, но найденных в этом регионе, удалённом от античных центров. Это бронзовое зеркало с фигурками оленя и пантеры на рукояти, найденное в окрестностях Пятигорска в 1911 г. при раскопках Д. Я. Самоквасова (Скуднава. 1962. С. 9). Два зеркала – 1954 и 2008 г. находок, происходящие из Каменномоетского могильника (Акритас. 1955. С. 44. Рис. 8). Зеркало с фигурками кабана и льва, найденное в окрестностях г. Нальчика в 1913 г (Фармаковский. 1914. Табл. XIV. 1, 3), и местное подражание ольвийскому типу зеркал с фигуркой кошачьего хищника на рукояти, найденное в 1921 г. на восточной окраине с. Хабаз (Иессен. 1941. Табл. V, 3) Начать же серию публикаций по данной теме я хочу с одной из первых находок зеркал «ольвийского» типа на Кавказе, поскольку в этом назрела источниковедческая необходимость.

В 1885 г. в Императорскую Археологическую комиссию поступили сведения с Северного Кавказа об одной такой находке. В письме Директора Канцелярии Главногоначальствующего гражданского частью на Кавказе от 11 февраля 1885 г. за № 1239 сообщалось что в Канцелярию доставлена «медная вещь, имеющая вид тарелки с рукояткою, найденная при распашке земли на Крымгиреевской степи». Далее в письме перечисляются случайные находки пяти монетных кладов и добавлено: «Означенные предметы древности были исследованы Директором Кавказского музея¹⁰¹, который пришёл к следующему заключению: вещь, показанная

¹⁰¹ Основатель Кавказского музея в Тифлисе доктор Густав Иванович Радде (1831–1903), член-корреспондент Императорской Академии наук. (Кёппен. 1903. С. 109–128).

под № 1, есть, по всей вероятности, основание и боковое окаймление древнего зеркала, за которое, в случае приобретения оно для Музея, может быть уплачено 15 рублей». Тифлиские чиновники также просили уведомить Императорскую Археологическую комиссию, «не будет ли полезным те из числа находок, которые не имеют учёного значения, и не приобретаются для Кавказского Музея им, переслать в Комиссию на её рассмотрение и, быть может, приобретение, так как в противном случае эти древности подлежат возвращению находчикам» (Архив ИИМК РАН. Ф. 1. 1885. № 30. Л. 22, 23^{об}, 25).

В ответном письме Товарища Председателя Комиссии барона В. Г. Тизенгаузена все находки, описанные в отношении из Тифлиса, были затребованы в Санкт-Петербург для представления важнейших из них на личное воззрение Государя Императора. Тизенгаузен обещал довести до сведения Императора о желании Тифлиского музея приобрести некоторые из них, а находчикам выплатить «не менее 1/3 сверх металлической стоимости древностей» (Архив ИИМК РАН. Ф. 1. 1885. № 30. Л. 26, 26^{об}). В июле 1885 г. зеркало было показано Императору Александру II. По личному ходатайству Председателя Археологической Комиссии и Директора Императорского Эрмитажа, гофмейстера Двора Александра Алексеевича Васильчикова, бронзовое зеркало было решено передать с согласия находчика «в Скифское собрание Эрмитажа» (Архив ИИМК РАН. Ф. 1. 1885. № 30. Л. 27). В дополнительном письме из Тифлиса от 21 сентября 1885 г. за № 9532 относительно обстоятельств находки зеркала сообщалось, «что медную вещь, имеющую вид тарелки, с рукояткою, согласен уступить находчик её, крестьянин села Крымгиреевского, Александровского уезда Ставропольской губернии Мирон Капинос, за соответствующее денежное вознаграждение, не менее 1/3 сверх металлической стоимости её» (Архив ИИМК РАН. Ф. 1. 1885. № 30. Л. 29). На этом документе А. А. Васильчиков оставил резолюцию: «За зеркало заплатить 25 рублей и передать его в Императорский Эрмитаж, а остальное [монетные клады – В. З.] возвратить». Здесь же имеется расписка Помощника Хранителя Отделения Древностей Императорского Эрмитажа Г. Е. Кизерицкого: «Бронзовое зеркало принял 9 октября 1885 г.». 7 октября 1885 г. Археологическая Комиссия сообщила в Тифлис о том, что «бронзовое зеркало, найденное на Крымгиреевской степи, поступает в античную коллекцию Императорского Эрмитажа и находчику этой вещи, крестьянину Мируну Капунесу [так в тексте – В. З.], препровождается 25 рублей». А 15 октября указанная сумма была отправлена в Тифлис денежным переводом (Архив ИИМК РАН. Ф. 1. 1885. № 30. Л. 34, 35). При передаче находки на постоянное хранение в Эрмитаж с него

был сделан для архива Археологической комиссии рисунок художником Н. Медведевым (Рис. 1).

Первой публикацией Крымгиреевского зеркала было сообщение о его находке в сводном томе Отчётов Императорской Археологической комиссии (ОАК. 1882–1888. С. ХСII).

Воспроизведено и сопоставлено с аналогичными находками это зеркало было в большой публикации графа А. А. Бобринского дневников его раскопок скифских курганов Поднепровья. Он писал по этому поводу: ««Замечательно сходство некоторых из экземпляров этих зеркал между собой. Так А. В. Орешников пишет мне о трёх зеркалах Российского Исторического Музея (Оренбургское, Пятигорское и из собрания Бурачкова), что “работа всех этих зеркал – совершенно одинакова, как будто они вышли из одной мастерской и одной эпохи”. То же можно сказать и по сравнению зеркала моего собрания (№ 6) из Ромен (фиг. 17) с зеркалом из Эрмитажа (№ 2), из Ставропольской губернии (фиг. 18); они почти совершенно тождественны. На это поразительное сходство обращаю особое внимание учёных исследователей Скифии. Очевидно, что эпоха выделки этих предметов должна быть одна и та-же. Где же фабриковались эти изделия?» (Бобринской. 1901. С. 68–69. Рис. 18).

Этот вопрос Председателя Археологической комиссии породил большую литературу, в которой находке в Крымгиреевской степи уделялось должное внимание. В 1947 г. вышла важная работа Б. Н. Гракова, написанная ещё до того, как он отказался видеть в Предкавказье, Поволжье и Приуралье провинции единого скифского мира, выдвинув гипотезу об особой савромато-сарматской культуре (Граков. 1947). Опубликованная на украинском языке, эта работа, где впервые была изложена идея проследить по зеркалам ольвийского типа культурные, экономические и политические связи единого скифского пространства эпохи архаики, сыграла досадную роль в истории публикации рассматриваемой находки. Написанное по-украински название села (Крымгиреевское) перекочевало затем в русскоязычную литературу и в дальнейшем ещё более модифицировалось в неправильном написании (Бондарь. 1955. С. 62; Скуднова. 1962. С. 9; Кузнецова. 1991. С. 80; Кузнецова. 2002. С. 146).

Запутана и история с воспроизведением изображения Крымгиреевского зеркала. Так, Н. Н. Бондарь поместил под указанием на «Крымгиреевское» зеркало другое, лишь похожее на него: эллипс верха ручки зеркала на иллюстрации Бондаря имеет на лицевой стороне два рельефных циркульных орнамента, уподобляющих эту деталь волютам капителей (Рис. 2, 1). На Крымгиреевском зеркале от подобного орнамента имеются лишь слабые следы. Фи-

гурка пантеры на иллюстрации Бондаря имеет утолщённый к концу хвост, тогда как у крымгиреевской пантеры он равномерно тонкий и на конце закручен в кольцо. Любопытно было бы идентифицировать зеркало, опубликованное Бондарем, т.к. оно даёт прототип украшения верха ручки зеркала, сильно затёртое на Крымгиреевском экземпляре (Бондарь. 1955. Рис. 11, а).

В 1962 г. В. М. Скуднова уделила Крымгиреевскому зеркалу внимание в работе о зеркалах. Сопоставив большую серию находок, она отметила: «Только три фигурки пантеры (Роменского, Крымгиреевского и Мариупольского зеркал) имеют характерные черты, свойственные изображению хищника в скифском искусстве: лапы показаны кружками, тонкий хвост на конце закручен кольцом, на тяжёлой массивной голове рельефно выступают круглые уши. Чёткие грани выделяют шею пантеры и ноги. Точно так же трактовано изображение пантеры на золотой бляхе из Келермеса. Уже А. А. Бобринской обращал внимание на поразительное сходство двух зеркал с пантерой (Роменское и Крымгиреевское). Действительно, не только совпадают фигурки зверя, но и зеркала сделаны одинаково: и овальный выступ под диском, и подставка под пантерой, покрытая горизонтальными рубчиками. Бобринскому не была, видимо, известна пантера от ручки зеркала из Мариупольского района, аналогичная указанным двум зеркалам¹⁰². Надо думать, что все три экземпляра являются изделиями одной мастерской» (Скуднова. 1962. С. 11).

К сделанному Скудновой наблюдению о скифской трактовке образа пантеры на указанных рукоятях зеркал добавлю ещё одну важную деталь. На Крымгиреевском экземпляре у животного показан хищный оскал открытой пасти, что ещё более связывает этот образ с ранним каноном скифского изображения пантеры.

Крымгиреевское зеркало публиковалось ещё не раз (Виноградов. 1972. С. 136; Доманский. 1974. С. 164. Илл. 38; Galanina. 1993. № 35; Galanina. 1997. S. 77–78. № 5).

В 1991 г. Т. М. Кузнецова высказала ряд суждений о нём, называя зеркало как Крим-Гиреевское. Согласно её мнению, предметы этого типа распространялись в VI в. до н.э. с востока на запад – с Северного Кавказа в лесостепь, затем в Ольвию, Борисфен и далее на запад. Обоснованием такого вектора распространения зеркал с пантерой на конце рукояти, Кузнецова считает именно реалистичность изображения кошачьего хищника, которого она считает возможным трактовать как образ гепарда. Аллюзии с келермесским каноном изображения пантеры, безусловно, важны в

¹⁰² Мариупольская пантера была найдена в 1932 г., уже после того как граф А. А. Бобринской скончался в эмиграции в 1927 г. – В. З.

стилистическом анализе этого произведения художественной бронзы. Однако, на мой взгляд, этого недостаточно для обоснования подобного заключения. И уж совсем неверным мне представляется утверждение Т. М. Кузнецовой, что Крымгиреевское зеркало было отлито в одной форме с зеркалом из Аксютинце (Кузнецова. 1991. С. 80). Это не так, поскольку размеры зеркал ощутимо разнятся (Скуднова. 1962. С. 12; Кузнецова. 2002. С. 301), не говоря уже о технологической невозможности, при отливке зеркал по утрачиваемой восковой модели, быть изготовленными в одной форме. В книге Т. М. Кузнецовой 2002 г., расшифровывая авторские кодировки, получаем следующее описание зеркала из Крымгиреевской степи: сложносоставное [класс II], с боковой ручкой [отдел II], у которой сверху трилистник (эллипс + сегмент над ним), ствол – каннелированный, прямой, на конце – фигурка стоящего кошачьего хищника на прямоугольной подставке [тип I], у диска имеется бортик [вид I]. Верх ручки не орнаментирован, на стволе три продольных ребра, конец – реалистичная фигурка на рифлёной подставке [вариант I] (Кузнецова. 2002. С. 240). Надо заметить, что рисунок зеркала, опубликованный там же, при всей тщательности прорисовки штриховок, неточно передаёт детали оформления верхней части рукоятки (Рис. 2, 2). Непонятно и указание, что зеркало происходит из курганного могильника (Кузнецова. 2002. С. 146. Табл. 78; С. 327. № 91). Следует также упомянуть, что подобные предметы Т. М. Кузнецова не считает зеркалами, а специфическим прототипом греческих патер, что невольно сближает её трактовку подобных предметов с народной интерпретацией зеркал «ольвийского» типа как «сковородок». В работе 2002 г. она подчёркивает: «Это греческие формы и со скифами связаны только тем, что их распространение прекращается во второй половине VI в. до н.э. после вторжения «свирепых кочевников» в Северопонтийский регион. Возможно, эта форма является прототипом для античных патер более позднего времени» (Кузнецова. 2002. С. 219)¹⁰³.

Ясность в топографию находки внесла при публикации материалов Краснознаменских курганов В. Г. Петренко, восстановившая и правильное название её: «Село Крымгиреевское находится примерно в 30 км к югу от хут. Красное Знамя» (Петренко. 2006. С. 13).

¹⁰³ Тем самым Кузнецова входит в противоречие с вышеотмеченной её же трактовкой зеркал типа Крымгиреевского.



Рис. 1. Крымгиреевское зеркало. Рисунок Н. Медведева. 1888 г.



Рис. 2. 1 – зеркало неизвестного происхождения, опубликованное Н. Н. Бондарем как крымгиреевское; 2 – «Крим-Гиреевская» патера по Т. М. Кузнецовой

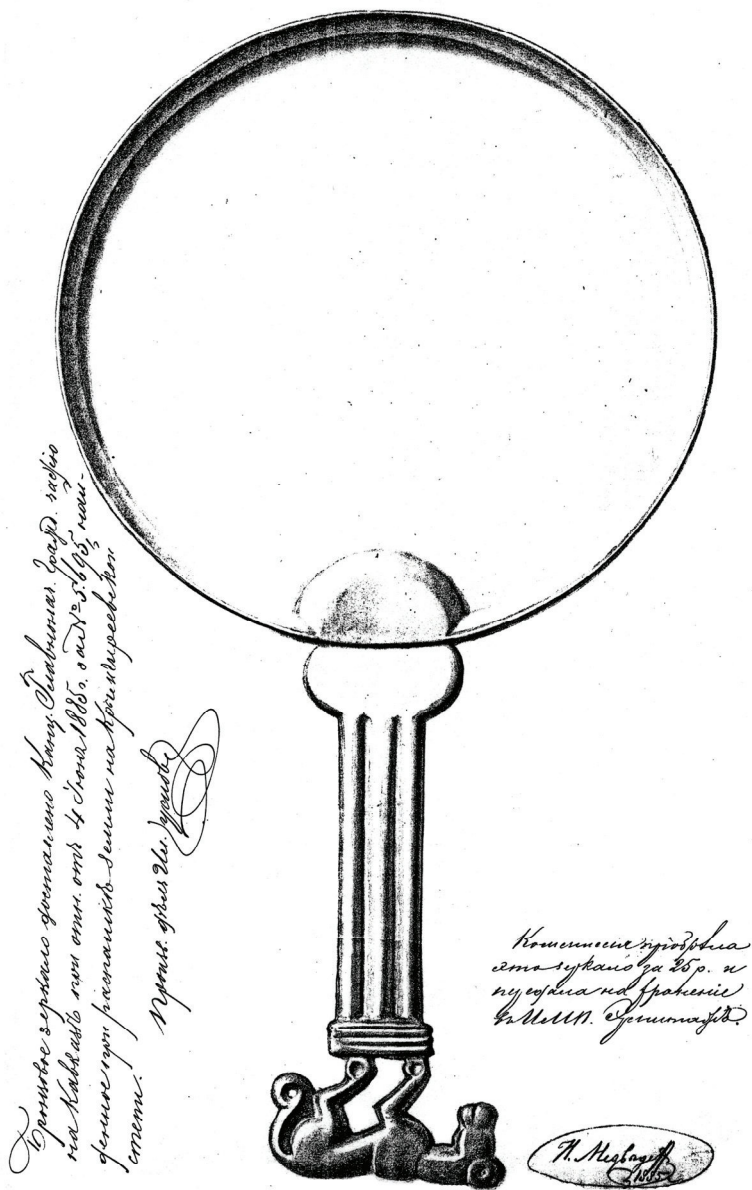

Рис. 3. 1 – Крымгиреевское зеркало (ГЭ. Ку 1885 1/1. Фото автора); 2, 3 – фото и просивка детали рабочей поверхности зеркала с пуансонным орнаментом на месте стыка волютного навершия и диска

Благодаря любезности Л. К. Галаниной, я смог в 2004 г. детально ознакомиться с оригиналом крымгиреевской находки¹⁰⁴. Общая длина зеркала составляет 33,5 см, диаметр диска – 18 см, длина рукояти без фигурки пантеры – 12,5 см, ширина рукояти –

¹⁰⁴ ГЭ. ОАВЕС. Инв. № Ку 1885 1/1. Пользуясь случаем, благодарю Л. К. Галанину за её неизменно доброжелательное отношение и помощь в работе.

2,2 см, длина фигурки пантеры – 6,2 см (Рис. 3, 1). Осматривая зеркало, я обратил внимание, что на лицевой стороне его в месте соединения сильно затёртых от шлифовки волют наверху рукояти с диском имеются пуансонные насечки в виде трёх треугольников, обращённых вершинами к центру диска (Рис. 3, 2, 3). Эта деталь ускользала от внимания всех предшествующих публикаторов крымгиреевской находки.

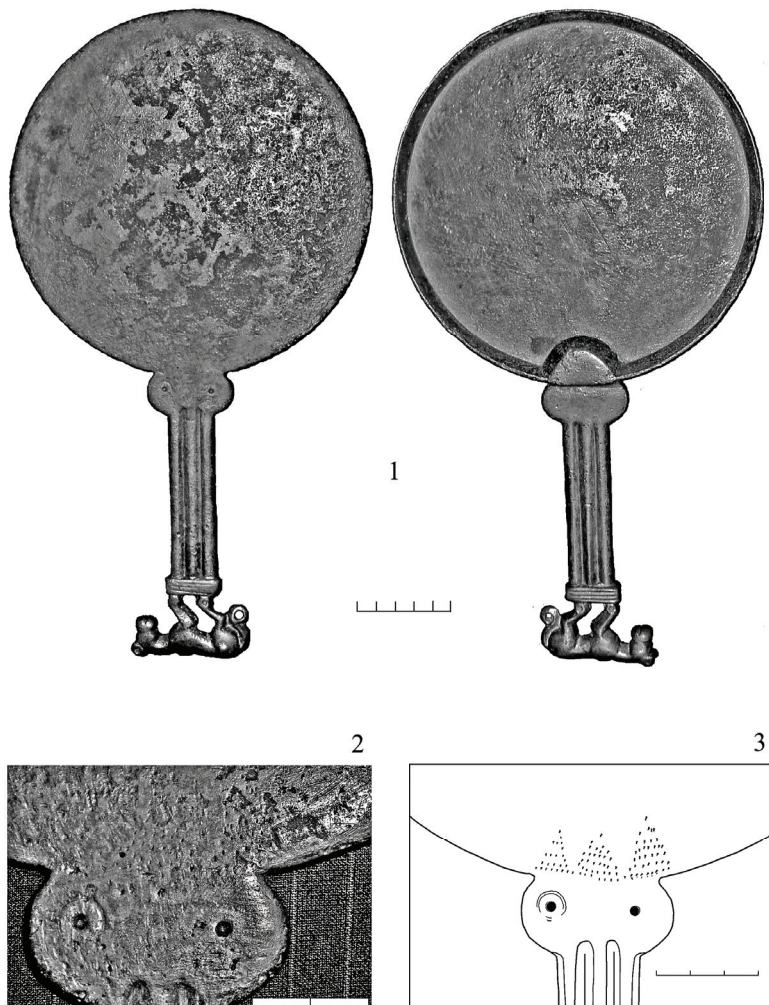
Нанесение подобных орнаментов на рукояти зеркал характерны для Южно-Уральского ареала распространения скифских памятников эпохи архаики. Эта традиция появляется достаточно рано, возможно, в первой половине VI в. до н.э. Она весьма характерна для второй половины VI в. до н.э. и как пережиток, или как развитие традиции, существует до рубежа V–IV в. до н.э.¹⁰⁵. В Южном Приуралье достаточно чётко выделяется группа полированных зеркал с пуансонным орнаментом на ручке и на плоскостях диска (Черниговский курган, Сара, к. 7, Бесоба, Гумарово, к. 3, Филипповка к. 3 и др.). Все они выполнены по единой технологии (литьё с ртутно-оловянистым наплеском, полировкой поверхности, которая сохраняется даже по прошествии десятков веков). У всех этих зеркал имеются орнаментальные, зоо- и антропоморфные украшения, выполненные в пуансонной технике. Вероятнее всего, мы имеем дело с довольно крупной мастерской по изготовлению этих зеркал, располагавшейся, судя по концентрации находок, где-то в лесостепных просторах Приуралья (версия о малоазийском происхождении этих зеркал по Мошковой и Рындиной неубедительна). Компактность группы распространения зеркал подчеркивается ещё и однородностью погребального обряда тех комплексов, в которых они были найдены.

Во всяком случае, нанесение такого пуансонного орнамента на рабочую поверхность крымгиреевского зеркала указывает на то, что в скифской среде оно осмыслялось не как «протопатера», а именно как зеркало. Должен, впрочем, заметить, что идея Т. М. Кузнецовой имеет всё же рациональное зерно в плане возможного полифункционального использования зеркал «ольвийского» типа в ритуальной практике скифов эпохи архаики. Не случайно, что зеркала находятся вместе с косметическими столиками и блюдами для приготовления косметики. А функция косметики в древних ритуалах нам плохо известна, но несомненна. Критикуя в своё время известную концепцию о савроматских жрицах, я созна-

¹⁰⁵ Если не рассматривать зеркало из Филипповского кургана № 3 как часть «бабушкиного сервиза». Во всяком случае, бытование архаических оловянистых зеркал в контексте более поздних комплексов вполне возможно, поскольку их блестящая полированная поверхность и серебристый цвет сохраняются вплоть до нашего времени.

тельно подчёркивал, что функциональность каменных растиральников красок и зеркал, является слабым основанием для выделения особой касты женского жречества у савроматов, на чём покоится вообще вся мифология савроматской археологической культуры (Зуев. 1996. С. 54–68). Но я не отрицаю того резонного допущения, что и каменные столики и блюда, равно как и зеркала с бортиками, могли использоваться скифянками эпохи архаики и для каких-то ритуальных целей. Слишком уж очевидна ритуальная составляющая в вечном союзе женщин и косметики. Резонно замечу лишь, что не каждая женщина с набором предметов для косметики является жрицей...

Мне представляется в высшей степени важным, что зеркало, сделанное, вероятнее всего, в Северо-Западном Причерноморье – в Борисфене (Зуев. 2008. С. 41–52), на Северном Кавказе указывает на восточный вектор культурных связей, характеризуя тем самым единство трёх важных ареалов распространения скифской культуры эпохи архаики – мира, ещё не потрясённого столкновением с персидской экспансией конца VI в. до н.э.

Литература

- П. Г. Акритас.* Археологические работы в Кабарде в 1954 году (Предварительные итоги) // УЗ КНИИ. Нальчик, 1955. Т. X.
- граф А. А. Бобринской.* Курганы и случайные археологические находки близь местечка Смелы. Т. 3. Дневники раскопок 1889–1897 г. графа Алексея Бобринского и о курганах Звенигородского, Каневского и Роменского уездов. СПб., 1901.
- Н. Н. Бондарь.* Торговые сношения Ольвии со Скифией в VI–V в. до н.э. // Советская археология. 1955. Вып. XXIII.
- В. Б. Виноградов.* Центральный и Северо-Восточный Кавказ в скифское время. Грозный, 1972.
- Б. М. Граков.* Чи мала Ольвия торговельні зносини з Поволжям і Приураллям в архаїчну і класичну епохи? // Археологія. 1947. Т. III.
- Я. В. Доманский.* Зеркало // Древнее искусство. Памятники палеолита, неолита, бронзового и железного веков на территории Советского Союза. Собрание Государственного Эрмитажа. Л., Аврора, 1974.
- В. Ю. Зуев.* Научный миф о «савроматских жрицах» // Жречество и шаманизм в скифскую эпоху. СПб., 1996.
- В. Ю. Зуев.* Бронзовые зеркала с о. Березань // Северное Причерноморье в античную эпоху. Материалы юбилейного международного круглого стола, посвящённого 10-летию конференции «Боспорский феномен». СПб., Нестор–История, 2008.
- А. А. Иессен.* Археологические памятники Кабардино-Балкарии (Значение древних памятников Республики) // Материалы по археологии Кабардино-Балкарии. М., Л., 1941.– (МИА № 3).
- Ф. П. Кёппен.* Густав Иванович Радде (заметка о его жизни и научной деятельности) // ЖМНП. 1903. № 6.

- Т. М. Кузнецова.* Этюды по скифской истории. М., 1991.
- Т. М. Кузнецова.* Зеркала Скифии VI–III в. до н.э. М., Индрик, 2002. Т. I.
- В. Г. Петренко.* Краснознаменский могильник. Элитные курганы ранне-скифской эпохи на Северном Кавказе. М., Берлин, Бордо, 2006.
- В. М. Скуднова.* Скифские зеркала из архаического некрополя Ольвии // Труды Государственного Эрмитажа. Л., 1962. Т. 7.
- Б. В. Фармаковский.* Архаический период в России // Доклады, читанные на Лондонском Международном конгрессе историков в марте 1913 г. Пг., 1914. – (МАР № 34).
- L. Galanina.* Spiegel // Gold der Skythien. Schätze aus der Staatlichen Eremitage, St. Petersburg. Hamburg, 1993.
- L. Galanina.* Zufallsfund aus dem Nordkaukasus. Spiegel // Zwei Gesichter der Ermitage. Bd. I. Die Skythen und ihr Gold. Bonn, 1997.

Е. В. Власова

Орнаментальные детали в зверином стиле

В зверином стиле выполнены детали конской упряжи V–IV в. до н.э. из Семибратних курганов и из расположенных в том же регионе Тузлинского некрополя и Большой Близницы, а также из Нимфейских курганов на европейской части Боспора. В зверином стиле выполнены также и изображения на золотых обкладках оружия, сосудов. Изображается и сцена терзания, и одиночное животное в профиль (Рис. I, II).

Довольно часто фигура животного S-видная, т.е. перекрученная посередине на 180° с загнутыми в разные стороны концами (головой, лапами). Изображения животных с «перекрученным» туловищем происходят преимущественно из Прикубанья, и обычно это изображения одиночных зверей (Артамонов. 1966. С. 34. Фото 60–61; SA. Pl. 86, 88–89). S-видно также изображались не только целые фигуры животных, но и их части, как, например, соединенные вместе две повернутые в противоположные стороны головы животных на длинных изогнутых шеях из Семибратнего кургана № 3 (Артамонов. 1966. С. 39. Табл. 136). S-видную форму имеют многие псалии. S-видные фигуры животных найдены в адыгейских курганах (Канторович, Эрлих. 2006. Кат № 69, 101, 115, 117). S-видный лев изображен на золотой обкладке ножен меча из Ушаковского кургана, причем его изображение следует за изображениями двух шагающих животных (SA. Pl. 219).



Рис. I: 1, 3–6, 8, 10–11, 13 – Семибратний курган № 2, 2, 7 – Семибратний курган № 4, 9 – с. Журовка, курган В, 12 – Башадарский курган № 2, 14–15 – Пазырыкские курганы, 16 – с. Берестеняги, курган № 4, 17 – с. Яблоновка, курган № 2, 18 – Уляпский курган № 2; 19 – нимфейский курган № 1, 20 – Хошеутово, курган № 1, 21 – с. Новопривольное, 22 – могильник Пятимары I, курган № 8, 23 – Амударьинский клад, 24 – Памир (Аличур II, курган № 3)



Рис. II: 1 – курган у с. Ильичево, 2 – нимфейский курган № 6, 3 – нимфейский курган № 24, 4, 7 – I Завадская Могила, 5 – Чмырева Могила, 6 – спартанское святилище Артемиды Орфии, 8 – Семибратний курган № 4, 9 – Тузлинский некрополь, 10 – Майкоп, 11, 16 – Первый Туэжтинский курган, 12 – Филипповский курган № 1, 13–15, 17 – Тенгинский курган № 2, 18, 20 – Елизаветинский курган, 19 – Анап-курган близ Майкопа

Изображения животных с «перекрученным» туловищем, псалии S-видной формы и орнаменты с буквой «S» или «в виде знака интеграла», как это называл С. И. Руденко (1960. С. 247), характерны и для азиатского пояса степей (алтайские и тувинские курганы, Сибирская коллекция Петра I, курган Иссык в Казахстане), причем на них представлены не только одиночные животные, но и сцены терзания (например: Руденко. 1960. Рис. 126, 127 и, 148 о, 151 а–в, д. Табл. XXXV, XXXVII, LXXVIII, LXXIX, XCVI 1, XCVII 4, XCVIII 1,5; Грач. 1980. С. 251. Рис. 113 №1; Акишев. 1978. С. 17 Ил. 8. С. 24–25. Ил. 18. Табл. 3–4. С. 28, 33. Ил. 38. Табл. 19–20. С. 29, 34. Ил. 41. Табл. 25).

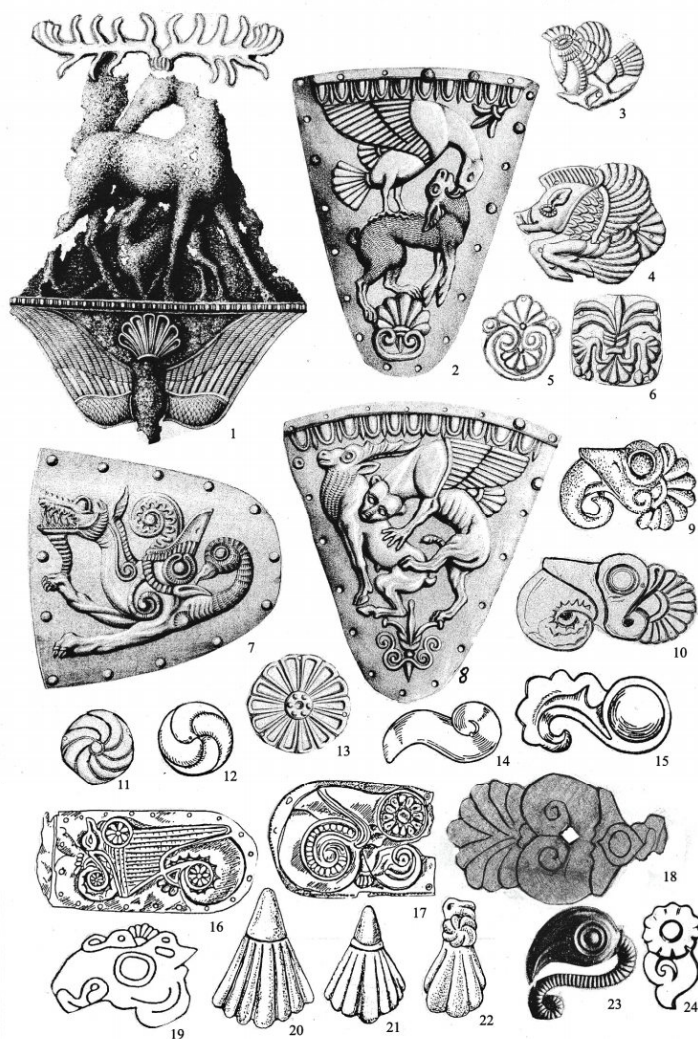
На предметах конской упряжи животное часто изображается не целиком, а только его протома или отдельные части тела – голова, лапа, копыто, коготь, клюв, рога и часть тела, в которой одни исследователи видят крыло, другие – ухо. Изображение последних похоже как на ухо оленя из Семибратнего кургана № 2 (SA. Pl. 69), так и на крыло сфинкса на плакетке из слоновой кости VII в. до н.э., найденной в спартанском святилище Артемиды Орфии (Андреев. 2008. С. 74. Ил. 18. № 1).

Иногда изображение можно рассматривать и в профиль, и, повернув на 90°, в фас; при этом изображение воспринимается по-иному. Например, из Семибратнего кургана № 3 происходит бронзовый налобник в виде ажурной пластины с двойным изображением (Артамонов. 1966. С. 39. Фото 74). Изображение можно рассматривать как изображенную в фас «ажурную стилизованную голову животного с орнаментально трактованными рогами» (Артамонов. 1966. С. 38–39), а повернув на 90°, как изображенные в профиль две стилизованные вытянутые головы оленей, соприкасающиеся нижними сторонами морд и рогами. На сбруйной пряжке V в. до н.э. из кургана «В» близ с. Журовка в Приднестровье аналогичным образом соприкасаются профильные лосиные головы, которые при повороте на 90° – смотрят в фас как голова фантастического зверя (SA. Pl. 64 = Золотые олени Евразии. Кат. № 167). Соединение симметрично расположенных профильных фигур и голов есть и в находках из адыгейских (Канторович, Эрлих. 2006. Кат № 68, 70, 89, 96, 102–105), алтайских курганов (Руденко. 1960. Рис. 135 в, д; 136 г,е, ж; 138 в. Табл. XCI 4–5, CX 4–5; Золотые олени Евразии. Кат. № 195, 199, 200), из Приаралья (Грач. 1980. Табл. VII № 10, 13, 38), из Фракии (Венедиков, Герасимов. 1973. Ил. 278).

Обычно в детали основного изображения вписывались изображения отдельных частей тела других животных, что, по-видимому, несло определенную смысловую нагрузку, и эти дополнительные изображения являлись своеобразными орнаментальными

ми деталями. Например, коготь и конец рога может быть орнаментально оформлен как голова хищной птицы в профиль. Фракийцы, к примеру, концы рогов украшали не только головами хищной птицы, но и головами барана (Венедиков, Герасимов. 1973. Ил. 152).

Отдельные звериные изображения с течением времени все больше схематизировались и превращались в орнаментальную деталь. Так, например, голова хищной птицы превратилась в «запятую», которая схематично обозначает глаз и клюв (Руденко. 1960. С. 246, 250). Такие изображения найдены на Алтае (Руденко. 1960. С. 252–253. Рис. 129 а–з, н–с), в Казахстане (Грач. 1980. Табл. IV № 62) и Северном Китае, Приднепровье, Приаралье (Королькова. 2006. Табл. 23 № 23–25). В «запятой» из Амударьинского клада соединены тело змеи и птичья голова (Зеймаль. 1979. С. 49. Кат. № 39), а на памирской находке эта голова уже представляет собой соединение розетки и волюты, т.е. чистый орнамент (Грач. 1980. Табл. VI № 1).

Как дополнительные изображения, в зверином стиле использовались и такие орнаментальные детали, как плетенка, пальметта, полупальметта, розетка, волюта, капля, цветок лотоса, S-видные линии, волны, дуги, овы, жемчужник. Использование волюты и пальметты в зверином стиле А. Р. Канторович считает результатом «конвергенции греческой и раннескифской традиции» (Канторович. 1997. С. 109). Но упомянутые выше орнаменты были популярны и в античном мире, и на древнем Востоке, например, в древнем Иране мидийского и ахеменидского периодов (Луконин. 1977. С. 11, 13, 15, 19, 21, 23, 24, 25, 33, 35, 43, 48, 49, 51, 65, 69, 76, 82, 84).

Так, например, на золотой обкладке меча из Келермесского кургана № 1, изготовленной древневосточным мастером в VII в. до н.э., есть олень, фантастические существа звериного и человеческого облика, орнамент из голов хищных птиц, плетенка, розетки, растения, геометрический орнамент (SA. Pl. 32–36), на золотой обкладке секиры из того же кургана – звери и плетенка (SA. Pl. 36–40), на диадеме из Келермесского кургана № 3 – розетки и проволока с концами, закрученными в волюты (SA. Pl. 45–46), в центре оборотной стороны зеркала из Келермесского кургана № 4 – 16 лепестков, образующих розетку без сердцевины (SA. Pl. 47–48).

Некоторые орнаментальные элементы использовались по-разному. Так, в чешуйчатом орнаменте полуовальные линии цепляются друг за друга, располагаясь ярусами; полуовалы, выстроенные в одну горизонтальную линию, называются «овами». Например, украшавшую рог для питья золотую пластину из Семибратнего кургана № 4 орнаментируют полоса из ов и пальметта,

опирающаяся на закрученные в волюты концы дуги; хвост птицы изображен в виде пальметты; между хвостом и крылом птицы на спине – полупальметта (Артамонов. 1966. Табл. 118; SA. Pl. 100). На золотых пластинах из Семибратних курганов № 2 и № 4 – полоса из ов и схематичный цветок лотоса, обрамленный внизу волютами; под крылом на спине барса – полупальметта (Артамонов. 1966. Табл. 116, 122; SA. Pl. 106; Золотые олени Евразии. Кат. № 156). На золотой пластине из Семибратнего кургана № 4 – фантастическое животное с волютами на туловище (Артамонов. 1966. Табл. 121; SA. Pl. 107). На другой золотой пластине из того же кургана одна часть рогов оленя дугообразно завернута, а другая передана в фас и напоминает пальметту (Артамонов. 1966. Табл. 120; SA. Pl. 108). На нагрудной серебряной бляхе с позолотой из Семибратнего кургана № 2 хвост птицы – пальметта (Артамонов. 1966. Табл. 113), на бляхе-крылатом кабане из того же кургана хвост и крылья оформлены в виде пальметт (SA. Pl. 84).

Пальметта есть на голове (SA. Pl. 95) или хвосте (Артамонов. 1966. Табл. 135) птиц в бронзовых изделиях из Семибратних курганов. Бляхи в виде птичьего хвоста, похожего на схематизированную пальметту, найдены на Нижнем Дону, в Нижнем Поволжье и Южном Приуралье (Королькова. 2006. Табл. 24 19–20, 24–26), а некоторые пальметты-хвосты из Южного Приуралья и Западного Казахстана украшают розетки (Королькова. 2006. Табл. 24 21–22, 27).

На бронзовой бляшке-олене из Семибратнего кургана № 4 (Артамонов. 1966. Табл. 130; SA. Pl. 90) рога напоминают симметрично расположенные изогнутые полупальметты, а их маленькие дугообразные отростки закручены в симметричные волюты. Подобно симметричному расположению орнаментальных деталей, часто у животных симметрично расположены ноги и рога (SA. Pl. 90, 93, 98; СКА. Кат. № 267).

На фрагменте золотой накладки на колчан V в. до н.э. из погребения в с. Ильичево в Крыму тело змеи завернуто в виде двух волют, хвост птицы напоминает пальметту, вдоль шеи оленя впереди, как кайма, идет полоса жемчужника (SA. Pl. 70). Полоса жемчужника окаймляет шею оленя на золотой накладке на деревянный сосуд из другого крымского погребения V в. до н.э. – Ак-Мечеть; рога этого оленя изображены в виде пальметты, края которой оформлены в виде голов хищных птиц (SA. Pl. 101). В IV в. до н.э. вместо жемчужника используется полоса с рубчатым орнаментом (СКА. Кат. № 267. Ил. 54; Канторович, Эрлих. 2006. Кат. № 97–98, 101).

Как орнамент пальметты, розетки, волюты, меандр, S-видные линии и овы широко использовались греками в архитекту-

ре и различных видах искусства и ремесла, например, в росписи ваз. Волнообразные и S-видные линии, меандр, жемчужник, капли, овы, пальметки, розетки широко использовались в фракийском искусстве (Венедиков, Герасимов. 1973). Ряд полуovalов и полукругов украшает рога оленя на тувинских находках (Грач. 1980. С. 200. Рис.62 №1. С. 248. Рис. 110 №1. Табл. I. № 160), а также деревянные рога конского головного убора (Руденко. 1960. Табл. XXXVIII 3–4, LXIX, LXX, LXXII 1–2, CVIX 1–2) и деревянные украшения ремней узды (Руденко. 1960. Табл. XLVII 1, 2, 6) из алтайских курганов, где найдены и глиняные сосуды (Руденко. 1960. Табл. XVII 3–4), и другие изделия (Руденко. 1960. Рис. 127 з) с напоминающим волны S-видным орнаментом с волютами. Волюты есть и на головах оленей, изображенных на камне, и на других изделиях из Тувы (Грач. 1980. С. 172. Рис. 34 № 6; С. 178, Рис. 40. С. 208. Рис. 70 № 3; С. 211. Рис. 73. С. 248. Рис. 110 № 1. С. 252. Рис. 114 № 2, 9. Табл. I № 74, 101). Розетки, волюты, пальметты, полупальметты, рубчатый и каплевидный орнамент, S-видные линии есть на изделиях в зверином стиле из Приднепровья (Петренко. 1967. Табл. 16, 18–19, 27–30). Волюты, овы, рубчатый орнамент, S-видные линии украшают вещи из Тенгинского кургана № 2, Елизаветинского кургана, Филипповских курганов (Канторович, Эрлих. 2006. С. 55–68. Рис. 9–15. Кат. № 111–114; Золотые олени Евразии. С. 64–150. Кат. № 1–7, 11–12, 21–79, 81–103, 107–120, 126–127, 132–133. С.182–183. Кат. № 163–165). Золотые бляхи с розетками, пальметтами и бронзовые пряжки с розетками найдены в Семибратних (Артамонов. 1966. С. 30. Ил.51), Нимфейских (Силантьева. 1959. Рис. 24 № 7. Рис. 37 № 13. Рис. 40 № 4), Уляпских курганах (СКА. Кат. № 270, 313–316).

Упомянутые орнаментальные мотивы широко использовались в древности в различных районах Евразии и продолжают использоваться до сих пор. В зверином стиле они часто соединялись с зооморфными изображениями, составляя с ними единое целое, и часто изображения животных настолько схематизировались, что сами превращались в орнаментальные детали.

Литература

- К. А. Акишев. Курган Иссык. М., 1978.
М. И. Артамонов. Сокровища скифских курганов. Прага, Ленинград, 1966.
И. Венедиков, Т. Герасимов Тракийского искусство. София, 1973.
А. Д. Грач. Древние кочевники в центре Азии. М, 1980.
Е. В. Зеймаль. Амударьинский клад. Каталог выставки. Л., 1979.
Золотые олени Евразии. Каталог выставки. СПб., 2001.

- А. Р. Канторович.* К вопросу о скифо-греческом синтезе в рамках звериного стиля степной Скифии // МИАР. № 1. Памятники предскифского и скифского времени на юге Восточной Европы. М., 1997.
- А. Р. Канторович, В. Р. Эрлих.* Бронзолитейное искусство из курганов Адыгеи VIII – III века до н.э. Из фондов Государственного Музея Востока и Национального Музея Республики Адыгея. М., 2006.
- Е. Ф. Королькова.* Звериный стиль Евразии. Искусство племен Нижнего Поволжья и Южного Приуралья в скифскую эпоху. СПб., 2006.
- В. Г. Луконин.* Искусство древнего Ирана. М., 1977.
- В. Г. Петренко.* Правобережье Среднего Приднепровья в V–III в. до н.э. М. 1967. – (САИ Д 1–4).
- С. И. Руденко.* Культура населения Центрального Алтая в скифское время. М., Л., 1960.
- Л. Ф. Силантьева.* Некрополь Нимфея. М., Л., 1959. – (МИА № 69).

Е. А. Беглова

Парадный конский убор в искусстве меотов

Искусство племен меотской культуры до сего дня остается весьма дискуссионной темой среди исследователей. Одной из основных особенностей этой культуры являются многочисленные влияния и контакты, тем или иным образом проявившиеся в ее облике за более чем тысячелетнее существования. Находясь на пересечении торговых и военных маршрутов, меоты впитывали новые веяния, включая и приспособлявая их к своим материальным и духовным запросам. Этим и объясняется достаточно динамичное развитие облика культуры на всех этапах её существования.

Вместе с тем, у племён, населявших Кубанский регион, сложились и свои особенные, ярко выраженные традиции, создающие «лицо» культуры. Одной из таких ярких особенностей является культ коня. Пожалуй, ни одна из древних культур Юга России ни сделала культ коня столь ярким, вложив в его оформление значительную часть своего творческого потенциала.

На данном этапе на Кубани исследовано не менее 50 ритуальных комплексов VIII – II в. до н.э. Их культовый характер не вызывает сомнений. Имели место и единичные попытки трактовки этих сооружений, как проявление культа коня, подобного индоарийскому обряду ашвамедхи (Баллонов. 1987).

В контексте этого культа парадный, а вернее ритуальный конский убор и становится одним из ярких выражений творческих исканий и пристрастий носителей меотской культуры.



Рис. 1. Предметы конского убора из памятников меотской культуры VIII–IV в. до н.э. 1–8 – предметы «геометрического» стиля; 9–10 – переходные от «геометрического» к зооморфному стилю; 11–17 – предметы в зооморфном стиле «семибратнего» стиля; 18–23 – «елизаветинского» стиля

Наиболее ранними образцами древнемеотского искусства VIII – первой половины VII в. до н.э. можно считать предметы, украшавшие конское оголовье, выполненные из бронзы или кости: бляшки, лунницы, пронизи, конские наносники «шлемовидной» формы. Орнамент, состоящий из крестов, кругов, ромбов, четырехлепестковых розеток, «свисающих» волют, исследователи оп-

ределяют как геометрический или «киммерийский» орнамент. Он характерен для памятников Юга России предскифского времени (новочеркасский этап), в тоже время отмечается, что ряд мотивов (ромб, «мальтийский крест», «свисающие» волноты) «имеет свои истоки на Северном Кавказе, ... в комплексах синхронных ... «черногородовскому» этапу (Канторович, Эрлих. 2006. С. 32).

В памятниках Закубанья предскифского времени впервые появляются зооморфные изображения: головка хищной птицы, наиболее раннее изображение которой встречено на скипетре из могильника Фарс, а в последующий раннескифский период этот же образ появляется на уздечных «клововидных» пронизях в наиболее ранних курганах могильников «Клады» и у ст. Келермесской (Канторович, Эрлих. 2006. С. 33). Другой образ, имеющий местные корни, – это изображение лошадей. Он встречен на трехпестельчатых псалях из погребения № 90 Псекупского могильника, датированного первой половиной VIII в. до н.э. (Канторович, Эрлих. 2006. Кат. 31).

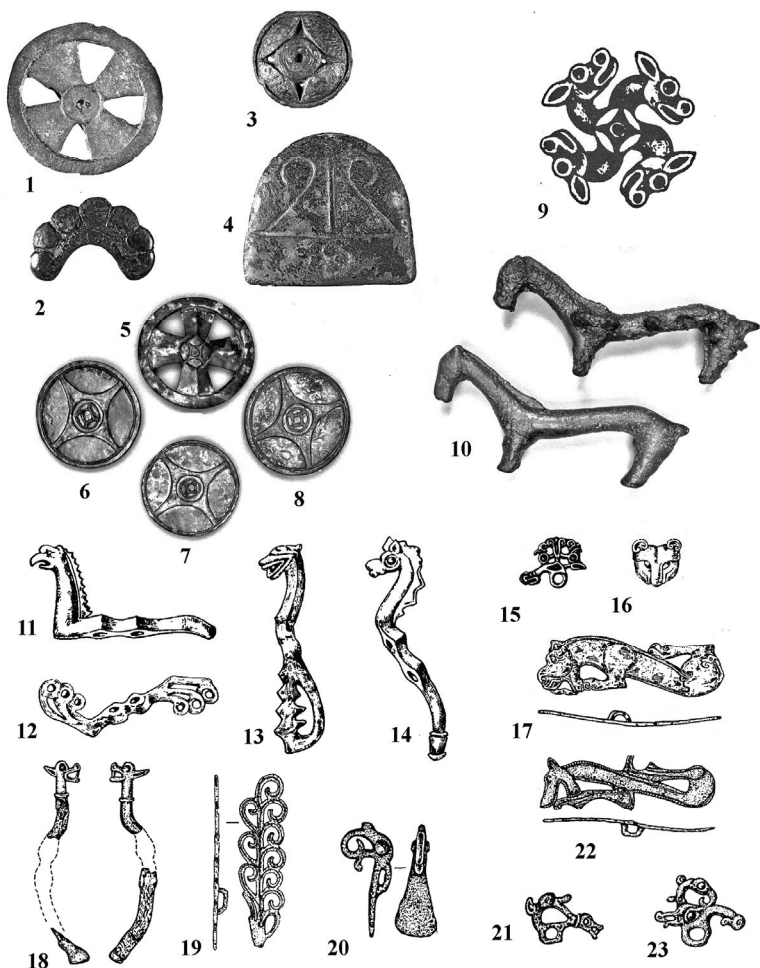
Переход к «звериному» стилю в меотской культуре приходится на первую половину – середину VII в. до н.э. Наиболее ранними образцами, демонстрирующими этот процесс, являются пронозы от колесничной упряжи в виде свастики, на лучах которой изображены головки кошачьего хищника, одна из которых найдена у аула Тауйхабль (Канторович, Эрлих. 2006. С. 35. Кат. 37), другая – из кургана 1 могильника Хаджох (Сазонов. 2000. С. 64. Рис. 8, 3).

Так называемый «скифский период» в меотской культуре продемонстрировал, с одной стороны, наиболее характерные черты «скифского звериного стиля», с другой – локальные особенности кубанского региона. Не вдаваясь в детали развития этого явления на Кубани, отметим главное для данного периода: на начальном этапе (середина VII–VI вв. до н.э.) предметы в зверином стиле незначительно отличаются от подобных из районов Северного Причерноморья и днепровской лесостепи, с V в. до н.э. различия становятся очевиднее. Свообразие прикубанского варианта становится все более заметным, что позволило исследователям выделить так называемые «семибратний» (V в. до н.э.) и «елизаветинский» (VI в. до н.э.) типы в рамках прикубанского варианта «скифского звериного стиля» (Переводчикова. 1994. С. 158–167; Канторович, Эрлих. 2006. С. 45–108).

В материалах V в. до н.э. отмечается греческое влияние, проявившееся в реалистической моделировке тел изображаемых животных (Переводчикова. 1994. С. 166). Предметы IV в. до н.э. отличает «... соединение общих степных признаков с признаками искусства кобанской культуры, а также весьма высокая степень стилизации изображений...» (Переводчикова. 1994. С. 170).



Рис. 2. Предметы конского убора из памятников меотской культуры второй половины IV – первой половины II в. до н.э. 1–4 – антропоморфные изображения второй половины IV в. до н.э.; 5–10 – предметы «пережиточно-галыштатского» стиля

В конце IV в. до н.э. происходят заметные изменения в облике парадного конского убора. В это время появляются новые, антропоморфные образы в оформлении деталей убора, немногочисленные и как бы чуждые местной традиции. Некоторые предметы, в частности наносник в виде головы Силена из к. 1 ст. Кузнецкой (Канторович, Эрлих. 2006. Кат. 108) и бляшка с изобра-

жением Медузы из к. 5 могильника Уляп (Канторович, Эрлих. 2006. Кат. 78), являются работой древнегреческих мастеров. Другие, а именно налобник и наносник из курганов-святилищ II Тенгинского городища (Канторович, Эрлих. 2006. С. 105–107. Кат. 121, 128), могли быть работой кубанских мастеров. Наносник из кургана 1 с изображением головы человека терзаемой хищником по мнению исследователей связан «со стилистикой среднеевропейских кельтских и фракийских антропоморфных персонажей...» (Канторович, Эрлих. 2006. С. 105).

Парадный конский убор из памятников III–II в. до н.э. представляет уже совершенно иное стилистическое направление. Бронзовые пластины налобников и нагрудников, подвесные колокольчики, лунницы украшены рельефными концентрическими кругами, полосами, сеткой, лепестковыми розетками в технике пуансона. И если истоки форм этих предметов можно найти в местной традиции, то орнаментика не имеет кубанских корней. На новое стилевое направление обратили свое внимание Е. В. Переводчикова и К. Б. Фирсов, анализируя предметы из кургана Козел IV в. до н.э. Исследователи считают, что приведенный ими круг предметов, оформленных в данном стиле, условно названном «пережиточно-гальштатским», «следует рассматривать в контексте скифо-фракийских контактов IV в. до н.э.» (Переводчикова, Фирсов, 2004. С. 136). Надо отметить, что в памятниках Кубани данное стилевое направление представлено только на деталях конской узды, которые происходят из ритуальных комплексов Новолабинского могильника, Тенгинского грунтового могильника, из кургана у х. Цыплеевский кут, из кургана у ст. Михайловской близ Курганинска.

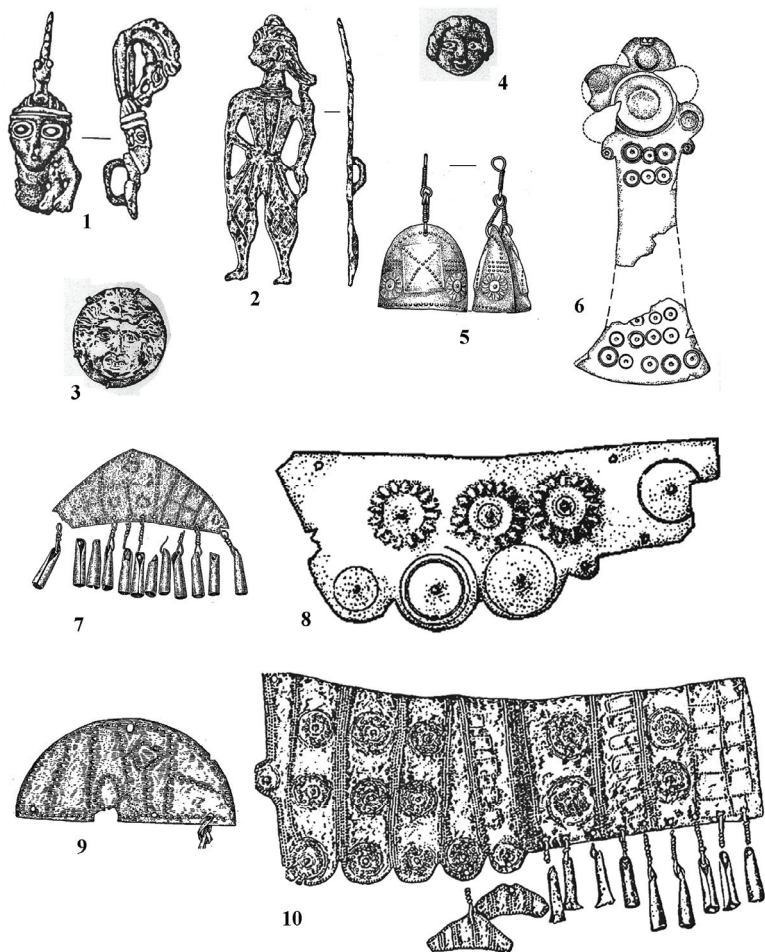
Активное влияние сармат, а именно сираков, проявившееся в меотской культуре со второй половины II в. до н.э., привело к исчезновению ритуальных комплексов, связанных с культом коня. Элементы парадного, но уже не ритуального конского убора, все реже встречаются в погребениях местной знати, демонстрируя влияние сарматской культурной традиции.

Подводя итог, отметим, что парадный конский убор на всех этапах существования меотской культуры выступал «индикатором» внешних культурных влияний. Меотская среда не только заимствовала, но и перерабатывала новые идеи, включая их в собственную систему эстетических предпочтений.

Литература

Ф. Р. Баллонов. Святилище скифской эпохи в Адыгее (интерпретация курганов на р.Уль). // Скифо-сибирский мир. Новосибирск, 1987.

- А. Р. Канторович, В. Р. Эрлих.* Бронзолитейное искусство из курганов Адыгеи. М., 2006.
- Е. В. Переводчикова.* Прикубанский вариант скифского звериного стиля. Дисс. ... канд. ист. наук. М., 1980.
- Е. В. Переводчикова.* Язык звериных образов. М., 1994.
- Е. В. Переводчикова, К. Б. Фирсов.* Орнаментированный предмет из кургана Козёл: пережиточный гальштатский стиль в скифских царских курганах?// Археологические вести. СПб., 2004. Вып. № 11.
- А. А. Сазонов.* Хаджохские курганы – некрополь древнемеотских вождей // Информационно-аналитический вестник. Майкоп, 2000.

Г. Н. Вольная

Античные сюжеты в памятниках Северного Кавказа VI–IV в. до н.э.

М. И. Ростовцев отмечал, что в искусстве Боспорского царства «с IV в. до н.э. начинаются изменения: ... торевты, работавшие на скифов, начали производить предметы искусства в традиционном позднеионийском или позднеаттическом стиле, в которых нашли отражение скифская жизнь и религиозные представления» (Ростовцев. 1993. С. 85). Находки с территории Боспорского царства распространились на широкой территории, в том числе и на Северном Кавказе. Однако степень античного влияния на скифский звериный стиль различные исследователи оценивают по-разному. Так, А. М. Хазанов и А. И. Шкурко полагали, что греческие мастера активно воздействовали на скифский звериный стиль (Хазанов, Шкурко. 1978. С. 76).

В то же время исследователи весьма скептически относятся к синтезу скифского и греческого искусства. В. Н. Саенко утверждает, что «скорее можно говорить о совместном нахождении в комплексах вещей, выполненных в собственно греческом и собственно скифском стилях» (Саенко. 2004. С. 226). Е. В. Переводчикова отмечает, что в памятниках Прикубанья «признаки греческого искусства сочетаются с чертами искусства ахеменидского Ирана, что в целом придает этим вещам сходство с греко-персидскими. В IV в. до н.э. (ст. Елизаветинская и похожие памятники) следы античного влияния несущественны, проявляясь лишь в некоторых типах синкретических существ (орлиноголовые грифоны, гиппокампы), но не в стиле изображения. Звериный стиль в это время отмечен чертами ахеменидского искусства в сочетании с признаками искусства кобанской культуры... Античное искусство было воспринято в греко-персидском варианте, отчасти

родственном скифскому звериному стилю. Античное же искусство выступает не в роли активно влияющей и формирующей силы, а как источник новых средств изображения» (Переводчикова. 1987. С. 22–23).

О значительном влиянии Переднего Востока на греческое искусство пишет и В. Д. Блаватский: «Греция включилась в орбиту художественной культуры Восточного Средиземноморья и прилегающих стран. Испытав сначала (в VII в. до н.э.) некоторое воздействие восточного декоративного искусства, она позднее сама оказала сильное воздействие на художественное творчество Ахеменидской Персии» (Блаватский. 1953. С. 81). М. Н. Погребова и Д. С. Раевский отмечают, что древнейшие и наиболее полные по набору образов памятники скифского звериного стиля происходят с Кубани... Близкими к прикубанским (келермесским) по целому ряду стилистических характеристик являются памятники из так называемого Саккызского клада (Зивие). Детальное сравнение северокавказских – в том числе и прикубанских – памятников раннескифского звериного стиля с изображениями на предметах Саккызского клада приводит к выводу о первичности древностей так называемого скифского пласта Зивие по отношению к собственно скифскому искусству. В то же время правомерным представляется выделение в ранней истории звериного стиля и единой саккызско-келермесской стадии, представленной памятниками, обнаруженными по обе стороны Кавказа. В рамках этой стадии, в целом синхронной переднеазиатским походам скифов, по существу и произошло оформление звериного стиля как целостного и самобытного художественного явления, причем областям Северного Кавказа, в первую очередь Прикубанью, в этом процессе принадлежит ключевая роль (Погребова, Раевский. 1989. С. 121).

Это необходимо учитывать при анализе находок из памятников Северного Кавказа, где можно выделить несколько сюжетов, связанных с античными сюжетами, большинство из них происходят из кочевнических курганов: профильное изображение фигурки хищной птицы, клюющей рыбу; изображение хищной птицы с туловищем в фас, профильной головой и лапой, перпендикулярной туловищу; крыловидные нащечники (налобники); изображение опытных с мотивом пальметки.

Среди изображений птиц в скифо-сибирском зверином стиле преобладают изображения головы хищной птицы. Изображений фигур птиц не так уж и много. Это наводит на мысль об инокультурном для скифов происхождении этого образа.

Профильное изображение фигурки хищной птицы, клюющей рыбу: ритон из ст. Елизаветинской (V в. до н.э.) (Прикубанье); бронзовая бляха из хут. Шунтук (Прикубанье); фигурная пластина

на конце бронзового псаля из Семибратних курганов, курган 3 (Прикубанье); золотая обкладка деревянного сосуда (Прикубанье); бронзовая привеска (Луговой могильник); бронзовая привеска (Чечня).

Эта композиция традиционна как для греческого, так и для скифского искусства. Появление этой композиции в Скифии связывают с влиянием известного в греческом искусстве мотива парящей над дельфином птицы (орла) (Ойстрах, Островерхов. 1989. С. 103; Канторович. 1997. С. 107–109). Греческое влияние проявляется в выборе сюжета изображения на ольвийских монетах, синопские клейма. Сцена терзания орлом дельфина являлась гербом малоазиатского города Синопа. Нельзя не обратить внимание на бронзовую монету «Асс» рубежа первой и второй четверти V века до н.э. На оборотной стороне монеты изображен летящий орел с дельфином в когтях. Дельфины также представлялись древними народами как священные животные. В образе дельфина изображался бог Аполлон – покровитель мореплавания и защитник мореходов. Соединение орла и дельфина в едином священном изображении должно было стать залогом процветания рыбного промысла Милета. Изображение орла и дельфина встречается и на других античных монетах коллекции (Голубицкая. 2008). Изображение орла является одним из излюбленных монетных типов в греческом мире, он с древнейших времен рассматривается греками как священная птица бога-громовержца Зевса.

Наиболее классические образцы тяготеют к античным центрам Северного Причерноморья (хут. Шунтук, Золотая Горка, Майкоп, Золотой курган, Журовка) и указывают на основной источник этой иконографической традиции, тогда как упрощенные и схематизированные изображения, происходящие из Центрального Предкавказья (Луговой) и Нижнего Поволжья (Кривая Лука VII), свидетельствуют о периферийности этих районов.

Изображение хищной птицы с туловищем в фас, профильными головой и лапой, расположенной перпендикулярной туловищу. Для плоскостных и рельефных изображений характерно туловище, переданное в фас и голова, повернутая в профиль (левый и правый). Выделяется два варианта изображений с подпрямоугольным контуром и сложенными крыльями, расположенными параллельно туловищу, а также с расправленными крыльями, расположенными перпендикулярно туловищу. Для большинства находок характерно изображение перьевого покрова на крыльях и хвосте. Нижняя часть крыльев отделена от верхней волнообразным орнаментом, внизу показаны два ряда перьев. Для изображений фигурок птиц в скифском искусстве характерно использование пальметки – хвоста. В данном случае происходит реинтерпетация

сюжета – растительный орнамент превратился в зооморфный и пальметка стала обозначением птичьего хвоста (Саенко. 2004. С. 227).

На ряде изображений этого типа в профиль изображается лапа, расположенная перпендикулярно туловищу. Лапа отставляется в сторону поворота головы. В некоторых случаях когти лапы превращаются в профильную голову хищной птицы, в других случаях бедро птицы выполнено в виде головы хищной птицы. Изображения фигурки орла в фас на Северном Кавказе известны в следующих памятниках VII – начала VI в. до н.э.: на серебряном зеркале из кург. 4/III Келермесского могильника; на золотой диадеме из Келермесского могильника (Галанина. 2006. Ил. 20, 21, 85); на бронзовом налобнике (наноснике) из Ялхой-Мохкского могильника (Чечня) (Вольная. 2002. Рис. 11, 4).

По мнению Л.К. Галаниной, келермесское зеркало является произведением ионийского художественного творчества (Галанина. 2006. С. 60). Ближайшей находкой ему является обкладка щита с изображением орла из мог. Красный Маяк в Абхазии, выполненная под влиянием восточно-греческой традиции. Следует также отметить факт применения подобных птиц для украшения архаических греческих щитов. Этот мотив, вместе со многими другими формами, по-видимому, проник в Грецию из Передней Азии в период восточного стиля (750–600 г. до н.э.). (Воронов. 1975. С. 211). Аналогиями изображению фигурки орла на Келермесском зеркале следует назвать фигурку птицы из Александрополя, грифа из коллекции Петра I, изображение на горите из кургана Пастака, ушастого грифа из второго Башадарского кургана 70, поясные бляхи из Журовки 71 и Золотого кургана 72, бронзовый конский налобник из курган 401 Журовки VI–V в. до н.э. и др. В то же время многие черты оформления красномаяцкого орла (двухрядное членение маховых перьев, трактовка оперения шеи системой ячеек и др.) характеризуют переднеазиатские памятники первой половины I тысячелетия до н.э. Помимо Поднепровья, Крыма и Северного Причерноморья аналогичные изображения встречаются в Закавказье. Встречаются закавказские имитации изображений фигурки орла с туловищем в фас головой в профиль, например изображение на бронзовом колокольчике от ритона из Бомборского клада (Абхазия) VI в. до н.э. Известно 6 экземпляров из пог.11 и 6 Ванского городища (Имеретия) (V в. до н.э.) выполненных в металлопластике и отмеченных греческим влиянием. Изображения птиц сходного контура и оформления известны в Малой Азии уже в эпоху архаики (Эфес).

Рассмотренные изображения фигурки птицы имеют различное происхождение. Очевидно, что хищная птица с рыбой – это

широко растиражированный в скифском искусстве античный сюжет. Другой сюжет – хищная птица с распростертыми крыльями, туловищем в фас и головой в профиль имеет переднеазиатское происхождение, перешедшее в эллинское искусство, а оттуда, в свою очередь, в скифское.

Крыловидные нащёчники (налобники): IV Семибратний курган (Прикубанье); Луговой могильник V в. до н.э. (Притеречь). Аналогией этим предметам являются изделия торевтики из 1-ой Завадской Могилы; Турьи, Нимфейского некрополя, Бердянского кургана, Каменной балки, Чмыревой могилы, Елизаветовского кургана.

В своей основе эти нащёчники имеют скифскую традицию создания обособленного и преувеличенного подобия «мохнатых» ушей копытных – оленя лося и др. Такие изделия попадали в северокавказский регион в уже сложившемся виде, о чем свидетельствует мотив греческой пальметки использованной при оформлении наушников. Также возможна трактовка их в качестве крыльев (Безсонова. 1977. С. 14–15; Вольная. 1997).

Изображения копытных с мотивом пальметки: фрагмент гребня из Гойтинского кургана с изображением лани с подогнутыми ногами (вторая половина V–IV в. до н.э.); гребень Ассиновского могильника с изображением ноги копытного (вторая половина V–IV в. до н.э.) (Вольная. 2002; фрагмент бронзового предмета с изображением головы хищной птицы на тонкой шее из с. Кулары (V в. до н.э.); бляшки с изображением головы лося с рогами в виде голов хищной птицы на тонкой шее из Семибратних, Майкопских, Уляпских курганов. Аналогии этим предметам известны из погребений степной Скифии, Лесостепи.

Распространение античных мотивов в памятники Притерчья из Боспорского царства и Ольвии шло через Прикубанье (северный путь) и было связано с перемещениями скифов и савроматов, также был и другой путь (южный) через Закавказье, где в VI–V в. до н.э. возникли греческие города-колонии Диоскуриада, Гиенос, Фасис (Воронов. 2006. С. 106).

Литература

- С. С. Безсонова. Образ собако-птаха у мистецтві Північного Причорномор'я скіфської епохи. //Археологія. 1977. № 23.
- В. Д. Блаватский. История античной расписной керамики. М., 1953.
- Г. Н. Вольная. Об иконографии одного типа конских нащёчников // Ювелирное искусство и материальная культура. СПб., 1997.
- Г. Н. Вольная. Прикладное искусство населения Притерчья середины I тыс. до н.э. Владикавказ, 2002.

- Ю. Н. Воронов. Вооружение древнеабхазских племен в VI–I в. до н.э. // Скифский мир. Киев, 1975.
- Ю. Н. Воронов. Колхида в железном веке. // Научные труды. Сухум, 2006. Т. 1.
- Л. К. Галанина. Скифские древности Северного Кавказа в собрании Эрмитажа. Келермесские курганы. Санкт-Петербург, 2006.
- Г. А. Голубицкая. Научная жизнь «Результаты научных исследований «Изучение музейных коллекций. Старинные монеты в коллекции ДИМ // старинные монеты в коллекции Днепропетровского исторического музея им. Д. И. Яворницкого <http://www.museum.dp.ua/ru/science/resalts/collect.html>). 2008.
- А. Р. Канторович. К вопросу о скифо-греческом синтезе в рамках звериного стиля степной Скифии // Памятники предскифского и скифского времени на юге Восточной Европы. М., 1997.
- Т. И. Ойстрах, А. С. Островерхов. Образ хищной птицы на памятниках Северо-Западного Причерноморья // Тезисы Всесоюзной конференции «Проблемы скифо-сарматской археологии Северного Причерноморья» посвященной 90-летию со дня рождения профессора Б. Н. Гракова. Запорожье, 1989.
- Е. В. Переводчикова. Об античном влиянии на скифский звериный стиль (по материалам Прикубанья) // Античная цивилизация и варварский мир в Подонье-Приазовье. Новочеркасск, 1987.
- М. Н. Погребова, Д. С. Раевский. К локализации зоны формирования скифского звериного стиля. // Тезисы Всесоюзной конференции «Проблемы скифо-сарматской археологии Северного Причерноморья» посвященной 90-летию со дня рождения профессора Б. Н. Гракова. Запорожье, 1989.
- М. И. Ростовцев. Боспорское царство // Петербургский археологический вестник. 1993. № 5.
- В. Н. Саенко. К вопросу о «греческом» в скифском зверином стиле // Старожитності Степового Причорномор'я І Криму. Запоріжжя, 2004. XI.
- А. М. Хазанов, А. И. Шкурко. Воздействие античной культуры на искусство и культуру скифо-сарматского мира // Античность и античные традиции в культуре и искусстве народов Советского Востока. М., 1978.

Л. С. Илюков

Комплекс или отдельные находки из фондов Новочеркасского музея истории Донского казачества

В фондах Новочеркасского музея истории Донского казачества хранятся четыре предмета, которые представляют большой интерес. Это два серебряных фалара, бронзовый шлем и бронзовая

ситула. Находки опубликованы (Ильюков. 2000. С. 133–135; Раев. 1988. С. 36–39; Раев. 1979. С. 53, табл. 17, 7). Обычно их рассматривают как отдельные депаспортизированные археологические предметы. Однако оба фалара, имевшие зеркальное изображение и старые номера, сохранившиеся на тыльной стороне, – № 268 и 269, позволяют считать их находками из одного комплекса. А вот номер (№ 147) на шлеме несколько далек от них, еще дальше стоит старый номер (№ 608) на ситуле. Объединяет эти находки хорошая сохранность самих вещей. Судя по музейным описям, составленным в первые десятилетия Донского музея, а также потому, что их не было в каталоге, подготовленном Х. И. Поповым (Попов. Б. г.), и потому, что фалары были вывезены за рубеж в годы революции, и потому, что в печати нет никаких сведений о них, можно предположить, что они были обнаружены накануне революции.

О том, что фалары были найдены до революции на территории Области Войска Донского косвенно свидетельствует, что их вместе с другими казачьими реликвиями вывезли за рубеж уехавшие в эмиграцию казачьи части. Вместе с фаларами в г. Праге оказалась целая серия различных археологических находок, лишь немногие из них вернулись после Великой Отечественной войны в СССР. Среди возвращенных предметов, они поступили в собрание Новочеркасского музея истории Донского казачества как депаспортизированные вещи (Опись экспонатов ...). В описи, составленной в 1946 г., в ящике № 1 под № 552 находились «латы нагрудные серебряные». Как латы, оба предмета были выставлены на музейной выставке в начале 2000 г.

Фалары составляли комплект, их крепили на крестовидных ремнях к груди коня. Находки уникальные. Это два крупных серебряных штампованных диска с позолотой. Диаметр диска 24–26 см. Они сделаны так, что изображения фантастических животных, расположенных на двух фаларах, обращены мордами друг к другу. Каждое изображение помещено в валикообразную кольцевидную рамку с насечками. Животные – крылатые драконы с рогадой головой грифа, с массивным клювом, с туловищем льва. Это сильное животное с загривком и когтистыми лапами, вытянутыми вперед. Всё туловище, кроме груди, покрыто чешуей, оно заканчивается длинным извилистым хвостом, увенчанным вильчатым плавником. С боков к тулову прикреплены два крыла с перьями. Изображения выполнены в греко-бактрийском стиле. На поверхность обоих фаларов были нанесены до девяти несильных ударов копьём или мечом.

Им близки два фалара из Сибирской коллекции Петра I, на которых изображены попоны с изображением драконов (Тревер. 1940. С. 48). Кроме того, следует упомянуть два фалара, найден-

ных в погребении близ Новоузенска, на них свернувшийся в полукольцо дракон имеет тонкое туловище (Мордвинцева. 1999. Рис. 2, 2); фалар, найденный в погребении у д. Сидоровка (Мордвинцева. 1999. Рис. 2, 3). И, наконец, два фалара из сарматского погребения у с. Володарка с изображением Беллерофонта, который поражает Химеру. Всадник сидит на крылатом коне. Эти фалары могли использоваться как чаши, или чаши могли крепиться к сбруе на грудь коня. Такую чашу использовали в обряде гостеприимства в эллинистическое время (Ксенофонт. IV, 1, 39).

Италийский шлем хранится в отделе оружия и имеет номер № 147. Время поступления, место и обстоятельства находки его неизвестны. В 1979 г. на шлем, появившийся на музейной выставке, обратил внимание К. Ф. Смирнов, сообщивший о нём Б. А. Раеву, который в дальнейшем опубликовал этот шлем в небольшой заметке (Раев. 1988). Его нет в последнем каталоге, составленном Б. А. Раевым (Раев. 1979). Это был третий шлем, найденный на территории Нижнего Подонья. Шлем конической формы с наверхием. Основание шлема украшают ленты из косых насечек, на козырьке между валиками расположен ряд заштрихованных треугольников, обращенных вершиной вверх. Орнамент есть и на усеченно-коническом наверхии. Он выполнен в виде двух рядов арок, разделенных горизонтальными линиями. На шлеме сохранилась одна петля, приклепанная с нему двумя заклепками. К ней должна была крепиться нащечная пластина, но она не сохранилась. На затылке имеется отверстие для крепления ремней.

Бронзовая ситула из запасников музея. Её старый номер 608. Время поступления ситулы в музейное собрание неизвестно (Раев. 1979. С. 53 Табл. 17, 7). Она трехчленная со следами ремонта на дне. Ситулы подобного типа изредка встречаются в раннесарматских погребениях на территории Нижнего Подонья (Ильюков, Власкин. 1982. С. 200)

Фалары, шлем и ситула хронологически близки между собой. Проникновение шлемов типа «Монтефортино» в Подонье относится ко II – началу I в. до н.э. (Раев. 1988. С. 38), этим же временем датируются фалары и ситула. Хотя прямых указаний на то, что эти предметы происходили из одного комплекса, нет, тем не менее мы допускаем их совместное нахождение на территории Области Войска Донского накануне революции. В суматохе «революционных событий» это открытие прошло не замеченным. Интересное наблюдение Б. А. Раева о том, что в наверхии шлема сохранились песчинки, что должно свидетельствовать о том, находка была сделана в песчаном грунте и, возможно, возможно в песчаной местности, к сожалению, это предположение не дает ответа на вопрос, – в какой части Донского края их нашли.

В последнее время на группу «странных» комплексов II–I в. до н.э. обратил внимание А. В. Симоненко (Симоненко. 2004; Раев, Симоненко. 2007). В их состав входили италийский шлем, бронзовая ситупа и уздечные принадлежности коня, в том числе, фалары (Симоненко. 2004. Рис. 2). М. Б. Щукин назвал их «старными комплексами», подчеркнул их неясное назначение и культурную принадлежность (Щукин. 1994. С. 97).

Литература

- Л. С. Ильюков, М. В. Власкин.* Курганы междуречья Сала и Маныча. Ростов-на-Дону, 1982.
- Л. С. Ильюков.* Два серебряных фалара их Новочеркасского музея истории донского казачества // *Донская археология.* 2000. № 3–4.
- Ксенофонт.* Греческая история. СПб., 1993.
- В. И. Мордвицева.* Так называемый «греко-бактрийский» стиль в эллинистической торевтике // *Археология Волго-Уральского региона в эпоху раннего железного века и средневековья.* Волгоград, 1999.
- В. И. Мордвицева.* О вторичном использовании ахеменидских блюд из прохоровского кургана // *Российская археология,* 1962. № 2.
- Опись экспонатов Донского исторического музея, поступивших в Главное Управление МВД СССР из г. Праги в январе 1946 г. // *Архив НМИДК.*
- Х. И. Попов.* Описание археологического отдела Донского музея. Новочеркасск. Б.г.
- Б. А. Раев.* Каталог археологических коллекций. Новочеркасск, 1979.
- Б. А. Раев.* Бронзовый шлем из коллекции Новочеркасского музея // *КСИА.* 1988. № 194.
- Б. А. Раев, А. С. Симоненко.* «Странные комплексы» от эпохи Латена до Могилы неизвестного солдата // *БФ.* СПб., 2007. Ч. 2.
- А. В. Симоненко.* Хронология и периодизация сарматских памятников Северного Причерноморья // *Сарматские культуры Евразии: проблемы региональной хронологии.* Краснодар, 2004.
- К. В. Тревер.* Памятники греко-бактрийского искусства. М., Л., 1940.
- М. Б. Щукин.* На рубеже эр. СПб., 1994.

А. В. Вертиенко

К интерпретации семантики золотой пластины из Сахновки

Согласно общепризнанному мнению, многофигурная композиция сахновской пластины¹⁰⁶ (Рис. 1), которую считают произ-

¹⁰⁶ Пластина считается частью женского головного убора, 36,5 см × 9,8 см, IV в. до н.э., с. Сахновка Корсунь-Шевченковского р-на Черкасской обл. (раскопки

ведением боспорских торевтов либо «варварской» копией с высокохудожественного боспорского изделия, имеет культово-мифологический характер, который, однако, до сих пор остается дискуссионным.



Рис. 1. Гипотетическая реконструкция порядка следования сюжетов на сахновской пластине

На ритуальное содержание пластины впервые было указано М. И. Ростовцевым (Ростовцев. 1913. С. 13). М. И. Артамонов трактовал композицию как жертвоприношение богине и приобщение к ней жертвенным вином (Артамонов. 1961. С. 61–62). Д. С. Раевский усмотрел в ней иллюстрацию мифа о Колаксае и ритуалов скифского ежегодного праздника (Herod., IV, 7), которые воспроизводили священный брак царя и богини Табиты (Раевский. 2006. С. 123, 127, 145). С. С. Бессонова, понимая сюжетику пластины как пир-жертвоприношение, аналогии которому находит в переднеазиатском искусстве, не отрицает «священный брак» центральных персонажей, но в богине усматривает Аргимпасу (Бессонова. 1983. С. 100–101). По мнению Г. Н. Курочкина, иконография пластины корнями восходит к иранскому искусству эпохи бронзы (изображения на золотой чаше из Хасанлу) (Курочкин. 1993. С. 71–72). Как праздник военной победы скифов интерпретирует сцены пластины М. В. Русяева и усматривает в «слуге с опалом» возле богини танцовщика с бубенцом, а крайний сюжет слева («за-

В. Е. Гезе, 1901 г.), Музей исторических драгоценностей Украины, Киев. Вопреки скепсису некоторых ученых, её аутентичность была убедительно доказана рядом исследований (Ростовцев. 1914. С. 88; Бессонова, Раевский, 1977; Черненко, Ключко, 1979; Рябова, 1998).

клание барана»), считает изображением ритуального убийства человека («каждого 100-го пленного» (Herod., IV, 62)) (Русяева. 1996. С. 159–161). С высказанным В. А. Рябовой мнением о том, что сцены пластины не связаны между собой (Рябова. 1998. С. 23–26) не соглашается Л. С. Клочко, акцентируя внимание на их взаимосвязанный «текст», иллюстрирующий священный пир-жертвоприношение, часть культа Аргимпасы (Клочко. 2006. С. 68–70).

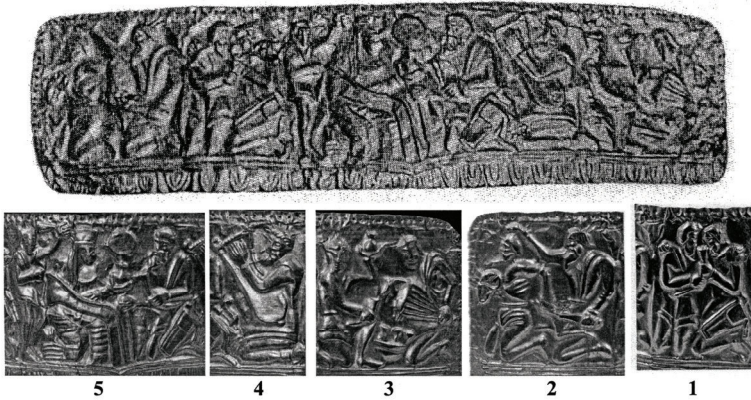
Учитывая имеющиеся противоречия в трактовке сцен, мы хотим предложить несколько замечаний к семантике этого памятника и порядку чтения его сюжетов. В своем понимании идейного содержания «текста» мы исходим из необходимости замкнутого «чтения» всех сцен пластины, что предлагали в свое время С. С. Бессонова и Д. С. Раевский на том основании, что она, вероятно, была копией (эстампажем), снятой с поверхности фриза сферического оригинала (металлического сосуда) (Бессонова, Раевский. 1977. С. 39–50). Вместе с тем, общепринятый порядок «чтения» сцен от «центральной» (богиня с зеркалом и царь) должен быть переосмыслен исходя из возможности кругового «прочтения», где логичней предположить, что она занимает последнее, но, одновременно, кульминационное место. Подтверждением этому, может быть характерная для иранских народов система пространственной ориентации ритуального центра, который маркируется и актуализируется круговым обходом «против часовой стрелки» (Крюкова. 2007. С. 188). Таким образом, порядок чтения сцен должен идти справа налево, т.е., по направлению к богине.

Мы солидарны с трактовкой Д. С. Раевского в том, что композиция имеет мифологический подтекст и воспроизводит сюжеты одного из базовых скифских мифов о судьбе Колакская, солнечного бога царя, погибшего от рук своих братьев, которым и соответствуют т.н. «побратимы» пластины, показанные в момент клятвенного договора погубить его (Раевский. 2006. С. 145). В этом случае, началом «прочтения» сцен пластины будут «побратимы» (Рис. 1. 1), что вполне логично с точки зрения событий мифа¹⁰⁷.

Дальнейшим сюжетом, будет реализация заговора, который представлен сценой убийства человека (Рис. 1. 2), в чем можно усмотреть смерть Колакская. В ритуальном аспекте это может соответствовать принесению в жертву заместителя царя в преддверии скифского ежегодного праздника. Присутствие на сцене головы

¹⁰⁷ В пользу этого может указывать и весьма вероятное размещение «иллюстраций» этого же мифа на нескольких серебряных сосудах (Куль-Оба, Воронежский курган, Гайманова Могила) (Раевский. 2006. С. 48–58), при этом оригиналом для сахновской пластины мог послужить подобный кубок, по форме соответствующий сосуду в руке богини.

барана, возможно, указывает, что это жертвенное животное могло выступать в качестве подмены человеческого жертвоприношения. В то же время, эта сцена может получить и иное, параллельное толкование. В иранской ритуальной символике и иконографии царское хварно (/ фарн) символизируют как раз рога (голова) барана. Соответственно, человек, которого приносят в жертву на пластине и рядом с которым показана голова барана, и есть обладатель хварно, что максимально соответствует образу Колаксыя. Таким образом, сцену можно трактовать как непосредственное изображение убийства Колаксыя. При таком понимании, категорическое мнение Д. С. Раевского об отсутствии на пластине эсхатологического контекста приходится поставить под сомнение. Вся последующая сюжетика пластины демонстрирует события, которые происходят, на наш взгляд, уже в потустороннем мире, символический переход в который может маркировать «размыкание» пластины именно в этом месте.

Следующей сценой будет изображение двух скифов-слуг, наполняющих из амфоры ритон и, возможно, кубок (Рис. 1. 3). Присутствие этих сосудов в руках богини и скифа-царя, указывает, что наполняются они именно для них. Изображение лутерия, в котором стоят три сосуда, находит параллели в инвентаре скифских курганных захоронений (Куль-Оба), на росписи боспорского «склепа Анфестерия» (I в. н.э.), предположительно, сарматского, и в нартовском эпосе. Таким образом, этот мотив принадлежит к сфере заупокойных представлений, а напиток (в сосудах богини и героя) может быть напитком бессмертия.

Далее на пластине показана фигура скифа, играющего на музыкальном инструменте (Рис. 1. 4), что находит параллель на золотых поясных бляшках из Аксютенцкого кургана № 1¹⁰⁸. Мотив пира в музыкальном сопровождении мы понимаем как характерный антитезис Смерти, он имеет большое значение и в погребальной обрядности, обеспечивая возрождение и закрепляя границы между мирами (Байбурин, Левинтон. 1990. С. 91, прим. 22)¹⁰⁹. В нартовском эпосе мифическое происхождение музыкального инструмента дуадастанон фæндыр (двенадцатиструнная арфа) связывается, через образ Сырдона, с идеей смерти и поминальной

¹⁰⁸ Представлено изображение сидящего скифа с ритоном в одной руке и предметом в другой, который толкуется как «скипетр» или «топор» (Ростовцев), «крюкоподобный топорик» (Ильинская), «лук» (Черненко) или «музыкальный инструмент типа арфы» (Артамонов, Онайко). Последнее мнение нам представляется наиболее обоснованным.

¹⁰⁹ У кафилов Гиндукуша ворота, которые устанавливают перед местом погребения, нередко декорируют изображением музыкального инструмента (Иностранцев. 1909. С. 3).

традиции¹¹⁰ и имеет отчетливые шаманские (жреческие) черты (Газданова. 2006. С. 196–200).

На финальной сцене показан бородатый царь перед богиней, который в левой руке держит ритон, а правой – скипетр, посох или топор¹¹¹ (Рис. 1. 5). Оружие, вонзенное в землю, символизирует в культовой практике номадов центр мироздания, сакральное место смыкания трёх миров (Ермоленко. 2004. С. 36–38), что актуально и для погребального обряда¹¹². Богиня держит в левой руке зеркало, а в правой – кубок. Зеркало, на наш взгляд, выступает здесь как своеобразный портал в Иной мир (Левин. 1988. С. 11). Эта функция является ключевой для заупокойных представлений и, на наш взгляд, именно через нее следует объяснить присутствие этого элемента на сахновской пластине. Симптоматично, что зеркало, кубок и оружие царя показаны на одной вертикальной линии, то есть в центре пластины объединены три символа, которые, видимо, «гарантируют» «переход» в потусторонний мир, поскольку зеркало в иранской традиции выступает принадлежностью не только свадебного обряда, как полагает Д. С. Раевский, но также и погребального (оба типологически принадлежат к обрядам перехода и имеют тождественную семантику (Байбурин, Левинтон. 1990. С. 64–99)) и, кроме того, праздника Ноуруз и др.¹¹³. Зеркало в погребении не может быть исключительно маркером замужней женщины, поскольку фиксируется у ираноязычных номадов, помимо женских, также в мужских и детских могилах. Таким образом, центральная сцена сахновской пластины может изображать приобщение царя к богине в загробном мире и обретение бессмертия. «Священный сон» во время скифского ежегодного праздника (Herod., IV, 7), который Д. С. Раевский рассматривал как брак царя и Табити принадлежит, скорее, к сфере заупокойных представлений и был эквивалентным смерти, точнее, «временной смерти», после которой следовало возрождение в новом качестве, что соответствует и роли солярного героя Колаксия в космологии.

Последней фигурой кульминационной сцены является изображение молодого скифа за тронем богини («слуга» или «тан-

¹¹⁰ Связью с потусторонним миром обладают гусли в древнеславянской традиции, нередко украшавшиеся изображением головы хтонического существа – ящера (Рыбаков. 1987. С. 262–263; 272, Рис. 55). Интересно отметить, что в славянских языках слово «ящер» имеет иранскую этимологию (Тищенко. 2006. С. 135, 139).

¹¹¹ Ближайшей аналогией к этому образу является одна из бляшек из Куль-Обы, с изображением скифа с ритоном и горитом на поясе, опирающегося на скипетр или посох.

¹¹² На 1984 г. в скифских захоронениях было зафиксировано 29 находок оружия, вонзенного в землю (Бессонова. 1984. С. 20–21).

¹¹³ У таджиков, например, зеркало кладут в колыбель под голову новорожденного (Мухитдинов. 1973. С. 105).

цор»), который стоит с поднятым вверх предметом в левой руке («копахало» или «бубенец»). При этом Д. С. Раевский отмечает, что он выполняет «апотропеические функции» отгоняя обмахиванием от новобрачных злых духов (Раевский. 2006. С. 144). На наш взгляд, этот персонаж заслуживает значительно большего внимания: это единственная не коленопреклонённая фигура, он показан в непосредственной близости от богини, этот герой завершает цикл сцен композиции. Для уточнения его роли необходимо выяснить, что он держит в руке. Поскольку фигура показана стоящей, верхняя часть при копировании не полностью вписалась в пропорции высоты пластины, и поэтому предмет показан не четко и искаженно (Безсонова, Раевский. 1977. С. 47). По нашему мнению, есть основания полагать, что персонаж держит в руке ритон, следовательно, сцена прямо продолжает и завершает предыдущий сюжет – последняя фигура есть тот же царь, но уже после того, как выпил напиток бессмертия, полученный от богини, т.е., царь возрожденный. В мифологическом контексте мы видим финал мифа о «первой смерти», который в различных культурах выступает эсхатологической моделью для идеологии погребального обряда.

На золотых бляшках из Куль-Обы, Чертомлыка, 1-го Мордвинского, Верхнего Рогачика, Мелитопольского, Носаков и Огуза перед богиней с зеркалом показан тот же юный образ, который Г. Виденгрэн, на базе зороастрийских представлений, понимает как изображение души усопшего в виде 15-летнего юноши (Widengren. 1961. P. 808)¹¹⁴. Герой здесь показан испивающим напиток из ритона, что понимается как «приобщение к богине загробного мира» (Артамонов. 1961. С. 65; Бессонова. 1983. С. 102), т.е., сюжет данных бляшек может занимать промежуточное положение в «хронологии» рассматриваемой мифологемы.

Исследователи оставили без внимания и еще одну особенность – богиня на пластине показана вполоборота, а ее лицо – анфас¹¹⁵. Эта странная иконография объясняется, на наш взгляд, тем фактом, что единичная фигура богини тут одновременно относится к двум независимым сценам: встрече бородатого скифа-царя (образ умершего Колаксы) справа от нее и сцене с юным скифом (возродившимся Колаксом) слева.

В пользу эсхатологической интерпретации последней сцены сахновской пластины можно привести еще ряд вспомогательных

¹¹⁴ В земном царстве Йимы в мифические времена «золотого века» все люди, лишённые старения и смерти, пребывали в 15-летнем возрасте (Ясна 9,5).

¹¹⁵ На всех бляшках со сценой «приобщения» богиня показана в профиль. Только на бляшках из IV камеры Чертомлыка, по иконографии наиболее близких к нашей сцене, а также на пластине из Карагодеуаша и сценах с богиней и всадником (Мерджанский ритон) женское божество изображают в полный фас.

доводов. С. А. Яценко доказал, что на предметах скифской торевтики есть особые внешние признаки «состояния смерти», которыми маркируются особы, которые умерли или должны погибнуть по сюжету сцен: орнамент кружков на шароварах или противоположный обычному запах кафтана («запах мертвеца», слева направо) (Яценко. 2000. С. 94–95, прим. 38). Все персонажи данной пластины (у которых есть этот признак) имеют такой запах, за исключением последнего – юноши, показанного с запахом «живого», что, очевидно, символизирует его статус как «перерожденного». Еще одним аргументом может быть роспись аланского склепа, на которой выявлены мотивы, по мнению С. А. Яценко, тождественные сахновским (Яценко. 1995. С. 190, Рис. 1, 2)¹¹⁶. То, что эти сюжеты сохранились в ираноязычной среде вплоть до христианского времени, указывает на необычайную живучесть этой эсхатологической мифологемы в идеологии номадов.

Литература

- М. И. Артамонов.* Антропоморфные божества в религии скифов // АСГЭ. 1961. Вып. 2.
- А. К. Байбурун, Г. А. Левинтон.* Похороны и свадьба // Исследования в области балто-славянской духовной культуры: (Погребальный обряд). М., 1990.
- С. С. Бессонова.* О культе оружия у скифов // Вооружение скифов и сарматов. К., 1984.
- С. С. Бессонова.* Религиозные представления скифов. К., 1983.
- С. С. Безсонова, Д. С. Раевський.* Золота пластина із Сахнівки // Археологія. 1977. № 21.
- В. С. Газданова.* «Язык богов» в нартовском эпосе // Б. А. Калоев и проблемы современного Кавказоведения. Сборник научных трудов. Владикавказ, 2006.
- Л. П. Ермоленко.* Мотив воткнутого в землю оружия в героическом эпосе и изобразительных памятниках // Изобразительные памятники: Стиль, эпоха, композиции. Материалы тематической научной конференции. Санкт-Петербург, 1–4 декабря 2004 г. СПб., 2004.
- К. К. Иностранцев.* О древнеиранских погребальных обычаях и постройках // ЖМНП. 1909. Ч. 20.
- Л. С. Клочко.* Антропоморфні образи в оздобах скіфських головних уборів // Музейні читання. Матеріали наукової конференції Музею історичних коштовностей України. К., 2006.
- В. Ю. Крокова.* Таджикский свадебный обряд как воспроизведение древнейшего индоиранского мифа и ритуала // Лавровский сборник.

¹¹⁶ Склеп № 1 на р. Кривой в Прикубанье, X–XII вв. н.э. Уже сам факт помещения в средневековых склепах алан подобных сцен свидетельствует об их отношении к сфере заупокойных представлений, а не к свадебной обрядности или празднику победы, проведение которых в подобных местах маловероятно.

- Материалы Среднеазиатско-Кавказских исследований. Этнология, история, археология, культурология (2006–2007). СПб., 2007.
- Г. Н. Курочкин.* Богиня с зеркалом и герой с секирой (к проблеме антропоморфизации скифского искусства) // Скифия и Боспор. Материалы конференции памяти акад. М. И. Ростовцева. Новочеркасск, 1993.
- Ю. И. Левин.* Зеркало как потенциальный семантический объект // ТЗС. Тарту, 1988. Т. XXII.
- Х. Ю. Мухитдинов.* Статуетки женского божества с зеркалом из Саксонохура // СЭ. 1973. № 5.
- Д. С. Раевский.* Мир скифской культуры. М., 2006.
- М. И. Ростовцев.* Представление о монархической власти в Скифии и на Боспоре // ИАК. 1913. № 49.
- М. И. Ростовцев.* Воронежский серебряный сосуд. СПб., 1914. – (МАР. Вып. 34).
- Б. А. Рыбаков.* Язычество Древней Руси. М., 1987.
- М. В. Русяева.* Интерпретация изображений на сахновской пластине // Жречество и шаманизм в скифскую эпоху. Материалы международной конференции. СПб., 1996.
- В. О. Рябова.* Повернення до Сахнівської діядеми // Музейні читання. Матеріали наукової конференції Музею історичних коштовностей України. К., 1998.
- К. Тищенко.* Мовні контакти: свідки формування українців. К., 2006.
- Е. В. Черненко, В. И. Клочко.* О подлинности золотой пластины из Сахновки // СА. 1979. № 4.
- С. А. Яценко.* О сармато-аланском сюжете росписи в Пантикапейском «склепе Анфестерия» // ВДИ. 1995. № 3.
- С. А. Яценко.* Эпический сюжет ираноязычных кочевников в древностях степной Евразии // ВДИ. 2000. № 4.
- G. Widengren.* Eschatology, Iran // Encyclopedia of World Art. N. Y., Toronto, L., 1961. Vol. IV.

Т. М. Кузнецова

Золотые бляшки из скифских курганов

Золотые бляшки, на которых изображена парная композиция, представляющая фигуру сидящей женщины с зеркалом в руке и стоящего перед ней мужчину с ритонном, поднесенным к лицу, обнаружены в семи курганах Скифии IV в. до н.э. (Рис. 1. 1, 2). Появление подобных изображений связано с деятельностью греческих мастеров Северного Причерноморья.

Исследование многократно повторяющихся находок привело к единодушному определению сидящей женской фигуры как

богини: Гестии – Табиты (Раевский. 1977. С. 100–101), Афродиты – Аргимпасы (Ростовцев. 1913. С. 16; Бессонова. 1983. С. 105–106), иконографически близкое Деметре (Кузнецова. 1987. С. 188–190), а стоящего мужского персонажа – как смертного («царя» или «просто миста»: Ростовцев. 1913. С. 7, 14), либо как «образ божества», олицетворявшего обновление в природе, близкого по своей сущности умирающим и воскресающим богам (Бессонова. 1983. С. 101).



Рис. 1 1, 2 – золотые бляшки из скифских курганов; 3 – Деметра (слева) и Кора (справа) посылают Триптолема на землю, чтобы он возвратил ей плодородие. Мраморный рельеф из Элевсина (ок. 440 г. до н.э.)

Сюжет, представленный на бляшках, трактовался исследователями как «сцена приобщения смертного божеству» (Ростовцев. 1913. С. 6–14; Артамонов. 1961. С. 62; Граков. 1971. С. 83) или «священного бракосочетания царя» и богини (Раевский. 1977. С. 100), и рассматривался как «сцена священной трапезы», которая, как и все сцены приобщения божеству, носит мистический характер (Бессонова. 1983. С. 105).

Архаическая модель мифа об умирающем и воскресающем боге у скифов представлена ежегодным праздником, связанным со сном под открытым небом, где божеством являются священные

золотые предметы (плуг, ярмо, секира и фиала), с которыми должен был уснуть человек, обреченный на смерть через год (Herod. IV, 7). Человек, уснувший со священным золотом, функционально близок «царю – жрецу» или его заместителю, ритуальное умерщвление которого выступало как акт земледельческой магии. Золотые предметы определялись исследователями как «божество года», в котором сосредоточена мощь плодородия на год и силы которого обновляются ежегодно и ежегодно избирается его годовой репрезентант, а сам «сон» служит мифическим эквивалентом смерти и производительного акта (Артамонов. 1948. С. 62; Бессонова. 1983. С. 66–70).

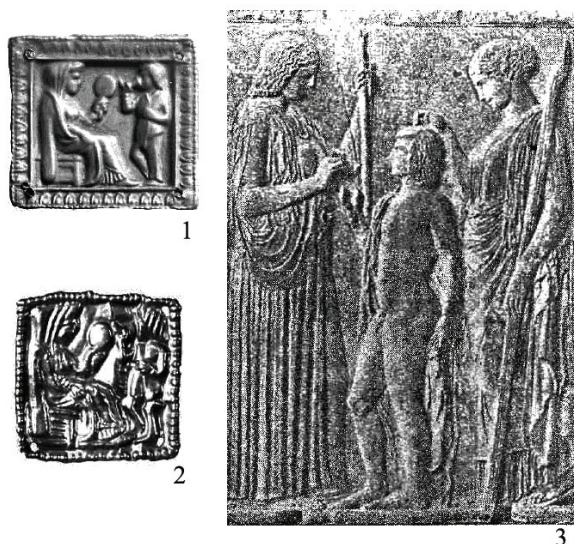
Как уже приходилось отмечать, в этом скифском празднике прослеживаются архаические черты божеств, соответствующих греческим Деметре и Дионису (Кузнецова. 1987).

Отсутствие в одновременных греческих памятниках Северного Причерноморья изображений божеств с зеркалом привело С. С. Бессонову к справедливому выводу о том, что зеркало в рассматриваемых сценах является атрибутом скифской богини, причем атрибутом постоянным, выражающим ее функции (Бессонова. 1983. С. 103). Удалось выявить, что персонажем, наиболее близким образу этой скифской богини, в греческой изобразительной и мифологической традиции являлась богиня плодородия – Деметра, культ которой получил широкое распространение в Греции с возрастанием роли земледелия. Деметра изображалась уже не очень молодой женщиной, в культовой церемонии которой зеркало выступало как один из ее атрибутов, а смертный, приобщаясь богине, должен был вкушать специальный напиток (Кузнецова. 1987).

Исходя из того, что в IV в. до н.э. в хозяйственной деятельности скифов отмечено усиление аграрного фактора, и в это же время получают распространение рассматриваемые изображения, было сделано предположение о том, что парная композиция на бляшках является воплощением ежегодного скифского праздника, где культ божества, имевшего земледельческие черты, получает дальнейшее развитие, а само божество, носившее фетишистский характер, выступает уже в новом антропоморфном виде, иконографически близком Деметре (Кузнецова. 1987).

Иконография мужского персонажа близка изображению Триптолема (Рис. 1, 3), который являлся, согласно Овидию (Met., V, 642–661), дарителем такого блага для скифов, как земледелие, и был непосредственно связан с культом Деметры, что не только согласуется с идеей о появлении рассматриваемых бляшек в связи с распространением земледелия у скифов, но и подчеркивает роль греческого воздействия на развитие мировоззрения и культуры скифов.

Литература

- М. И. Артамонов.* О землевладении и земледельческом празднике у скифов // Ученые записки Ленинградского университета. № 95. Серия исторических наук. 1948. Вып. 15.
- М. И. Артамонов.* Антропоморфные божества в религии скифов // АСГЭ. 1961. Вып. 2.
- С. С. Бессонова.* Религиозные представления скифов. Киев, 1983.
- Б. Н. Граков.* Скифы. М., 1971.
- Т. М. Кузнецова.* Богиня с зеркалом в скифском пантеоне // Тезисы докладов конференции: «Религиозные представления в первобытном обществе». М., 1987.
- Д. С. Раевский.* Очерки идеологии скифо-сакских племен. Опыт реконструкции скифской мифологии. М., 1977.
- М. И. Ростовцев.* Представление о монархической власти в Скифии и на Боспоре // ИАК. 1913. Вып. 49.

Е. Е. Фиалко

Деревянный саркофаг с полихромной росписью из скифского кургана

В 1976 г. силами сотрудников Верхне-Тарасовской экспедиции Института археологии АН УССР (под руководством Н. Н. Чередниченко) исследовалась курганная группа из 21 насыпи у с. Марьевки Запорожского р-на Запорожской обл. (Чередниченко. 1976). Среди 12 скифских курганов наиболее ярким, благодаря своим находкам, оказался курган № 9 (раскопан Е. П. Бунятян). Высота насыпи - 4,7 м, диаметр - 52 м. Под насыпью открыты конская могила и катакомба с двумя входными ямами. Погребение подверглось сокрушительному ограблению. В нём сохранились отдельные разбросанные человеческие кости и разнообразный сопроводительный инвентарь, включавший оружие, стеклянные и металлические украшения, керамическую посуду, орудия труда и проч. (Бунятян, Фиалко. 2009).

Наибольший интерес представляют остатки деревянного расписного саркофага, обнаруженные вдоль южной стенки дромоса (№ 1) и в центре камеры, ближе к её южной стенке. Дерево почти полностью истлело, поэтому слой полихромного покрытия, сохранивший к моменту раскопок яркость красок, оказался фактически на полу. В камере зафиксирован яркий овал (разм. 10 x 5,7 см) голубовато-зеленого цвета, окруженный ярко-синим узором. В дромосе сохранились остатки доски (длиной 1,5 м, шириной

0,68 м) с бортиком (высотой 0,05–0,06 м, толщиной 0,01–0,15 м). Наличие бортика позволяет рассматривать эту деталь как крышку саркофага. Роспись была тщательно зарисована и описана в поле ¹¹⁷.

Роспись занимает полосу размерами 1,3 x 0,3 м. Остальная часть покрыта темно-красной краской, наложенной на слой черного цвета (возможно, грунтовку). Фон, по которому нанесен рисунок, сохранил коричнево-горчичный оттенок, подернутый яркосиней «пыльцой». Очевидно, подлинный цвет основы был другим, скорее всего, сиреневым. Орнаментальное поле разделено на три вертикально размещенных фриза, воспроизводящих эпизоды сражения, разграниченные киматием.

Каждый фриз представляет битву двух противостоящих пещих воинов. Все фигуры представлены в три четверти, в разноцветных ярких одеждах, и очерчены черным контуром. Размеры фризов несколько различаются: высота верхнего - 38 см, среднего - 41 см, нижнего (сохранившегося хуже всего) - ок. 37 см. Высота орнаментальных перебивок - киматия - 6 и 8,3 см.

Верхний фриз. Фигура справа передана с занесенной над головой правой рукой с оружием (длинным узким предметом синего цвета, по предположению Е. П. Бунятян, махайрой). В чуть отведенной назад левой руке - овальный белый щит с красной эмблемой, напоминающей македонскую звезду. Белое лицо по цвету сливается с рукой, черты его не сохранились, от волос (или головного убора) сохранились пятна бордово-коричневой краски. Этот персонаж одет в безрукавный панцирь (?) зеленого цвета, с полосой (шириной 0,7 см и длиной 3,6 см) в районе пояса, из-под которого до колен спускается широкий развевающийся край одежды, типа хитона, белого цвета. Ноги сохранились плохо, за исключением фрагмента обуви голубого цвета.

Фигура слева передана в позе защищающегося, сохранилась фрагментарно. В её правой поднятой руке - овальный голубой щит с белой эмблемой (близкой к литерной), левую руку не видно. Лицо практически не сохранилось, на голове частично просматривается головной убор красного цвета. Обнаженные руки и ноги телесного цвета. Воин одет в красный короткий хитон, подпоясанный на талии. К поясу прикреплен длинный меч с грибовидным навершием и прямым перекрестием, Рукоять раскрашена голубой краской, лезвие к острию переходит в белый цвет. Ноги не обуты.

¹¹⁷ Прорисовка детали в цвете и подробное описание росписи приведены в полевом дневнике Е. П. Бунятян; полная прорисовка изображений на крышке была выполнена в поле С. Ж. Пустоваловым, сохранена и недавно передана мне Ю. Я. Расмакиным. Я выражаю искреннюю благодарность коллегам за возможность использовать этот материал.

На правой ноге – выше (одна) и в области (три) колена – хорошо видны поперечные черные полосы, очевидно, показывающие поножи.



Рис. 1. Изобразительный фриз на крышке расписного деревянного саркофага из кургана № 9 у с. Марьевки Запорожской обл.

Первый орнаментальный пояс состоит из двух «зеркальных» ярусов ионического киматия. Верхний - из ряда чередующихся

красных и голубых прямоугольников на белом фоне, в каждый из которых вписан малый прямоугольник: в красный соответственно голубой, в голубой - красный. В ряду, слегка наклоненном справа налево, сохранилось полтора красных и два голубых прямоугольника, очевидно, ряд должен был завершаться не сохранившейся половинкой красной фигуры. Нижний ярус сохранился гораздо хуже. Его составляют те же фигуры, но развернутые в противоположную сторону и другого цвета. Здесь на голубоватом фоне сохранился коричнево-бордовый прямоугольник с вписанным черным малым с белым контуром, второй белый (?) с темным малым и двойной черной полосой справа.

Средний фриз сохранился лучше других. Фигура справа (лучше сохранилась в нижней части) с занесенной над головой правой рукой с длинным мечом, левой рукой удерживает на уровне плеча овальный белый щит с красной эмблемой, напоминающей македонскую звезду. Обнаженные руки и босые ноги телесного цвета. На войне надет белый короткий хитон.

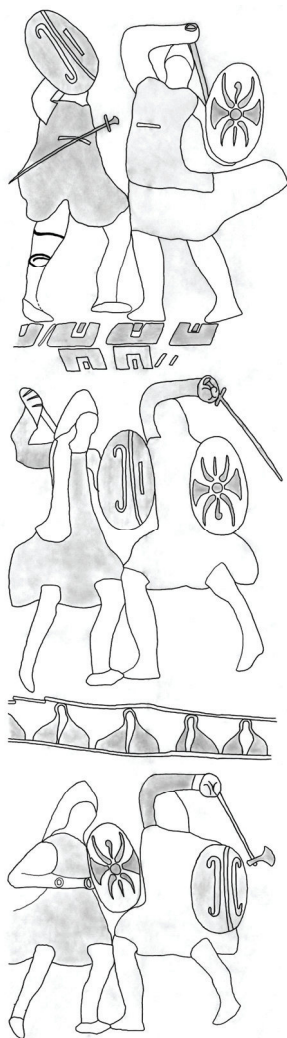
Фигура слева передана в позе боя. В поднятой и отведенной за голову правой её руке сжат длинный довольно толстый предмет, возможно, копьё. Пальцы показаны схематично тремя короткими полосами. В левой руке на уровне груди воин держит овальный голубой щит с белой эмблемой (близкой к литерной). Щит хорошо сохранился в нижней части, верхняя – фрагментарно. Лицо (без черт) и шея переданы белой краской. Воин одет в короткий хитон цвета слоновой кости. Руки и ноги покрывают узкие одежды голубого цвета. На ногах остроносые короткие ярко-красные сапожки. На голове остроконечная белая шапка типа башлыка, из-под которой ниже уха выбилась прядь волос коричнево-пепельного цвета. Через плечо до пояса свисает широкая коричневая полоса с закругленным краем – то ли клапан головного убора, то ли край плаща. Между ним и правым рукавом зафиксирована узенькая полоска красного цвета.

Второй орнаментальный пояс состоит из яруса лесбийского киматия красного цвета на бледно-голубом фоне. Сохранилось три с половиной (половинка крайняя слева, т.е. она начинала полосу) «сердечка» узора. Вполне вероятно, что крайней слева тоже была симметричная половинка «сердечка». Сверху и снизу киматий ограничивали полосы бордового и затем белого цвета.

Нижний фриз сохранился плохо, фигуры его едва различимы. Фигура справа изображает атакующего воина. В занесенной над головой правой руке, обтянутой красным рукавом с голубым манжетом, зажата рукоять однолезвийного боевого топора. Поперёк рукояти (ближе к кисти) проходит S-видный знак бледно-голубого цвета. Лезвие раскрашено голубой краской, рукоять –

белой. Пальцы кисти телесного цвета переданы схематично двумя кривыми и одной прямой охристыми линиями. Лицо без детализации черт расположено в локтевом изгибе руки, сохранило нежно-кремовый цвет. Частично сохранились волосы коричневатобордового цвета. Вторая опущенная рука сохранилась только в верхней части. На воине белый короткий хитон. Ниже пояса изображение не сохранилось.

Фигура слева сохранилась еще хуже. На месте лица – пятно телесного цвета, над ним пятно красной краски, очевидно, от головного убора, форма которого близка, видимо, тому, что надета на левой фигуре среднего фриза. Согнутая в локте обнаженная правая рука телесного цвета - у талии. На запястье и чуть выше на ней синие кружки с голубым контуром (по мнению Е. П. Бунятян, возможно, браслеты). В руке как будто был какой-то предмет голубого цвета, от которого виден почти прямой конец с плоской шишечкой на конце (по описанию Е. П. Бунятян, возможно, лук). Воин одет в ярко-красный хитон. Фигура сохранилась до пояса. Е. П. Бунятян не пишет о щитах, которые, исходя из определенной ритмичности росписи и логики, должны быть и у этой пары. К тому же, они присутствуют у всех персонажей на рисунке С. Ж. Пустовалова, сделанном непосредственно в погребении после его расчистки. Поэтому на рисунке и в описании существуют небольшие расхождения. К примеру, у пары из нижнего фриза «перепутаны» эмблемы щитов. Возможно, это ошибка С. Ж. Пустовалова, т.к. Е. П. Бунятян отметила для левого воина наличие некоего предмета голубого цвета с прямым концом с плоской шишечкой, предположив, что это мог быть лук. Но возможно предположить, что это след голубого щита с дуговидными значками эмблемы. В таком случае, если в нижнем фризе у левой фигуры в руках голубой щит, а у правой – белый с красным, рисунок полностью соответствует общей картине (и двум верхним фризам).

Одежда, набор оружия, позы воинов склоняют к мысли о том, что художник изобразил один из наиболее популярных, начиная с эпохи архаики, сюжетов античного искусства – амазономию - битву между амазонками и греческими героями, иллюстрирующую общегреческие мифы. Справа, думается, мастер изобразил амазона, одетых в легкие (греческого типа) белые одежды (на верхней, вероятно, холщевый панцирь); слева – гоплитов, характерной чертой одежды которых был красный цвет (Конноли. 2000. С. 45). В подобном толковании убеждает и поза правых персонажей – с характерным образом занесенным над головой оружием, особенно боевым топором, в позе атаки (к примеру, в вазовой живописи) показаны именно амазонки (Fornasier. 2001. S. 95–96). Иллюстрацией этому служит и роспись известного Саркофага амазо-

нок из Археологического музея Флоренции. В письме к матери Олимпиаде Александр Македонский писал, что топоры амазонки употребляли серебряные (Каллисфен. III, 26). Может быть, поэтому мастер изобразил всё оружие в бело-голубых тонах.

Многофигурные рельефные композиции широко использовались в орнаментике монументальных архитектурных сооружений древней Эллады и соседних государств (Батаклиев. 1989. С. 17). Подобные изображения украшали западные метопы Парфенона, метопы сокровищницы афинян в Дельфах начала V в. до н.э.; рельефы фриза храма Аполлона в Бассах V в. до н.э.; рельефы фриза Артемисиона в Магнесии V–IV вв. до н.э.; рельефы западного фронтона святилища Асклепия в Эпидавре IV в. до н.э.; рельефы западного фриза Галикарнасского мавзолея середины IV в. до н.э. и другие памятники зодчества.

Фризами со сценами амазонахии украшались и саркофаги. Аналогичный сюжет представлен на саркофаге из гробницы в Тарквиниях (IV в. до н.э.), хранящемся в Археологическом музее во Флоренции. Как и в нашем случае, он украшен полихромными росписями. Амазонки на колесницах, верхом на конях и пешие вступают в поединок с греческими воинами в панцирях и шлемах (Лосева, Сидорова. 1988. С. 55). Один из ярких образцов представлен в коллекции экспонатов II–III в. н.э. Музея в Салониках (Греция) (Andronicos. 1994. Fig. 67). На саркофагах воинственные девы представлены в легких коротких подпоясанных одеждах, верхом на конях или спешенными, с занесенным в пылу схватки с врагом оружием (чаще это бывает боевой топор или меч). Ту же картину можно наблюдать на ранних, в особенности чернофигурных, вазах. С конца VI в. до н.э., с проникновением мифов о переселении амазонок в причерноморские степи, их облик стал ближе геродотовским персонажам, одетым в скифский костюм (Скржинская. 1998).

Марьевскую находку отличает несколько оригинальных особенностей изображения. Основное орнаментальное поле художник нанёс на горизонтальную крышку, тогда как обычно его размещали на боковые (хорошо видимые зрителям) панели стенок саркофагов (Сокольский. 1969. Рис. 4, 16).

Композиция рисунка, как впрочем и организация пространства в целом, не характерна для саркофагов, где даже отдельные казалось бы вертикальные рельефы компоновались в продольный ряд. В то же время структурно она напоминает реплику одной из трехъярусных надгробных стел, хорошо известных на Боспоре (Савостина. 1992; Матковская, 1992, 2001, 2002, 2005). При этом ничего, подобного марьевским сюжетам, среди боспорских рельефов найти не удалось.



Рис. 2. Фрагмент росписи Саркофага амазонок из Тарквинии. Археологический музей Флоренции

Пышные многоярусные рельефные пояса киматия различной сложности характерны для орнаментики саркофагов, особенно мраморных (к примеру серия саркофагов Археологического музея Стамбула). Но обыкновенно они ограничивают с обеих сторон продольно размещенный орнамент. Верхний «зеркальный» пояс совершенно необычен – кажется, что мастер пытался таким образом передать определенный эффект светотени. С другой стороны, смешение киматия двух типов (ионического и лесбийского) характерно для произведений искусства эллинистической и римской эпохи. В данном случае можно говорить о 2-й пол. IV – 1-й пол. III в. до н.э.

Вполне вероятно, что местный боспорский мастер, хорошо знакомый с канонами греческого искусства, изобразил на рельефе популярный в боспорской среде сюжет. При этом на своём произведении - саркофаге конца IV – начала III в. до н.э., он постарался совместить всё то, что запомнил из виденного им прежде.

Литература

- Г. Батаклиев.* Антична митология. София, 1989.
Е. П. Бунятян, О. С. Фіалко. Скiфський курган з розписним саркофагом на Нижньому Дніпрі // Археологія (в печаті).

- П. Конноли.* Греция и Рим. Энциклопедия военной истории. М., 2000.
- Н. М. Лосева, Н. А. Сидорова.* Искусство Этрурии и древней Италии. М., 1988.
- Т. А. Матковская.* Мастерские надгробного рельефа Европейского Боспора 1 в. до н.э. – 2 в. н.э. // Археология и искусство Боспора. Сообщения государственного Музея изобразительных искусств им. А. С. Пушкина. М., 1992. Вып. 10.
- Т. А. Матковская.* Мужской костюм Европейского Боспора первых веков н.э. (по материалам Керченского лапидария) // Боспорские исследования. Симферополь, 2001. Вып. 1.
- Т. А. Матковская.* Образ боспорянки (по материалам Керченского лапидария) // Боспорские исследования. Симферополь, 2002. Вып. 2.
- Т. А. Матковская.* Памятники боспорянам – защитникам Отечества (по материалам Керченского лапидария) // Боспорские исследования. Симферополь, 2005. Вып. 9.
- Е. А. Савостина.* Многоярусные стелы Боспора. Семантика и структура // Археология и искусство Боспора. Сообщения государственного Музея изобразительных искусств им. А. С. Пушкина. М., 1992. Вып. 10.
- М. В. Скржинская.* Изображения иноземцев на аттических вазах из Северного Причерноморья // *Voyzsthenika*. Тезисы юбилейных чтений (к 70-летию В. В. Лапина). К., 1998.
- Н. И. Сокольский.* Античные деревянные саркофаги Северного Причерноморья. М., 1969. – (САИ. Вып. Г1-17).
- Н. Н. Чередниченко* и др. Отчёт Верхне-Тарасовской экспедиции 1976 г. // Научный архив Института археологии НАН Украины, № 1976/2.
- M. Andronicos.* Thessalonike Museum. Athens, 1994.
- J. Fornasier.* Jagddarstellungen des. 6.-4. Jhr. v. Chr. Eine ikonographische und ikonologische Analyse. Münster, 2001.

А. Е. Пуздровский

«Рельеф конного Палака», могила «аланского военачальника» и «элитный некрополь» Неаполя Скифского

В 1827 г. на территории городища Керменчик вместе с эпиграфическими находками были обнаружены крупные обломки известняковой плиты с изображением всадника. Тогда же на этом месте произвел раскопки И. П. Бларамберг, найдя часть мраморного рельефа с парным изображением «старика и юноши».

Первая плита, известная в литературе как «рельеф конного Палака», хранится в Одесском государственном археологическом музее НАН Украины (инв. № 50001, высота 2,15 м, ширина 1,33 м, толщина 0,12–0,14 м). В нижней части памятника расположен шип, для установки его в базу. Ещё П. Н. Шульц предполагал, что

стела была помещена во дворе или на площади и приставлена к стене. Не исключал он и полихромной раскраски изображений. П. Н. Шульц датировал рельеф последней четвертью II в. до н.э. и считал, что на нём изображен Палак. Сюжет и иконографические особенности позволили отнести памятник к произведениям греко-варварского искусства (Шульц, 1946. С. 44–57). Такая трактовка вызвала возражения Л. А. Ельницкого, который определил рельеф как вотивный («фракийский всадник») и датировал II в. н.э. (Ельницкий, 1962. С. 289–291).

Место находки надписей и рельефов обозначено на плане, приложенном к работе И. П. Бларамберга, а также на планах Ф. Дюбуа де Монпере и П. И. Кёппена. Следы траншей А. С. Уварова, продолжившего изыскания в этом же районе, приведшие к открытию ещё одной надписи, сохранились до середины XX в. и обозначены на плане раскопок Неаполя Скифского, опубликованном П. Н. Шульцем (Шульц, 1957. С. 69. Рис. 4, з).

Работы Тавро-Скифской экспедиции в 1945–1950 г. на этом участке подтвердили высокую концентрацию эпиграфических находок, обломков статуй, рельефов, бронзовой скульптуры и позволили связать их со «зданием в портиках» (Шульц, 1957. С. 70, 71. Рис. 4, б). В 1999 г. Ю. П. Зайцев, проведя полное исследование территории вокруг скального котлована, расположенного к югу от «западного портика», обнаружил ещё несколько мелких обломков постаментов, фрагмент бронзовой статуи, мраморный мужской торс и обломки известняковой плиты с греческой надписью, упоминающей скифского царя Аргота (Виноградов, Зайцев, 2003. С. 44–53; ср.: Сидоренко, 2004. С. 59–70; Русяева, 2004. С. 109–124). По мнению исследователя, открытый монумент-надгробие связан с герооном, возведённым вокруг скальной вырубке. К нему же относится и большинство найденных вблизи памятников монументального искусства (Зайцев, 2000. С. 52–54; Зайцев, 2002. С. 75–77; Зайцев, 2003. Рис. 35–48)¹¹⁸.

Датировка рельефов 1827 г. позднеэллинистическим периодом и их интерпретация, несмотря на критическую заметку Л. А. Ельницкого и приводимые С. А. Яценко сарматские аналогии сюжету (Яценко, 2000. С. 259, 262, 264), долго не вызывала особых возражений. Однако недавно А. А. Волошинов предложил полную ревизию стилистических особенностей «рельефа конного Палака», отнеся его к I–II в. н.э. и связав с традициями Боспора (Волоши-

¹¹⁸ Концентрация разнохарактерных архитектурных деталей, памятников эпиграфики и скульптуры в «герооне», наверняка, разграбленном в ходе бурных событий конца II в. до н.э., позволяет высказать предположение, что они были целенаправленно собраны с территории Южного дворца и складированы в подземной части сооружения.

нов. 2004. С. 139–156). Публикуя материалы «элитного некрополя» II в. н.э. у центральных ворот Неаполя Скифского, к его мнению присоединились Ю. П. Зайцев и В. И. Мордвинцева, полагая, что «возрождённый» героон был использован для захоронения представителя новой военной и административной элиты, сформировавшейся на Боспоре и смежных территориях. По мнению авторов, это монументальное сооружение могло быть украшено рельефом со сценой охоты, одним из элементов которой был рассматриваемый рельеф всадника (Зайцев, Мордвинцева. 2007. С. 82, 83, 91–93).

Следует ещё раз отметить, что близкие рассматриваемой композиции известны в скифском и сарматском искусстве: на пряжке из Нижних Серогоз – два сражающихся всадника, по предположению М. И. Ростовцева – изображение столкновения сармат с кельтами или фракийцами (Ростовцев. 1914. Табл. LXXXV, 3); на серебряном кубке из Косики – всадники, преследующие с собаками вепрей, и сцены поединков всадников (Дворниченко, Фёдоров-Давыдов. 1993. С. 148–150. Рис. 5; Трейстер. 1994. С. 179–184). Из близких аналогий рельефу – скачущий всадник с копьём на серебряной драхме Гигиэонта (Анохин. 1986. С. 62, 142. Табл. 5, 149), что подтверждает датировку неапольского рельефа позднеэллинистическим временем.

Привлекают внимание также две броши из Беляуса и Тавельского кургана (Пуздровский. 2007. Рис. 14, 1; 44, 5), где изображен скачущий всадник. Аналогичная брошь найдена в сарматском погребении II–I в. до н.э. в Соколово на левобережье Самары (Костенко. 1979. С. 192–199. Рис. 3, 2; Смирнов 1984. С. 107, 108. Рис. 50, 2). Поздние реплики таких украшений встречены на двух фибулах-брошах I в. н.э. из Усть-Альминского могильника, где хорошо видно, что всадник держит в правой руке копье или дротик, а под фигурой лошади изображена бегущая собака (Пуздровский. 2007. Рис. 196, 1, 2). Сюжет близок изображениям на серебряных фаларах из захоронения II–I в. до н.э. в Кривой Луке в Поволжье (Дворниченко, Фёдоров-Давыдов. 1981. С. 100–195). Не менее интересны параллели с боспорскими надгробиями всадника-охотника на скачущей лошади, часто с собакой (Бритова. 1948. С. 54). Однако, многие рельефы II–I в. до н.э. передатированы второй половиной I в. до н.э. – первой половиной I в. н.э., при этом отмечается, что мотив характерен для искусства Фракии (Давыдова. 1990. С. 54–64. Кат. 43–54).

Рассмотренный памятник является произведением греко-варварского искусства и свидетельствует о распространении в Северном Причерноморье сюжетов, связанных с образом героизированного всадника, близких как скифо-фракийской, так и сармат-

ской художественной традиции. Для понимания его иконографии и датировки необходимо учитывать, что рельеф сам мог послужить, наряду с другими произведениями скифо-сарматского и фракийского искусства, основой для формирования одного из направленных боспорской монументальной скульптуры, коропластики, глиптики, живописи, а параллельно – позднескифских рельефов и живописи первых в. н.э.

Публикации материалов «элитного некрополя» не противоречит мое предположение (Пуздровский. 2007. С. 59) о вторичном использовании рельефа (2,15 x 1,33 м) в качестве надгробия могилы «аланского военачальника» (могила А), расположенной параллельно остаткам стены «здания с портиками»¹¹⁹. Контраст между богатыми сбруйными наборами и «малочисленностью» остального инвентаря позволил Ю. П. Зайцеву и В. И. Мордвинцевой предположительно именовать этот комплекс могилы «конюха», расположенной «рядом с конскими захоронениями преднамеренно» (Зайцев, Мордвинцева. 2007. С. 92)¹²⁰.

Особенности Одесского рельефа – в его монументальности, высоком качестве исполнения и передаче индивидуальных черт всадника, деталей одежды, обуви, конской упряжи, а также – в изначальном предназначении для широкого фронтального обзора. В связи с этим обращает на себя внимание, что на тыльной стороне памятника имеются горизонтальные пазы, шириной 10–12 см и глубиной 3 см, вырубленные у верхнего и нижнего края плиты. Это, наряду с наличием шипа, может свидетельствовать об установке (монтажировании) рельефа в более сложную архитектурную композицию. Таковой, например, мог быть узел над воротным проемом, где памятнику такого ранга самое место.

В связи с высказанным предположением, имеет смысл рассмотреть изображение конной статуи, изображенной на монетах Рескупорида II (68/69–93 г.), где она помещена над сводчатой аркой воротного проема, обрамленного зубчатыми башнями (Зограф. 1951. С. 202. Табл. XLVII, 3; Анохин. 1986. С. 101, 154. Табл. 14,

¹¹⁹ В 1949 г. рядом с могилкой, у стены «здания» с портиками, был найден фрагмент рельефа с кистью правой руки, держащей древко копья (Зайцев, Мордвинцева. 2007. С. 82. Рис. 2, 3).

¹²⁰ И. Н. Храпунов определил хронологическое место погребения «аланского военачальника» как промежуточное между комплексами из Битака (могила 120), Бельбека IV (могила 223), Опушек (могила 1) и погребением могильника Центральный VI на Дону, относящимся к развитому позднесарматскому периоду. Он же отметил, со ссылкой на С. Ю. Внукова, что наличие в неапольском комплексе светлоглиняной узкогорлой амфоры типа С (по Д. Б. Шелову) не позволяет отнести его ко времени ранее второй четверти II в. н.э. Вызывает также сомнение и синхронность погребений в могиле (Храпунов. 2007. С. 118–120). См. также: Пуздровский. 2007. С. 114, 115, 186.

381). На лицевой стороне этих медных сестерциев – изображение царя, поставившего ногу на пленника, пленника на коленях и трофея.

Савромат I (93–123/124 г.) также совершил против скифов ряд успешных военных операций (КБН. № 32), отмеченных монетными выпусками с изображением на оборотной стороне городских ворот с башнями и стоящего на коленях пленника (Зограф. 1951. С. 202. Табл. XLVII, 8; Анохин. 1986. С. 105. Табл. 16, 416; 18, 461). А. А. Масленников считает, что на монетах – городские ворота Неаполя Скифского (1990. С. 165), тогда как В. В. Назаров, специально рассматривший архитектурные сооружения на монетах Боспора, предполагал, что это акрополь Пантикапея (Назаров. 1986. С. 154–158). Аналогичное мнение высказал Б. Г. Петерс (Петерс. 1984. С. 191).

Очередное подчинение скифов (КБН. № 981) произошло либо в конце правления Траяна (109–113 г.), либо в начале правления Адриана (117–119 г.), что подтверждается монетами с изображением городских ворот с башнями, почти аналогичным серии 94–96 г. (Фролова. 1978. С. 22–260; Анохин. 1986. С. 105, 106, 157. Табл. 18, 461). В. П. Толстиков обратил внимание, что активизация царя против варваров, отмеченная монетными выпусками, совпадает с периодами политического давления Рима на Боспор (Толстиков. 1989. С. 62).

После подтверждения своих прав на боспорский престол (после 138 г. н.э.) Риметалк стал проводить активные мероприятия по укреплению границ государства, о чем может свидетельствовать плита с изображением тамги этого царя, обнаруженная на участке оборонительной стены Танаиса (Шелов. 1966. С. 268–273; ср.: Алексеева. 1986. С. 121–123) и сооружение башни в Гермонассе (КБН. № 1052). Той же политики придерживался и Евпатор (154/5–170/1 г. н.э.): при нем царская тамга появляется в надписях Танаиса (КБН. № 1241), а в надписи 155 г. н.э. (КБН. № 1260) впервые фиксируется значительная группа лиц сарматского происхождения (Даньшин. 1990. С. 53).

Всё это может свидетельствовать о переориентации боспорских правителей на новый массив кочевого населения (позднесарматской культуры), появившегося на восточных границах государства (Танаис, Тамань) в середине II в. н.э. (Яценко. 1993. С. 84–85, 87). В этих условиях, вполне вероятно, что одному из царей (Риметалку? Евпатору?) Антонином Пием была поручена акция по подавлению вышедшего из под контроля скифо-сарматского объединения, для чего был предпринят поход в глубь Крымской Скифии (подробнее см.: Пуздровский. 2001. С. 110–111). В качестве ударной силы могли быть использованы сармато-аланские отряды.

В здании с фресками Неаполя, поверх росписей, наносятся многочисленные граффити. Среди них есть «картина» взятия города с помощью осадных машин (Дашевская. 1962. С. 173–194). Косвенным подтверждением такой реконструкции событий является находка в верхних слоях пригородного зольника № 3 золотого стatera Риметалка 150/151 г. н.э. (Зайцев. 1990. С. 259–261). В середине II в. закладываются главные городские ворота, заустевают большие территории городища. Вероятно, тогда же и начинает функционировать «элитный некрополь».

А. Н. Зограф видел на монетах Савромата I, на заднем плане, городские здания и деревья, а также полагал, что изображенный пленник был прикован к стене (Зограф. 1951. С. 202). Такая трактовка была принята В. В. Назаровым (Назаров. 1986. С. 155–157). В. Д. Блаватский считал, что на монетах Савромата I изображена сожженная неприятельская крепость, а конную статую над аркой на монетах Рескупорида II – воздвигнутой в Пантикапее в честь боспорского царя (Блаватский. 1964. С. 149, 165, 185). Однако анализ архитектурных деталей привел В. В. Назарова к выводу, что на всех монетах изображена одна и та же крепость (Назаров. 1986. С. 155, 156). Отличия – в схематически переданной в перспективе левой башни и куртины, а также в отсутствии на монетах Савромата I конной статуи. Иначе передана (более реалистично) и боевая площадка над аркой. Обращает на себя внимание, что ворота изображены открытыми, а т.н. «деревья» больше напоминают языки пламени. Да и зачем было изображать деревья с ветвями, равными ширине башен? Несколько смущает условность передачи и зыбкость конструкции основания конной статуи над аркой на монетах Рескупорида II. Не рельеф ли это с изображением властителя Крымской Скифии?

Литература

- Е. М. Алексеева.* Царская тамга на золотом перстне из Горгииппии // Проблемы античной культуры. М., 1986.
- В. А. Анохин.* Монетное дело Боспора. Киев, 1986.
- В. Д. Блаватский.* Пантикапей. Очерки истории столицы Боспора. М., 1964.
- Н. Н. Бритова.* Образ всадника на рельефах Фракии и Боспора // КС ИИМК. 1948. Вып. XXII.
- Ю. Г. Виноградов, Ю. П. Зайцев.* Новый эпитафический памятник из Неаполя Скифского (Предварительная публикация) // Археология. 2003. № 1.
- А. А. Волошинов.* К вопросу о датировке т.н. «рельефа конного Палака» (в контексте позднескифской и боспорской скульптуры первых веков н.э.) // У Понта Евксинского (памяти П. Н. Шульца). Симф., 2004.

- Л. И. Давыдова.* Боспорские надгробные рельефы V в. до н.э. – III в. н.э. Каталог выставки. Л., 1990.
- Д. И. Даньшин.* Танаиты и танаисцы во II–III в. н.э. // КСИА. 1990. № 197.
- О. Д. Дашевская.* Граффити на стенах здания в Неаполе Скифском // СА. 1962. № 1.
- В. В. Дворниченко, Г. А. Фёдоров-Давыдов.* Серебряные фалары из сарматского погребения могильника Кривая Лука IX в Астраханской области // КСИА. 1981. № 168.
- В. В. Дворниченко, Г. А. Фёдоров-Давыдов.* Сарматское погребение скептуха I в. н.э. у с. Косика Астраханской области // ВДИ. 1993. № 3.
- Л. А. Ельницкий.* По поводу портретных скульптур скифских царей Скилура и Палака // СА. 1962. № 3.
- Ю. П. Зайцев.* Золотой статер Риметалка из Неаполя Скифского // СА. 1990. № 1.
- Ю. П. Зайцев.* Аргот – супруг царицы Комосарии (к реконструкции династической истории Боспора и Крымской Скифии // Таманская старина. Греки и варвары на Киммерийском Боспоре (VII–I в. до н.э.). СПб., 2000.
- Ю. П. Зайцев.* Скульптура и рельефы Южного дворца Неаполя Скифского // Боспорский феномен: Погребальные памятники и святилища. СПб., 2002. Ч. II.
- Ю. П. Зайцев.* Неаполь Скифский (II в. до н.э. – III в. н.э.). Симф., 2003.
- Ю. П. Зайцев, В. И. Мордовинцева.* Элитный некрополь 2 в. н.э. у центральных ворот Неаполя Скифского // Древняя Таврика. Симф., 2007.
- А. Н. Зограф.* Античные монеты // МИА. 1951. № 16.
- В. И. Костенко.* Наиболее ранние сарматские погребения в бассейне Орели и Самары // СА. 1979. № 4.
- А. А. Масленников.* Население Боспорского государства в первых веках н.э. М., 1990.
- В. В. Назаров.* Архитектурные сооружения на монетах Боспора // Античная культура Северного Причерноморья в первые века нашей эры. Киев, 1986.
- Б. Г. Петерс.* Военное дело // Античные государства Северного Причерноморья. М., 1984.
- А. Е. Пуздровский.* Политическая история Крымской Скифии во II в. до н.э. – III в. н.э. // ВДИ. 2001. № 3.
- А. Е. Пуздровский.* Крымская Скифия II в. до н.э. – III в. н.э. Погребальные памятники. Симферополь, 2007.
- М. И. Ростовцев.* Античная декоративная живопись на юге России. СПб., 1914.
- А. С. Русяева.* Боспорская царица Камасария // БИ. 2002. Вып. II.
- В. А. Сидоренко.* Эпитафия скифского царя Аргота // МАИЭТ. 2004. В. XI.
- К. Ф. Смирнов.* Сарматы и утверждение их политического господства в Скифии. М., 1984.
- В. П. Толстіков.* Фанталівський укріплений район в історії Боспорського царства // Археологія. 1989. № 1.
- М. Ю. Трейстер.* Сарматская школа художественной торевтики (К открытие сервиза из Косики) // ВДИ. 1994. № 4.

- Н. А. Фролова.* Начальные эмиссии меди Савромата I (92–123 г. н.э.) // КСИА. 1978. Вып. 156.
- И. Н. Храпунов.* Погребение воина 2 в. н.э. из могильника Опушки // Древняя Таврика. Симферополь, 2007.
- Д. Б. Шелов.* Тамга Риметалка // Культура античного мира. М., 1966.
- П. Н. Шульц.* Исследования Неаполя Скифского (1945–1950 г.) // ИАДК. Киев, 1957.
- П. Н. Шульц.* Скульптурные портреты скифских царей Скилура и Палака // КСИИМК. 1946. Вып. XII.
- С. А. Яценко.* Аланы в Восточной Европе в середине I – середине IV в. н.э. (локализация и политическая история) // ПАВ. 1993. № 6.
- С. А. Яценко.* Антропоморфные образы в искусстве ираноязычных народов Сарматии II–I в. до н.э. // Stratum plus. 2000. № 4.

Ю. П. Зайцев

Художественные изделия из железа III–I в. до н.э. в Северном Причерноморье¹²¹

Среди большого количества разнообразных артефактов III–I в. до н.э., происходящих из Северного Причерноморья, выделяется небольшая группа предметов, которые до сих пор не становились объектом специального исследования.

Художественная обработка железа, техника которой отличается от работы с бронзой, серебром и золотом, сама по себе довольно редко встречается в древности. Причиной этого была, видимо, относительная трудность выделки деталей рельефа на предметах из черного металла. Кроме того, сохранность археологического железа в большинстве случаев такова, что рельефные элементы просто не сохраняются или незаметны среди сплошной коррозии.

Тем не менее, изучение археологических коллекций и публикаций позволило выделить по этому признаку несколько категорий предметов.

С-видные псалии с фигурными зооморфными окончаниями. Такие предметы (9 экз.) известны в пяти вотивных/ритуальныхкладах, из которых три расположены в Северо-Западном Причерноморье (Гэвани, Веселая Долина, Нововасильевка), один в степном Крыму (Ногайчинский курган) и один – в Приазовье (Квашино). Фрагмент такого же псалия найден в разрушенном конском погребении грунтового некрополя IV Новолабинского городища

¹²¹ Работа подготовлена при поддержке фонда А. фон Гумбольдта (Германия)

(Прикубанье) (Раев, Беспалый. 2006. Табл. 40, 9). Все экземпляры этой серии имеют плоские фигурные окончания в виде изображений животных или их частей. Степень их стилизации различная, но ни в одном случае она не позволяет определить тип животного.

Хронологические позиции этих предметов определяется по-разному. Согласно одной версии, они должны рассматриваться в контексте древностей времени Митридатовых войн (кон. II – нач. I в. до н.э.) (Симоненко. 2004. С. 96–98). Другое исследование позволяет отнести их к древностям скифского круга с датировкой III – начало II в. до н.э. (Зайцев. 2007. С. 264).

Прямых прототипов этим псалиям найти пока не удалось. Некоторое сходство с ними (по признаку зооморфности окончаний) демонстрируют псалии из среднедонских курганов скифского времени (Гуляев. 2001. Рис. 19, 2,3; Пузикова. 2001. Рис. 18,1), а также элементы узды, например, из Хошеутово (Калмыкия) (Oşig-Gorjaeva. 2005. Abb. 4, 2–4) Однако в этих случаях использован другой материал (рог и бронза), а степень стилизации выражена значительно меньше.

Железные детали конской узды, плакированные золотыми и серебряными пластинами. Два комплекта происходят из конских погребений при каменном склепе Большого Васюринского кургана (Власова. 2004. С. 164–165). Крючки налобников изготовлены в виде головы грифона, шаровидные окончания псалий расчленены на квадратные секции глубокими бороздами, а их стержни декорированы рельефными геометрическими элементами. В наборы входят также расчлененные продолговатые бусины и конические бляхи, украшенные рельефными вихревыми розетками (Власова. 2004. Рис. 10–12). Датировка по Е. В. Власовой – начало III в. до н.э. (Власова. 2004. С. 165). Эти два комплекта узды прямых аналогий не имеют. Налобники типологически примыкают к группе налобников с лопастью и крючком (Полин. 1992. С. 61–64), а декоративное оформление С-видных псалий находит аналогии в votivном/ритуальном кладе из Веселой Долины (Редина, Симоненко. 2002. Рис. 3, 6).

Пряжки с рельефными изображениями на щитках и зооморфными крючками. Два экземпляра найдены в Северо-Западном Причерноморье: Веселая Долина, votivный/ритуальный клад (Редина, Симоненко. 2002. С. 84. Рис. 1, 3)¹²², и Нижние Серогозы, обстоятельства находки неизвестны, вероятно покупка в Керчи (Кат. Москва. 2002. № 169). Три пряжки известны в Предгорном

¹²² В публикации комплекса этот предмет был неправильно восстановлен как конское нагрудное украшение, при этом не был принят во внимание фрагмент основания крюка в месте его прикрепления к пластине.

Крым: Чистенькое, Левадки, Сары-Кая. Признаки предметов этой группы: трапециевидный массивный щиток с Т-образным креплением на обратной стороне и отходящий от короткого торца зооморфный крюк. Лицевая сторона украшена либо рельефным изображением в рамке, либо прорезным, ажурным (Чистенькое). В двух случаях (Нижние Серогозы и Веселая Долина) поверхность железа плакирована золотой пластиной, в одном (Чистенькое) – бронзовой. Там, где сохранились крюки, они выполнены в виде либо стилизованной головы хищной птицы (Чистенькое, Сары-Кая, Левадки), либо фигурки кабана и головы лебедя (Нижние Серогозы). Сюжеты изображений на щитках: хищная птица, клюющая рыбу (Левадки, Веселая Долина), поединок всадников (Нижние Серогозы), крылатые кони и человеческая фигура между ними (Чистенькое).

Хронологический контекст этих предметов, как и в случае с С-видными псалями, определяется по-разному: 1) как время войн Митридата VI Евпатора кон. II – нач. I в. до н.э. (Симоненко. 2001. С. 96), 2) III–II в. до н.э. (Зайцев, Колтухов. 2004. С. 248–249; Храпунов. 2004. С. 102). Во втором варианте эти вещи оказываются в хронологическом контексте Тираспольских курганных древностей – особой «скифоидной» культуры Северо-Западного Причерноморья (Четвериков. 2002).

Поиски истоков традиции украшения железных предметов рельефами приводят в Среднее Подонье, где таким способом орнаментированы рукояти мечей и серия зооморфных колчанных крюков IV – начала III в. до н.э. (Гуляев. 2001. Рис. 11; Пузикова. 2001. Рис. 41, 6, 7; 49, 12; 10, 8). Показательны результаты металлографического анализа одного из этих мечей, который был случайно найден на востоке Курской области и отличался прекрасной сохранностью: «Изображение рисунка на рукояти выполнено ковкой по горячему металлу при температуре желтого каления (1000⁰ С) инструментом типа зубила. На рукояти при визуальном наблюдении видны следы этого инструмента» (Пузикова. 1984. 212). Очень вероятно, что при помощи такой же техники украшены ещё несколько рукояток мечей со схематичными рельефными изображениями, обложенные золотыми пластинами и происходящие из Среднего Подонья и Северного Причерноморья (Гуляев. 2001. Рис. 11).

Таким образом, техника «рельефа на железе» в данном случае имеет, скорее всего, среднедонское происхождение. Её дальнейшее развитие в Северном Причерноморье отразилось в появлении новых специфических предметов – поясных пластин с крючками. Похожие поясные железные крюки, но с гладким щитком, из-

вестны в Крыму, в ареале позднескифской культуры (Сымонович. 1983. Табл. XVI).

Жезлы и треножники – еще одна группа художественных железных изделий, которая концентрируется в Прикубанье, где для II–I в. до н.э. учтено 7 таких предметов (Шевченко. 2006. С. 153). Они представляют собой изделия сложной конструкции в виде стержня или треножника, украшенного уплощенными изображениями оленьих голов с рогами и фигурок птиц. Совершенно очевидна «кубанская» специфика этих предметов как по форме, так и по технике изготовления, тем более, что за пределами конкретного региона они в указанное время не известны (Шевченко. 2006. С. 141).

Еще один жезл, реконструированный в виде длинного железного стержня, увенчанного объемной головой козла с большими рогами, происходит из богатого погребения 1 кургана 31 некрополя Глинное на Нижнем Днестре, датированного последней четвертью III в. до н.э. (Синика. 2004). Автор публикации сравнивает этот предмет с кубанскими жезлами, но не учитывает при этом значительную разницу в их датировках (ок. 100 лет) и принципиальные различия в оформлении. Скульптурная голова козла из Глинного, не имеющая аналогий в Северном Причерноморье, в большей степени сопоставима с железными зооморфными навершиями очажных подставок латенского времени из Средней Европы (Seitz. 1988).

Ручки зеркал из Мавзолея и Восточного некрополя Неаполя Скифского (3 экз.) найдены в хронологическом контексте последней четверти II – первой четверти I в. до н.э. (Зайцев. 2003. Рис. 94; 95) Все три ручки имеют вытянутую веретенообразную форму. Экземпляр из Мавзолея украшен рельефными валиками, а два других – из Восточного Некрополя – объемными головами животных. Особенно показательна ручка из могилы № 21, прикрепленная к греческому бронзовому зеркалу с бортиком и увенчанная головой быка или буйвола с большими изогнутыми рогами. Мотив головы быка (букраний) был широко распространен в греческом искусстве, но также близкими по стилю и технике исполнения головами быков украшены очажные подставки из Средней Европы, о чем уже упоминалось в связи с жезлом из Глинного.

Наблюдения и выводы. Ареал распространения художественных железных изделий III–I в. до н.э. показывает, что основная концентрация таких предметов находится в Северо-Западном Причерноморье и Предгорном Крыму.

Изучение археологического контекста этих находок показывает, что их большинство связано с хронологическим горизонтом вотивных/ритуальных кладов и захоронений Тираспольской груп-

пы (III – начало II в. до н.э.), а истоки такой своеобразной техники находятся в Среднем Подонье. Вероятно, это может указывать на один из импульсов, сформировавших своеобразную культуру Северного Причерноморья после упадка Великой Скифии. В таком контексте показательно, что и другие категории находок из вотивных/ритуальных кладов и погребений Глинного – железные наконечники стрел, наконечники копий и дротиков, налобники с крючком, другие элементы конской сбруи – находят близкие параллели в материальной культуре IV – начала III в. до н.э. среднедонских скифских курганов. С другой стороны, техника художественной обработки железа была характерна для европейских культур латенского круга. Этот факт в совокупности с примерами изображения скульптурной головы копытного (Глинное и Неаполь Скифский) может указывать еще на один вероятный источник этой инновации в Северном Причерноморье.

Анализ элементов узды из конских погребений у каменного склепа Большого Васюринского кургана показывает их очевидную типологическую связь с уздой горизонта вотивных/ритуальных кладов. Показателен также и одинаковый для обоих случаев хронологический контекст: III – начало II в. до н.э. Важная особенность набора Васюриной горы – тщательность проработки деталей и сложность (более высокий уровень) декоративного оформления.

Своеобразие группы кубанских жезлов и треножников показывает локальность и обособленность этого явления во II–I в. до н.э., отсутствие его связи с более западными территориями Северного Причерноморья.

Литература

- Е. В. Власова.* Курган Васюрина гора на Таманском полуострове // Эллинистические штудии в Эрмитаже. СПб., 2004.
- В. И. Гуляев.* Общие проблемы археологии Среднего Дона скифского времени // Археология Среднего Дона в скифскую эпоху. Труды Потуданской археологической экспедиции ИА РАН. 1993 – 2000 гг. М., 2001.
- Ю. П. Зайцев.* Неаполь Скифский (II в. до н.э. – III в. н.э.). Симферополь, 2003.
- Ю. П. Зайцев.* Комплекс из Гэвани (к проблеме хронологии 3 в. до н.э.) // Боспорский феномен: сакральный смысл региона, памятников, находок. СПб, 2007.
- Ю. П. Зайцев, С. Г. Колтухов.* Погребение воина эллинистического времени у с. Чистенькое в Предгорном Крыму // Боспорские исследования. Симферополь, Керчь, 2004. Выпуск VII.
- С. В. Полин.* от Скифии к Сарматии. Киев, 1992.
- А. И. Пузикова.* Акинак из с. Ключ Курской обл. // Древности Евразии в скифо-сарматское время. М., 1984.

- А. И. Пузикова.* Курганные могильники скифского времени Среднего Подонья. М., 2001
- Б. А. Раев, Г. Е. Беспалый.* Курган скифского времени на грунтовом могильнике IV Новолабинского городища. Ростов-на-Дону, 2006.
- Е. Ф. Редина, А. В. Симоненко.* «Клад» конца II – I в. до н.э. из Веселой Долины в кругу аналогичных древностей Восточной Европы // Материалы и исследования по археологии Кубани. Краснодар, 2002. Вып. 2.
- А. В. Симоненко.* Погребение у с. Чистенькое и «странные» комплексы последних веков до н.э. // Нижневолжский археологический вестник. Волгоград, 2001. Вып. 4.
- А. В. Симоненко.* Хронология и периодизация сарматских памятников Северного Причерноморья // Сарматские культуры Евразии: проблемы региональной хронологии. Краснодар, 2004
- В. С. Синика.* Артефакт с зооморфным навершием из кургана 31 могильника позднескифского времени у с. Глинное // Изобразительные памятники: стиль, эпоха, композиции. СПб., 2004.
- Э. А. Сымонович.* Население столицы позднескифского царства. Киев, 1983.
- И. Н. Храпунов.* Этническая история Крыма в раннем железном веке // Боспорские исследования. Симферополь, Керчь, 2004. Вып. VI.
- И. А. Четвериков.* Варварское население левобережья нижнего Днестра во второй половине 3 в. до н.э. (попытка этно-политической реконструкции Тираспольской группы) // Северное Причерноморье: от энеолита до античности. Тирасполь, 2002.
- Н. Ф. Шевченко.* «Сарматские жрицы», или ещё раз о материнском роде у сарматов // ВДИ. 2006. № 1.
- М. А. Očir-Gorjaeva.* Pferdegeschirr aus Chošeutovo. Mainz, 2005.
- Н. J. Seitz.* Ein spätkeltisches Stiergebirde aus Mörslingen im Landkreis Dillingen an der Donau // Bayerische Vorgeschichtsblätter. München, 1988. Jahrgang 53.

С. А. Яценко

Об античном влиянии в оформлении антропоморфных образов сарматов

Следов воздействия антропоморфных сюжетов боспорского искусства и их иконографии на последовательно сменявшие друг друга сарматские степные культуры немного, но они представляют определенный интерес. Прежде всего, это влияние прослеживается лишь на раннем этапе расселения сарматов в Восточной Европе и относится ко второй стадии раннесарматской культуры (сер. II–I в. до н.э.). Кроме произведений боспорских мастеров, объектом подражания могли быть в это время предметы с варваризованными

античными образами, изготовленные на территории только что возникшего «позднескифского» государства. Подобные изделия могли производиться как самими сарматами, так и меотами Кубани (металлические ритоны, не свойственные сарматским культурам).

К заимствованным сюжетам или иконографии образов можно отнести варварскую интерпретацию греко-скифской Змееной богини (для скифов – дочери бога реки Днепр и прародительницы скифов). Она помещена на необычных артефактах – золотых нашитых бляшках женской одежды из погребения 24 кургана 1 у с. Комарово (Осетия) (Гиджрати, Наглер. 1985. С. 137. № 17; Яценко. 1992. Табл. 8, 3; Прокопенко. 2005. Рис. 214, 20). Богиня представлена крайне схематично, с поднятыми над головой руками. Ее иконография ближе всего к изображению на известном бронзовом тазе из скифского Чертомлыка (Алексеев и др. 1991. С. 188. Кат. 92), однако калаф на голове варварский мастер переосмыслил как небольшую полусферическую чашу над скрещенными руками. Хотя у сарматов других подобных находок пока не известно, образ Змееной богини сохранился в искусстве их потомков – осетин (Яценко. 2000. С. 255). Она, в частности, изображалась на надгробиях до XX в. (селения Даргавс, Брут, Ольгинское), однако руки ее согнуты в локтях и расставлены в стороны, в них она держит какие-то предметы (Андиев, Андиева. 1960. С. 226; 232, 1).

«Восьмеркообразные» бронзовые пряжки сарматского происхождения стали использоваться и у боспорских греков, сопровождаясь подчас изображениями античных божеств (Артюховский курган: Максимова. 1979. С. 87–88). Они «вернулись» к сарматам Поволжья-Приуралья, однако вместо реалистической фигуры богини видим ее крайне примитивное погрудное изображение: с. Ильтуганово, случайная находка (Садыкова. 1962. С. 270. Рис. 8, 2), с. Лятошинка (Железчиков, Фалалеева. 1995. С. 38. Рис. 19, 3).

Сиракский мастер на Кубани воспроизвёл на ритоне из с. Мерджаны (Артамонов. 1966. Табл. 331) скопированную с греческого образца фигуру сидящей на троне богини и вписал ее в известный у ряда иранских народов сюжет «Богиня на троне и подъезжающий всадник». Это наиболее реалистическая часть композиции, с тщательной передачей складок покрывала и платья и др. Однако она держит в руке сакральный сосуд – «круглотельный кубок». Менее удачно воспроизведён греческий прототип на крайне примитивной окантовке ритона, найденного в 1890 г. под Екатеринодаром (Яценко. 1999. С. 283. Рис. 1).

Сарматская ипостась «Гелиоса» с плодом в одной руке и фиалой в другой, с подлетающей к нему птицей изображена на

фаларе из с. Янчокрак Запорожской обл. (Гущина. 1969. С. 44. Рис. 1, 1). Всадник, повернувшийся лицом к зрителю, и лошадь в позе приостановки на пряжке из Мечетсая (Смирнов. 1975. Рис. 34, 9) также, видимо, отчасти копируют античные образцы, демонстрируя необычные для сарматского искусства ракурсы тел всадника и коня.

В целом (если не считать сирако-меотские ритоны Кубани), изделия, на которых изображались божества с влиянием греческой иконографии, – это обычно аксессуары костюма (поясные пряжки и бляшки-аппликации).

В следующий период существования среднесарматской культуры (I – сер. II в. н.э.), ставший и временем расцвета кочевой Сарматии, сармато-аланы воплощают собственные мифо-эпические образы уже без всякого копирования античных иконографических схем. Они лишь иногда специально подбирают античные изделия или их фрагменты с изображениями тех божеств, которые так или иначе ассоциируются с их собственными, наиболее важными (неоднократно – Эрот, Силен и Афина) (Яценко. 1996. С. 19–20).

Итак, сарматы (как и варварские соседи, выполнявшие часть их заказов) не стали сколько-нибудь активными учениками причерноморских греков. Это во многом объясняется их ориентацией на искусство более восточных народов, близких их прежним прародинам и их периферийным размещением там. Нетрудно понять реакцию носителей античной цивилизации на подобную культурную установку; по фрагменту из Тита Ливия, сохраненному Флором (II, 29), сарматы «коснеют в таком диком варварстве, что даже не понимают мира».

Литература

- А. Ю. Алексеев, В. Ю. Мурзин, Р. Ролле.* Чертомлык. Киев, 1991.
- Б. Ф. Андиев, Р. Ф. Андиева.* Осетинский орнамент. Орджоникидзе, 1960.
- Н. И. Гиджрати, А. О. Наглер.* Сарматское погребение у с. Комарово Моздокского района СО АССР // Античность и варварский мир. Орджоникидзе, 1985.
- И. И. Гущина.* Янчокракский клад // Древности Восточной Европы. М., 1969.
- Б. Ф. Жеззичков, А. В. Фалалеева.* Раскопки у с. Лятошинка // Археолого-этнографические исследования в Волгоградской области. Волгоград, 1995.
- М. И. Максимова.* Артюховский курган. Л., 1979.
- Ю. А. Прокопенко.* Историко-культурное развитие населения Центрально-Предкавказья во второй половине I тыс. до н.э. Ставрополь, 2005.

- М. Х. Садыкова.* Сарматские памятники Башкирии // МИА. Вып. 115. М., 1962.
- К. Ф. Смирнов.* Сарматы на Илеке. М., 1975.
- С. А. Яценко.* О переосмыслении некоторых образов античного искусства сармато-аланами (сер. I – сер. III в.н.э.) // Античная цивилизация и варварский мир (Тезисы докладов V археологического семинара). Новочеркасск, 1996.
- С. А. Яценко.* О некоторых антропоморфных сюжетах номадов Европы V–IV в. до н.э. // Проблемы скифо-сарматской археологии Северного Причерноморья. Запорожье, 1999.
- С. А. Яценко.* Антропоморфные образы в искусстве ираноязычных народов Сарматии II–I в. до н.э. // *Stratum plus*. 2000. № 4.

Marek Jan Olbrycht

Parthia and Sarmatian peoples in the northern Pontic and the Don-Volga areas

The history of the Iranian Arsacid state (247 BC – 224 AD) is still being discussed mainly from the point of view of classical sources, for the basic evidence for the study of Parthia are testimonies of the Greek and Roman authors. The nomadic peoples of Eurasia and events which took place on the northern borders of Iran were as a rule of little importance to the ancient western historians (Along with this it must be said that the testimony of the western authors for the Arsacid eastern relations has not been yet sufficiently analysed Wyjatkowa pozycja Apollodoros Altheim, Stiehl. 1970. P. 359; Alonso-Núñez. 1989) who left just fragmentary accounts on steppe peoples. The same applies to Chinese records. The written evidence can be supplemented by archaeological data from Iran, Transcaucasia and the Ponto-Caspian area. The study of the history of the ancient peoples inhabiting the Crimea region, the Black Sea and the Caspian areas in the last decades has made very considerable advances, particularly through the accumulation of new archaeological, numismatic and epigraphic sources.

Using the archaeological and written evidence, the paper will present and analyze finds of Parthian objects (art artifacts and coins) in the northern Pontic and the Don-Volga areas. Dating and historical interpretation of Parthian objects are often subject of controversy. In the paper an attempt will be made to reconstruct the political and cultural circumstances in which Parthian objects went to the northern Pontic and the Don-Volga areas.

The Parthians maintained relations with the Sarmatian peoples from beyond the Caucasus by way of Transcaucasia. The whole

Transcaucasian region (Iberia, Armenia and Albania) was politically and economically connected with the Parthian kingdom. Parthian influence can be documented by a number of coin hoards in Transcaucasia containing Arsacid issues, mainly the coins from Mithradates II onwards up to the 1st century AD.

The Sarmatians conducted their advances into Iran by way of the Caucasus, Albania and Atropatene. There were close contacts, at times peaceful, at times of war, between the Parthians, Transcaucasia and the nomadic tribes from the North Caucasian steppelands (for Albania cf. Strab. 11, 4, 1. On Iberia's contacts with nomadic tribes, see Strab. 11, 3, 3). The plains to the north of the Caucasus inhabited mainly Sarmatian tribes.

In the north beyond the Caucasus up to the Aral Sea lived the peoples of the Aorsi and of the Upper Aorsi known from some western sources (Strab. 11, 2, 1; 11, 5, 8). According to Chinese testimonies, dating from the end of the 2nd–1st century BC, in western Central Asia Parthia bordered many nomadic and seminomadic peoples, including the Yen-ts'ai (in the Aral region). In the 1st century AD, a new steppe confederation, the Alanoi, began to gain strength near the northern borders of Iran and carried out devastating raids against Parthia in AD 73 (by way of the Transcaspian area and Hyrcania) and AD 135 (by way of the Caucasus).

In the 1st century BC and 1st century AD, there were many episodes which show the connections of the Parthians with the peoples of western Central Asia and the Ponto-Caspian steppelands. Thus, e.g., Artabanos II tried to gain support of some Sarmatian rulers (Tac. Ann. 6, 33–35). At the same time, other Sarmatian tribes, probably the Alanoi, attacked the Parthians in Armenia, thereby threatening the northwestern provinces of the Arsacid empire (ca. 35 AD) (Ios. Ant. 18, 97).

The history of the Sarmatians is bound up with military expeditions into Transcaucasia and Iran. Testimony of this fact is to be found in the archaeological data from the steppe area. At Kosika on the Lower Volga, a rich royal grave has been excavated. Its equipment, which do not form a homogenous collection, was deposited in the grave in the 1st century BC. On a bowl discovered in the tomb, there is an inscription containing the royal Armenian name Artavasdes. It would imply that the bowl was plundered in Transcaucasia at a time when Sarmatian warriors were operating to the south of the Caucasus, perhaps in conjunction with nomadic raids against the Parthians. A silver cup with a dedication to «king Pakoros» originated from the clandestine excavations in the Kuban basin in the 1930s. Finds of Parthian ivory plaques of the rhytons in Olbia, dated to 2nd century AD, a gold wreath with an imprint of a Parthian coin from Pantikapaion, and other objects show that contacts between Parthia and Sarmatian areas were vivid. Recently,

an iron knife with an ivory handle was found in a Sarmatian burial at Krasnogorovka (near Azov on the Lower Don, 1st century AD). The handle has a depiction of a Parthian king or prince.

Some Sarmatian tribal groups advanced into northern Iran. It is in this area, in the region of Dailaman, that archaeologists have discovered burials containing funerary structures of the Sarmatian type dating to the Arsacid period (Esperi, Noruzmahale, Khoramrud, Shahpir). Burial structures, customs and goods found in the graves (iron and bronze swords, daggers, horse equipment and mirrors exhibit close analogies with those of the Sarmatians. In certain burial grounds in Albania, especially at Mingechaur, graves are similar to the tombs from the Dailaman region.

Under the Arsacids, international trade developed on a significant scale. At the same time, as the Parthians turned their attention to Armenia and Transcaucasia, their relations to the steppe tribes of the Lower Volga and of the southern Urals areas became vivid. According to Strabo 11, 5, 8 Indian and Babylonian products passed through Media and Armenia across the Caucasus into the regions occupied by the Upper Aorsi. Finds of Arsacid coins in Transcaucasia (from Mithradates II onwards, see above) and on the Lower Volga fully correspond with this testimony. The trade could have flourished only under the protection of the nomadic rulers. Objects of Parthian origin have been found in the forest belt of contemporary Russia and in the North Pontic area. Parthian coins of the 1st century BC – 1st century AD have also been found in the southern foothills of the Urals in the vicinity of Uralsk.

In all likelihood, a general northern exchange route existed linking Western Turkestan with the southern Urals region and the North Pontic area. Trade between those countries is clearly documented from archeological research. Some coins of Bosphoros have been found in Chorasmania attested are coins from Phanagoreia (ca. 250–200 BC), of Sauromates I (AD 93–123), and of Cotys (AD 123–132). It seems that some objects recovered at Chorasmanian centres, came from the Sarmatian and North Pontic areas. This evidence can be associated with Ptolemy's geographical account on the northern route in the Pontic and Caspian steppes (Ptol. Geogr. 6, 14, 1 ff.). Ptolemy apparently received a number of reports from merchants involved with the trade with Central Asia. As the first author he mentions the rivers Rha/Volga, Daix/Ural and Iastos/Emba in the Caspian region.

Литература

Alonso-Núñez. Un historien entre deux cultures: Apollodore d'Artemita // Mélanges Pierre Lévêque 2. Besançon, 1989

СПИСОК СОКРАЩЕНИЙ

- АДЖ – *М. И. Ростовцев*. Античная декоративная живопись на юге России. СПб., 1913–1914. Т. 1.
- АМ – *Ф. М. Штительман*. Античне мистецтво. К., 1977.
- АП – *Г. И. Соколов*. Античное Причерноморье. Л., 1973
- АХБ – Античная художественная бронза. Л., 1973.
- БИ – Боспорские исследования
- БК – Боспор Киммерийский и варварский мир в период античности и средневековья. Керчь.
- БФ – Боспорский феномен
- ГЗ – *Д. Уильямс, Д. Огден*. Греческое золото. Ювелирное искусство классической эпохи V–IV вв. до н. э. СПб., 1995.
- ГИМ – Государственный исторический музей
- ГМИИ – Государственный музей изобразительных искусств им. А. С. Пушкина
- ГЭ – Государственный Эрмитаж
- ДБК – Древности Боспора Киммерийского. СПб., 1854.
- ИАК – Известия Археологической Комиссии. СПб., Пг.
- КБН – Корпус боспорских надписей. М., Л., 1965.
- КСИА – Краткие сообщения Института археологии
- МАИЭТ – Материалы по археологии, истории и этнографии Таврии
- МИА – Материалы и исследования по археологии СССР. М., Л.
- МНМ – Мифы народов мира
- ПБП – *М. М. Кобылина*. Поздние боспорские пелики. М., 1951. МИА. 19.
- САИ – Свод археологических источников
- СКА – Сокровища курганов Адыгеи. Каталог выставки. М., 1985.
- ССПК – Старожитності степового Причорномор'я і Криму. Запорожжє.
- ТГЭ – Труды Государственного Эрмитажа.
- УЗ КНИИ – Учёные записки Кабардинского научно-исследовательского института. Нальчик.
- BSA – British school of archaeology at Athens. 1954–1968. Managing Committee. Annual report of the Managing committee. For the session...London.
- CVA – Corpus vasorum antiquorum. Russia. Pushkin State Museum Fine Arts. Moscow, 1996.
- IOSPE – *B. Latishev*. Inscriptiones antigue orae septentrionalis Ponti Euxini Graecae et Latinae. Petropolis. 1885–1916.
- LIMC – Lexicon iconographicum myfologiae classicae. Artemis Verlag. Zürich und München, 1984.
- SA – *B. Piotrovsky, L. Galanina, N. Grach*. Scythian art. Leningrad, 1986.

СОДЕРЖАНИЕ

Предисловие.....	стр. 5–7
<i>Г. В. Длужневская</i> (СПб) Избирательное собрание по выборам членов Российской академии истории материальной культуры (Петроград, 5–7 августа 1919 г.).	8–23
<i>Ю. А. Виноградов</i> (СПб) Боспорской экспедиции ИИМК РАН (ГАИМК – ИИМК СССР – ЛОИА АН СССР) 75 лет	24–29

I. НОВЫЕ ОТКРЫТИЯ ПАМЯТНИКОВ ИСКУССТВА СЕВЕРНОГО ПРИЧЕРНОМОРЬЯ

<i>Н. С. Бандрицкий</i> (Львов) Коцюбинчики-2 – новый памятник эпохи скифской архаики в Среднем Приднестровье (предварительное сообщение).....	30–38
<i>В. А. Ромашко, С. А. Скорый</i> (Киев) Резная кость из скифского кургана Близнец-2.....	38–45
<i>Д. В. Журавлёв, Е. Ю. Новикова</i> (Москва) Коллекция из кургана Куль-Оба в собрании Государственного Исторического музея.....	45–54
<i>С. Н. Ляико, В. А. Папанова</i> (Киев, Бердянск) Пелика керченского стиля IV в. до н.э. из Ольвии.....	54–58
<i>З. В. Ханутина, В. А. Хриановский</i> (СПб) Погребальный комплекс гуннского времени из некрополя Китея.....	58–69
<i>А. Л. Ермолин</i> (Керчь) Кроваво-золотой стиль «клаузоне» в ювелирных изделиях Боспора (по материалам некрополя Джурга Оба).....	70–77
<i>А. А. Дановский, А. В. Ковальчук</i> (Москва) Антропоморфная статуэтка эпохи раннего металла из Восточного Крыма...	77–80

II. ИСКУССТВО БОСПОРА

<i>Е. А. Савостина</i> (Москва) Греческая периферия и особенности развития искусства на окраине эллинского мира....	81–84
<i>И. Е. Суриков</i> (Москва) О некоторых памятниках афинского искусства, имеющих отношение к Боспору.....	85–88
<i>А. В. Подосинов</i> (Москва) Великие греческие кифареды на гастролях в Пантикапее?.....	89–92
<i>М. В. Скржинская</i> (Киев) Женские миксантропические существа на памятниках искусства, найденных на Боспоре..	92–96
<i>О. Е. Буравчук</i> (Одесса) Мастер Раненой Амазонки из круга Мастерской Амазонок.....	96–101
<i>А. В. Тюхтина, М. А. Котин, С. Н. Прокопенко</i> (Белгород) Образы амазонок в вазописи на Боспоре.....	101–106
<i>И. А. Тульпе</i> (СПб) «Искусство» на некрополе.....	106–111
<i>А. М. Бутягин</i> (СПб) К проблеме формирования искусства античного Боспора IV–III в. до н.э.: искусство города и искусство кургана.....	111–113

<i>D. C. Braund</i> (Экзетер) The Baksy krater, Teutaros and Heraklion: Heracles and the Scythian bow in Graeco-Scythian art and culture(s).....	113–125
<i>Я. М. Паромов</i> (Москва) Заметки о боспорском искусстве и периферии античного мира.....	125–128
<i>О. Н. Мельников</i> (Николаев) Художественные стиль и тип в архаической и классической нумизматике Боспора Киммерийского.....	129–135
<i>А. А. Завойкин</i> (Москва) Взлёты и падения искусства боспорских резчиков монетных штемпелей в IV в. до н.э. (на примере образа сатира).....	135–142
<i>А. В. Куликов</i> (Керчь) К вопросу об интерпретации изображения бородатого персонажа на боспорских и ольвийских монетах IV в. до н.э.....	143–147
<i>А. В. Гаврилов, И. В. Шонов</i> (Феодосия, Симферополь) Арес на монетах Феодосии.....	147–152
<i>Ю. А. Виноградов, С. В. Швембергер</i> (СПб) Новое в изучении боспорских расписных склепов (двойной склеп 1873 г.).....	152–155
<i>В. А. Горончаровский</i> (СПб) Сцены «охоты» в росписи пантикапейского склепа 1841 г.....	156–161
<i>Н. Ф. Федосеев</i> (Керчь) Склеп «Геркулеса» на некрополе Кыз-аул.....	161–167
<i>А. Л. Ермолин, С. А. Ермолин</i> (Керчь) Уступчатый склеп I в. н.э., построенный из архитектурных деталей эллинистического храма.....	167–171
<i>Н. И. Винокуров</i> (Москва) Художественно-декоративные элементы украшений боспорских саркофагов (по материалам некрополя городища Артезиан).....	171–179
<i>Е. А. Зинько</i> (Керчь) Эволюция раннехристианских погребальных росписей Боспора.....	179–184
<i>М. Л. Рябцева, Н. Н. Болгов, Я. Ю. Яковлева, Е. А. Красникова</i> (Белгород) Росписи склепов позднего Боспора: финальная фаза Боспорского искусства.....	184–189
<i>Н. В. Завойкина</i> (Москва) Гипотезы и иконография рельефа на стеле 104 г. из Танаиса (КБН 1259).....	189–195
<i>Н. Ф. Федосеев, Н. Л. Кучеревская</i> (Керчь) Расписная стела с воином из собрания Керченского лапидария (КЛ 1297)....	196–201
<i>Patric-Alexander Kreuz</i> (Бохум) Re-assessing «Sindian sculpture»: evidence and problems.....	201–207
<i>Л. Л. Селиванова</i> (Москва) Фигура второго плана: Боспорский рельеф со сценой сражения.....	208–212
<i>Н. В. Молева</i> (Нижний Новгород) Об иконографии Деметры и Великой Матери (Кибелы) в боспорской пластике.....	213–217
<i>Т. А. Ильина, М. Б. Муратова</i> (Москва, Нью-Йорк) Между искусством и ремеслом: фигурные сосуды и терракоты из Пантикапея.....	217–223

<i>Е. В. Грицик</i> (СПб) Эллинистическая керамика с рельефными изображениями Sumplegma из раскопок Мирмекия....	223–227
<i>Е. А. Молев</i> (Нижний Новгород) Финикийские подвески-апотропеи из Китайского святилища.....	227–230
<i>Н. В. Кузина</i> (Нижний Новгород) Комплекс терракотовых статуэток из Китайского святилища (раскопки 2007–2008 г.).....	230–239
<i>Я. В. Кругликова</i> (СПб) Фибула-брошь из некрополя Китея... ..	240–243
<i>В. Н. Зинько</i> (Керчь) Вопросы урбанизации Тиритаки в последней четверти VI – начале V в. до н.э.....	243–247
<i>С. В. Кашаев</i> (СПб) Лекифы из некрополя Артюшенко-2.....	247–254
<i>А. П. Медведев</i> (Воронеж) Новые находки терракот в Восточном некрополе Фанагории.....	254–259
<i>Е. Г. Панкратова</i> (СПб) Два погребения с наборами полихромных лекифов из Фанагории: к истории открытия.....	259–262
<i>Н. Ю. Лимберис, И. И. Марченко</i> (Краснодар) Чернолаковые сосуды из Прикубанского могильника.....	262–270
<i>Д. В. Бейлин, С. А. Бейлина</i> (Керчь) Образ всадника в коропластике Боспора во II–III в. н.э.....	270–276
<i>И. Ю. Шауб</i> (СПб) О семантике изображения Скиллы на зеркале из Артюховского кургана.....	276–280
<i>В. Г. Зубарев</i> (Москва) Парные подвески с изображением Эрота из погребения № 12 некрополя городища «Белинское».....	280–283
<i>С. И. Финогорова</i> (Москва) Три геммы из собрания Таманского музея.....	284–286
<i>Н. А. Павличенко</i> (СПб) Магистрат Коас ?.....	286–291
<i>А. К. Каспаров</i> (СПб) Попытка реконструкции внешнего вида собак античного времени из восточного Крыма по краниометрическим данным и произведениям искусства..	291–305
<i>В. П. Яйленко</i> (Москва) Изображение креста в пантикапейской цистерне II в. н.э.....	306–311
<i>А. С. Намойлик</i> (СПб) Рисуночные граффити из Нимфея.....	311–318

III. АНТИЧНЫЕ ЦЕНТРЫ СЕВЕРНОГО ПРИЧЕРНОМОРЬЯ И ВАРВАРСКАЯ ПЕРИФЕРИЯ

<i>Д. А. Мачинский, В. Т. Мусбахова</i> (СПб, Салоники) Остров Кирки и изображения на келермесском ритоне, преддверье Аида и древнейшая греческая расписная керамика в Северном Причерноморье (по «Одиссее» и археологическим материалам).....	319–355
<i>М. Ю. Вахтина</i> (СПб) К проблеме греко-варварских взаимодействий в сфере искусства на территории Северного Причерноморья скифской эпохи.....	356–365
<i>И. А. Снытко</i> (Николаев) О культе Ахилла в Нижнем Побужье в античную эпоху.....	365–371
<i>Н. А. Гаврилюк</i> (Киев) Орнаментация лепной посуды античных центров Северного Причерноморья (на примере	

Тирь, Ольвии и Нимфея).....	371–374
<i>В. Л. Строкін</i> (Темрюк) Свинцовая terra incognita.....	375–381
<i>В. В. Крапивина</i> (Киев) Мраморная статуэтка Афродиты из Ольвии.....	381–384
<i>Н. И. Николаев</i> (Николаев) Шедевры эллинистической скульптуры из Ольвии и род Леократидов-Евресибиадов.....	384–390
<i>Т. Л. Самойлова</i> (Одесса) Античная коропластика: новые находки терракот из Тирь (1997–2008 г.).....	390–396
<i>П. В. Остапенко</i> (Одесса) Памятники античного искусства из Тирь I–III в. н.э. (скульптура, рельефы).....	396–402
<i>М. Е. Бондаренко</i> (Москва) Изобразительное искусство как важнейший источник для изучения религиозных представлений тавров.....	402–406
<i>В. А. Кутайсов</i> (Симферополь) Надгробные памятники некрополя Калос Лимен.....	406–415
<i>Д. А. Костромичёв, М. Ю. Трейстер</i> (Севастополь, Бонн) Бронзовая матрица с рельефным изображением Тюхе из раскопок цитадели Херсонеса.....	415–421
<i>С. Б. Ланцов</i> (Симферополь) Новый горельеф Геракла с херсонесской хоры.....	422–425
<i>Е. Я. Туровский, А. А. Филиппенко</i> (Севастополь) Сцены охоты в искусстве античного Херсонеса.....	426–429
<i>С. В. Ушаков, Е. В. Струкова</i> (Севастополь) Две находки фрагментов редких античных сосудов их Херсонеса.....	429–433
<i>В. И. Мордвинцева</i> (Симферополь) Взаимоотношения Боспора, Херсонеса и их варварской округи в III в. до н.э. – II в. н.э. по материалам ювелирных украшений и предметов торевтики.....	433–437
<i>К. Б. Фирсов</i> (Москва) Ювелирные изделия из некрополя первых веков н.э. у с. Заветное в Юго-Западном Крыму... ..	437–449
<i>Д. В. Журавлёв, М. Ю. Трейстер, О. П. Хрисанова</i> (Москва, Бонн, Сочи) Художественное серебро «Мзымтинского клада» (предварительная информация).....	449–459
<i>О. В. Шаров</i> (СПб) Святилища на склонах горы Таракташ в восточном Крыму.....	459–464
<i>А. Е. Безматерных</i> (Воронеж) Косская амфора из р. Битюг Воронежской области.....	464–468
<i>Н. П. Андрущенко</i> (Киев) Реплика по поводу одной из первых реконструкций античных рычажных прессов, применяемых на винодельнях Северного Причерноморья.....	468–472

IV. ИСКУССТВО СКИФО-САРМАТСКОГО МИРА

<i>С. А. Задников, И. Б. Шрамко</i> (Харьков) К вопросу о первых контактах населения Бельского городища с античным миром.....	473–477
<i>Ю. Б. Полидович</i> (Донецк) Крестовидная бляха из архаического некрополя Ольвии в контексте скифского «звериного стиля».....	477–484

<i>В. Ю. Зуев</i> (СПб) Греческие импорты художественной бронзы и подражания им в районе Центрального Предкавказья. 1. Крымгиреевское зеркало.....	484–495
<i>Е. В. Власова</i> (СПб) Орнаментальные детали в зверином стиле.....	495–502
<i>Е. А. Беглова</i> (Москва) Парадный конский убор в искусстве меотов.....	502–507
<i>Г. Н. Вольная</i> (Владикавказ) Античные сюжеты в памятниках Северного Кавказа VI–IV в. до н.э.....	507–512
<i>Л. С. Ильюков</i> (Ростов-на-Дону) Комплекс или отдельные находки из фондов Новочеркасского музея истории Донского казачества.....	512–515
<i>А. В. Вертиенко</i> (Киев) К интерпретации семантики золотой пластины из Сахновки.....	515–522
<i>Т. М. Кузнецова</i> (Москва) Золотые бляшки из скифских курганов.....	522–525
<i>Е. Е. Фиалко</i> (Киев) Деревянный саркофаг с полихромной росписью из скифского кургана.....	525–532
<i>А. Е. Пуздровский</i> (Симферополь) «Рельеф конного Палака», могила «аланского военачальника» и «элитный некрополь» Неаполя Скифского.....	532–539
<i>Ю. П. Зайцев</i> (Симферополь) Художественные изделия из железа III–I в. до н.э. в Северном Причерноморье.....	539–544
<i>С. А. Яценко</i> (Москва) Об античном влиянии в оформлении антропоморфных образов сарматов.....	544–547
<i>Marek Jan Olbrycht</i> (Ржежев) Parthia and Sarmatian peoples in the northern Pontic and the Don-Volga areas.....	547–549
Список сокращений.....	550

БОСПОРСКИЙ ФЕНОМЕН
Искусство на периферии античного мира

Материалы международной научной конференции
Санкт-Петербург, 1-4 декабря 2009 г.

Корректор *И. Ю. Сумерина*

Макет, дизайн, оформление обложки:
старший научный сотрудник
Института гуманитарных исследований
Кабардино-Балкарского научного центра РАН
и Правительства КБР
В. Ю. Зуев

Подписано в печать 21.01.2010. Формат 60x90/16.

Бумага офсетная. Печать офсетная.

Усл.-печ. л. 34,75.

Тираж 400 экз. Заказ № .

Издательство «Нестор-История»
197110, СПб., Петрозаводская ул., д. 7
Тел.: (812) 235-15-86
e-mail: nestor_historia@list.ru

Отпечатано в типографии «Нестор-История»
198095, СПб., ул. Розенштейна, д. 21
Тел.: (812) 622-01-23