

*monumentum  
arae  
perennius*



RUSSIAN ACADEMY OF SCIENCES  
INSTITUTE FOR THE HISTORY OF MATERIAL CULTURE

РОССИЙСКАЯ АКАДЕМИЯ НАУК  
ИНСТИТУТ ИСТОРИИ МАТЕРИАЛЬНОЙ КУЛЬТУРЫ

# SEPULCHRAL CULTURE OF THE BOSPORAN KINGDOM

Papers of the Round Table  
In Memoriam of Michail M. Koublanov (1914–1998)



Saint-Petersburg  
«Nestor-Historia» Publishing House  
2014

# ПОГРЕБАЛЬНАЯ КУЛЬТУРА БОСПОРСКОГО ЦАРСТВА

Материалы Круглого стола,  
посвящённого 100-летию со дня рождения  
Михаила Моисеевича Кубланова (1914–1998)



Санкт-Петербург  
Нестор-История  
2014

УДК 930.26.947.011  
ББК 63.4.63.3(0)329.48  
П 43

Печатается по решению  
Учёного совета ИИМК РАН

Редколлегия «Боспорского феномена»  
*М. Ю. Вахтина, Е. В. Грицик, Н. К. Жижина,  
С. В. Кашаев, Н. А. Павличенко, О. Ю. Соколова,  
В. А. Хриановский*

Ответственные редакторы-составители:  
*В. Ю. Зуев, В. А. Хриановский*

**П 43 Погребальная культура Боспорского царства.** Материалы Круглого стола, посвящённого 100-летию со дня рождения Михаила Моисеевича Кубланова (1914–1998). (Санкт-Петербург, 25–26 ноября 2014 г.). – СПб. : Нестор-История, 2014. – 244 с.

ISBN 978-5-4469-0432-7

Материалы второго Круглого стола, проводимого в рамках проекта «Боспорский феномен», посвящены 100-летию со дня рождения первого исследователя Илурата М. М. Кубланова (1914–1998). Тема Круглого стола – погребальная культура Боспорского царства. Данное издание рассчитано на специалистов и широкий круг читателей, интересующихся проблемами древней истории.

**УДК 930.26.947.011**  
**ББК 63.4.63.3(0)329.48**

ISBN 978-5-4469-0432-7



9 785446 904327

© Коллектив авторов, 2014  
© Издательство «Нестор-История», 2014

## Предисловие

Вот и прошёл год после последнего, юбилейного «Боспорского феномена»... У его бессменных организаторов возникали сомнения в том, что эта регулярная крупнейшая античная конференция, собиравшая на протяжении пятнадцати лет археологов, историков-античников, филологов-классиков из России, Ближнего и Дальнего зарубежья, ставшая своеобразным петербургским «брендом», будет иметь продолжение. Не случайно предисловие к сборнику материалов конференции заканчивалось уклончивым: «Не будем пока ставить точку. Пусть останется многоточие...»

Причина крылась... в её успехе и популярности. Число участников этого многолюдного форума приближалось к ста. Половину из них приходилось записывать в постерные доклады, а «счастливчиков», удостоенных трибуны, вежливо останавливать на полуфразе, если они перебирали отведенные для выступления 15 минут, чтобы все успели... А что, собственно, успели? Прочитать уже опубликованный текст доклада? Заклинания Оргкомитета, повторявшиеся на протяжении последних лет из циркуляра в циркуляр о том, что «...основное время конференции предполагается посвятить обсуждению актуальных проблем изучения Боспорского царства...», как выяснилось, не имели волшебной силы и не оказали никакого действия. Инерция и дефицит времени (даже при четырёх рабочих днях конференции!) оказывались сильнее. Как раз на обсуждения, споры и научные дискуссии его катастрофически и не хватало. Конечно, какие-то важные функции – информативную, коммуникативную – конференции продолжали выполнять. Многие участники, как нам кажется, разъезжались по домам вполне довольные. А вот у организаторов (во всяком случае, некоторых), помимо накапливавшейся и накопившейся усталости от преодоления нарастающих организационных и финансовых трудностей, связанных с проведением конференции, оставалось чувство неудовлетворённости. Возникало и усиливалось подспудное желание вернуться к изначально поставленной и точно сформулированной в названии первой конференции теме: «Боспорское царство как историко-культурный феномен» и в более узком кругу поразмышлять над «неразрешимыми загадками» этого феномена.

Поводом, побудившим изменить (или дополнить) форму наших встреч, стал 100-летний юбилей Михаила Моисеевича Кубланова (1914–1998). В 1947 году в составе Боспорской археологической экспедиции В. Ф. Гайдукевича он первым начал исследование городища Илурата

и расположенных возле него некрополей. Впоследствии – в 60-х – 70-х годах XX века – на одном из них он провёл пять успешных полевых сезонов. Возникла идея отметить юбилей за юбилейным Круглым столом, посвятив его проблеме, которая в свое время занимала М. М. Кубланова, – «Погребальной культуре Боспорского царства».

На предложение принять участие в этом мероприятии откликнулись многие известные исследователи Боспора – свидетельство тому программа Круглого стола и оглавление сборника материалов. В отличие от монументальных сборников последних конференций, он невелик. Но его принципиальное отличие – выдержанный (за отдельными исключениями) тематический принцип. И поскольку число участников Круглого стола исчисляется не сотней, а двумя десятками, остаётся надежда не только спокойно выслушать доклады и сообщения, но и обсудить их, и подискутировать на «вечные» во всех смыслах темы. Судя по представленным и опубликованным в сборнике материалам как общего, теоретического характера, так и посвящённым исследованию конкретных памятников или проблем, может получиться хороший профессиональный разговор, потребность в котором не зависит от меняющихся обстоятельств. Хотя с сожалением приходится отмечать, что не все традиционные участники «Боспорских феноменов», которых мы хотели бы видеть и на этом Круглом столе, теперь могут принять в нём участие.

Станут ли такие тематические Круглые столы периодическими, дополнят или заменят они прежние «боспорские форумы» – вопрос не праздный, но преждевременный. Судя по Круглому столу, проведённому в 2008 году (Боспор и Северное Причерноморье. СПб., 2008), приуроченному к 40-летию экспедиции Государственного музея истории религии, основанной М. М. Кублановым, и 10-летию конференции «Боспорский феномен», – у этого начинания есть шансы на успех...

*Председатель Оргкомитета  
В. А. Христановский*

## **Материалы к библиографии Михаила Моисеевича Кубланова (1914–1998) <sup>1</sup>**

**1947**

1. Итоги археологических изысканий в районе дер. Ивановки (Керченский полуостров) в 1947 году // Учёные записки Ленингр. Пед. ин-та им. А. И. Герцена. Л., 1948. Т. 68. С. 27–53.

**1954**

2. Наука и религия о происхождении человека: В помощь сельскому лектору. Л., 1954. 22 с. – (Управление культуры Ленинградского областного Совета депутатов трудящихся. Областное лекционное бюро).
3. О местной историографии на Боспоре // ВДИ. 1954. № 4. С. 143–146.

**1955**

4. Золотая бляшка из Чмырева кургана (Некоторые черты заупокойного культа у скифов) // Краткие сообщения института истории материальной культуры АН СССР. 1955. Вып. 58. С. 127–129.
5. Современная наука о происхождении человека: В помощь лектору / Ред. В. П. Якимов. Л., 1955. 45 с. – (Всесоюзное общество по распространению политических и научных знаний. Ленинградское отделение).

**1957**

6. Легенда о ристалище Ахилла и ольвийские агонистические празднества (К истории формирования культов античного полиса) // Ежегодник Музея истории религии и атеизма. М., Л., Изд-во АН СССР, 1957. Т. I. С. 222–231.

**1958**

7. Религиозный синкретизм и появление христианства на Боспоре (I–IV вв. н. э.) // Ежегодник Музея истории религии и атеизма. М., Л., Изд-во АН СССР, 1958. Т. II. С. 57–68.

<sup>1</sup> Составитель – З. В. Ханутина. Звёздочкой отмечены издания, не проверенные de visu.

8. Ein Goldblechplattchen aus dem Tschmyrew-Kurgan (Einige Eigentümlichkeiten des Totenkults bei den Skythen) // Bibliotheca classica orientalis. Berlin, Akad.-Verl., 1958. Heft I. S. 29–30.

**1959**

9. Атеистические воззрения Лукреция // Ежегодник музея истории религии и атеизма. М., Л., Изд-во АН СССР, 1959. Т. 3. С. 377–398.  
10. К истории азиатского Боспора // СА. 1959. Т. 29–30. С. 203–226.  
11. Открытия в районе Мёртвого моря // Нева. 1959. № 9. С. 169–174.

**1960**

12. Мыслители древности о религии. М., Госполитиздат, 1960. 103 с., ил. – (Научно-популярная б-чка по атеизму).  
13. Находки в Иудейской пустыне (Открытия в районе Мертвого моря и вопросы происхождения христианства). М., Госполитиздат, 1960. 93 с., ил. – (Научная б-ка атеиста). (В соавторстве с С. И. Ковалёвым).  
14. Ответ иеромонаху Гермогену // Наука и религия. 1960. № 7. С. 59–63.  
15. «Христос до Христа» // Наука и религия. 1960. № 1. С. 38–46.  
16. Agone und agonische Festveranstaltungen in den antiken Städten der nordlichen Schwarzmeerküste // Das Altertum. 1960. Bd. 6. H. 3. S. 131–148.

**1961**

17. Археологические разведки в районе Коп-Такиля // КСИА. 1961. Вып. 83. С. 91–94.  
18. Библиография работ С. И. Ковалёва // Ежегодник Музея истории религии и атеизма. М., Л., 1961. Т. 5. С. 376–382. (В соавторстве с Е. В. Ковалёвой).

**1962**

19. Грех // Наука и религия. 1962. № 12. С. 16–20.  
20. Из истории культуры Северного Причерноморья // Древний мир. Сборник статей. М., 1962. С. 562–571.  
21. Кумранские открытия и современное богословие // Ежегодник Музея истории религии и атеизма. М., Л., 1962. Т. 6. С. 374–397.  
22. Человек и бог // Наука и религия. 1962. № 11. С. 32–37.

**1963**

23. Новые материалы по истории раннего христианства: Стенограмма лекции, прочитанной на республиканском семинаре по пропаганде научного атеизма в г. Москве. М., 1963. 31 с. – (Общество «Знание» РСФСР. Научно-методический совет по пропаганде научного атеизма).  
24. Кумранские находки и вопросы происхождения христианства // Атеистические знания народу. Л., 1963. С. 29–45.  
25. Ответ безымянному апологету // Наука и религия. 1963. № 2. С. 20–23.  
26. Смерть и воскресение // Наука и религия. 1963. № 5. С. 18–24.  
27. Страшный суд // Наука и религия. 1963. № 6. С. 19–24.  
28. Христос и искупление // Наука и религия. 1963. № 9. С. 28–35.

**1964**

29. Иисус Христос – бог, человек, миф? М., Наука, 1964. 167 с., ил. – (АН СССР. Научно-популярная серия).  
30. Находки в Иудейской пустыне (Открытия в районе Мертвого моря и вопросы происхождения христианства). 2-е изд., перераб. и доп. М., Политиздат, 1964. 111 с., ил. (В соавторстве с С. И. Ковалёвым).

**1965**

31. Иисус Христос – миф и действительность // Разум против религии. Л., 1965. С. 34–35.

**1966**

32. Религия и атеизм античного мира: Справочник-путеводитель. Л., Наука, 1966. 55 с., ил. – (АН СССР. Министерство культуры РСФСР. Государственный музей истории религии и атеизма).

**1967**

33. Противоречия «священного писания» и методика их раскрытия // Индивидуальная работа с верующими. М., 1967. С. 63–85.

**1968**

34. Новый Завет. Поиски и находки. М., Наука, 1968. 231 с., ил. – (АН СССР. Научно-популярная серия).

35. Раскопки некрополя Илурата // Информационный бюллетень Института научного атеизма. М., 1968. № 3. С. 94–97.

**1969**

36. Раскопки некрополя Илурата // Наука и религия. 1969. № 1. С. 47–48.

**1970**

37. Историк христианства (150 лет со дня рождения Ф. Энгельса) // Наука и религия. 1970. № 11. С. 11–15.  
38. Раскопки некрополя Илурата // Археологические открытия 1969 г. М., 1970. С. 258–260.

**1971**

39. Исследование некрополя Илурата // КСИА. 1971. Вып. 128. С. 78–85.

**1972**

40. Заново открытое (О коллекциях древних монет Музея истории религии и атеизма) // Наука и религия. 1972. № 11. С. 76–78. (В соавторстве с А. М. Гилевич).  
41. Раскопки некрополя Илурата в 1969 г. // КСИА. 1972. Вып. 130. С. 83–88.  
42. Тексты Кумрана // Наука и религия. 1972. № 3. С. 91–94.  
43. Склеп № 18 некрополя Илурата // Археология. 1972. № 7. С. 46–56. (В соавторстве с С. Д. Крыжицким).

**1973**

44. Новый Завет. Поиски и находки. Таллин, Ээсти раамат, 1973. 199 с. <на эстонском языке>.  
45. Исследование некрополя Илурата // АО-1972. М., Наука, 1973. С. 300.  
46. К вопросу об этно-культурной и социальной характеристике илуратцев (по материалам некрополя) // Античные города Северного Причерноморья и варварский мир. Краткие тезисы докладов к научной конференции. Л., 1973. С. 21–22  
47. К истории формирования взглядов Энгельса на происхождение христианства // Атеизм, религия, современность. Л., Наука, 1973. С. 26–47.  
48. Руины древней крепости // Наука и религия. 1973. № 2. С. 56–60.

**1974**

49. Возникновение христианства. Эпоха. Идеи. Искания. М., Наука, 1974. 216 с. – (АН СССР. Научно-атеистическая серия).  
50. Некрополь – город теней. (По материалам археологической экспедиции Ленинградского Музея истории религии и атеизма) // Наука и религия. 1974. № 5. С. 55–59.  
51. «Священное писание» в свете научной критики // Индивидуальная работа с верующими. М., Мысль, 1974. С. 91–120.

**1975**

52. Огни на некрополе (По материалам археологической экспедиции Ленинградского Музея истории религии и атеизма) // Наука и религия. 1975. № 8. С. 74–77.

**1976**

53. Следы христианства в языческом некрополе // Наука и религия. 1976. № 7. С. 60–63.

**1977**

54. Социально-психологические аспекты возникновения христианства // Азия и Африка сегодня. 1977. № 6. С. 57–60.

**1978**

55. Кумранский узел: Христианство, старые проблемы и новые открытия // Наука и жизнь. 1978. № 6. С. 86–92.  
56. Находка в Наг-Хаммади // Азия и Африка сегодня. 1978. № 11. С. 41–43.

**1979**

57. Новые погребальные сооружения Илурата // КСИА. 1979. Вып. 159. С. 90–97.

**1980**

58. Четыре «интерполяции» // Наука и жизнь. 1980. № 1. С. 124–130.

**1983**

59. Раскопки некрополя Илурата. Итоги и проблемы // Научно-атеистические исследования в музеях. Л., 1983. С. 96–129.

**1989**

60. Некрополь Илурата: раскопки 1984–1988 годов // Проблемы религиоведения и атеизма в музеях. Л., 1989. С. 6–42. (В соавторстве с В. А. Хришановским).

**1995**

61. Находка в Наг-Хаммади // Альманах «Панорама». Лос-Анджелес, 1995. № 746. \*
62. Потрудись, читатель. Рец. на роман П. Межерицкого. «Тоска по Лондону». Изд-во Libas Consulting, Inc. 1994 // «Новое Русское Слово». 11 августа 1995. \*
63. Игры с собственным прошлым. Рец. на кн. рассказов И. Муравьёвой. «Кудрявый лейтенант». Изд-во «Эрмитаж», 1995 // Альманах «Панорама». Лос-Анджелес, 1995. № 718. \*
64. Возвращение // Еженедельник «Филадельфия». 1995 № 52. \*

**1996**

65. Дроше (Бар Мицва) // Еженедельник «Мир». 26 июля 1996. \*
66. Два родника европейской цивилизации. Рец. на сборник новелл Н. Файнберг. «Дальше ты пойдёшь один». Изд-во «Побережье» // Еженедельник «Филадельфия». 2 августа 1996. С. 4.
67. Не обесчести имени Бога своего. Рец. на кн.: Путевые очерки об Израиле. Изд-во «Побережье» // Еженедельник «Филадельфия». 9, 16 и 23 августа 1996. С. 5.
68. Баллада о суетном времени // Альманах «Сталкер». Лос-Анджелес, 1996. С. 17–24.
69. Дорога на Гегард. Очерк // Литературный ежегодник «Побережье». Филадельфия, Изд-во «Побережье», 1996. С. 144–149. (Переиздан в Анталогии «Филадельфийские страницы». Изд-во «Побережье», 1998. С. 73–79).

**1997**

70. Энский собор. Роман. Филадельфия, Изд-во «Побережье», 1997. 205 с.

71. Главы из романа «Энский собор» // Еженедельник «Филадельфия». Изд-во «Побережье», 10 января 1997. С. 6–7; 11 июля 1997. С. 13.
72. Что означает вдохновение... Рец. на литературный ежегодник «Побережье» 1996. // Еженедельник «Филадельфия». Изд-во «Побережье», 28 февраля 1997. С. 10.
73. Время и случай // Еженедельник «Филадельфия». Изд-во «Побережье», 30 мая и 4 июня 1997. С. 5.
74. Республика Шамбония в интерьере века. Рец. на кн.: Ф. Хелли. «Дабы не проливалась кровь». Перевод Е. Каценелинбойгена. Изд-во «Побережье» // «Новое русское слово». 30–31 августа 1997. \*
75. Обитель Гиппократы // Литературный ежегодник «Побережье». Филадельфия, Изд-во «Побережье», 1997. С. 59–70.
76. Евреи – кто они? Рец. на кн.: «Евреи в истории Русского Зарубежья». Т. 1–4. Израиль, Изд-во EVKRZ, 1997 // Литературный ежегодник «Побережье». Филадельфия, Изд-во «Побережье», 1997. С. 275–288.

**1998**

77. Сократ // «Новое Русское Слово». 17–18 января 1998. \*

**2014**

78. Апокрифы. Часть 1. Потаённые дневники советского служащего. Записи о событиях 1938–1975 гг. СПб., Дементра, 2014. 12 а.л. (в печати)
79. Апокрифы. Часть 2. Потаённые дневники советского пенсионера. Записи о событиях 1975–1993 гг. СПб., Дементра, 2014. 13 а.л. (в печати)
80. Резные камни в фондах Государственного музея истории религии // Погребальная культура Боспорского царства. Материалы Круглого стола, посвящённого 100-летию со дня рождения Михаила Моисеевича Кубланова (1914–1998). СПб., Нестор-История, 2014. С. 14–17.

М. М. Кубланов

### Резные камни в фондах Государственного музея истории религии<sup>1</sup>

В фондах Музея истории религии и атеизма Академии наук СССР хранится несколько античных резных камней, поступивших в 1946–1947 гг. из бывшего Центрального антирелигиозного музея в Москве.

Известно, что цветные полудрагоценные и драгоценные камни уже в глубокой древности привлекали к себе внимание людей. В фантастическом мире религиозных представлений, где стихийные силы природы приобретали черты сверхъестественных одушевлённых существ, редкие по своим расцветкам и виду камни получали соответствующее объяснение. Олицетворяя явления природы, человек древнего мира наделял и цветные камни сверхъестественными свойствами. По представлениям древних индийцев, гранаты – не что иное, как упавшие с неба капли крови, пролитые индийскими богами во время небесных сражений (Ферсман. 1921. С. 162). Своеобразный цвет жемчуга побудил считать его слезами моря. Возникнув в глубокой древности, подобные взгляды удерживались в поверьях различных народов в течение тысячелетий, вплоть до нового и новейшего времени.

В сочинениях древних авторов сохранилось немало отзвуков подобных представлений. Плиний Старший в своей «Естественной истории» приводит некоторые из них. Так, он сообщает, что аметист предохраняет от опьянения, гелиотроп помогает сделаться невидимым и т.п. (Plin., NH, 37). Для истории формирования религиозных взглядов племён, населявших юг России, представляет известный интерес то, что некоторые древние авторы относят месторождение таких чудодейственных камней к Кавказу и прилегающим районам.

Евстафий сообщает, что «Каспийское море производит камни, кристаллы и яшму ἰερόεσσα, т.е. похожую по цвету на туман, тёмную, страшную для Эмпус и других привидений. Камень этот, по-видимому, считался защищающим от бед и отвращающим привидения, к числу которых относилась и Эмпус, одно из низших божеств из свиты Гекаты (Eust., 7, 23.) (ВДИ. 1948. № 1. С. 254). Таким образом, выявляются апотропеические функции, которые отводились яшме в представлениях о божествах загробного мира.

Тот же Евстафий передает, что у Пантикапа янтарь – не смола, а некий камень, излучающий сияние, благодаря тому, что на его «рост» оказывает влияние луна (ВДИ. 1948. № 1. С. 248).

<sup>1</sup> Подготовка к печати – З. В. Ханутиной.



Рис. 1. Камеи и геммы из собрания Государственного Музея истории религии. 1 – Камея с погрудным изображением Афины анфас. Инв. № А-885-II. 2 – Камея с изображением грубо профилированной мужской головы анфас. Инв. № А-891/1-II. 3 – Камея с изображением мужской головы, слегка наклоненной влево. Инв. № А-891/2-II. 4 – Подвеска в виде гротескной головки. Инв. № А-890-II. 5 – Гемма с изображением крылатой Ники с лавровым венком в левой руке и с пальмовой ветвью в правой. Инв. № А-887-II. 6 – Гемма с изображением обнаженной мужской фигуры, сидящей на кресле-троне. Инв. № А-889-II. (а – фото И. А. Садовой; б – фото М. М. Кубланова)

Псевдо-Плутарх рассказывает, что в Араксе встречается чёрный камень, называемый сикионом. При получении оракула, требующего человеческих жертв, две девушки кладут этот камень на алтари богов-отвратителей, и, когда жрец касается его ножом, из него истекает кровь (Ps.-Plut., XXIII, 1, 3) (ВДИ. 1948. № 1. С. 226). В этом рассказе отразился тот период в истории религии, когда ритуальные человеческие жертвоприношения изживают себя и начинают замещаться имитационными обрядами с использованием самоцветов.

Псевдо-Плутарх сообщает также, что у племён, живущих на реке Танаис, место умершего царя занимает тот, кто первым найдёт в реке камень, похожий на хрусталь (Ps.-Plut., XIV, 3) (ВДИ. 1948. № 1. С. 225). Этот обычай находит объяснение в этнографическом материале, где идея божественного избранничества нового царя как носителя сверхъестественных сил проявляется в аналогичных обрядах. Эти примеры показывают, что и во времена античности цветные камни наделялись различными магическими свойствами. По представлениям, сложившимся в древнем мире, это свойство можно было усилить, если вырезать на них соответствующие изображения или формулы (Максимова. 1926. С. 10). Таким образом, возникновение искусства резьбы первоначально было связано с определёнными магическими представлениями, и резные камни выступали как своего рода обереги, амулеты, талисманы (Ферсман. 1921. С. 158). Вероятно, позднее они приобрели функции личных печатей. В этом качестве печати отражали отношение их владельцев к собственности, но надо думать, что магический элемент до известной степени здесь сохранился. Наконец, резные камни выступают в древнем мире как произведения искусства (Максимова. 1926. С. 10). По-видимому, все эти функции резных камней глубоко переплетались, и, будучи произведениями искусства, камни в какой-то мере сохраняли значение амулетов и оберегов.

Резные камни, хранящиеся в фондах Музея истории религии и атеизма Академии наук СССР, к сожалению, лишены должной документации, и в настоящее время не представляется возможным проследить историю их происхождения и поступления в Центральный антирелигиозный музей. В инвентарных книгах Государственного музея религии и атеизма лишь значит, что они происходят из Ольвии. Никакими более подробными сведениями мы не располагаем.

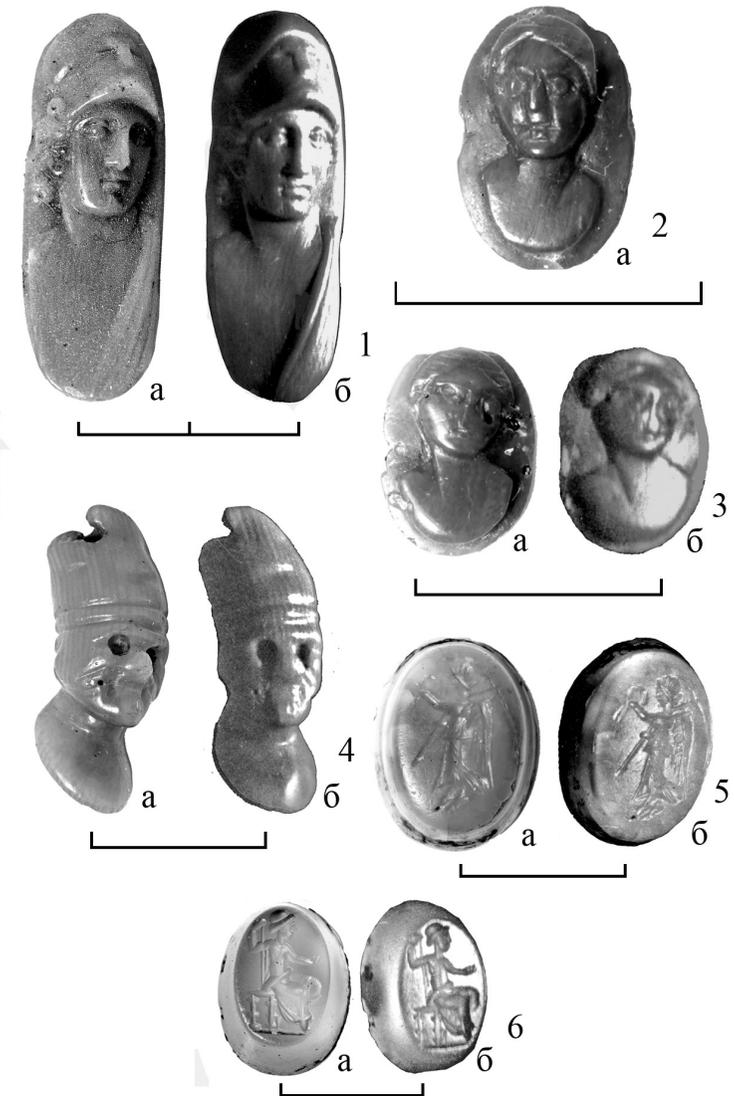
Ниже приводится краткое описание этих камней:

1. Камень удлинённой овальной формы с погрудным изображением Афины анфас. На голове поднятый шлем. Через плечо перекинут плащ. Обратная сторона плоская. Коралл. Размеры: длина – 3,5 см, ширина – 1,8 см. Инв. № А-885-II (Рис. 1, 1)<sup>2</sup>.

<sup>2</sup> В статье сохранена атрибуция автора, не всегда совпадающая с современной

2. Камень овальной формы с изображением грубо профилированной мужской головы анфас. Обратная сторона плоская, гладкая. Коралл. Размеры: длина – 1 см, ширина – 0,9 см. Инв. № А-891/1-II (Рис. 1, 2).

3. Камень овальной формы с изображением мужской головы, слегка наклонённой влево. Обратная сторона плоская. Коралл. Размеры: длина – 1 см, ширина – 0,8 см. Инв. № А-891/2-II (Рис. 1, 3).

4. Подвеска. Представляет собой резную гротескную головку с курносом носом и большим ртом. Большие глазницы были предназначены резчиком для инкрустированных глаз, которые в настоящее время утрачены. На голове высокий головной убор. Коралл. Размеры: высота – 1,9 см. Инв. № А-890-II (Рис. 1, 4).

5. Гемма – овальная с резным изображением крылатой Ники с лавровым венком в левой руке и с пальмовой ветвью в правой. Изображение повёрнуто влево. Обратная сторона гладкая. Агат (?). Размеры: длина – 1,3 см, ширина – 0,9 см. Инв. № А-887-II (Рис. 1, 5).

6. Гемма – в форме усечённого конусообразного овала. Резное изображение обнажённой мужской фигуры, сидящей на кресле-троне. Через бёдра перекинут гиматий. На голове овальный головной убор. Голова повёрнута в профиль. Плечи – анфас. Правой рукой опирается на жезл или древко копья, в левой, протянутой вперёд, – держит какой-то предмет, по-видимому, ритуальную чашу. На гемме, вероятно, изображено божество. Обратная сторона плоская, гладкая. Опал (?). Размеры: длина – 1,7 см, ширина – 0,8 см, толщина – 0,4 см. Инв. № А-889-II (Рис. 1, 6).

## Литература

- М. И. Максимова. Античные резные камни Эрмитажа. Л., 1926.  
А. Е. Ферсман. Самоцветы России. Пг., 1921. Т. I-II.

трактовкой. Так, на камее № 1, возможно, изображена не Афина, а Ахилл, что увязывается с ольвийской версией их происхождения (прим. З. Х.).

Е. А. Савостина

### О боспорской традиции возведения монументальных гробниц: развитие идей

В изучении Боспора монументальные подкурганые сооружения имеют особое значение. В связи с недостаточной сохранностью городских ордерных построек именно по гробницам можно судить об искусстве архитектуры боспорян. Именно «склепы», как их называют в отечественной литературе, и их декор служат источником для реконструкции представлений о загробной жизни боспорцев, их связях с греческим и негреческим миром. Нельзя сказать, что боспорским гробницам уделялось мало внимания, в своё время это было предметом занятий и автора этих строк, однако всё-таки остаётся ощущение некоторой недоказанности<sup>1</sup>. Так, до сих пор склепы не воспринимаются в полной мере как исторический источник – и сам феномен возникновения на Боспоре монументальных гробниц, и их ранняя архитектурная форма могли бы в большей степени быть учтены при обсуждении характера государственной власти, установившейся на рубеже V–IV вв. до н. э. Также осталась непрояснённой проблема географии их расположения, объяснения причин удалённости от городов или, наоборот, включения гробниц в городские некрополи в разные периоды существования Боспора. Указанные обстоятельства позволяют вновь обратиться к давней теме.

Точное время появления каменных гробниц на Боспоре неизвестно, поскольку большая часть склепов была разграблена, раскопана в XIX в. без соответствующей фиксации находок, и лишь несколько весьма важных памятников исследованы в наши дни. Данные, которыми мы располагаем, указывают с большой достоверностью на то, что склепы появились на Боспоре не позднее IV в. до н. э. (предположительно в V в. до н. э.) и что на основе сравнительного анализа архитектуры этих сооружений можно представить их эволюцию. Имеющиеся сведения по-

<sup>1</sup> Иногда чей-то серьёзный юбилей становится поводом для проведения собственных подсчётов и отыскивается личная круглая дата. С заявленной на круглый стол темой связана моя, написанная как раз на этот предмет, диссертация (1984). Вспоминаю я об этом потому, что сам подход к сюжету был замечательным. Тему предложил В. Д. Блаватский. Обсуждалось много разных вариантов и направлений, но эту он особенно рекламировал, убеждая примерно так: «Несколько раз эта тема предлагалась различным аспирантам. Один из них, как помню, исчез. Другой, простите, спился. Так что теперь она совершенно свободна и надо бы ею заняться...». Прошло время, и, судя по результатам исследований, этих двоих можно понять.

казывают существование на Боспоре нескольких типов гробниц, различающихся конструкцией перекрытия, развитием внутренней структуры сооружения. По конструкции перекрытия они разделяются на имеющие уступчатый свод, полуцилиндрический и плоский. Внутренняя структура склепа зависела от того, для какого количества погребений он предназначался, как был организован вход в камеру и преддверие. Конструкция перекрытия и структура гробниц изменялись во времени.

*Идея первых уступчатых склепов – фигура правителя.* Истоки традиции возведения подкурганых каменных гробниц на Боспоре пока неизвестны (Ростовцев. 1914; Блаватский. 1955. С. 29–53; Гайдукевич. 1981. С. 654). Ни Иония, прародительница боспорских полисов, ни тесно контактирующая с Боспором Аттика не знали гробниц такого рода. Но подкурганые монументальные сооружения имели распространение в соседних с греками землях: в малоазийской Карию, где найдены склепы с уступчатым перекрытием, во Фракии, знаменитой купольными гробницами V–IV вв. до н. э., в Македонии, где особую известность с IV в. до н. э. получили усыпальницы с полуцилиндрическим сводом (Миков. 1955. С. 17–22; Миков. 1956. С. 230; Kurtz, Boardman. 1971. P. 275, 281, 289; Вылева. 2007. С. 113–114). Также были известны монументальные гробницы и на территории греческой Сицилии (Высокий. 2004. С. 194, 377, 380) – в Сиракузах до сих пор показывают гробницу Архимеда, и, кому бы она не принадлежала, в наших определениях это явно монументальный «склеп». В Геле был период, когда в V в. до н. э. после замены монолитных каменных саркофагов на глиняные (из-за потребностей нового строительства в камне, см.: Высокий. 2004. С. 377), появляются богатые аристократические гробницы с угловыми колоннами, скульптурой, настенными росписями (Shepherd. 1995. P. 60–61). Особенно интересны гробницы в Мегарах Гиблейских, где для элиты была создана особая форма захоронений, так называемая «монументальная комната», *cella* (Shepherd. 1995. P. 57), которая «по роскоши затмила всё, когда-либо существовавшее в Сиракузах» (Высокий. 2004. С. 194 сл.).

Опираясь на археологические данные, М. Ф. Высокий пытается выявить социальную дифференциацию этих захоронений и определить их динамику. По его наблюдению, ситуация в Мегарах, где на фоне общего социального расслоения существовала группа ещё более влиятельная – «богачи», показывает медленное развитие Мегар в урбанистическом плане, свидетельствует о незначительном притоке нового населения и сохранении существенного удельного веса аристократии первого поколения переселенцев в полисе (Высокий. 2004. С. 380). Этот социальный слой, возможно, составляли крупные землевладельцы, потомки первых поселенцев (Высокий. 2004. С. 194 сл.), относящиеся к тому

большому числу «древних олигархий Сицилии», о которых сообщает Аристотель (Pol. V, 10, 4).

О происхождении гробниц на Боспоре также нужно думать в контексте не только истории архитектуры, но и истории политической и социальной. Вспомним, что монументальные гробницы известны в таких государственных образованиях, где устанавливалась сильная централизованная власть. Такие царства, как Фракия, Македония, сатрапии Карики, а также греческие тирании – по типу сиракузской, акрагантской, – могут служить примером. Таким образом, тип гробницы, её архитектурный строй – это не только традиция, но и сознательный выбор, дающий начало традиции (дискутируется проблема появления гробниц «македонского» типа как предпочтении Александра Великого (Borza, Palagia. 2007. P. 81–126).

В отечественной историографии вопросы государственного устройства Боспора, определения его формы и сути правления ставились многократно (о недавней дискуссии по этой теме см. Подосинов. 2013. С. 186–191; Завойкин. 2013; Виноградов. 2005. С. 247). Как параллель с полисами Северного Причерноморья (Боспора и Ольвии), в своё время приводились греческие тирании на Сицилии, среди которых рассматривалась, в основном, тирания Дионисиев (Шелов-Коведяев. 1984. С. 177–179; Виноградов. 1989. С. 122). В специальной работе, где эти государственные формы рассматриваются более подробно (Высокий. 2004), привлекает внимание анализ политического устройства Акраганта в VI в. до н. э., когда к власти пришла аристократическая партия и Телемах стал басилеем. Как полагает автор, Телемах, видимо, получил почётную должность архонта-басилея, которая в Акраганте сохранялась и в середине V в. до н. э. (Высокий. 2004. С. 86). Его внук Ферон, распространив влияние Акраганта на всю западную половину Сицилии, создал весьма характерный для первой половины V в. до н. э. тип государства – «крупное объединение пан-регионального масштаба с монархической формой правления» (Высокий. 2004. С. 118)<sup>2</sup>. Началась эра процветания Акраганта. Ферон после смерти «получил героические почести» от своих сограждан (Diod., XI, 53, 2). Сохранился памятник эллинистического времени, называемый «могила Ферона» – предполагается, что он может стоять на месте реального монумента V в. до н. э.

Исключительное положение Ферона в акрагантском сообществе отражено в преданиях, связанных с местом его погребения. Хотя самой гробницы не сохранилось, очевидно, что ей придавалась особая роль, которая воплотилась в легенду. Такое же положение видим на Боспоре,

<sup>2</sup> Как видим, в греческих колониях процессы формирования монархий проходили и до походов Александра (см.: Подосинов. 2013. С. 187).

где символом почитания правителя была «могила Сатира» (Strabo, XI, II 6–7), основателя боспорской династии Спартокидов. Монументальные гробницы того времени на Боспоре известны. Так же, как в других социумах, они являются проявлением социального расслоения в боспорском обществе (Гайдукевич. 1981. С. 250). Но находка таких выдающихся памятников, как склеп Царского кургана, свидетельствует, что не только, как и в Мегарах, на фоне всеобщего расслоения выделяется пласт «богачей», но над ними ещё возвышается некто, для всех недостижимый. Идея архетипа уступчатого склепа, отразившаяся и в гробнице Царского кургана, проявившаяся и в других памятниках (Большая Близница) состоит в возвеличивании одной персоны, в которой проступает фигура правителя, обладающая значимостью, соотносимой со значимостью монарха. На основе анализа формы первых боспорских гробниц можно предположить, что, как и в Акраганте, «крупное объединение» на этих территориях также имело монархическую форму правления. Данные предположения соответствуют результатам пронизательного анализа В. В. Латышева, который на другом материале – дошедших до нас письменных и эпиграфических источниках, правовой и социальной ситуации – приходит к тому, что власть Спартокидов в основе своей была монархической задолго до того, как была засвидетельствована официальным афинским декретом 286 г. до н. э. (Латышев. 1909. С. 85).

*Расположение гробниц – изменения.* Как исторический источник, показывающий социальный статус правителей Боспора и динамику вовлечения в эту символическую орбиту верхушки боспорского общества, монументальные боспорские гробницы уникальны. Расположение на местности также является примечательной чертой подкурганых гробниц Боспора. В эпоху поздней классики и раннего эллинизма они, как правило, удалены от городов и, в отличие от пантикапейских курганов, в большинстве сконцентрированных на кряже Юз-Оба, на Азиатском Боспоре расположены на значительном расстоянии друг от друга, небольшими группами. Группы уступчатых склепов известны в районе современного аэропорта Анапы (Тарасовские склепы, курган Султан-гора), в окрестностях древней Фанагории, нередко по несколько практически одновременных небольших склепов располагается в одном кургане (Большая Близница). Удалённое расположение характерно и для полуциркулярных склепов раннего эллинизма (склеп кургана Васюринской горы, Анапский склеп 1908). Такое расположение гробниц можно поставить в зависимость от местоположения землевладений: усыпальницы сооружались на землях рода или на их границах.

Подкурганые склепы новой эпохи – первых веков нашей эры, напротив, приближены к городу (Горгиппия – склеп Геракла, Пантикапей –

склеп Деметры) и определённо входят в границы городского некрополя. Не так давно обследованы две подкурганые гробницы римского времени в Гермонассе (2002)<sup>3</sup>, расположенные у границ городища. И в этом также можно видеть последствия неких структурных изменений, происходящих в обществе и государстве.

В сопоставлении с другими названными выше традициями основная линия эволюции монументальной погребальной архитектуры Боспора показывает самостоятельность и в создании собственных форм, и в развитии типов, и в эволюции идей. Уже в конце IV в. идея монокосмоса и единого владельца гробницы уходит на второй план, и архитектурный строй перерождается. Но, в отличие от гробницы-храма Македонии, гробницы-шатра Фракии, гробницы-дома Этрурии, идея гробницы-героона на Боспоре сохранится.

### Литература

- В. Д. Блаватский. О происхождении боспорских склепов с уступчатыми перекрытиями // СА. 1955. XXIV.
- А. Василюев. Античная гробница в Казанлыке. София, 1958.
- Ю. Г. Виноградов. Политическая история ольвийского полиса. VII–I вв. до н. э. М., 1989.
- Ю. А. Виноградов. Боспор Киммерийский // Греки и варвары Северного Причерноморья в скифскую эпоху. СПб., 2005.
- Ю. Вылева. Росписи раннеэллинистических гробниц Фракии и Боспора Киммерийского // Боспорский феномен. Сакральный смысл региона, памятников, находок. СПб., 2007. Ч. 1.
- М. Ф. Высокий. История Сицилии в архаическую эпоху. Ранняя греческая тирания конца VII – середины V в. до н. э. СПб., 2004. – (Studia classica).
- В. Ф. Гайдукевич. Боспорские погребальные склепы V–IV вв. до н. э. с уступчатым покрытием // В. Ф. Гайдукевич. Боспорские города. Л., 1981.
- А. А. Завойкин. Образование Боспорского царства: От полиса к царству (некоторые итоги и перспективы дискуссии) // Древнейшие государства Восточной Европы. Материалы и исследования. Проблемы эллинизма и образования Боспорского царства. М., 2013.
- В. В. Латышев. ПОНТИКА. СПб., 1909.
- М. И. Максимова. Артюховский курган. М., 1975.
- А. В. Подосинов. Ещё раз о протоэллинизме на Боспоре // Боспорский феномен. Греки и варвары на евразийском перекрестке. СПб., 2013.
- М. И. Ростовцев. Античная декоративная живопись на Юге России. Пг., 1914.

<sup>3</sup> Благодаря энергии зав. фондами Таманского музея Э. Р. Устаевой, которой, пользуясь случаем, выражаю искреннюю благодарность, оказалось возможным произвести обмеры и фотофиксацию двух «погребов» в станице Тамань, оказавшихся склепами римского времени. Результаты работ, предпринятых Восточно-Боспорской экспедицией ГМИИ им. А. С. Пушкина в 2002 г., пока не опубликованы.

- А. А. Шалькевич. Архитектурное исследование Царского кургана // ТГЭ. 1976. XVII.
- Ф. В. Шелов-Коведяев. История Боспора в VI–IV вв. до н. э. // Древнейшие государства на территории СССР. М., 1985.
- В. Миков. Происход на куполните гробници в Тракия // ИБАИ. 1955. Т. XIX.
- В. Миков. Надгробните могили в България // Археологически открития в България. София, 1956.
- D. C. Kurtz, J. Boardman. Greek Burial Customs. L., 1971.
- E. N. Borza, O. Palagia. The Chronology of the Macedonian Poyal Tombs at Vergin // JDI. 2007. 122.
- G. Shepherd. The Pride of Most Colonias: Burial and Religion in the Sisilian Colonies // Acta hiperborea. 1995. – (Ancient Sicily. 6).

Ю. А. Виноградов

### Об одной гробнице, открытой во время раскопок Ф. И. Гросса под Керчью в 1885 г.<sup>1</sup>

Директор Керченского музея древностей Ф. И. Гросс в 1885 г. проводил раскопки по давно заведённому правилу: сначала в Керчи и её окрестностях, затем на Таманском полуострове и, завершая круг, уже поздней осенью, опять в Керчи (ОАК. 1882–1888 г. С. LXXXIV–XC). В кратком отчёте об этих работах, опубликованном в ОАК, в частности, говорится, что тогда за Карантинной слободкой, близ дороги в Еникале (т.е. где-то в окрестностях Мирмекия), было открыто несколько ограбленных каменных гробниц. Там же было предпринято изучение боковых частей одного из курганов, где были обнаружены остатки тризны, а затем выявлено скопление осколков белого мрамора. Дальнейшие работы привели к открытию каменного склепа с ведущим в него дромосом. Склеп был оштукатурен и имел полуциркульный свод. В насыпи было обнаружено также 7 земляных гробниц, содержавших небогатый сопровождающий материал (ОАК. 1882–1888 г. С. LXXXVII–LXXXIX). Эта краткая информация прошла мимо внимания учёных, что и неудивительно. Подобные описания склепов, открытых под Керчью в XIX в., в незначительном количестве разбросаны на страницах научных публикаций того времени, и в сравнении с ними приведённая информация не представляет особого интереса. К счастью, в Научном архиве Института истории материальной культуры РАН сохранился полный текст отчёта Ф. И. Гросса, а также и план раскопанного кургана с представленными на нём изображениями открытой гробницы (Рис. 1). Эти документы представляют немалый научный интерес, и на их анализе стоит остановиться особо.

В первую очередь обратимся к рукописному отчёту, из которого следует, что интересующий нас памятник был раскопан в апреле 1885 г. По этому поводу Ф. И. Гросс записал следующее: «Курган окружностью 57 саж. при высоте 3 саж. имел на вершине глубокую, старую яму, служившую очевидным доказательством, что посредством этой ямы разграблена бывшая в центре кургана гробница. Вокруг этой старой ямы устроен был, по-видимому, в новейшее время вал с камен-



Рис. 1. Курган, раскопанный в 1885 г. за Керченским карантинном, близ дороги в Еникале (Рис. Ф. И. Гросса. НА ИИМК РАН. Р. 1. Д. 570. Л. 7). 1–8 – Земляные гробницы, покрытые плитами; 9 – Жжёный «точок» (тризна) со множеством битой посуды; 10 – Разорённый склеп; 11 – Буровые скважины; 12 – Старая яма; 13 – Спуск к галерее склепа; 14 – Материк; 15 – Поперечный разрез от юга к северу; 16 – Продольный разрез склепа с галереею от запада к востоку; 17 – Грабительский раскоп; 18 – Устроенный в новейшее время вал с остатками бруствера; 19 – Остатки каменной лестницы к валу; 20 – Остатки бруствера; 21, 22 – Канавы; 23 – Минная галерея; 24 – Разбитые амфоры; 25 – Разорённая гробница

ным бруствером для обороны, к которому с южной стороны устроена была каменная лестница. Имея в виду, что в обширных боковых частях сего кургана ещё могут помещаться гробницы и чтобы узнать, в каких именно местах, то предварительно были произведены в более

<sup>1</sup> Работа выполнена в рамках проекта «Элита Боспора Киммерийского. Традиции и инновации в аристократической культуре» Программы фундаментальных исследований секции истории Отделения историко-филологических наук РАН «Нации и государство в мировой истории».

глубоких частях насыпи кургана по направлению от запада на восток буровые скважины в количестве 68 погонных саж<sup>2</sup>. Следствием сего было, что одна из скважин, проникшая на глубину 2 ½ арш., обнаружила присутствие дикарной плиты, т.е. крышу гробницы. Другая скважина обнаружила тоже присутствие камня, но мягкого известняка, а третья обнаружила черепки от разной посуды чёрной поливы. Вследствие сего на этом месте с южной стороны кургана, по направлению к центру произведён был раскоп шириною 3 сажени, который на пути своём по направлению к центру, на второй сажени встретил каменную лестницу, направлявшуюся по насыпи на вершину кургана, к устроенному там оборонительному валу, но засыпавшуюся впоследствии. Это было показание второй буровой скважины.

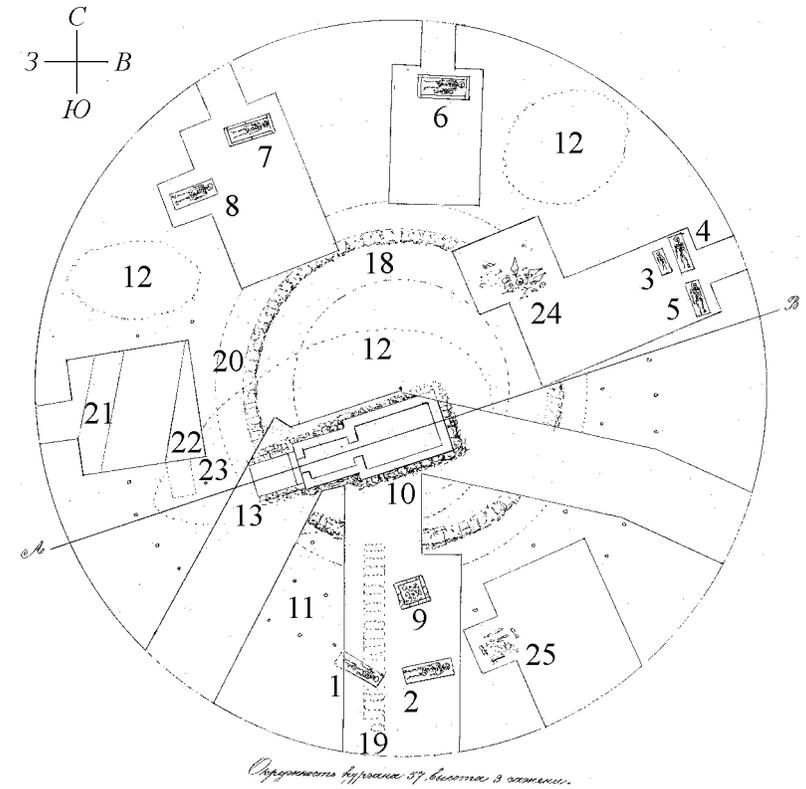
Затем в конце второй скважины открыты две земляные гробницы (№ 16 и 17), покрытые дикарными плитами. В первой при остове находилась стеклянная слезница и разбитый на части стакан, а во второй – глиняная лампочка... и развалившийся глиняный сосудик. Это было показание первой буровой скважины, потому что опущенный бур остановился на дикарной плите, т.е. на крыше гробницы.

Продолжая раскопки далее по направлению к центру, на четвёртой сажени оказался жжёный точёк (показание третьей буровой скважины), ограждённый камнями в виде квадратного четырёхугольника, со множеством черепков от разной битой посуды, покрытой чёрной поливою, но без рисунков. Очевидно, что это было место тризны.

В конце пятой сажени встречались осколки белого мрамора, повидимому, от разбитого саркофага. Обстоятельство это послужило поводом к заключению, что в центре кургана, куда был направлен грабительский раскоп, быть может, и находится оставленный грабителями мраморный саркофаг с изваяниями, а потому раскоп продолжался далее к центру, но для уменьшения расходов не во всю ширину раскопа, а только двумя саженими, вследствие чего в центре кургана, под самую ямю был открыт разорённый склеп, в который грабители проникли через сделанный ими пролом в верхней части свода. ... Чрез этот воронкообразный грабительский раскоп и отверстие в своде склепа впоследствии постоянно проникавшая дождевая вода совершенно наполнила склеп. По освобождении его от воды и тщательной очистки дна его, найдено только несколько черепков от крышки вазы (леканы) чёрной поливы с рельефными, звездообразной формы узорами и глиняный флакон с высоким горлышком об одной ручке, покрытый красною поли-

<sup>2</sup> Исследование курганов с помощью буровых скважин широко практиковалось боспорскими археологами для обнаружения в них центральных гробниц. Более того, использование для этого особого металлического щупа рекомендовалось им Императорской археологической комиссией (см.: Виноградов. 2012. С. 23–24).

вою и украшенный рельефною гирляндой из плюща и птицею над нею. ... Склеп был весьма прочно устроен направлением от запада на восток из больших, тщательно отёсанных камней, с полукруглым сводом и оштукатуренный. Размеры его следующие: усыпальница длиною 2, шириною 1 и высотой 1 ½ саж.; галерея длиною 3 ½, шириною 2 и высотой 3 ½ арш., галерея, не закрытая перед входом, длиною тоже 3 ½ арш., стена передняя с фронтоном высотой 6 ½ арш.» (НА ИИМК РАН. Ф. 1. Д. 10. Л. 30–31).

Переведя измерения Ф.И. Гросса в метрическую систему, можно признать, что курган, раскопанный им за Карантинной слободкой, отличался довольно значительными размерами: окружность насыпи – около 121,60 м, высота – 6,40 м. Одно это уже позволяет считать, что открытое тогда погребальное сооружение принадлежало лицу высокого социального ранга. Ф.И. Гросс отметил, что сверху в насыпи кургана был обнаружен «вал с каменным бруствером для обороны» с ведущей к нему с юга лестницей. Он посчитал, что эту конструкцию построили здесь в «новейшее время», и не придал ей никакого значения. С такой интерпретацией, однако, вряд ли можно полностью согласиться. Если взглянуть на план раскопанного кургана (Рис. 1), то легко убедиться в том, что «бруствер» представлял собой кольцеобразную каменную кладку, устроенную в самом центре кургана. Её диаметр составлял около 5,70 м при сохранившейся высоте до 0,40 м. Склеп был открыт не совсем в центре (как записал исследователь), а несколько смещён к юго-западной доле кургана, при этом кладка «бруствера» находилась на уровне входа в склеп, точнее, входа в дромос (Рис. 1; 2, 3).

О дромосе Ф.И. Гросс сказал очень немного. В отчёте он обозначил его как «галерею не закрытую (т.е. не имеющую перекрытия – Ю. В.) перед входом длиною... 3 ½ арш». Понятно, что его длина составляла 4,62 м. Если судить по плану и имеющемуся продольному разрезу (Рис. 1; 2, 3), можно даже заключить, что дромос был устроен в виде лестницы из пяти ступеней, заглублённой в грунт; стенки дромоса при этом были обложены каменной кладкой – на разрезе обозначены 7 её рядов (Рис. 2, 3). Лестница, ведущая к склепу, в боспорской погребальной архитектуре не является чем-то исключительным; к примеру, такие конструкции были открыты в курганах Васюринской горы (Ростовцев. 1913–1914. С. 30 сл., 43 сл; Гайдукевич. 1949. С. 293–296; Власова. 2004. С. 159–166; Виноградов. 2014 а. С. 176–177).

Имеющиеся данные позволяют уверенно считать, что кольцевая каменная стена была построена на вершине кургана относительно поздно, но, как представляется, не обязательно в «новейшее время», т.е. спустя века после его сооружения. Вряд ли следует полностью исключать

возможность того, что эти два события (возведение насыпи и строительство стены) разделяло совсем небольшое время. Сооружение кольцевой каменной стены, ограничившей площадь порядка 25,5 м<sup>2</sup>, по всей видимости, завершило архитектурное оформление этого памятника. В связи с этим само собой возникает предположение, что внутри кольцевой ограды был поставлен какой-то каменный монумент. Совсем не исключено, что именно ему, а не разбитому саркофагу, как предполагал Ф. И. Гросс, принадлежали обнаруженные в насыпи мраморные обломки. Иными словами, есть основания предполагать, что на вершине кургана, имевшего почти семиметровую высоту, был сооружён некий погребально-поминальный комплекс. Что-то подобное предполагалось нами ранее в отношении самого любопытного и самого загадочного кургана некрополя Юз-Оба – Острога, или Десятого (Виноградов, Зинько, Смекалова. 2012. С. 83; Виноградов. 2014 б. С. 538, 543).

Можно считать также, что одновременно с сооружением этого поминального комплекса был засыпан дромос, вход в который ранее, по всей видимости, был открыт или, по крайней мере, был легко доступен. Сугубо теоретически, конечно, можно признать, что вход мог быть откопан и после этой акции, но тогда каменная стена ограды явно грозила бы обрушением, что, на мой взгляд, невысказано.

Что касается лестницы, ведущей к «брустверу», то её сооружение тоже, по всей видимости, было связано с погребально-поминальным комплексом. В качестве аналогии укажу на монументальные лестницы, включённые в структуру крепиды уже названного ранее Острога кургана Юз-Обы (Виноградов, Зинько, Смекалова. 2012. С. 72, 81; Виноградов. 2014 б. С. 539–540, 543).

Теперь перейдём к описанию самого склепа. Он был ориентирован в широтном направлении и состоял из двух камер: западная, которую Ф. И. Гросс назвал галереей, имела относительно небольшие размеры, следующая за ней восточная была более крупной. Судя по продольному разрезу, вход в склеп (в западную камеру) был закрыт четырёхугольной каменной плитой, но об этом важном обстоятельстве Ф. И. Гросс в отчёте не обмолвился ни единым словом. Ещё одно любопытнейшее обстоятельство заключается в том, что фасадная стена гробницы имела высоту 4,62 м (6 ½ аршин), но наибольшая высота самого склепа достигает всего 2,84 м (1 ½ саж.). Если взглянуть на имеющийся рисунок входа в склеп (Рис. 2, 1) и в особенности на его продольный разрез (Рис. 2, 3), то всё становится ясным. Фасад был оформлен в виде монументальной стены, которая по высоте действительно намного превосходила склеп. Строители (точнее, конечно, заказчики) явно стремились придать входу в склеп вид очень впечатляющий, почти грандиозный. Данное обстоятельство,



Рис. 2. Рисунки Ф. И. Гросса к чертежу кургана (НА ИИМК РАН. Р. 1. Д. 570. Л. 7). 1 – Вход в склеп с западной стороны; 2 – Вид раскопанного склепа с южной стороны; 3 – Продольный разрез склепа по линии запад – восток; 4 – Поперечный раскоп главной (восточной) камеры склепа по линии юг-север

как представляется, ещё раз заставляет считать, что вход в склеп какое-то время был открыт для осмотра и, надо думать, для доступа внутрь (по крайней мере, до возведения предполагаемого погребально-поминального комплекса).

Наличие такой стены выделяет данное сооружение из серии боспорских склепов IV в. до н. э. (Царский, Золотой, Баксинский, Куль-Обский и др.), архитектурному оформлению входов в которые не придавалось особого значения. В. Ф. Гайдукевич справедливо отмечал, что лишь к концу IV в. до н. э. боспорские склепы потеряли свою былую строгость оформления (Гайдукевич. 1949. С. 250). В это время они приобрели орнаментальную отделку в виде профилированных карнизов,

росписи стен и сводов и т.д. Та же тенденция, как представляется, проявляется в заботе к оформлению входа в погребальное сооружение, в придании ему особой монументальности.

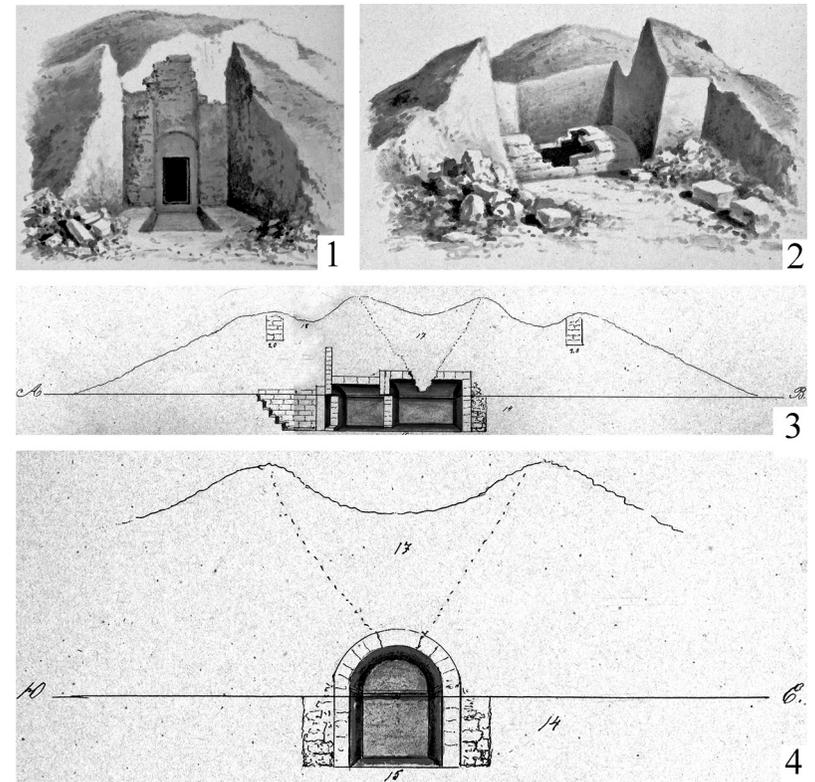
Ф.И. Гросс в своём отчёте записал, что склеп состоял из «галереи» (т.е. дромоса) и усыпальницы, он был оштукатурен и имел «полуциркульный» свод. Как уже было сказано выше, правильнее считать, что дромосом здесь служила лестница («незакрытая галерея» по Ф.И. Гроссу), а склеп состоял из двух камер. Первая из них (западная) имела размеры 2,49×1,42 м, при высоте 2,49 м; вторая (восточная) – 4,26×2,13 м, при высоте 2,84 м. По своей планировке мирмекийский склеп имеет явное сходство с так называемым «Склепом пигмеев» (Ростовцев. 1913–1914. С. 137–149; Савостина. 1986. С. 97. № 25; Тункина. 2010. С. 539–541; Виноградов. 2013. С. 223–224). Оба состоят из двух камер, при этом первая камера к входу имеет меньшую ширину. «Склеп пигмеев», как известно, имел уступчатое перекрытие, был оштукатурен и расписан; обычно его датируют II–I вв. до н. э. Планировка обоих этих склепов, в свою очередь, вполне аналогична устройству фракийской гробницы в Меглиже (Болгария), отличие заключается лишь в системе сооружений перед входом в неё (Рабаджиев. 2011. С. 46, обр. 3). Данный памятник ещё раз заставляет задуматься о степени воздействия фракийской традиции на погребальную архитектуру Боспора.

Перекрытие склепа, открытого в 1885 г., Ф.И. Гросс назвал «полуциркульным». Как известно, боспорские археологи XIX в. так вполне могли обозначать ложный свод, уступы кладки в котором были гладко срезаны (Виноградов. 2014 а. С. 172). В данном случае, однако, мы можем уверенно считать, что склеп имел арочное перекрытие, во всяком случае, имеющиеся рисунки иного, как будто, не позволяют (Рис. 2, 1–2, 4). Уже неоднократно отмечалось, что склеп был оштукатурен. Росписи на его стенах Ф.И. Гросс не заметил, что, очевидно, соответствует действительности. Однако на его рисунках имеется одна любопытная деталь – на месте перехода от кладки стен к своду обозначена горизонтальная линия (Рис. 2, 3–4). Была ли она выделена рельефно или обозначалась краской, судить невозможно. Ф.И. Гросс и об этом обстоятельстве, к сожалению, умолчал.

Если суммировать всё сказанное о конструкции склепа (дромос в виде лестницы, фасад монументального вида, двухкамерная структура погребальной камеры, арочное перекрытие), есть все основания признать, что публикуемый склеп относится к типу «македонских» (см.: Виноградов. 2014 а). Он и подобные ему (гробницы Васюринской горы, Артюховского кургана и др.), как следует считать, появились на Боспоре в результате усиления македонского влияния, на культуру местной

элиты в конце IV–III вв. до н. э. Это влияние, как представляется, было опосредовано, по крайней мере, частично, Фракией, на территории которой склепы «македонского» типа известны в немалом количестве (см.: Bazaýtova. 2005. P. 310 ff.; Виноградов. 2014 а. С. 175).

Для суждения о более-менее точной дате возведения кургана мы имеем очень немного данных. Некоторые из обнаруженных здесь впускных погребений содержали стеклянные вещи, т.е. почти наверняка относились к римскому времени, но этот *terminus ante quem* является очень ненадёжным, слишком расплывчатым. В тризне, открытой в южной части кургана и явно синхронной основной гробнице кургана, по словам Ф.И. Гросса, было найдено большое количество фрагментов «различной битой посуды, покрытой чёрной поливой, но без рисунков». Нет сомнения, что исследователь таким образом обозначил чернолаковую керамику, что позволяет считать, что тризна не может относиться к римской эпохе или даже времени позднего эллинизма. Заслуживает внимания и ремарка Ф.И. Гросса об отсутствии на этих фрагментах рисунков. Краснофигурная керамика, как известно, вышла из употребления к концу IV в. до н. э. (Ростовцев. 1912. С. 149). Имеет смысл обратить внимание также на скопление амфор в северо-восточной части кургана (Рис. 1, № 24), но Ф.И. Гросс его никак не описал, а изображения амфор на плане чрезвычайно условны.

Склеп был ограблен, но при его расчистке, как записал Ф.И. Гросс, было найдено «несколько черепков от крышки вазы (леканы) чёрной поливы с рельефными, звездообразной формы узорами и глиняный флакон с высоким горлышком об одной ручке, покрытый красной поливою и украшенный рельефною гирляндой из плюща и птицею над нею». Эти описания более всего напоминают керамику «западного склона». Орнаментация леканы позволяет сопоставить её с сосудом подобной формы, найденным в расписном склепе Васюринской горы (Ростовцев. 1912. Табл. V, 22–23; Власова. 2004. С. 164. Илл. 6). Звезда стала обычным элементом украшения ручек лекан с III в. до н. э. (Rotroff. 1997. P. 193).

Второй сосуд, названный Ф.И. Гроссом, вероятнее всего, относится к категории лагиносов. Эта форма очень характерна для III–I вв. до н. э. (Rotroff. 1997. P. 226); лагиносы встречаются в материалах греческих некрополей Северного Причерноморья эпохи эллинизма (см.: Парович-Пешикан. 1974. С. 98).

Суммируя всё сказанное выше, следует признать, что Ф.И. Гроссу в 1885 г. посчастливилось раскопать чрезвычайно любопытный археологический комплекс. Этот курган содержал склеп «македонского» типа, который, несмотря на все возникающие сомнения, можно датировать в пределах III–II вв. до н. э. На вершине кургана, скорее всего, был

сооружён поминальный комплекс, заключённый в кольцевую каменную ограду. Этот памятник никогда не привлекал внимание учёных, но он имеет безусловное значение для понимания развития культуры боспорской элиты в период эллинизма.

### Литература

- Ю. А. *Виноградов*. Страницы истории боспорской археологии. Эпоха Императорской археологической комиссии (1859–1917). Симферополь, Керчь, 2012. – (БИ. Вып. 27).
- Ю. А. *Виноградов*. Уступчатые склепы III в. до н. э. на Боспоре // Боспорский феномен. Греки и варвары на Евразийском перекрёстке. СПб, 2013.
- Ю. А. *Виноградов*. О склепах македонского типа на Боспоре // БИ. 2014. Вып. 30.
- Ю. А. *Виноградов*. Острый или Десятый курган некрополя Юз-Оба // БИ. 2014. Вып. 30.
- Ю. А. *Виноградов*, В. Н. *Зинько*, Т. Н. *Смекалова*. Юз-Оба. Курганный некрополь аристократии Боспора. Т. I. История изучения и топография. Симферополь, Керчь, 2012.
- Е. В. *Власова*. Курган Васюринской горы на Таманском полуострове // Эллинистические штудии в Эрмитаже. К шестидесятилетию М. Б. Пиотровского. СПб., 2004.
- В. Ф. *Гайдукевич*. Боспорское царство. М., Л., 1949.
- М. *Парович-Пешикан*. Некрополь Ольвии эллинистического времени. Киев, 1974.
- К. *Рабаджиев*. Гробницы в Тракия: мавзолеи, храмовые, херооны? Ч. I // Археология. 2011. Кн. 1.
- М. И. *Ростовцев*. Пиксида расписного склепа кургана Васюриной горы // ЗОО-ИД. 1912. Т. 30.
- М. И. *Ростовцев*. Античная декоративная живопись на юге России. СПб., 1913–1914.
- Е. А. *Савостина*. Типология и периодизация уступчатых склепов Боспора // СА. 1986. № 2.
- И. В. *Тункина*. Раскопки Д. В. Карейши и А. Б. Ашика в Восточном Крыму (1831–1835 гг.) // Польш Дюбрюкс. Собрание сочинений. СПб., 2010. Т. I.
- R. *Bazaytova*. The Thracian Contribution in the Ancient Architecture // Thracia. 2005. Vol. 16.
- S. I. *Rotroff*. Hellenistic Pottery. Athenian and Imported Wheelmade Table Ware and Related Material Princeton and New Jersey, 1997. – (The Athenian Agora. Vol. XXIX).

Д. В. Журавлёв, Г. А. Ломтадзе

### Погребение с деревянным саркофагом из некрополя Пантикапея (раскопки Ю. А. Кулаковского в 1890 г.)

Одним из наиболее интересных комплексов, открытых Ю. А. Кулаковским в 1890 г. на Глинище в Керчи, стало т.н. погребение в деревянном саркофаге «из каменного склепа». Императорская Археологическая комиссия передала часть этого комплекса в Императорский Российский Исторический музей (ныне – Государственный исторический музей) (Отношение ИАК от 17 сентября 1891 г. № 1088. № 22–42), где эти вещи хранятся и поныне (ГИМ 25118–25124, Оп. Б-51, № 22–42). Часть находок, в частности, наиболее хорошо сохранившаяся деревянная шкатулка (Рис. 2, 3), поступила в Императорский Эрмитаж (ОАМ. П. 1890. 1).

Несмотря на неординарность этого комплекса даже для богатейшего некрополя Пантикапея, его материалы до настоящего времени не введены в научный оборот. Деревянные предметы, в изобилии найденные в склепе, вошли в свод Н. И. Сокольского, изображение деревянного саркофага неоднократно воспроизводилось в различных изданиях (Пятышева. 1949. Табл. V, 6; Сокольский. 1969. Табл. 31–32; 1971. Рис. 35; Кобылина. 1984. С. 317. Табл. СХХVI, 5; Сорокина, Журавлёв. 1993. Рис. 1, 1). Реконструкция шкатулки из собрания Государственного Эрмитажа (Рис. 2, 3) была опубликована Н. И. Сокольским (Сокольский. 1971. Табл. XV. 1–3).

В тексте отчёта Ю. А. Кулаковского, опубликованного в ОАК, было сказано: «Склеп был тщательно сложен из тёсаных известковых камней и имел в длину 2,26 м, в ширину 0,845 м, в глубину 1,57 м. В левой его стене (если стоять у ног гроба), в среднем большом камне, была выбита ниша, в которой стоял стеклянный сосуд со следами засохшей жидкости на дне. В стене, находившейся в головах покойника, в среднем камне также была маленькая ниша, где стояла глиняная лампочка» (ОАК-1890. С. 25). Интересно, что камни, из которых были сложены крышка и стенки склепа, представляли собой надгробные памятники во вторичном использовании, несколько из которых содержали рельефы и надписи (КБН. 307, 393, 668).

«Когда раскоп был углублён до сажени от уровня почвы, то обнаружилась тщательно сложенная из трёх больших камней крыша склепа, в котором стоял деревянный саркофаг. Верхние доски его истлели и изогнулись, а некоторые, сломавшись, провалились внутрь. На средней, сильно согнувшейся внутрь, доске виден был почерневший и истлевший

букет цветов, который, при прикосновении к нему, рассыпался в порошок. Внутри саркофага стоял деревянный гроб; его содержимое представляло чёрную волнистую поверхность, на которой кое-где лежали куски упавших сверху досок от крышки саркофага. В ногах гроба, на днище саркофага, стояли: с левой стороны – плетёная корзинка с орехами, с правой – деревянный туалетный ящик с окисшей металлической пластиной на крышке.

Истлевший и рассыпавшийся в порошок костяк был завернут в несколько тканей разной толщины и цветов, Верхняя, грубая, была, по-видимому, коричневого цвета. Голова покоилась на подушке из опилок; следов покрывавшей их ткани не оказалось, но вид подушки явно обозначался. На уцелевшей теменной кости сохранились русые заплетённые волосы. Около колен выступал стеклянный сосуд. В ногах гроба стояло несколько деревянных туалетных ящичков, один круглый и три четырёхугольные, лежавшие один на другом. Там же найден разбитый простой формы алабастр, а в ногах костяка – прядь чёрных волос. Снаружи гроб, все доски которого целы и крепки, был обит узорчатой материей, имевшей вид бархата; в рисунке её преобладали, сохраняя полную яркость, пурпурный и чёрный цвета; ясно видны были также и золотистые полоски. В ногах материя не сходилась, и здесь, чтобы не сквозило дерево, прибит был кусочек полосатой материи, имевшей вид фланели. Цвет полос – голубой и белый.

Саркофаг стоял в склепе в целом виде, но боковые его украшения и даже некоторые доски отвалились и лежали на полу. Так как последний был сырой, то отвалившиеся части в большинстве истлели. Там же лежали гипсовые мелкие украшения, обычные на саркофагах» (ОАК-1890. С. 25).

Наиболее интересной находкой из этого комплекса является деревянный саркофаг (Рис. 1), изготовленный из можжевельника <sup>1</sup> (Сокольский. 1969. С. 59. № 77). Саркофаг по форме напоминает вытянутую храмовую постройку. Он имеет подий с уступчатым основанием, составленным из четырёх планок, тонкие стенки, декорированные широкими пилястрами, завершающимися арочными полукружьями, доски архитрава, фриза и карниз, а также крышу. Размеры саркофага: длина 210 см; ширина – 75 см; высота 142 см. Подобные конструкции были классифицированы Н. И. Сокольским как «саркофаги с арочками чисто архитектурного стиля. Группа II». Саркофаг был украшен росписью <sup>2</sup>, от которой сохранились остатки белой грунтовки (свинцовые белила) у основания пилястров, и гипсовыми украшениями. К сожалению, гипсовые налеты не со-

<sup>1</sup> Экспертиза проведена М. И. Колосовой (Лесотехническая академия, СПб.).

<sup>2</sup> Экспертизой поверх слоя свинцовых белил выявлены ярко-синие стекловидные частицы александрийской фритты (заключение канд. хим. наук Е. А. Хайбуллиной).



Рис. 1. Деревянный саркофаг из раскопок Ю. А. Кулаковского. 1890. 1, 2 – Деревянный саркофаг из можжевельника. 3 – Деревянный гроб, обтянутый в древности тканями

хранились – они, судя по всему, полностью отсырели и даже не попали в ИАК. Внутри саркофага располагался деревянный гроб (Рис. 1, 3), некогда обтянутый тканью, от которой сохранились выразительные фрагменты (Рис. 3). Наиболее близкими аналогиями саркофагу 1890 г. являются два саркофага из раскопок В. В. Шкорпила в 1910 г. (Шкорпил. 1913. С. 55–56. Рис. 1–5; Сокольский. 1969. С. 57–59. Табл. 28–29).

Учитывая сохранность деревянного саркофага, хранителями и администрацией Исторического музея был поднят вопрос о его реставрации в мастерских ВХНРЦ им академика И. Э. Грабаря. Финансовые трудности 90-х гг. XX в. стали причиной того, что этот уникальный экспонат находился вне стен родного музея очень долго – с 1995 по 2008 годы. Реставрация была проведена Р. С. Студенниковым, С. В. Лапшиным, Е. Е. Колоколовой.

Среди сохранившегося инвентаря – несколько деревянных шкатулок группы А по классификации Н. И. Сокольского в виде деревянных

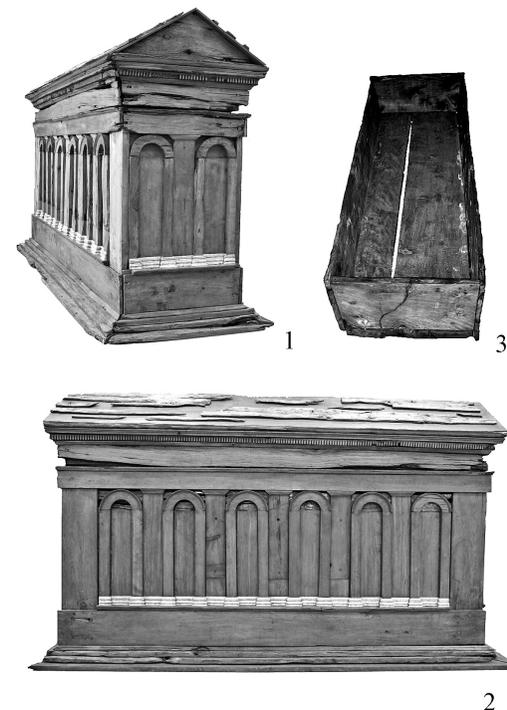

Рис. 2. Находки из раскопок Ю. А. Кулаковского. 1890. 1 – Деревянный гребень. 2, 3 – Деревянные шкатулки. 4 – Красноглиняный светильник боспорского производства с двумя побегам на рожке. 5 – Стекланный бальзамарий. 6 – Стекланный кувшин

ящичков с плоской выдвигающей крышкой; на одной крышке при помощи клея и деревянных обкладок было прикреплено бронзовое зеркало (Сокольский. 1971. С. 132–133). Другая шкатулка (Рис. 2, 2), «имеющая вид прямоугольного корытца с пазами для подвижной крышки; на её торцевой стороне неглубокий вырез, вероятно, для укрепления запора» (Сокольский. 1971. С. 135. Табл. XIV, 7), была опубликована как беспаспортная, но, судя по музейной описи, также происходит из этого комплекса (ГИМ. Оп. Б-51, № 34). Она относится к группе В по классификации Н. И. Сокольского. В Историческом музее хранится также деревянный гребень из этого комплекса (Рис. 2, 1) (Сокольский. 1971. С. 140).

Органические материалы (саркофаг и его детали, предметы инвентаря, корзина с орехами и даже человеческие волосы) сохранились до настоящего времени в хорошем состоянии, что даёт возможность их анализа и всестороннего изучения. Особый интерес представляют ткани

(около десятка фрагментов), служившие для драпировки гроба. Один из этих фрагментов сохранил остатки узора (Рис. 3).

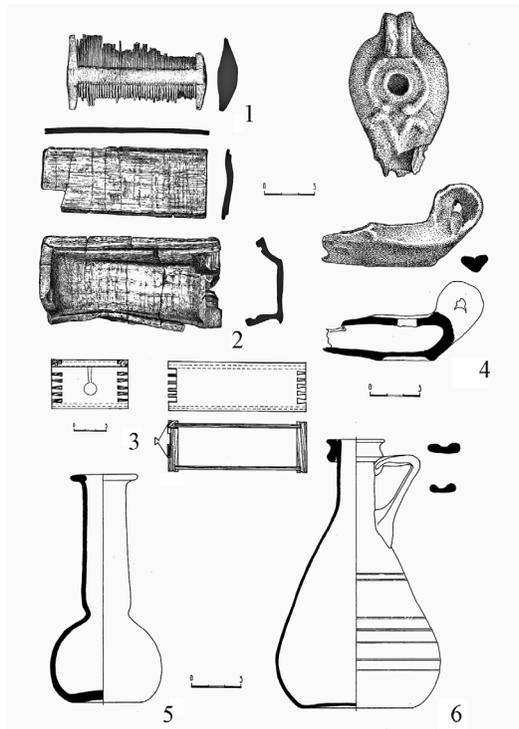
По всеобщему убеждению, комплекс погребения, раскопанный Ю. А. Кулаковским, относится к I в. н. э. (Ростовцев. 1925. С. 233–234; Иванова. 1945. С. 171), хотя Н. И. Сокольский и отмечает, что вопрос о его датировке более сложен (Сокольский. 1969. С. 60). Следует учитывать, что среди надгробий во вторичном использовании найден памятник Диофанта, сына Диофанта, который издателями КБН датируется концом I – первой половиной II в. (КБН. 668)<sup>3</sup>. Ещё одна надпись, КБН. 393 Б, издателями корпуса датируется не ранее середины I в. н. э., а скорее – его второй половиной (КБН. 1965. С. 260). Н. И. Сокольский, упоминая об этой находке, тем не менее, игнорирует поздние даты. «... саркофаг из этой могилы следовало бы считать ещё более поздним. Между тем, это совершенно невозможно потому, что весь обряд погребения, набор вещей в могиле, а главное, устройство самого саркофага столь близки погребениям, открытым В. В. Шкорпиллом в 1910 г., что большой разрыв во времени между этими тремя саркофагами невозможен и выводить этот саркофаг из пределов I в. н. э. нельзя» (Сокольский. 1969. С. 60). Впрочем, Н. И. Сокольский далее осторожно допускает возможность датировки саркофага 1890 г. несколько более поздним временем, чем саркофагов 1910 г., в связи с наличием на нём большого количества гипсовых украшений, «массовое применение которых для этой цели начинается во второй половине I в. н. э.»<sup>4</sup>. Н. И. Сокольский отмечал также, что более точное установление времени затруднено ещё недостаточной разработкой датировки стекла и краснолаковой керамики, характерных для этих погребений.



Рис. 3. Ткань из деревянного саркофага 1890, обтягивавшая гроб

<sup>3</sup> По мнению В. В. Латышева эти надгробия принадлежали членам одной семьи и датируются I в. до н. э. – I в. н. э. (Латышев. 1892. С. 54–55. № 17–18; КБН. 1965. С. 260).

<sup>4</sup> Большинство исследователей гипсовых налепов на боспорские саркофаги приходят к выводу об их датировке в пределах второй половины I – первой половины II вв. н. э. (см. например: Берзина. 1962. С. 250–254; Жижикина. 1997. С. 157).

Совершенно очевидно, что надгробия, авторитетно датированные концом I – первой половиной II вв. не могли оказаться в закладе каменного склепа более раннего времени, и игнорировать эти данные абсолютно невозможно<sup>5</sup>! Для уточнения датировки обратимся к анализу находок в склепе, пусть и не столь выразительных, как сам саркофаг, зато имеющих более узкую дату.

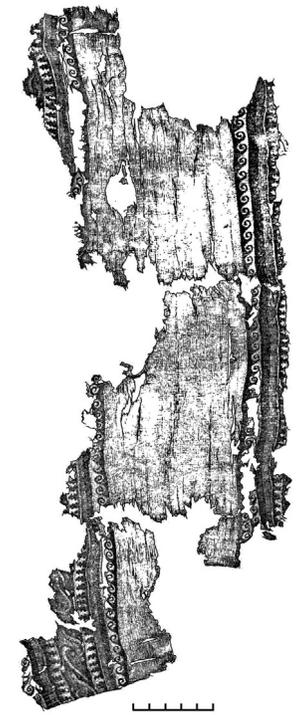
Красноглиняный светильник боспорского производства с двумя побегими на рожке (Рис. 2, 4). Невысокий валик обрамляет щиток, в центре которого находится отверстие для заливания масла; в месте соединения с рожком валик обрывается, края его декорированы двумя рельефными округлыми точками. Светильник имеет поддон миндалевидной формы и петельчатую ручку с глубокой бороздкой посередине. Размеры: сохранившаяся длина – 9,7 см, высота – 4,9 см. Полностью аналогичные светильники нам неизвестны, он может быть сопоставлен со светильниками типа 25 (Журавлёв, Быковская, Жёлтикова. 2010. С. 242–246 (особенно Кат. № 884)), хотя, возможно связан и с более ранними лампами типа 12. Этот тип светильников датируется II в. н. э. и позднее, но главное, что публикуемый светильник никак не может быть отнесён к I в. н. э., очевидно, его датировка может быть ограничена первой половиной – серединой II в. н. э.

Стекланный бальзамарий (Рис. 2, 5) имеет невысокое коническое тулово, переходящее в широкое горло, место перехода имеет перехват; край сильно отогнут. Стенки сосуда массивные, дно слабо вогнуто в центре, со следами понтии; стекло зеленоватого цвета. Размеры: высота 13,5 см, диаметр дна 4,3 см; диаметр венчика – 4,0 см. По боспорской классификации бальзамариев он ближе всего к Типу II, 1 (по Н. З. Куниной и Н. П. Сорокиной – середина I – середина II вв. н. э.) (Кунина, Сорокина. 1972. С. 166). Комплекс некрополя Бельбек IV с аналогичным стекланным бальзамарием относится ко второй четверти II в. н. э. (Ахмедов, Гущина, Журавлёв. 2001. С. 177. Рис. 2, 2).

Стекланный кувшин (Рис. 2, 6) изготовлен из прозрачного стекла, имеет высокое тулово конической формы, низкое горло, увенчанное массивным отогнутым краем; дно немного вогнуто. Лентовидная ручка сосуда с двумя рёбрами прикреплена с небольшим смещением; на тулове сохранились полосы циркульного орнамента. Размеры: высота 16 см, диаметр дна 6,7 см, диаметр венчика 3,7 см. Аналогичные сосуды встречаются в погребальных комплексах Боспора как I, так и II в. (Кунина. 1997. С. 300, 302. № 240–241).

Таким образом, очевидно, что датированные предметы инвента-

<sup>5</sup> Интересно, что в подписи под фотографией этого саркофага в АГСП М. М. Кобылина уже датирует его II в. н. э. (Кобылина. 1984. С. 224; 317).

ря относятся к первой половине – середине II в. н. э. По всей видимости, и датировка захоронения в каменном склепе лежит в тех же рамках – вторая четверть/середина II в. н. э. В этом случае нет никакой загадки в присутствии в закладе надгробий, датированных по палеографии несколько более ранним временем (второй половиной I – первой половиной II вв.).

Наша краткая публикация – лишь заявка на проект, в ходе реализации которого планируется изучить сохранившиеся органические материалы из керченского комплекса (дерево и ткани). Ожидаемые результаты – не только некоторая ревизия хронологии этого и аналогичных ему комплексов, но и новая информация о деревообрабатывающем производстве, ткачестве и погребальном обряде Боспора первых веков н. э.

### Литература

- И. Р. Ахмедов, И. И. Гущина, Д. В. Журавлёв. Богатое погребение II в. н. э. из могильника Бельбек IV // Поздние скифы Крыма. М. 2001. – (Тр. ГИМ. Вып. 118).
- С. Я. Берзина. Производство гипсовых изделий на Боспоре // Археология и история Боспора. Симферополь. 1962. Вып. II.
- Н. К. Жижина. Комплекс гипсовых рельефов из земляного склепа некрополя Нимфея и вопросы реконструкции декора боспорских деревянных саркофагов римского времени // Культура античного мира. СПб., 1997. Вып. 7. – (Труды Государственного Эрмитажа. Т. XXVIII).
- Д. В. Журавлёв, Н. В. Быковская, А. Л. Жёлтикова. Светильники второй половины III в. до н. э. – IV вв. н. э. Импортные эллинистические светильники. Боспорские светильники эллинистического и римского времени. Из собрания Керченского историко-культурного заповедника. Киев, 2010. Т. II.
- А. П. Иванова. Черты местного стиля в деревянной резьбе Боспора римского времени // Труды отдела античного мира. Л., 1945.
- М. М. Кобылина. Саркофаги и надгробия // Античные государства Северного Причерноморья. М., 1984. – (Археология СССР).
- Н. З. Кунина. Античное стекло в собрании Эрмитажа. СПб., 1997.
- Н. З. Кунина, Н. П. Сорокина. Стекланные бальзамарии Боспора // ТГЭ. 1972. XIII.
- В. В. Латышев. Греческие и латинские надписи, найденные в Южной России в 1889–1891 гг. // МАР. 1892. № 9.
- Н. В. Пятъшева. Таманский саркофаг. М., 1949.
- М. И. Ростовцев. Скифия и Боспор. РАИМК, 1925.
- Н. И. Сокольский. Античные деревянные саркофаги Северного Причерноморья. М., 1969. – (САИ. Вып. Г1–17).
- Н. И. Сокольский. Деревообрабатывающее ремесло в античных государствах Северного Причерноморья. М., 1971. – (МИА. № 178).

Н. П. Сорокина, Д. В. Журавлёв. Коллекции памятников из античных центров Северного Причерноморья в собрании Государственного Исторического музея (г. Москва) // ВДИ. 1993. № 4.

В. В. Шкорпил. Отчёт о раскопках в г. Керчи и в ст. Таманской в 1910 г. // ИАК. 1913. Вып. 47.

Е. В. Власова

### О саркофагах из кургана Куль-Оба

В кургане Куль-Оба были обнаружены остатки погребальных сооружений из дерева. По описанию проводившего раскопки Поля Дюбрюкса, погребённая в склепе женщина находилась в прямоугольном катафалке, который был повреждён упавшим потолком. У него было четыре круглых опоры длиной около аршина (71 см). Длина боковых досок – более 3 аршин (около 220 см), доски в изголовье и ногах – аршин с четвертью (около 90 см). Доски покрыты росписью, которая была сильно стёрта. Почти две трети склепа занимал огромный ларь из кипарисовой или можжевелевой древесины, где находился погребённый, которого назвали «царём». Днище этого квадратного сооружения высотой 6–7 вершков (около 30 см) со сторонами 4 аршина длиной (2,84 м) лежало на полу безо всяких опор. Его скрепляли четыре толстых стояка, такие же, как в склепе, где погребена женщина. «Левая сторона, т.е. направленная к женщине, была открытой» (Дюбрюкс. 2010. I. С. 170–171, 182–183. II. Рис. 262–265; ДБК. С. XXII). Об этих сооружениях упомянуто и в описании Куль-Обы, сделанном позже и адресованном Дюбрюксом великому князю Михаилу Павловичу (Дюбрюкс. 2010. I. С. 192–193, 195–196), а также в сообщении Д. В. Карейши, который доставил золотые находки из Куль-Обы в Петербург в 1831 г. (Дюбрюкс. 2010. I. С. 215. № 6. С. 209 № 3), и в письмах инспектора Таврической врачебной управы доктора П. И. Ланга и керченского аптекаря титулярного советника Н. И. Угарова, адресованных М. И. Бларамбергу, сыну первого директора Керченского музея древностей (Дюбрюкс. 2010. I. С. 217–219 № 7. С. 219–221 № 8).

Дюбрюкс разместил в Керченском музее древностей доски, на которых сохранились изображения (Дюбрюкс. 2010. I. С. 171, 183), т.е. доски из женского погребения, так как на досках из мужского погребения росписи не было. В Санкт-Петербург кульобские доски (Инв. № К-О. 114) прибыли в 1851 г. в связи с открытием Нового Эрмитажа, где собирались выставить боспорские древности.

В Эрмитаже хранится доска поперечной стенки (дл. 1,19 м, шир. 20,5 см) и фрагмент продольной стенки саркофага (2,27×0,49 м), состоящей из трех досок. Роспись производили по белому фону (облицовке). Краски: зелёная, ярко-розовая, голубая, коричнево-жёлтая, розовая, красная, чёрная. Роспись наносилась, когда доски уже были соединены, поэтому один фриз оказался на двух досках. Край верхней доски



Рис. 1. Деревянные детали саркофага. 1 – Продольная стенка (по Vaulina, Wąsowicz. 1974). 2 – Доска поперечной стенки. 3 – Шляпка гвоздя

повреждён, утрачена часть нижней доски. Роспись сохранилась плохо и местами утрачена.

На продольной стенке пять фризов (ДБК. Табл. LXXXIII–LXXXIV; ABC. Tabl. LXXXIII–LXXXIV; Dubois de Montpereux. 1843. IV. Tabl. XXV–XXVI. 1845. V. Tabl. XXV a, b; Ашик. 1848. III. С. 85 сл. Табл. ССХ; Minns. 1913. P. 305; Ростовцев. 1925. С. 82, 337; Иванова. 1955. С. 409–410. Рис. 7; Чубова, Иванова. 1966. С. 44; Артамонов. 1966. С. 73. Рис. 139; Сокольский. 1969. С. 27–28; Vaulina, Wąsowicz. 1974. P. 45–51. Cat. № 1. Pl. I–VII). В композиции верхнего фриза с обеих сторон – запряжённые четверками коней колесницы с крылатыми возничими. Между ними – расположенные группами девять фигур, мужских и женских, два лебедя и дерево. Изображения даны в профиль. Грунт – розовый, кони и лебеди – белые, одежды – зелёные, голубые, красноватые. По мнению Ф. Дюбуа де Монпере (1843. IV. Tabl. XXV), сюжет композиции взят из древнегреческого мифа о похищении Диоскурами Левкиппид. Д. Рауль-Рошетт с осторожностью предположил, что речь могла бы идти о персонажах древнеримской мифологии: властителя подземного царства Плутоне и его жене Прозерпине (Gavignet, Ramos, Schiltz. 2000. P. 355. Note 147; Дюбрюкс. 2010. I. С. 201).

На втором фризе в рамке из меандра изображена сцена охоты. На грунте цвета слоновой кости красками изображена мчащаяся впра-

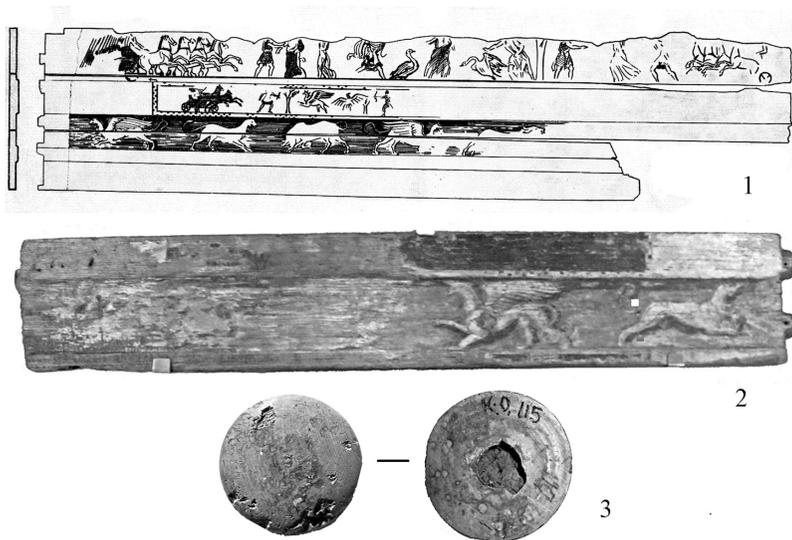
во колесница, вооружённый мужчина, дерево, грифон, взлетевшая птица (лебедь?), лучник. В центре фриза сохранились лишь бесформенные пятна красок. На стыке двух досок расположен третий фриз с белой грунтовкой, красноватым фоном и изображениями грифонов, пантеры, быков. Четвёртый фриз – плотное белое покрытие со следами голубой, розовой красок; быть может, это следы орнаментального пояса. Нижний фриз – белая грунтовка, голубовато-серая краска с белыми кружками диаметром 13 мм в равном друг от друга расстоянии (их сохранилось шесть).

От поперечной стенки дошла до нас лишь одна доска, и её роспись перекликается с полосой грифонов, пантеры и быков продольной стенки и составляет с нею единое целое. На длинной и короткой досках сохранились шипы, соответствующие друг другу, и следы от гвоздей, которыми доски были сколочены на углах. Сохранилась круглая шляпка одного деревянного гвоздя с остатками позолоты (инв. № К-О.115) диаметром 3,1 см (Vaulina, Wąsowicz. 1974. Pl. IX. i–j).

Украшениями деревянного расписного саркофага, как предположила А. А. Передольская (Передольская. 1945. С. 69–83. Табл. I–VI), служили и найденные в кургане фрагменты пластин из слоновой кости (Инв. № К-О.116; Vaulina, Wąsowicz. 1974. Pl. VIII–XI). Изображения на пластинах выполнены в технике гравировки. Они могли размещаться на продольной стенке слева на широкой неправильной формы вертикальной полосе, оставленной без обмазки и росписи. На пластинах изображены сцены суда Париса: на одной – Афина и Афродита, на другой – Парис и Гера. На других пластинах, которые, возможно, располагались вдоль верхнего края продольной стенки саркофага, изображены сцены похищения Левкиппид, как на первом расписном фризе. Лучше сохранилось изображение юноши возничего на колеснице, запряжённой четверкой лошадей, который гонится за убегающей от него женщиной. Передольская, датировала костяные пластинки концом V в. до н. э., но приведённые ей аналогии не всегда корректны, как, например, изображение трёх фигур на серебряном килике из Семибратнего кургана № 6 (Передольская. 1945. С. 77). Изображению Геры она видит аналогию на саркофаге из Змеинового кургана (Передольская. 1945. С. 78), который датируется IV в. до н. э. (Сокольский. 1969. С. 31–36. Кат. 22. Табл. 14–16, 17. 1–2; Vaulina, Wąsowicz. 1974. P. 52–58. Cat. № 2. Pl. XIII–XXV). Капительки колонн ионийского стиля из слоновой кости со стеклянными вставками в центре волют, вероятно, украшали верх ножек саркофага (Сокольский. 1971. Табл. II 4; Vaulina, Wąsowicz. 1974. Pl. X a–b). К украшениям саркофага Передольская ошибочно отнесла две узкие пластинки от гребня (Передольская. 1945. С. 80–82).



Рис. 2. Фрагменты из слоновой кости

О конструкции, форме деревянного сооружения есть разные мнения. М. И. Ростовцев предполагал наличие двух катафалков (Ростовцев. 1925. С. 380). Н. И. Сокольский реконструирует его как саркофаг с двускатной крышей и филенками; по его мнению, широкая нерасписная

полоса по углам – след от налегавшей здесь стойки, связанной с корпусом деревянными петлями. Он считает, что кульбская гробница содержала два деревянных саркофага: «царицы» и «царя», тогда как пластины из слоновой кости принадлежали погребальному ложе (клинэ), которое размещалось в могиле и, возможно, в саркофаге. Но наличие на расписных досках пространства, свободного от живописи, как бы предполагает какие-то накладные детали. А близость сюжетов на костяных пластинках и на расписных досках свидетельствует о едином замысле (Сокольский. 1969. С. 27–29. Кат. 18–19. Табл. 9. 5–6, 12. 1–2). М. П. Ваулина и А. Вансович отметили, что саркофаг представляет собою тип конструкции, где доски соединены на углах при помощи шипов, без применения вертикальных стоек, и посчитали это сооружение саркофагом ящичного типа. И костяные пластинки, и деревянные расписные доски, по-видимому, принадлежали одному катафалку (Vaulina, Wąsowicz. 1974. P. 45–51. Cat. № 1).

Это погребальное сооружение Передольская датирует концом V в. до н. э., опираясь на стиль изображений на слоновой кости и досках (Передольская. 1945. С. 82). Её мнение поддерживают М. П. Ваулина и А. Вансович, датируя саркофаг концом V или началом IV в. до н. э. (Vaulina, Wąsowicz. 1974. P. 51.) Н. И. Сокольский относит его к IV в. до н. э. (Сокольский. 1969. С. 28–29). Э. Миннз и М. И. Ростовцев высказываются в пользу его аттического происхождения (Minns. 1913. P. 331; Rostovtzeff. 1931. P. 107). По мнению А. А. Передольской, саркофаг мог быть изготовлен в Пантикапее, но за основу изображений были взяты рисунки аттических художников (Передольская. 1945. С. 82). Ватцингер видит в этом саркофаге милетский импорт (Watzinger. 1905. S. 91), Ваулина и Вансович говорят об изготовлении его в одном из центров в Малой Азии (Vaulina, Wąsowicz. 1974. P. 51).

В Эрмитаже дважды проводилась реставрация досок: в 1933–1934 (Vaulina, Wąsowicz. 1974. P. 45) и 1982–1984 гг. В 1974 г. продольная стенка саркофага была отдана на анализ в Лабораторию научно-технологической экспертизы Эрмитажа А. И. Косолапову. Спектральный анализ показал состав красок: для грунтовки применялся мел в сочетании с гипсом, для тёмно-коричневого цвета – охра коричневая, для красного – охра красная, для зелёного – пигмент малахит, для буро-жёлтого – охра коричневая, разбелённая мелом, для синего и зелёного – пигмент азурит, для белого – мел, возможно, с гипсом. Азурит и малахит – это натуральные красители, содержащие окислы меди в той или иной концентрации.

В 1936 г. по срезу с правого края нижней продольной доски был сделан анализ профессором Лесотехнической академии С. Ваниным,

который определил дерево как кипарис (Vaulina, Wąsowicz. 1974. P. 45. Abb. 77.). В 2011 г. срез с поперечной доски саркофага был отдан для анализа сотруднику Лаборатории физико-химических методов исследования материалов Эрмитажа М.И. Колосовой, согласно определению которой, это – можжевельник. Т.е. при изготовлении саркофага для женского погребения были использованы два разных, но близких по структуре дерева. Мы уже упоминали, что, по мнению Дюбрюкса, погребальное сооружение «царя» было сделано из кипарисовой или можжевелевой древесины. Анализы дерева подтвердили определение открывателя кургана.

### Литература

- М. И. Артамонов. Сокровища скифских курганов в собрании Государственного Эрмитажа. Прага, Л., 1966.
- А. Б. Ашик. Воспорское царство. Одесса, 1848.
- П. Дюбрюкс. Собрание сочинений. Т. I. Тексты. Т. II. Иллюстрации. СПб., 2010.
- А. П. Иванова. Художественные изделия из дерева и кости // Античные города Северного Причерноморья. М., Л., 1955.
- А. А. Передольская. Слоновая кость из кургана Куль-Оба // Труды Отдела истории искусства и культуры античного мира. Л., 1945. Т. 1.
- М. И. Ростовцев Скифия и Боспор. РАИМК, 1925.
- Н. И. Сокольский. Античные деревянные саркофаги Северного Причерноморья. М., 1969. – (САИ. Вып. Г1–47).
- Н. И. Сокольский. Деревообрабатывающее ремесло в античных государствах Северного Причерноморья. М., 1971. – (МИА № 178).
- А. П. Чубова, А. П. Иванова. Античная живопись. М., 1966.
- F. Dubois de Montpereux. Voyage autour du Caucase chez les Tcherkesses et Abkhases. Paris, 1843.
- J. – P. Gavignet, E. Ramos., V. Schiltz. Paul Du Brux, Koul-Oba et les Scythes: présence de Paul Du Brux dans les archives françaises // Journal des Savants. Paris, 2000. Juillet – décembre.
- E. H. Minns. Scythians and Greeks. Cambridge, 1913.
- M. Rostovtzeff. The Social and Economic History of the Hellenistic World. Oxford, 1931.
- M. P. Vaulina, A. Wąsowicz. Bois grecs et romains de l'Ermitage. Wrocław, Warszawa, Krakow, Gdansk, 1974.
- C. Watzinger. Griechische Holz Sarkophage aus der Zeit Alexanders des Grossen. Leipzig, 1905.

Н. В. Молева

### Боспорские рельефные надгробия с антропоморфными акротериями

В погребальном обряде на Боспоре антропоморфные изваяния весьма широко и разнообразно использовались в течение нескольких веков: с IV в. до н. э. по III в. н. э. Чаще всего они служили надмогильными памятниками, особенно в III–II вв. до н. э. Около четверти таких изваяний были обнаружены внутри погребальных сооружений: среди инвентаря, в составе ограждений, выложенных вдоль костяка, в дромосах склепов. Для этих целей применялись как специально изготовленные (мелкие и небрежно обработанные) памятники, так и надгробия из разрушенных могил более раннего времени. Часто они устанавливались головой вниз (Молева. 2012. С. 60). Иногда антропоморфные изваяния находят в тризнах, причём они были связаны с обрядом жертвоприношений умершему и богам подземного мира, выполняющая роль алтарей или частей жертвенных столов (Сорокина, Усачёва. 1997. С. 57. Табл. 4).

Довольно большую группу составляют памятники, включённые в конструкции гробниц и используемые, как правило, повторно. Имеются в виду перекрытия могил, заклады склепов, их боковые стены. При этом антропоморфные изваяния всегда помещались лицевой частью внутрь ямы или погребальной камеры. Более того, для всех таких случаев характерно стремление сохранить антропоморфное изваяние целым, хотя его сложная конфигурация представляла известные неудобства при кладке стен или закладе могилы. Поэтому сразу отбросим предположение, что антропоморфы попали в такие сооружения случайно, как подвернувшийся под руку строительный камень. Скорее всего, их предназначение состояло в охране вечного жилища умершего и его самого от всяких злых сил. В отличие от Греции, использование антропоморфных изваяний в стенах и закладах гробниц, а также – в загородках внутри могил, является типично боспорским обычаем, дополнившим греческие традиции (Молева. 2012. С. 63). То же самое относится и к боспорским рельефным надгробиям с антропоморфной символикой.

Надмогильные стелы с сюжетным рельефом появились на Боспоре в эллинистический период. Со второй половины II в. до н. э. и в I в. до н. э. они стали вытеснять антропоморфные изваяния, а в первые



Рис. 1. Боспорские рельефные надгробия с антропоморфными акротериями в обрамлении (Керченский лапидарий). Памятники II–I вв. до н. э.: 1 – КБН-292. Инв. № КЛ-200. 2 – КБН-258. Инв. № КЛ-398. 3 – КБН-262. Инв. № КЛ-306. 4 – КБН-269. Инв. № КЛ-194

века н. э. становятся преобладающими в погребальной культуре Боспора. Однако, сакральное значение, которое придавалось антропоморфным памятникам, было настолько важным и так прочно укоренилось в сознании боспорян, что использование их, пусть повторное, продолжалось еще в течение 400 лет. Более того, очертания антропоморфных памятников стали часто воспроизводиться и на рельефных стелах. Имеются в виду акротерии на крышах героонов, служивших архитектурным обрамлением надгробному рельефу. Эти акротерии, как центральный, так и боковые, имеют четко выраженные антропоморфные контуры (Матковская. 1999. С. 116–117; Матковская. 2000. С. 47. Рис. 41). Рельефных надгробий, содержащих такие акротерии в архитектурном обрамлении на фронтоне, очень много – более восьмидесяти. Из них семьдесят пять опубликованы в КБН-Альбоме как эпиграфические документы (КБН-Альбом. 2004). Почти все они находятся в коллекции Керченского лапидария. Именно его инвентарные номера указаны в подписях иллюстраций на прилагаемых к статье таблицах.

Первые и наиболее ранние стелы с антропоморфными акротериями появляются ближе к концу II в. до н. э. (Рис. 1, 2–3). Как правило, они представляют собой тщательно выполненные памятники, как мужские, так и женские, содержащие большие акротерии антропоморфных очертаний, типичных для второй половины III–II вв. до н. э. (Молева. 2002. С. 51–52. 10-й тип). Контур антропоморфов четкий, с большой округлой, вытянутой кверху головой и волнистой линией плеч, спускающихся по фронтону. Тот же тип акротериев продолжает существовать и на памятниках I в. до н. э. (Рис. 1, 4).

Интерес представляет и надгробие с объёмными акротериями I в. до н. э. Слабо выраженная антропоморфная форма их усилена глазами, просверленными на центральной акротерии (Рис. 1, 1). Всего к позднеэллинистическому времени относятся полтора десятка подобных стел.

В I в. н. э. традиция устанавливать антропоморфные надгробия на некрополях почти исчезает, зато рельефных памятников с антропоморфными акротериями становится очень много. Большинство их относится именно к этому времени. Причём заметно довольно большое разнообразие в передаче их контуров: с расширяющейся в боках и выпуклой в верхней части головой, переходящей в широкие округлые плечи (Рис. 2, 5), гермообразные с круглой головой, прямыми плечами и узким туловищем (Рис. 2, 6), с круглой головой, резко переходящей в приподнятые плечи (Рис. 2, 7–8). Все эти типы антропоморфных изваяний, изображённых на фронтонах, находят аналогии в реальных объёмных памятниках эллинистического времени (Молева. 2002. Типы 3, 7, 16).



5



6



7



8

Рис. 2. Боспорские рельефные надгробия с антропоморфными акротериями в оформлении (Керченский лапидарий). Памятники I в. н. э.: 5 – Инв. № КЛ-116. 6 – Инв. № КЛ-323. 7 – КБН-311. Инв. № КЛ-305. 8 – КБН-899. Инв. № КЛ-126



9

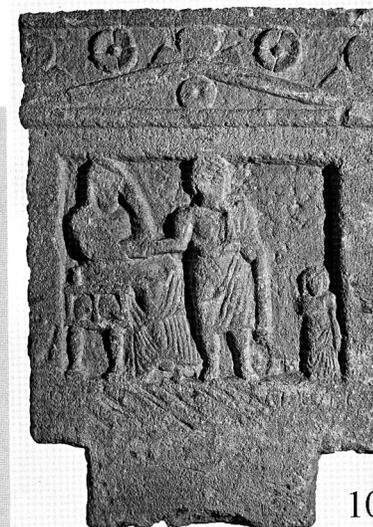

10



11

Рис. 3. Боспорские рельефные надгробия с антропоморфными акротериями в оформлении (Керченский лапидарий). 9 – КБН-652. Инв. № КЛ-170. 10 – КБН-589. Инв. № КЛ-385. 11 – КБН-728. Инв. № КЛ-198

Во II в. н. э. количество рельефных надгробий с антропоморфными акротериями значительно уменьшается. В основном они воспроизводят изваяния с круглой головой и резко поднятыми вверх плечами, узкими как на гермах или широкими, как у статуй-полуфигур (Рис. 3, 9–10). Как ни странно, контуры таких изваяний сохранились в памяти боспорян с III в. до н. э. (Молева. 2002. Тип 16).

В III в. н. э. количество рельефных надгробий уменьшается в целом, а те, на которых имеются антропоморфные акротерии, единичны, но они есть (Рис. 3, 11).

Каково же назначение этих антропоморфных «образов», размещённых на фронтонах, над входом в символический храм – обитель героизированных умерших? Такие изображения могли ассоциироваться с хтоническими божествами, покровительствующими покойным. Мы знаем, что подобные функции были не только у Плутона и Персефоны, но и у Деметры, Диониса, Геракла, Гермеса и даже – у Афродиты. Их изображения на рельефах и фресках в боспорских склепах встречаются нередко. Однако несомненное сходство антропоморфных акротериев с реальными антропоморфными изваяниями приводит к мысли об апотропеистическом их назначении. Любое надгробие, особенно рельефное, с архитектурным обрамлением, обозначающим храм-героон, являлось оберегом могилы и покоя умершего. Антропоморфная символика, имевшая место в таком обрамлении, в представлении боспорян усиливала «охрану» могилы. Погребальный культ на Боспоре был сложен и многогранен. Изучен он ещё явно недостаточно. Но представления о загробном мире как опасном и неприятном для умершего человека вынуждали сородичей к использованию различного рода апотропеев, призванных обезопасить усопшего. Таковыми, вероятно, являлись изображения антропоморфных изваяний на фронтонах героонов.

### Литература

- Т. А. Матковская. Композиционное применение архитектурных элементов и растительного декора в надгробиях Европейского Боспора // Археология и история Боспора. Керчь, 1999. Вып. 3.
- Т. А. Матковская. Камень, изливающий немую скорбь. Керчь, 2000.
- Т. Матковская, А. Твардецкий, С. Тохтасьев, А. Бехтер. Боспорские надгробия II в. до н. э. – III в. н. э. Киев, 2009.
- Н. В. Молева. Классификация и датировка боспорских антропоморфных изваяний // Н. В. Молева. Очерки сакральной жизни Боспора. Н. Новгород, 2002.
- Н. В. Молева. Боспорские антропоморфные изваяния. Кросс-культурные и межэтнические коммуникации во времени и пространстве. Н. Новгород, 2012.

Н. П. Сорокина, О. Н. Усачёва. Ритуальные каменные памятники из Кепского некрополя на Таманском полуострове // Археологический сборник. Погребальный обряд. М., 1997.

*М. Ю. Трейстер*

### **Золотые погребальные венки Боспора IV в. до н. э. – V в. н. э. (генезис и хронология основных типов)**

После появления в 1878 г. короткого очерка Л. Стефани (1878. С. 16–28) исследователи редко обращали внимание на золотые венки, найденные в погребениях на территории Боспора Киммерийского, не затрудняя себя, как правило, их специальным рассмотрением, а лишь ограничиваясь общими фразами и обычно не публикуя их изображения<sup>1</sup>.

В аристократических погребениях Боспорского царства IV в. до н. э., как и в Малой Азии (например, из погребения «карийской принцессы» в Галикарнасе: Özet. 1994. P. 90–91. № 1. Fig. 4; некрополь Лампсака: Körpe, Treister. 2002. P. 437–440. № 3–5. Figs. 8, 9, 11), Македонии (Tsigarida. 1993. P. 1631–1643; Despini. 1996. P. 25–28; Tsigarida. 2006. P. 139–141; Ignatiadou, Tsigarida. 2011) и Фракии (например, из кургана Голямата Косматка: Fol et al. 2006. P. 74. Fig. 53; P. 104. № 17; из кургана Голяма могила между с. Златиница и Маломирово: Цанева 2013, 39–40; Кат. Москва 2013, 144–145. № 48), получает распространение обычай помещения в погребения золотых венков, которые, возможно, в некоторых случаях могли носиться владельцами и при жизни, в других – изготовлялись специально для погребения<sup>2</sup>. Основу их составляли обручи, сделанные из довольно массивных трубок, скрученных из плотного листового золота. В этих трубочках проделывались отверстия, куда вставлялись черенки листьев или узкие проволочные ответвления, к которым в свою очередь крепились листья и ягоды. Рассматриваемые венки воспроизводили ветки чаще всего с листьями лавра или оливы (с плодами – из кургана Кекуватского: Artamonow. 1970. Taf. 268; Кат. Ст. Петербург. 1995. С. 165. № 105; Cat. Amsterdam 2004. P. 48–49. Fig. 24; из Малой Близницы: ОАК-1882–1888. С. 77–78. Табл. VII, 5; без плодов – из гробницы «третьей дамы» в кургане Большая Близница: Кат. Ст. Петербург 1995. С. 180–181. № 115), реже – мирта, плюща или дуба (из кургана на Зелен-

<sup>1</sup>Эта заметка частично проиллюстрирована материалами из некрополя Фанагории, которые в настоящее время готовятся к публикации в рамках проекта «Золото Фанагории». Автор выражает искреннюю благодарность В. Д. Кузнецову (Институт археологии РАН) и О. В. Тугушевой (ГМИИ им. А. С. Пушкина) за возможность работы с находками из Фанагории.

<sup>2</sup>О золотых венках в целом, их роли в праздниках, в общественной жизни и в погребальном обряде, см., например: Blech. 1982; в том числе на материалах из Северного Причерноморья: Скржинская. 2010. С. 283–314.

ской горе: Pharmakowsky. 1912. 335–336, Abb. 19; Кат. Ст. Петербург. 1995. С. 178–179. № 113. Рис. 54; Власова. 2010. С. 245. Рис. 114).

В богатых погребениях курганного некрополя столицы Боспора III в. до н. э. золотые венки из массивных трубок со вставленными ветками и листьями оливы или лавра были распространены не в меньшей степени, чем в Македонии. Так подобные венки были обнаружены во всех трёх плитовых могилах кургана Аморетти (Дюбрюкс. 2010. Т. 1. С. 373. Прим. 6; С. 379. Прим. 2; С. 549. Прим. 1; С. 550. Прим. 2; С. 556. Прим. 1. Рис. 595; 672 = ДБК. Т. 3. Табл. IV, 3) (Рис. 1, 1), а также в погребении воина, открытом 15 ноября 1834 г. (Дюбрюкс. 2010. Т. 2. С. 299. Рис. 724). Ещё один такой венок происходит из погребения открытого Д. В. Карейшей в кургане у Нового карантин 8 ноября 1834 г. (Дюбрюкс. 2010. Т. 1. С. 377. Прим. 3. Рис. 682). Золотой венок со 124 листьями, 6 основаниями листьев и 14 ягодами был обнаружен в 1834 г. в черепичной гробнице в Пантикапее (ДБК. Т. 3. Табл. V, 3). Находки подобных венков в курганах азиатской части Боспора также известны. К ним относятся венки из кургана в окрестностях Анапы, раскопанного в 1881 г. (ОАК-1882–1888. С. 34. Табл. I, 11), и из Буеровой могилы (ОАК-1870–1871. С. X; Власова. 2009. С. 70. Прим. 62; Виноградов. 2012. С. 101). Некоторые венки дополнительно украшались индикациями или имитациями монет, например, венок с листьями лавра и с золотой индикацией (Кашаев. 2013. С. 394. № 1–2; С. 395. Рис. 17, 1–2), найденный в мужском погребении каменной гробницы № 57 в кургане № 5/1886 раскопок Ф. Гросса, материал из которого позволяет датировать погребение второй половиной III в. до н. э. (Кашаев. 2013. С. 394). Другой венок с листьями лавра или оливы, украшенный имитацией монеты, происходит из кургана, раскопанного на Таманском полуострове в 1870 г. (ОАК-1870. С. X; Стефани. 1878. С. 21. № 10) (Рис. 1, 2).

В первые века н. э. на территории Боспорского царства получает распространение простая форма погребального венка из, как правило, тонкой золотой фольги в виде ленты, с приклепанными или приклеенными листками, обычно трилистниками (Стефани. 1878. С. 16–28; Rostowzew. 1931. S. 209–210, 219, 222–224 etc.; Treister, Zhuravlev. 2006. P. 274–276; Трейстер. 2007. С. 58–60; Горская. 2009. С. 64–65; Трейстер. 2011. С. 329. Прим. 17). Кроме трилистников погребальные венки украшались и другими накладными элементами: гладкими или орнаментированными кружками, пластинами с рельефными изображениями, индикациями (Рис. 1, 4–5) или имитациями монет (Рис. 1, 3), прямоугольными и треугольными аппликациями. Последние могли образовывать композицию вокруг находящегося в центре кружка или индикации. Находка из погребения № 26, раскоп XVIII/1992 г. в Танаисе позволяет

понять функцию треугольных аппликаций из золотой фольги. Десять таких аппликаций располагались веером вокруг индикации с денария Антонина Пия 148–149 гг. в центральной части венка (Арсеньева и др. 2001. С. 153 № 388. Табл. 66. 845). Подобные же треугольные аппликации вместе с листками, кружочками и другими элементами погребальных венков были найдены в погребении № 8 склепа III/1988 Восточного некрополя Пантикапея (Чевелёв. 2006. С. 222. № 6. Табл. 2, 13–15), датируемого рубежом II–III вв. н. э., а также в погребении этого же времени № 2 склепа № 253/1963 некрополя Кеп (Кунина, Сорокина. 1972. С. 161, 165. Рис. 10, 32–33) и в погребении № 4 могильника у с. Заморское в Восточном Крыму, которое датируется III–IV вв. н. э. (Корпусова. 1973. С. 32–33. Рис. 3; С. 40). Аналогичным образом на основании находок *in situ* может быть реконструирован и венок из гроба № 3 погребения № 8/1988 некрополя «МТФ» в Фанагории (Рис. 2, 8). Такие венки, в отличие от ранних образцов, значительно более массивных и зачастую великолепно украшенных, изготавливались специально для погребения.

Судя по находкам листьев в форме трилистника из тонкой золотой фольги в гробницах второй половины II в. до н. э. некрополя Тарента (Cat. Milan 1984. P. 93–94. No. 23 (тип III); P. 106–108. № 43–46 (тип VIII. N); Cat. Triest 2002. P. 252. № 86.2; Guzzo 1993. P. 275–276. № АП. А8, 11–13), появление погребальных венков такого типа, по крайней мере, в Южной Италии, относится еще к позднеэллинистическому времени. На Родосе погребальный венок с основой из узкой золотой ленты, к которой были прикреплены трилистники, был найден в погребении, надёжно датированном от второй половины II – началом I в. до н. э. (Filimonos, Giannikouri. 1999. P. 215. № 22e. Pl. 74). В Македонии венки в виде лент с прикреплёнными трилистниками известны в погребении II в. до н. э. в Кассандре на Халкидике (Vokotopoulou. 1996. S. 198. 200. № 7450–7453; Ignatiadou, Tsigarida. 2011. № 13). Важно отметить, что венки из Кассандры демонстрируют переходную фазу от одиночных листков к трилистникам – здесь все трилистники образованы группами из трех отдельных листков, черенки которых вставлены в расположенные в непосредственной близости между собой отверстия в ленте.

В этой связи интересно проследить, когда на Боспоре прекращается использование венков раннеэллинистического типа с основой в виде массивных обручей и совершается переход к более дешёвому и вероятно массовому обычаю изготовления погребальных венков с листками и аппликациями из тонкой золотой фольги. По мнению М. И. Максимовой (1979. С. 44), это происходит в I в. до н. э. Материалы из Южной Италии, Греции, Македонии и Малой Азии свидетельствуют том, что уже к концу III – началу II в. до н. э. венки с основой в виде трубки выходят



Рис. 1. Погребальные венки III в. до н. э. – III–IV в. н. э. 1 – из первой плитовой гробницы кургана Аморетти, раскопанной Д. В. Карейшей 20 октября 1834 г. (по ДБК. Т. III. Табл. IV, 3); 2 – из кургана, раскопанного на Таманском полуострове в 1870 г.; 3 – из раскопок некрополя Пантикапея 1877 г.; 4 – из погребения № 32/1873 на Глинице в Керчи (по Стефани 1878); 5 – из раскопок некрополя на г. Митридат 1874 г. (по Атласу ОАК-1875 г. Табл. II, 5)

из употребления, при этом такие венки упрощаются до предела, листья становятся предельно схематичными, как на венке из погребения конца III в. до н. э. в саркофаге в Пидне (Ignatiadou, Tsigarida. 2011. № 12). На Боспоре венки раннеэллинистической конструкции продолжали использовать и во II в. до н. э., о чем свидетельствуют находки в Артюховском кургане венков с листьями или листьями и плодами оливок и цветками в гробнице III (Арт. 122, 101: Максимова. 1979. С. 41–42. № 1–2), а также с листьями лавра (Максимова. 1979. С. 42–43. № 3) и – лавра и чертополоха (?) и плодами (Максимова. 1979. С. 43–44. № 4) – в гробнице II. Фрагментированный венок с листьями лаврами был найден и в плитовой гробнице Среднего кургана № 1 на Васюриной горе (Власова. 2004. С. 169. Рис. 28). Среди вещей Ахтанизовского клада конца II – начала I в. до н. э. был найден фрагментированный венок с листьями лавра (Власова. 2009. С. 67. Табл. I, 10; С. 70, 78). На груди девочки, погребённой в могиле № 2 кургана № 18/1977 некрополя Кеп, датирующей последней четвертью II – началом I в. до н. э. (Журавлёв и др. 2006. С. 43; Žuravlev et al. 2007. S. 250), был найден венок такой же конструкции с листьями лавра, при этом основу венка составляла не золотая, а серебряная трубка (Журавлёв и др. 2006. С. 14, 16. Рис. 3, 2; Žuravlev et al. 2007. S. 220. Abb. 4; Журавлёв. 2010. С. 310. Рис. 28).

Венки первых веков н. э. могли украшаться трилистниками различных типов. Крупные листки с плавно закруглёнными сторонами (Рис. 2, 3, 4, 6), вероятно, появляются не ранее II в. н. э. (см. подробнее: Treister, Zhuravlev. 2006. P. 274–276; Трейстер. 2011. С. 329. Прим. 17) и используются вплоть до IV–V вв. н. э. (например, со вставкой гранатового кабошона в центре ленты – из склепа, открытого на Госпитальной улице в Керчи 24 июня 1904 г.: Засецкая. 1993. С. 51. № 72. Табл. 21; Cat. Milan. 1994. P. 114. Pl. II, 2).

Другой тип трилистников представлен более мелкими листьями подтреугольной формы с прямыми или даже слегка вогнутыми боковыми сторонами и лепестками с заострёнными концами (Рис. 2, 1, 5). Форма таких листков может приближаться к форме равностороннего или равнобедренного треугольника (Нимфей, каменная гробница, раскопки В. Н. Зинько 1993 г., середина I в. н. э. (?): Zinko. 2001. P. 314–315. Fig. 8, I. – Илурат, склеп № 143 некрополя Илурата конца I – начала II в. н. э.: Хршановский. 2011. С. 378. Рис. 6, 1; 379; склеп № 220 конца I – первой половины II в. н. э.: Хршановский. 2011. С. 393. Рис. 14, 3. – Артюховский курган, склеп VII, погребение начала I в. н. э.: Максимова. 1979. С. 130–131. № 1. Рис. 59. – Танаис, погребение 232, I в. н. э.: Арсеньева. 1977. С. 62, 97. Табл. XXIX, 6. – Тирамба, склеп № 40/1965, I в. до н. э. – I в. н. э.: Коровина. 1968. С. 78; 81. Рис. 33, вверху). М. И. Максимова (1979. С. 131)

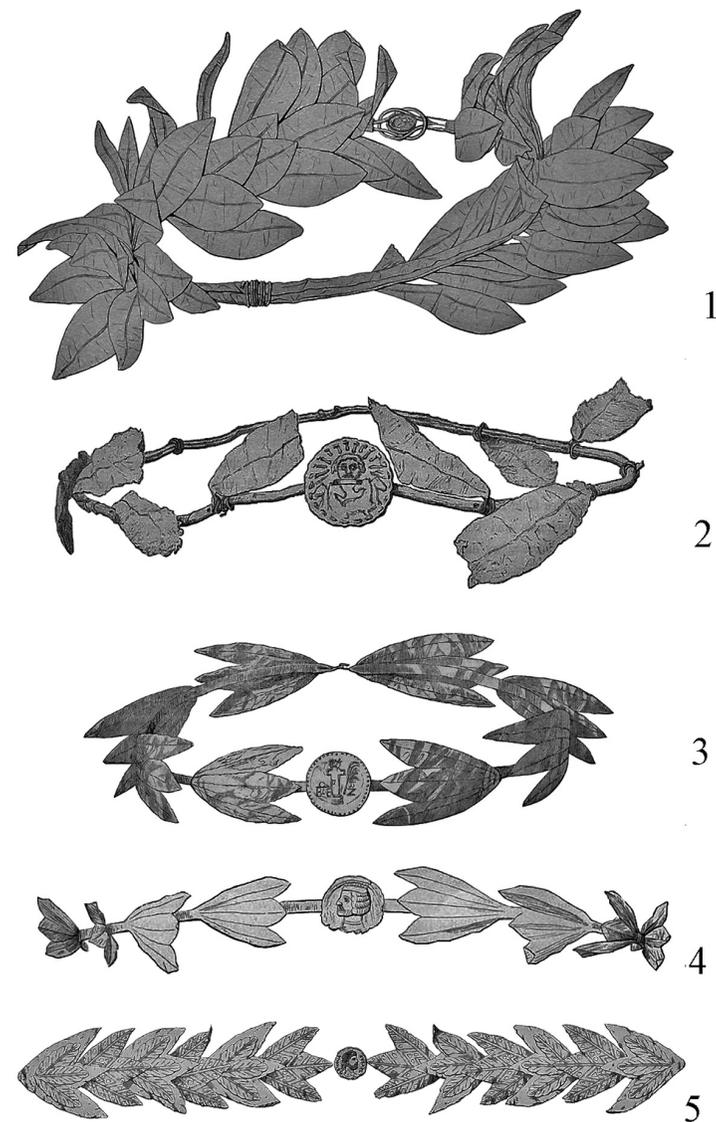

Рис. 2. Элементы погребальных венков I–V вв. н. э. из некрополя Фанагории. 1, 3 – курган I/1939; 2 – холм «И», погребение № 40/1950; 4 – курган «Сенной 231», погребение № 7/2003; 5, 7 – Восточный некрополь, погребение № 84/2006; 6 – некрополь-«МТФ», погребение № 5/1988; 8 – реконструкция погребального венка: некрополь-«МТФ», погребение № 8/1988, гроб № 3. 1–3 – ГМИИ им. А. С. Пушкина; 4–8 – Институт археологии РАН (рисунки О. И. Фризен)

высказала соображение, что эта форма листьев относится к I в. до н. э. – I в. н. э., однако и в Илурате (см. выше), и в Фанагории такие мелкие листки встречены и в погребениях первой половины II в. н. э. (склеп № 11450/2001), при этом в Фанагории они входили в состав погребальных венков вместе с крупными листьями – этот факт отмечается не только для трех погребений склепа № 11450/2001 (костьяк А: Беспалый, Верещагин. 2013. С. 157. Табл. 11, 9; С. 159. Табл. 12, 1; С. 166. № 1–2. – Костьяк В: Беспалый, Верещагин. 2013. С. 167. Табл. 16, 5–6; С. 175–176. № 1–2. – Костьяк С: Беспалый, Верещагин. 2013. С. 155. Табл. 10, 2. 8–9; С. 156, № 1; С. 158. № 5–6), но и для находок из кургана I/1939 г, в котором шесть крупных листков (Рис. 2, 3) и шесть мелких (Рис. 2, 1) были обнаружены в районе черепа женского костьяка № 1 (Застрожнава. 2013. С. 764).

Известны находки подобных по форме листков, причем только удлиненных, и за пределами Боспора в комплексах, датируемых ещё II в. до н. э., как в Южной Италии (Cat. Milan. 1984. P. 95–96. № 26 (тип IV B); Guzzo. 1993. P. 274. № AII. A2), так и на Самосе (Западный некрополь, погребение 3a: Tsakos. 1977. P. 358. 360, № 16, Pl. 122; гробница Северного некрополя, открытая в 1967 г.: Tsakos. 1977. P. 372. № 11. Pl. 127).

Близкой формы листки, но с гофрированной поверхностью и с черенками, происходят из погребения II в. до н. э. в Пелинне в Фессалии (Miller. 1979. P. 62–63. № Pel. J5–4. Pl. 28, b–c). К позднеэллинистическому времени относится гробница № 3 на участке Папатеодору на Родосе, в которой такие листки были найдены, прикреплёнными к узкой ленте диадемы (Parachristodoulou. 1980. P. 544. Pl. 343 β). Впрочем, подобные листки происходят и из погребальных комплексов I в. до н. э. – I в. н. э. в Дура Европос (Toll. 1946. P. 114–116), а также первых веков н. э.: гробницы № 24 некрополя Оропа (I в. н. э.) (Pologiorgi. 1998. P. 120. № 14, MΩ 332. Pl. 55 γ) и гробницы № 2 в Стени Антимахос на о. Кос (Aupert. 1976. P. 710, 715. Fig. 304) – погребение датируется стеклянными бальзамариями II–III вв. н. э. (Aupert. 1976. P. 710, 714. Fig. 300), в погребении № 516 северного некрополя Коринфа римского времени (Blegen et al. 1964. P. 298. № 516. 1).

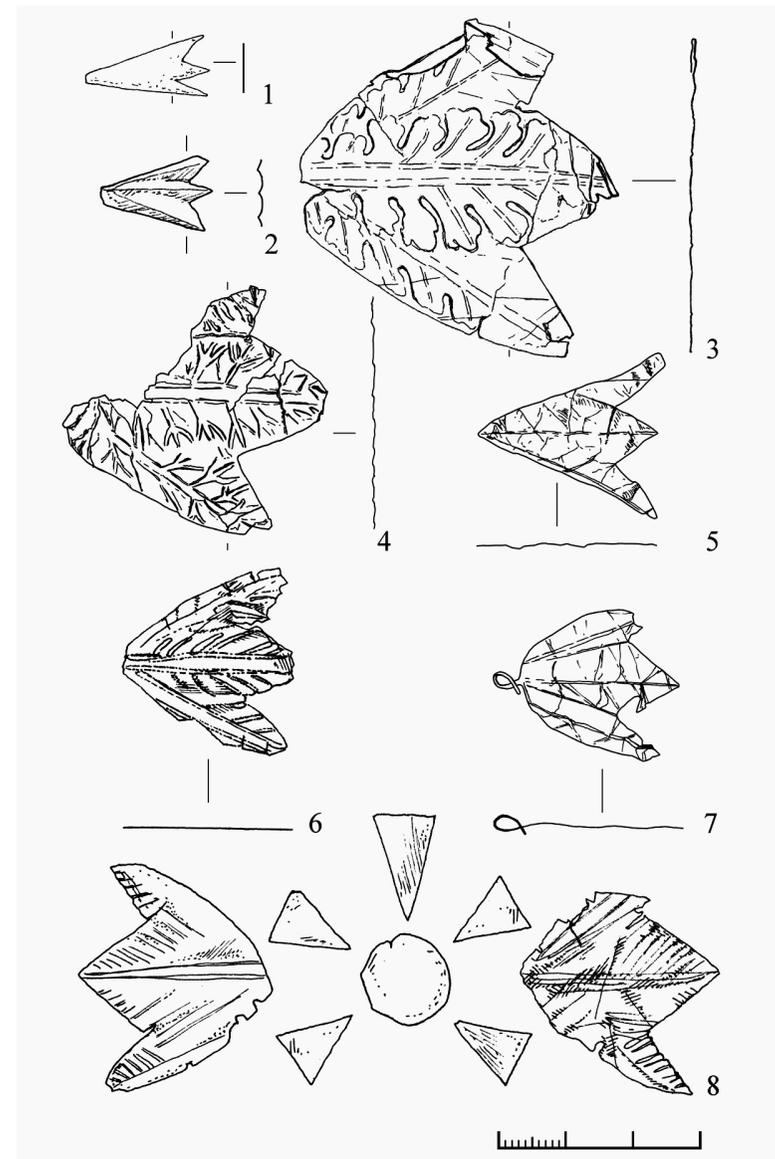
Гофрированные листки такой формы с черенками были также прикреплены к узкой ленте, найденной на левой руке погребённого в земляной гробнице № 63/1903 на г. Митридат, в которой пять таких листков были обнаружены на черепе погребённого (Шкорпил. 1905. С. 18. Рис. 15). В Танаисе подобный листок был обнаружен в погребении, предположительно датированном I в. н. э. (Арсеньева. 1977. С. 62, 97. Табл. XXIX, б). Один из венков с такими листками из раскопок некрополя Пантикапея 1877 г. также имел основу в форме узкой золотой ленты; к ленте с крючками на концах были прикреплены восемь таких листков; в центре венка находилась имитация монеты с изображением гермы и паль-

мовой ветви (Стефани. 1881. С. 115; Reinach. 1892. P. 44. Fig. 49; Minns. 1913. P. 388. Fig. 285; P. 390) (Рис. 1, 3), дающая основание для датировки его, скорее всего, I в. н. э. (Калашник. 2013. С. 92–93). Также I в. н. э. датируются и погребальные комплексы Усть-Альминского некрополя, в которых были найдены подобные же гофрированные листки с черенками: склепы № 612 (Пуздровский. 2007. С. 147, 393. Рис. 119, 7; Cat. Bonn. 2013. S. 306. № VII. 20), 777 (Пуздровский. 2007. С. 147, 396. Рис. 122, II–IV; Cat. Bonn 2013. S. 319. № VII. 94, 97), 806 (Пуздровский. 2007. С. 147, 383. Рис. 109, 1; Cat. Bonn. 2013. S. 322 № VII. 108). Подобные же листки происходят из погребения № 84/2006 Восточного некрополя Фанагории середины I – середины II в. н. э. (Медведев. 2009. С. 154, 169. Рис. 9, 7) (Рис. 2, 7). Аналогичные листки были обнаружены также в склепе на плато Безымянный в Крымском Приазовье с погребениями позднеантичного времени. Листки были найдены в одном из скоплениях костей и не исключено, что принадлежали наиболее ранним погребениям в склепе, относящимся ещё к рубежу нашей эры (Ковальчук и др. 2009. С. 274. Рис. 13, 28–29; С. 275. Рис. 14, 2, справа и слева; С. 277; Масленников и др. 2010. С. 186. Рис. 12, вверху слева). Наличие у листков черенков предполагает другую конструкцию венков – листки не приклепывались или приклеивались к ленте венка, а должны были вставляться в его основу, которая могла быть выполнена в виде деревянного обруча, обтянутого шерстяной тканью, подобно находкам, сделанным во время раскопок 1872 г. сплошной могильной насыпи у подошвы Скалистого холма на г. Митридат (ОАК-1878–1879 г. Табл. III, 4. 6; Стефани. 1881. С. 114–117).

Подобной формы удлиненные и «гофрированные» листки, но без черенков, были обнаружены в погребении на северном склоне г. Митридат, надежно датируемом серединой – второй половиной I в. н. э. (Zinko. 2001. P. 305. Fig. 5, 6), в погребении № 2 кургана № 20/1993 у ст. Вышестеблиевской на Таманском полуострове, датированном II в. н. э. (Мордвинцева и др. 2010. С. 257. № 86. Табл. 23) и в некоторых погребениях некрополя Фанагории, например, в могиле № 40/1950 на холме «И» (Рис. 2, 2). Таким образом, на Боспоре и в Северном Причерноморье вообще комплексы, надёжно датируемые временем ранее I в. н. э. с находками таких листков, неизвестны. Оттиск монеты парфянского царя Фраата III (ок. 70–58 г. до н. э.) украшает венки в виде узкой ленты с аналогичными листьями из погребения № 32 на Глинище в Керчи, открытого в 1873 г. (ОАК-1873 г. С. XV; Стефани. 1878. С. 22–23, № 13; Калашник. 2013. С. 87–88. Рис. 2, 6) (Рис. 1, 4), однако это не даёт весомых оснований датировать венки именно серединой или второй половиной I в. до н. э., так как нередки случаи использования в качестве индикаций оттисков со старых монет.

Таким образом, очевидно, что на протяжении эллинистической эпохи на Боспоре использовались венки, основу которых составляли довольно массивные трубки, свёрнутые из листового золота, в которые крепились листки на черенках, плоды и цветки. При этом прослеживается тенденция постепенного упрощения элементов венков и декора. В отличие от Средиземноморья, где уже во II в. до н. э. на смену таким венкам приходят более простые, основу которых составляют тонкие узкие ленты, украшенные не отдельными листками, а трилистниками, на Боспоре венки раннеэллинистической конструкции находятся в употреблении, по крайней мере, до начала I в. до н. э. Когда именно на Боспоре появляются погребальные венки в виде лент с трилистниками из тонкой золотой фольги? Комплексы с такими находками, надёжно датированные I в. до н. э., мне неизвестны, но в I в. н. э. они уже точно были в употреблении. Таким образом, переход к венкам новой конструкции и однозначно погребального назначения в этом регионе античного мира произошел позже, чем в Средиземноморье.

### Литература

- Т. М. Арсеньева. Некрополь Танаиса. М., 1977.
- Т. М. Арсеньева, С. И. Безуглов, И. В. Толочко. Некрополь Танаиса. Раскопки 1981–1995 гг. М., 2001.
- Г. Е. Беспалый, В. В. Верещагин. Склеп 2001 г. на Восточном некрополе Фанагории // В. Д. Кузнецов (ред.). Фанагория. Результаты археологических исследований. М., 2013. Т. 1. – (Материалы по археологии и истории Фанагории. Вып. 1).
- Ю. А. Виноградов. Страницы истории боспорской археологии. Эпоха Императорской Археологической Комиссии Симферополь, Керчь. 2012. – (Боспорские исследования. Вып. XXVII).
- Е. В. Власова. Курган Васюринская гора на Таманском полуострове // Е. Н. Ходза (ред.). Эллинистические штудии в Эрмитаже. Сборник статей. К шестидесятилетию М. Б. Пиотровского. СПб., 2004.
- Е. В. Власова. Ахтанизовский клад // ВДИ. 2009. № 3.
- Е. В. Власова. Государственный Эрмитаж. Древности эллинские и Местные // Г. М. Бонгард-Левин, В. Д. Кузнецов (ред.). Античное наследие Кубани. М., 2010. Т. III.
- О. В. Горская. Сокровища загадочной могилы // Тайна золотой маски. СПб., 2009.
- П. Дюбрюкс. Собрание сочинений И. В. Тункина (ред.) / Paul Du Bruch. Oeuvres. СПб., 2010. Т. 1–2.
- Д. В. Журавлёв. Государственный Исторический музей. Памятники греческого и римского периодов // Г. М. Бонгард-Левин, В. Д. Кузнецов (ред.). Античное наследие Кубани. М., 2010. Т. III.
- Д. В. Журавлёв, Т. А. Ильина, Г. А. Ломтадзе, Н. И. Сударев. Материалы курганно-некрополя Кеп: курган 17 (18) // Д. В. Журавлёв (ред.), Северное Причер-

- номорье в эпоху античности и средневековья. Памяти Н. П. Сорокиной. М., 2006. (Труды ГИМ. Вып. 159).
- И. П. Засецкая. Материалы Боспорского Некрополя второй половины IV – первой половины V в. н. э. // МИАЭТ. 1993. Т. 3.
- Е. Г. Застрожнова. Курган I из раскопок В. Д. Блаватского на территории Фанагории в 1939 г. (неопубликованные материалы) // Боспорский феномен. Греки и варвары на Евразийском перекрёстке: Материалы международной научной конференции. Санкт-Петербург. 19–22 ноября 2013 г. СПб., 2013.
- Ю. П. Калашник. Пантикапейские индикации // Фидития. Памяти Юрия Викторовича Андреева. СПб., 2013.
- Кат. Москва 2013 – Д. В. Журавлев, К. Б. Фирсов (ред.), Фракийское золото из Болгарии. Ожившие легенды. М., 2013.
- Кат. Ст. Петербург 1995. – Д. Уильямс, Д. Огден. Греческое золото: Ювелирное искусство классической эпохи: V–IV века до н. э. СПб., 1995.
- С. В. Кашаев. Тузлинские курганы (по материалам публикаций и архивов) // Российский археологический ежегодник. СПб., 2013. Вып. 3.
- А. В. Ковальчук, А. А. Масленников, Д. Ю. Пономарёв. Склеп на юго-западном склоне г. Мысырь // ДБ. 2009. 13.
- А. К. Коровина. Тирамба (городище и некрополь). Итог археологических работ экспедиции ГМИИ им. А. С. Пушкина за 1959. 1961–1963 и 1965 годы // СГМИИ. 1968. Вып. 4.
- В. М. Корпусова. Сільске населення пізньоантичного Боспору // Археологія. 1973. 8.
- Н. З. Кунина, Н. П. Сорокина. Стекланные бальзамарии Боспора // ТГЭ. 1972. 13.
- М. И. Максимова. Артюховский курган. Л., 1979.
- А. А. Масленников, А. В. Ковальчук, А. А. Супренков, А. В. Бонин. Исследование античных памятников Крымского Приазовья в 2008 г. // А. А. Масленников, Н. А. Гаврилюк, А. А. Завойкин (ред.), СΥΜΒΟΛΑ. Античный мир Северного Причерноморья. Новейшие находки и открытия. М., К., 2010. Вып. 1.
- А. П. Медведев. Новые материалы по истории и культуре античной Фанагории (из раскопок Восточного некрополя в 2005–2007 гг.) // Nortia-VI. Межвузовский сборник научных трудов, посвященный 90-летию со дня рождения А. И. Немировского. Воронеж, 2009.
- В. И. Мордвинцева, Е. А. Хачатурова, Т. В. Юрченко. Сокровища древней Кубани. Симферополь, Краснодар, 2010. – (Древняя торевтика и ювелирное дело в Восточной Европе. Т. 4).
- А. Е. Пуздровский. Крымская Скифия II в. до н. э. – III в. н. э. Погребальные памятники. Симферополь, 2007.
- М. В. Скржинская. Древнегреческие праздники в Элладе и Северном Причерноморье. СПб., 2010.
- Л. Стефани. Объяснения некоторых художественных произведений, найденных в 1874 г. в Южной России // ОАК-1875. СПб., 1878.
- Л. Стефани. Объяснение некоторых художественных произведений, находящихся в Императорском Эрмитаже и других собраниях // ОАК-1878–1879. СПб., 1881.
- М. Ю. Трейстер. Торевтика и ювелирное дело Северного Причерноморья (II в.

- до н. э. – II в. н. э.) (эллинистическая традиция) // *В.И. Мордвинцева, М.Ю. Трейстер*. Произведения торевтики и ювелирного искусства в Северном Причерноморье. II в. до н. э. – II в. н. э. Симферополь, Бонн. 2007. Том 1.
- М.Ю. Трейстер*. Бронзовые и золотые пряжки и наконечники поясов с тамгообразными знаками – феномен боспорской культуры II в. н. э. // ДБ. 2011. 15.
- В.А. Хршановский*. Склепы I – первой половины II в. н. э. на Илуратском плато // ДБ. 2011. 15.
- С. Цанева*. Наблюдения за техникой изготовления некоторых предметов из захоронения в Голяма могила и сосудов Панагюриштенского клада // Кат. Москва. 2013.
- О.Д. Чевелёв*. Охранные раскопки восточного некрополя Пантикапея на ул. Кирова в 1987–1988 гг. // *Н.Н. Симонова* (ред.). Научный сборник Керченского Заповедника. Керчь, 2006. Вып. 1.
- В.В. Шкорпил*. Отчёт о раскопках в Керчи и окрестностях в 1903 г. // ИАК. 1905. 17.
- М.И. Артамонов*. Goldschatz der Skythen. Prag, 1970.
- P. Aupert*. Chronique des fouilles et découvertes archéologiques en Grèce en 1975 // BCH. 1976. 100.
- M. Blech*. Studien zum Kranz bei den Griechen. Berlin, 1982.
- C. W. Blegen, H. Palmer, R. S. Young*. The North Cemetery. Princeton, 1964. – (Corinth, XIII).
- Cat. Amsterdam 2004. – *Yu. Kalashnik*. Greek Gold. From the Treasure Rooms of the Hermitage. Zwolle, 2004.
- Cat. Bonn 2013. LVR – Landesmuseum Bonn (Hrsg.), Die Krim. Goldene Insel im Schwarzen Meer. Griechen – Skythen – Goten. Bonn, 2013.
- Cat. Milan 1984. – *E. M. De Juliis* (ed.). Gli ori di Taranto in età ellenistica. Milano, 1984.
- Cat. Milan 1994. – I Goti. Milano, 1994.
- Cat. Triest 2002. – *A. Giumlia-Mair, M. Rubinich* (eds.), Le arti di Efesto. Capolavori in metallo dalla Magna Grecia. Trieste, 2002.
- A. Despini*. Greek Art. Ancient Gold Jewellery. Athens, 1996.
- M. G. Filimonos, A. Giannikouri*. Grave Offerings from Rhodes: Pottery and Jewelry // *V. Gabrielsen, P. Bilde, T. Engberg-Pedersen, L. Hannestadt, J. Zahle* (eds.), Hellenistic Rhodes: Politics, Culture and Society Aarhus. 1999. – (Studies in Hellenistic Civilisations, IX).
- V. Fol, A. Stoev, A. Stoeva, G. Kitov, G. Dimitrova*. The Thracian Cosmos. The Sacred Realm of Kings. Sofia, 2006.
- P. G. Guzzo*. Oreficerie dalla Magna Grecia. Taranto, 1993.
- D. Ignatiadou, B. Tsigarida*. Gold Wreaths and Diadems. Archaeological Museum of Thessaloniki. Thessaloniki, 2011.
- R. Körpe, M. Treister*. Rescue Excavations in the Necropolis of Lampsacus. 1996 // Studia Troica. 2002. 12.
- S. Miller*. Two Groups of Thessalian Gold. Berkeley, Los Angeles, 1979.
- E. H. Minns*. Scythians and Greeks. Cambridge, 1913.
- M. Y. Özet*. The Tomb of a Noble Woman from the Hekatomid Period // *J. Isager*. (ed.), Hekatomid Caria and the Ionian Renaissance. Acts of the Intern. Symposium

- at the Dept. of Greek and Roman Studies, Odense University, 28–29 Nov. 1991. Odense, 1994. – (Halicarnassian Studies I).
- I. Ch. Papachristodoulou*. Οικόπεδο Π. Παπαθεοδώρου (Ο. Τ. 259) // Δελτίον. 1980. 35. 2. 2.
- B. Pharmakowsky*. Archäologische Funde im Jahre 1911. Russland // Archäologischer Anzeiger. 1912.
- M. Pologjorgi*. Τάφοι του Ωρωπού // Δελτίον. 1998. 43. Α.
- S. Reinach*. Antiquités du Bosphore Cimmérien. Paris, 1892.
- M. I. Rostowzew*. Skythien und der Bosphorus. Berlin, 1931.
- N. P. Toll*. The Necropolis. Part II (The Excavations at Dura-Europos conducted by Yale University and the French Academy of Inscriptions and Letters. Preliminary Report of the Ninth Season of Work 1935–1936. London, Oxford, 1946.
- M. Treister, D. V. Zhuravlev*. Grave-Goods from a rich Tomb in Gorgippia (?) dating from the 2nd Century AD and now in the Collection of the State Historical Museum (Moscow) // Ancient Civilisations from Scythia to Siberia. 2006. 12.
- K. Tsakos*. Έλληνιστικοί λαξευτοί τάφοι στη Σάμο // Δελτίον. 1977. 32.
- B. Tsigarida*. Observations on metal wreaths of Macedonia // Ancient Macedonia, Papers Read at the Fifth International Symposium Held at Thessaloniki, October 10–15. 1989. Thessaloniki, 1993. Vol. 3.
- B. Tsigarida*. Couronnes, diadèmes, colliers et boucles d'oreille de Macédoine centrale à l'époque de Philippe II et d'Alexandre le Grand // *G. Nicolini* (ed.). Les Ors des mondes Grec et "Barbare". Actes du colloque de la Société d'Archéologie Classique du 18 novembre 2000. Paris, 2006.
- J. Vokotopoulou*. Führer durch das Archäologische Museum Thessaloniki. Athen, 1996.
- D. Žuravlev, G. A. Lomtadze, T. A. Il'ina, N. I. Sudarev*. Kurgan 17 (18) aus der Nekropole der bosporianischen Stadt Kepoi // Eurasia antiqua. 2007. 13.
- V. N. Zinko*. Summary of Results of the Five-Year Rescue Excavations in the European Bosphorus. 1989–1993 // *G. R. Tsjetskhladze* (ed.). North Pontic Archaeology. Recent Discoveries and Studies Leiden, Boston, Köln, 2001. – (Colloquia Pontica. 6).

В. Ю. Зуев

**Боспорский транзитный путь распространения греческих зеркал  
в эпоху архаики (по материалам погребальных памятников  
и случайных находок)**

*Создано Дьяволом ты, или Богом,  
Зеркало – мир создающее мнимый.  
Или мы просто сознаем убогим  
Не можем понять, что становится зримым?  
К нам мир настоящий, а наш – отраженье  
Лишь этого мира. И наши движенья –  
Воля не наша, а тех, кто за плоскостью  
Из амальгамы дѣргает ниточки?*

Мария Фурманская  
18.1.94

Данная статья является продолжением серии публикаций, посвящённых анализу распространения бронзовых зеркал греческого производства эпохи архаики, бывшими массовым импортом в восточные глубины Евразийских степей (Зуев. 2008. С. 41–52; Зуев. 2009. С. 484–495).

Занимаясь исследованием погребального обряда Каменномоетского могильника, расположенного у слияния рек Малки и Кичмалки в Кабардино-Балкарии, мною было выявлено два стратиграфических и хронологических горизонта захоронений, значительно отличающихся по погребальному обряду, формам и декору керамики, наличию импортов в инвентаре погребённых (Зуев. 2012. С. 188–190).

В настоящее время на погребальном поле Каменномоетского могильника вскрыто и зафиксировано 77 погребений (Ср. с данными В. И. Козенковой на 1989 г. – более 35 погр. Козенкова. 1989. С. 26. № 31). Двадцать три погребения содержат находки, относящиеся к вооружению и конской упряжи. Восемнадцать из них относятся к предскифскому времени. Пять комплексов – раннескифского времени, не позднее второй половины – конца VI в. до н. э. Среди этих пяти комплексов эпохи скифской архаики, маркирующих заключительный период функционирования могильника, выделяется женское захоронение с железным мечом и бронзовым зеркалом греческого производства, открытое в 1954 г. П. Г. Акритасом (Акритас. 1955. С. 25–49).



Рис. 1. Каменномоетский могильник. Материалы комплекса 1954 г. 1 – план погребения. 2 – чернолощённая корчага. 3 – миска с резным орнаментом. 4 – чернолощённый черпак. 5 – железный кинжал с бронзовой скобой от ножен. 6 – бронзовая полулунница. Подвеска. 7 – бронзовая подвеска. 8, 9 – Бронзовые браслеты с гравированными головками змей на концах. 10 – фрагменты керамических сосудов. 11 – Бронзовая цепочка на поясе к которой крепился кинжал. 12 – каменный оселок. 13 – бронзовый трёхлопастный наконечник стрелы с выступающей втулкой и жальцем. 14 – бронзовый пинцет. 15 – бронзовая пронизка от ремней узды коня, бронзовая спиралевидная серьга и пастовые бусины. 16, 17 – железные предметы неясного назначения

Каменный ящик этого погребения располагался у дороги из с. Каменноостского в с. Кичмалку рядом с захоронением, раскопанным в 1949 г. экспедицией К.Э. Гриневича (Рис. 8, 18). Плиты могилы и погребение были потревожены местными жителями, бравшими в этом месте глину для ремонта домов. Могила была ориентирована по линии север – юг. С западной стороны было обнаружено ритуальное захоронение шкуры коня с копытами и частью костей ног животного (Рис. 1, 1), а также конской узды, от которой сохранилась бронзовая пронизь для перекрёстных ремней. Размер пронизи 1×1,3×1,3 см (Рис. 1, 15). Погребённая – женщина в возрасте около 35 лет – лежала вытянуто, на спине, головой на юг. Её разбитый череп был собран и исследован П. Г. Акритасом. От головного убора сохранилась бронзовая серповидная застёжка, максимальный диаметр 0,5 см (Рис. 1, 6). По обе стороны черепа лежали бронзовые проволочные спиралевидные серёжки. В области шеи – пастовые бусы (Рис. 1, 15). На левой груди был найден бронзовый медальон в виде полумесяца (один луч обломан в древности). Размер 4,2×1,9 см (Рис. 1, 7). На груди по диагонали лежало бронзовое зеркало, рукоять которого была украшена головкой круторогого барана. Общая длина 26,3 см. Диаметр диска 14,4 см. Высота бортика по краю 0,7 см. Длина рукояти 11,9 см. Ширина рукояти у диска 2,9 см, ширина у головки барана 1,7 см (Рис. 2, 1)<sup>1</sup>. На животе, перпендикулярно телу, лежал железный кинжал, остриём на восток. Его длина составляла около 40 см. Максимальная ширина лезвия клинка 4 см. К сожалению, из-за коррозии прямое антенное навершие кинжала и перекрестье не удалось сохранить. Под перекрестьем в обхват клинка находилась бронзовая проволочная скоба, сечением 0,25 см, видимо, наложенная на устье ножен (Рис. 1, 5). Она служила креплением ножен к кожаному (?) поясу с помощью литой бронзовой цепочки, найденной под кинжалом и распавшейся на шесть частей (Рис. 1, 11). Правее лучевых костей правой руки был найден бронзовый трёхлопастный наконечник стрелы с выступающей втулкой (высота 3,5 см) и длинным жальцем (высота наконечника с жальцем 4,4 см) (Рис. 1, 13). У кисти правой руки лежал бронзовый пинцет-щипчики. Длина 11,6 см (Рис. 1, 14). На запястьях рук были надеты литые бронзовые браслеты, диаметром 6,5 см, на раскованных концах которых были гравированные изображения змеиных голов (Рис. 1, 8–9). Слева от коленного сустава левой ноги лежал овальный каменный оселок с отверстием для подвешивания. Длина 8,5 см. Диаметр отверстия 0,6 см (Рис. 1, 12). У бедра правой ноги лежал сильно корродированный железный вотивный топорик (длиной 6 см) с оваль-

<sup>1</sup> При исследовании зеркала в 2008 г. мною было замечено, что место крепления рукояти к диску оформлено в виде протома головы хищника с гравировкой глаз животного, которое впивается зубами в диск зеркала (Рис. 2, 1).

ным обушком, диаметром 1 см и сильно изогнутым овальным плоским лезвием шириной 3,5 см. Сохранился также фрагмент овальной в сечении железной рукояти (Рис. 1, 16, 17). Под ногами, ниже коленей, находилась серая лепная неравномерного обжига миска с острым ребром по тулову. Плечико украшено резным по сырой глине орнаментом в виде заштрихованных треугольников. Диаметр устья 23,7 см. Диаметр дна 8,7 см. Высота миски 7,7 см (Рис. 1, 3). В юго-восточном углу ящика стояла большая чернолощёная корчага с горизонтально отогнутым венчиком. Высота сосуда 57,5 см. Диаметр края венчика 17,2 см. Ширина отогнутого венчика 1,5 см. Максимальный диаметр тулова 1 м 46 см. Диаметр дна 12,5 см (Рис. 1, 2). Внутри корчаги находился чернолощённый черпачок с ребром

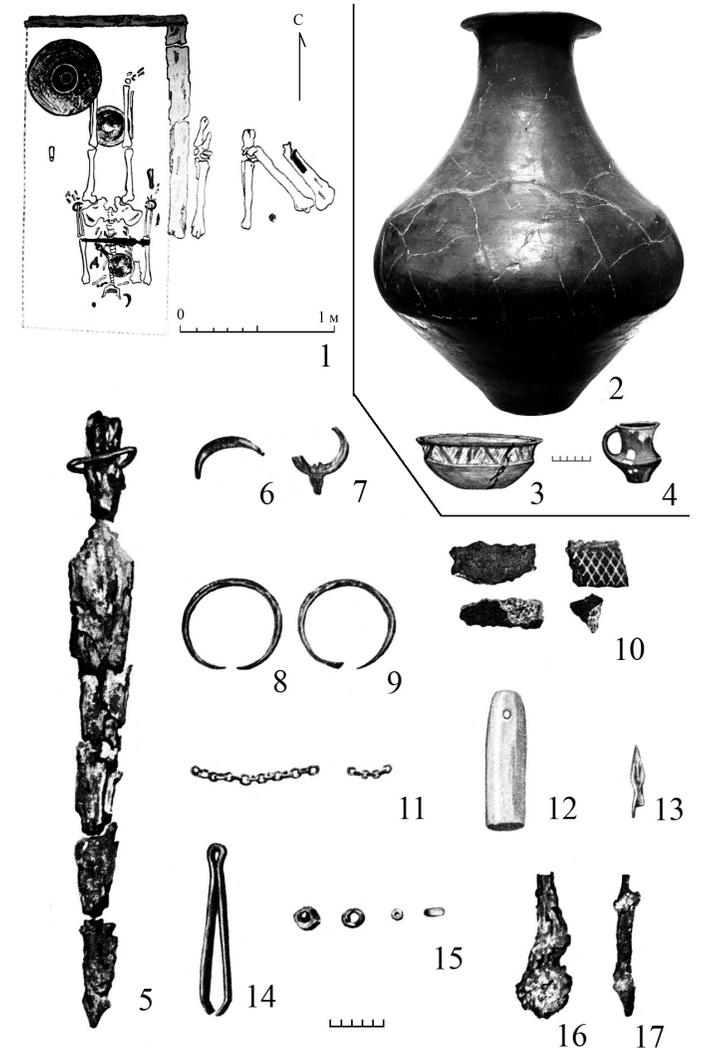

Рис. 2. Бронзовые зеркала из с. Каменноостское. 1 – Каменноостский могильник. Бронзовое зеркало с бараньей головкой и протомой хищника на рукояти из комплекса 1954 г. 2 – Бронзовое зеркало Пелопоннесского типа с гравированными кружками по краю диска (основа плетёнки?). Случайная находка на правом берегу р. Малка 2008 г.

по тулову и ручкой. Высота черпака 9,7 см. Диаметр устья 9,3 см. Диаметр тулова по ребру 13,3 см, диаметр дна 4 см (Рис. 1, 4). В заполнении могилы встречались и черепки от других сосудов, один из которых имеет резной орнамент в виде сетчатого узора (Рис. 1, 10).

Кроме этого комплекса 1954 г. в пределах с. Каменноостское, на левом берегу р. Малки, в 2008 г. было разрушено грабительскими раскопками погребение с ещё одним бронзовым зеркалом греческого производства (Рис. 8, 19). К сожалению, узнать какие-либо подробности о составе инвентаря этого комплекса не удалось. Находки были проданы на чёрном рынке древностей в Пятигорске<sup>2</sup>. Удалось лишь сфотографировать бронзовое зеркало, принесённое в момент работы экспедиции на раскоп с предложением его купить. Сделка не состоялась, но само зеркало удалось сфотографировать.

Зеркало так называемого «пелопоннесского» типа (по классификации М. В. Скржинской), плоское, с круглым завершением на конце рукояти, Толщина 0,2 см. На обороте по краю диска чеканом нанесены кружки – возможно, основа для гравировки орнамента в виде плетёнки. Однако сам орнамент незаметен на поверхности предмета, тогда как кружки видны отчётливо. Высота зеркала 26 см. Диаметр диска 18 см. Длина рукояти 11 см. Ширина рукояти у диска 3,9 см. Ширина рукояти у завершения 3 см. Диаметр завершения 4 см (Рис. 2, 2).

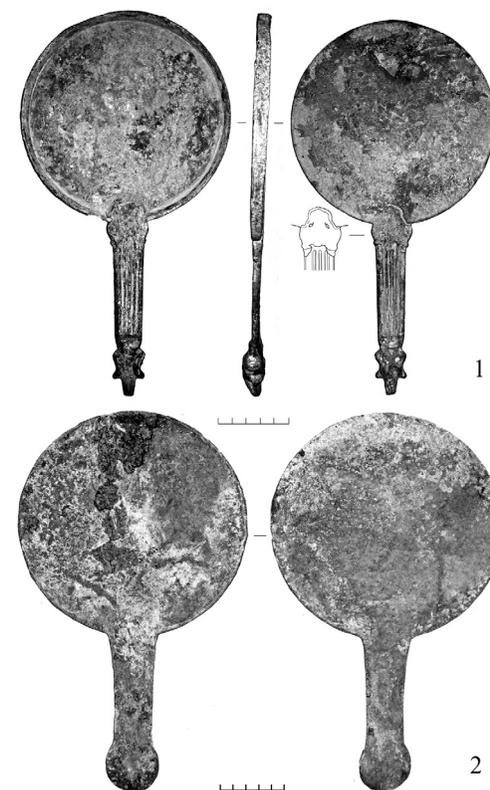
Поиск аналогий этим греческим зеркалам разных типов (так называемых «ольвийского» и «пелопоннесского»), найденных далеко от центров их изготовления и распространения, позволили наметить неожиданно яркую и интересную картину единого культурного пространства второй половины VI в. до н. э., в которое были вовлечены как полисы Борисфена, Ольвии, Боспора, так и степные владения разных племён, живших за восточными границами Боспорского царства в эпоху архаики.

Об изготовителях и месте производства зеркал так называемого «ольвийского» типа в литературе было высказано несколько предположений. А. А. Бобринской считал эти зеркала скифскими, изготовлявшимися «бродячими» мастерами в разных провинциях Скифии. Этот взгляд позднее получил развитие в трудах В. М. Скудной и С. Я. Ольговского. (Бобринской. 1901. С. 68–69; Скудная. 1962. С. 24; Ольговский. 2005. С. 144–161). Против этой трактовки категорически возражал Б. В. Фармаковский, который был убеждён, что эти зеркала изготовлялись в бронзолитейных мастерских Ольвии. Он и ввёл в науку понятие зеркал «ольвийского» типа. Его мнение поддержали и развили З. А. Билимович

<sup>2</sup> К сожалению, из-за проблем с безработицей отдельные жители с. Каменноостское продолжают раскопки древних захоронений в окрестностях. Но следует отметить, что милиция и администрация села стараются пресекать эти незаконные действия.

и М. В. Скржинская (Фармаковский. 1914. С. 13; Билимович. 1976. С. 33; Скржинская. 1984. С. 115–123). Исследовательница Борисфена Л. В. Копейкина также полагала, что зеркала «ольвийского» типа ввозились на Березань из «Счастливого» города: «Большинство исследователей, начиная с Фармаковского, считало, что все зеркала этого типа изготовлялись в Ольвии. Однако В. М. Скудной было высказано и другое предположение, что эти зеркала привозились в Ольвию с запада. Эта точка зрения, однако, осталась пока неразработанной и неподтверждённой. Все зеркала датируются второй половиной VI в. до н. э. «Эти зеркала, видимо, очень высоко ценились, были большой редкостью и привозились на Березань из Ольвии» (Копейкина. 1979. Л. 12).

Опровергая ольвийскую версию происхождения подобных зеркал, С. Я. Ольговский указывает, что за всю историю раскопок Ольвии, в ней не найдены пока следы бронзолитейного производства зеркал этого типа.

В дискуссии о месте производства зеркал «ольвийского» типа положение резко изменилось после раскопок 2003 г., когда экспедиции под руководством В. В. Назарова удалось открыть на Березани архаическую полуземлянку с металлургическим горном и следами производства, среди которых была обнаружена бронзовая рукоять от зеркала «ольвийского» типа (Маньчев, Назаров, Недопако, Паньков. 2004. С. 35–41). В. В. Назаров выдвинул, а я поддержал его идею о том, что производство зеркал с зооморфными украшениями «ольвийского типа» на самом деле было развёрнуто около середины VI в. до н. э. в производственных кварталах Борисфена (Зуев. 2008. С. 51).

В пользу этого решения говорит ряд обстоятельств, которые ранее не принимались во внимание. Единственным поселением греков в Северном Причерноморье, где элементы зеркал «ольвийского» типа зафиксированы *in situ* в жилищах, а не в могильниках, является город Борисфен. Причём, находки были сделаны в полуземлянках первого периода существования поселения, до начала периода регулярного наземного домостроительства, характеризующего его раннюю историю.

В 1979 г. экспедицией Государственного Эрмитажа под руководством Л. В. Копейкиной на Северо-Западном раскопе была исследована полуземлянка XV (Рис. 8, 1). Её размеры – 3×2 м (Рис. 3, 1). «Границы полуземлянки прослеживались только частично, т.к. южная половина её сливается с полуземлянкой XVI. Всё же можно видеть, что это была круглая в плане полуземлянка диаметром около 2 м. Вход в неё был с северной стороны. Стенки и дно материковые. Глубина от поверхности полёвки – 0,6 м. Сохранились остатки глиняной обмазки пола и в северо-восточной части – углубление от столба. В заполнении было найдено

много обломков остродонных амфор и лепной керамики. Среди фрагментов расписной керамики преобладали обломки ионийской полосатой керамики. Здесь же было найдено довольно много обломков мелкофигурного чернофигурного килика третьей четверти VI в. до н. э. (Рис. 3, 3)<sup>3</sup>. Особый интерес из заполнения этой полуземлянки представляет находка бронзовой фигурки пантеры от ручки зеркала скифского типа (по терминологии В. М. Скудной) (Рис. 3, 2)» (Копейкина. 1979. С 11–12).

В 2003 г. экспедицией Института археологии Украины под руководством В. В. Назарова была исследована на раскопе «Т» полуземлянка, в которой было открыто основание (под) металлургического горна (Рис. 8, 2). «Уникальным является то, что по центру данной полуземлянки располагалась широкая внутренняя яма (№ 286), диаметр которой составил 1,70–1,90 м и глубина – 43,7 см. На дне ямы было выявлено восемь располагавшихся по периметру небольших углублений (20–30 см в ширину и 7–9 см глубиной), а весь пол ямы покрыт плотным слоем ржавчины с большим количеством шлака и железных фрагментов, в том числе там была обнаружена часть рукояти меча, а также металлический предмет в форме стержня (Рис. 4, 1). Изделия из бронзы представлены двумя монетами-стрелками и двумя трёхлопастными наконечниками стрел. Кроме того, во внутренней яме зафиксировано большое количество древесного угля (встречались достаточно крупные экземпляры), также были найдены обломки закопчённых керамических изделий, в том числе лепная посуда. Среди находок необходимо особо выделить найденную в придонной части заполнения, на глубине 0,43 м от верха ямы, у её западной стенки, фигурную ручку от бронзового зеркала в форме пантеры (Рис. 4, 2), относящегося к т.н. «ольвийскому» либо «скифскому» типу (Маньчев, Назаров, Недопако, Паньков. 2004. С. 37). В самой землянке было зафиксировано много фрагментов печины, а также разнообразный керамический материал, в т.ч. практически целый красноглиняный одноручный кувшин и осколки расписной восточногреческой посуды» (Назаров, Кузьмищев. 2005. С. 178–180). Эта полуземлянка металлурга существовала от середины столетия до конца третьей четверти VI в. до н. э., когда она была снивелирована и засыпана с забутовкой при строительстве храмового комплекса богини Афродиты на этом же месте (Назаров. 2006. С. 147–149).

<sup>3</sup> Этот килик (ГЭ. Инв. № Б.1979.102) относится сейчас к ранней группе круга «manner of Elbows», датируемых 540 гг. до н. э. Подробнее об этом: Smit. 2010. С. 185. Пользуясь случаем, выражаю благодарность хранителю Ольвийских коллекций Государственного Эрмитажа Ю. И. Ильиной за консультацию. Также я очень благодарен за содействие коллегам и друзьям, оказавшим большую помощь в работе над статьёй: хранителю кавказских коллекций Государственного Исторического музея А. П. Мошинскому (Москва), М. М. Казанскому (Париж), И. А. Бажану (Москва), М. М. Чорефу (Нижевартовск) и А. М. Новичихину (Анапа).



Рис. 3. Находки на о. Березань. 1 – Борисфен. Северо-Западный раскоп. 1979 г. Вид с юга на полуземлянки XIII, XIV, XV, XVI и уровень слоя с кладкой 16. 2 – бронзовое завершение рукояти зеркала с фигуркой пантеры из полуземлянки XV. Фото Л. В. Копейкиной (а) и рисунок (б – по Т. М. Кузнецовой). 3 – Фрагменты аттического мелкофигурного килика третьей четверти VI в. до н. э. с пола полуземлянки XV



Рис. 4. Находки на о. Березань. 1 – Борисфен. План полуземлянки 285 и горна (яма 286) на раскопе «Т» 2003 г. (по А.Г. Кузьмищеву). 2 – Бронзовая рукоять зеркала с фигуркой хищника на конце, найденная у края западной стенки ямы 286 (горна)

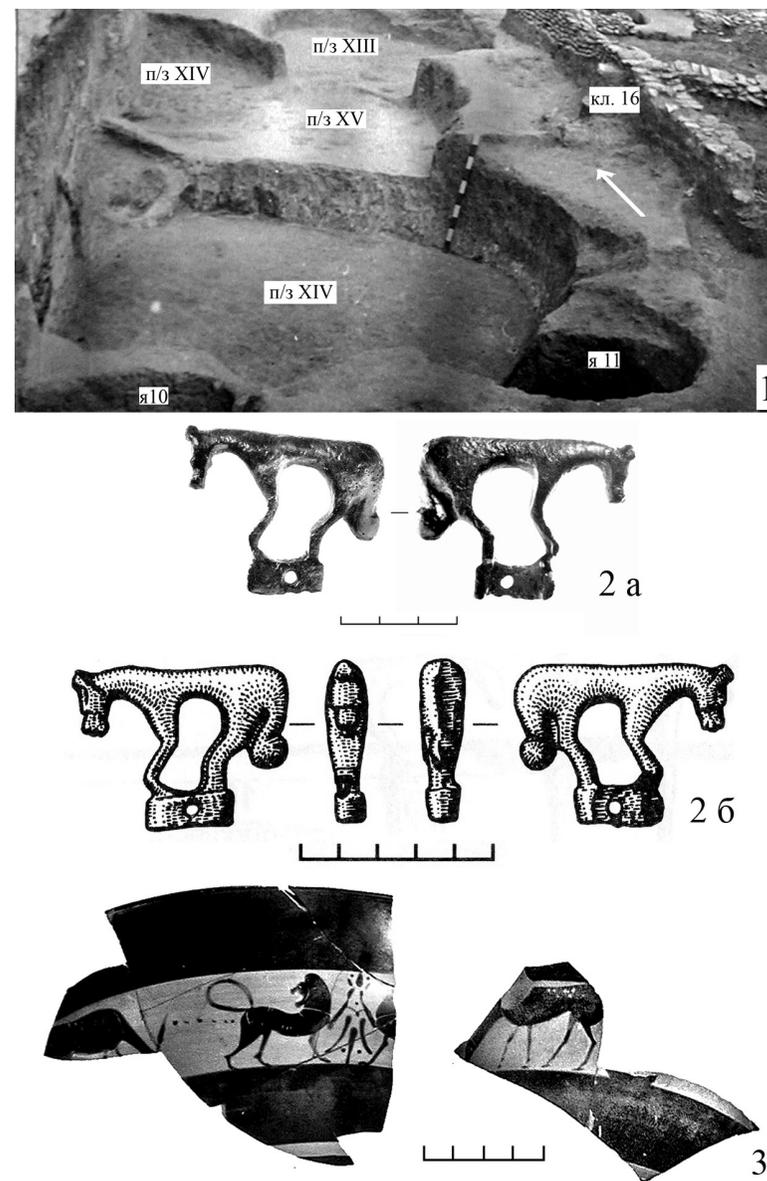

Рис. 5. Находки на о. Березань. 1 – Борисфен. Случайная находка обломка бронзового зеркала с фигуркой оленя на рукояти вблизи раскопа «О» в 2006 г. 2 – Зеркало из коллекции академика И.И. Толстого, приобретённое у очаковского коллекционера П. Левицкого, как происходящее с о.Березань. Государственный Эрмитаж. Инв. № В. 2823

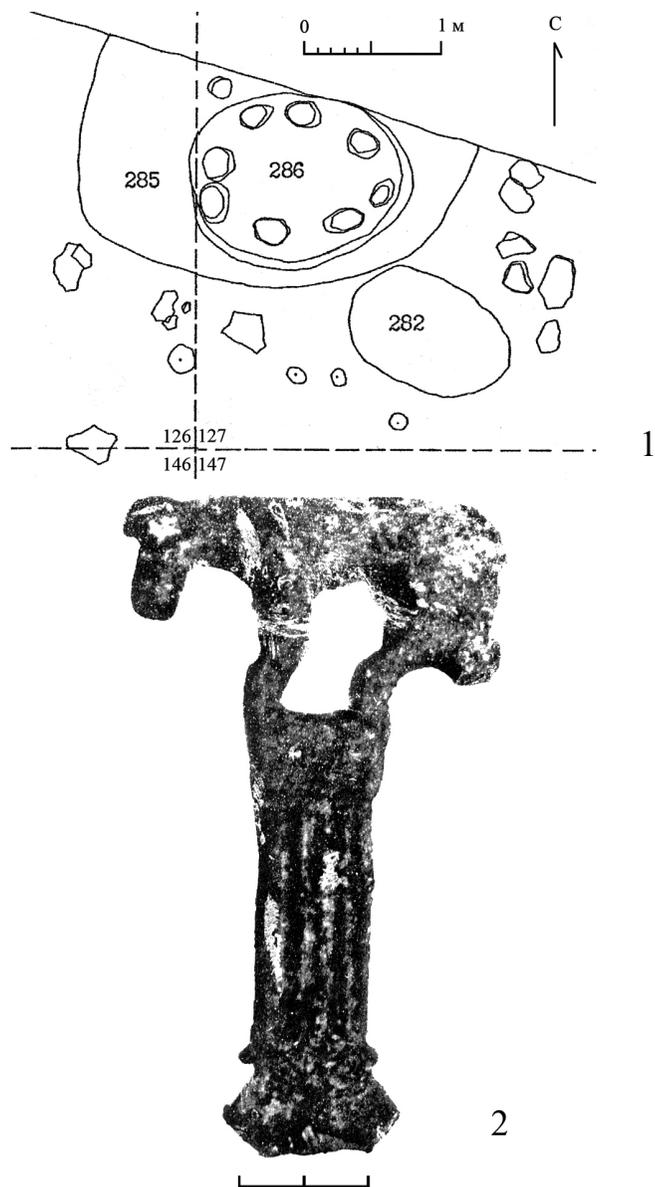

Рис. 6. Находки в Северном Предкавказье. 1 – Фрагмент зеркала из могильника Мингрельский II, кургана 5, погребения XV (по Кузнецовой, Ульяновой). 2 – Бронзовое зеркало из Нальчика 1913 г. (а – фотография; б – рисунок Кузнецовой. масштаб для зеркала единый)

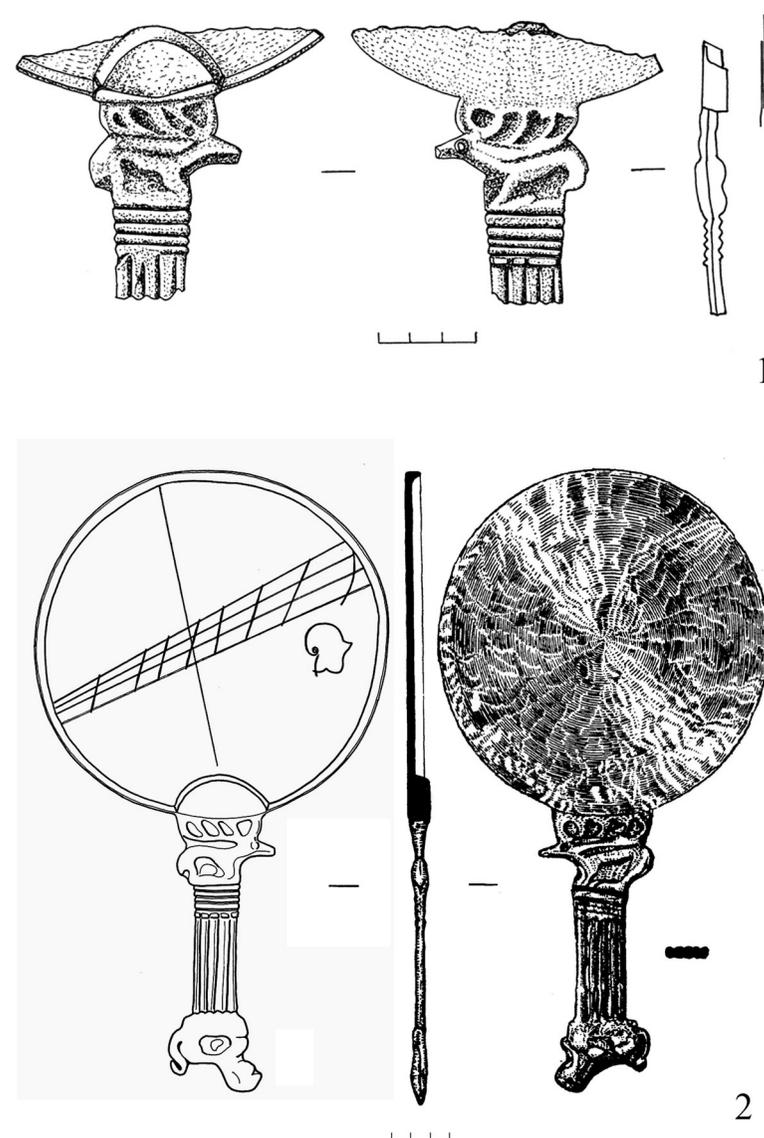

Рис. 7. Находки в Ольвии и Азиатском Боспоре. 1 – Бронзовое зеркало из некрополя Ольвии. Государственный Эрмитаж. Инв. № 16992 (а – фотография; б – прорисовка по Кузнецовой с неверным количеством отверстий и неверным их расположением). 2 – Бронзовое зеркало, найденное в 1972 г. из грунтового некрополя Цемдолина в окрестностях Новороссийска (по Н. А. Онайко). 3 – Бронзовое зеркало, найденное А. Киселёвым в 1993 г. в обрыве Восточного могильника Старокорсунского городища № 2 (по Е. А. Хачатуровой)

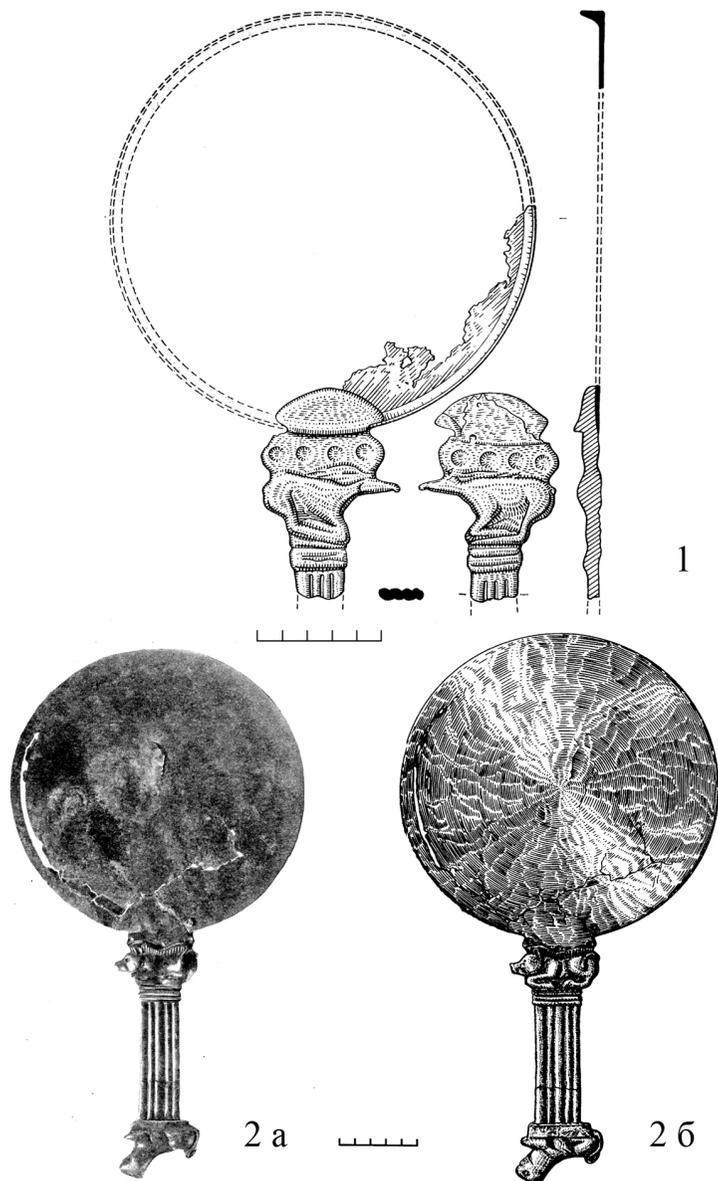

Рис. 8. Карта находок бронзовых зеркал, маркирующих пути распространения продукции бронзолитейщиков Борисфена через Боспор Киммерийский. 1 – Березань. 1979. Северо-Западный раскоп. Полуземлянка XV. 2 – Березань. 2003. Раскоп «Г». Полуземлянка 285. 3 – Березань. 2006. Случайная находка у раскопа «О». 4 – Березань. Случайная находка из коллекции академика И. И. Толстого. ГЭ. Инв. № В 2823. 5 – Ольвия. Некрополь. ГЭ. Инв. № Ол. 16992. 6 – Курган в Новороссии. Раскопки П. О. Бурачкова. ГИМ. Инв. № 10837. 7 – Мариуполь. Случайная находка 1888. ГЭ. Инв. № ДО. 1932. 2/1. 8 – Керчь. 1855. Хранится в Лувре. 9 – Мыс Тузла. Некрополь Конкордамы (?). Раскопки В. В. Шкорпила. 1911. Погребение № 55. ГЭ. Инв. № 1911.9. 10 – Тамань. Случайная находка. ГМИИ Инв. № 155. 11 – Грунтовый некрополь в Цемдолине под Новороссийском. Сборы материала на пахоте 1972. 12 – Краснодарский край. Алабинский р-н. 1985. Курганный могильник Мингрельский П. Курган 5. Погребение XV. 13 – Адыгея. Теучежский район. Аул Вочешший. 1993. Курганный могильник Нечерезий. Случайная находка. 14 – Краснодарский край. Могильник Казазово 3. Случайная находка. 15 – Краснодарский край. Южный берег Краснодарского водохранилища. Случайная находка. 16 – Краснодарский край. Южный берег Краснодарского водохранилища. Случайная находка 1993 в осыпи Восточного могильника Старокорсунского городища № 2. 17 – Пятигорье. Гора Чеснок. Раскопки Д. Я. Самоквасова. 1881. Грунтовый могильник Каррас. погребение 3. 18 – Кабардино-Балкария. С. Каменномостское. Раскопки П. Г. Акритаса 1954. Грунтовый могильник. Погребение в каменном ящике. 19 – Кабардино-Балкария. С. Каменномостское. 2008. Разрушенное погребение на левом берегу р. Малки. 20 – Кабардино-Балкария. С. Хабаз. Случайная находка. 21 – Кабардино-Балкария. Г. Нальчик. Случайная находка 1913. ГЭ. Инв. № Ку.1913. 22 – Ставропольский край. Станица Крымгиреевская. Случайная находка 1885. ГЭ. Инв. № Ку. 1885/1/1. 23 – Поднепровье. Роменский уезд. Раскопки С. А. Мазараки «после 1886». Курганный могильник у с. Аксютинцы. 24 – Ставропольский курган. 1893. 25 – Волгоградская область. Курганный могильник Аксёновский-1. Курганы 10 (погр. 1) и 27 (погр. 1). А – Путь, маркируемый бронзовыми зеркалами с фигуркой пантеры на рукояти «келермесского» типа. Б – связь с группой Поволжских и Приуральских зеркал с зооморфными украшениями на рукоятях и с зеркалами, имеющими пуансонные орнаменты по диску, как на зеркале из Крымгиреевской станицы

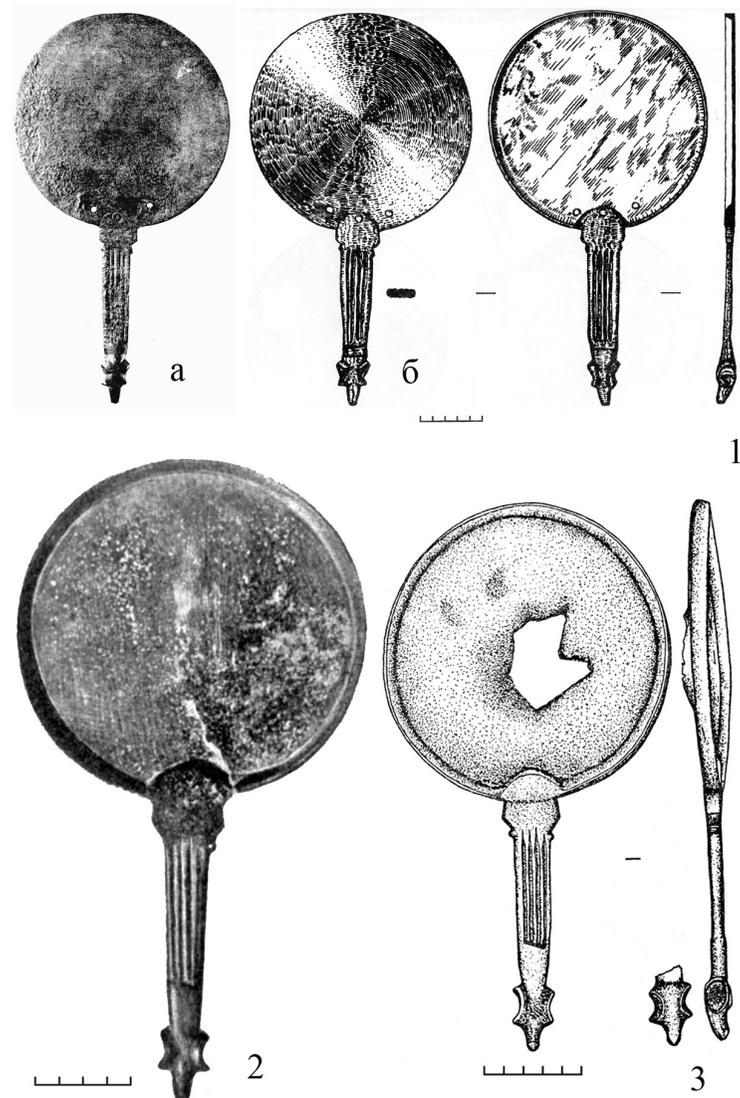

Рис. 9. Бронзовые зеркала Приднепровья, Приазовья, Новороссии и Ставрополя. 1 – Курган в Новороссии. Раскопки П. О. Бурачкова. ГИМ. Инв. № 10837 (по Н. А. Онайко). 2–4 – Зеркала с пантерой «келермесского» типа на рукояти: 2 – Мариуполь. Случайная находка 1888. ГЭ. Инв. № ДО. 1932. 2/1 (по В. М. Скудновой). 3 – Поднепровье. Роменский уезд. Раскопки С. А. Мазараки «после 1886». Курганный могильник у с. Аксютинцы (по Б. В. Фармаковскому). 4 – Ставропольский край. Станица Крымгиреевская. Случайная находка 1885. ГЭ. Инв. № Ку. 1885/1/1 (фото и прорисовка автора)

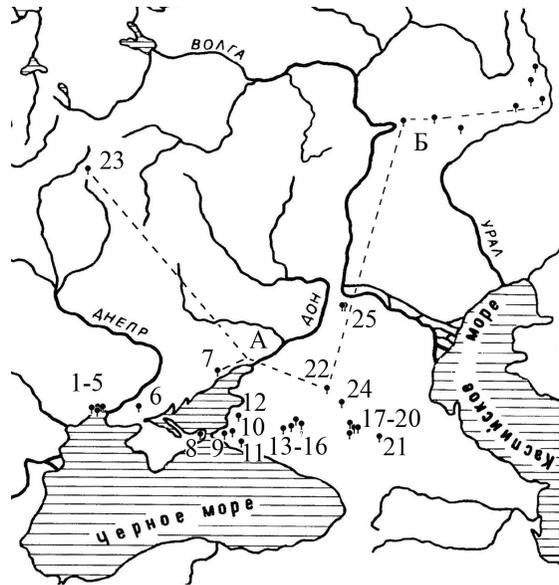

Рис. 10. Бронзовые зеркала Восточного Крыма, Тамани и с побережья Краснодарского водохранилища. 1 – Бронзовое зеркало из Керчи. 1855. Хранится в Лувре (по Т. М. Кузнецовой). 2 – Бронзовое зеркало из некрополя Тузлы. Раскопки В. В. Шкорпила 1911. Погребение 55. ГЭ. Инв. № 1911.9 (по Н. П. Сорокиной). 3 – Адыгея. Теучежский р-н. Аул Вочепший. Южный берег Краснодарского водохранилища. Случайная находка 1993 на территории грунтового могильника Нечерезий (по А. В. Ескиной). 4 – Южный берег Краснодарского водохранилища в районе грунтового могильника Казазово 3. Случайная находка (по И. В. Пьянкову и В. А. Тарабанову). 5 – Южный берег Краснодарского водохранилища? Случайная находка (по В. Е. Маслову)

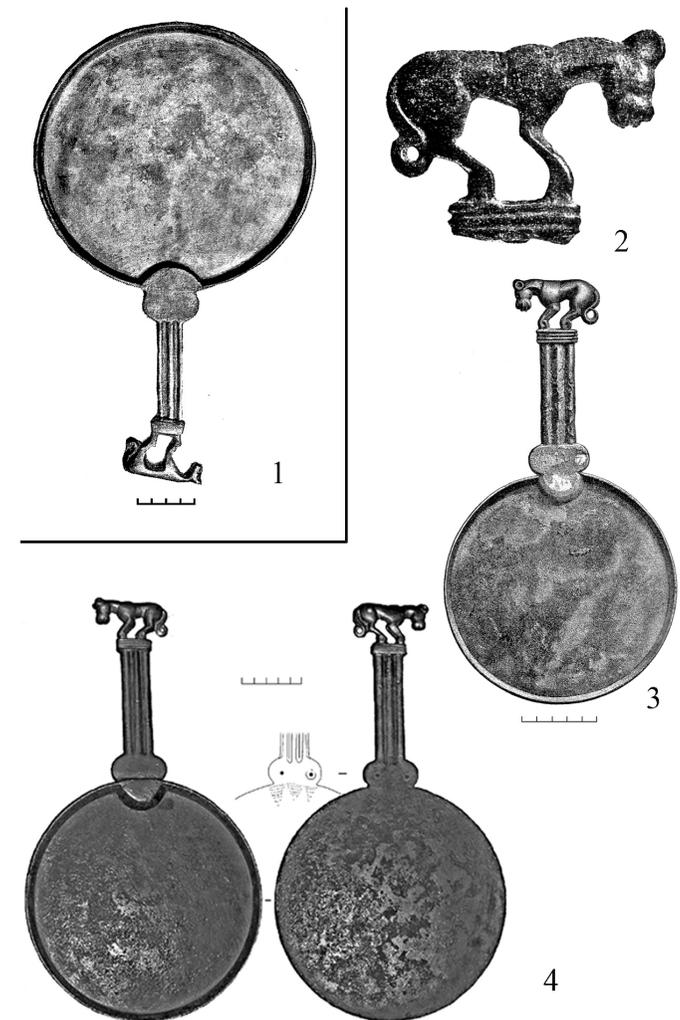

Рис. 11. Бронзовые зеркала Центрального Предкавказья. 1 – Пятигорье. 1881. Раскопки Д. Я. Самоквасова. Каррас. Погребение 3. ГИМ Инв. № Б 1757/1801 (фото автора). 2 – Кабардино-Балкария. С. Хабаз. 1920-е гг. Случайная находка. (а – прорисовка по Кузнецовой; б – реконструкция с учётом деформации рукояти (фотография автора))

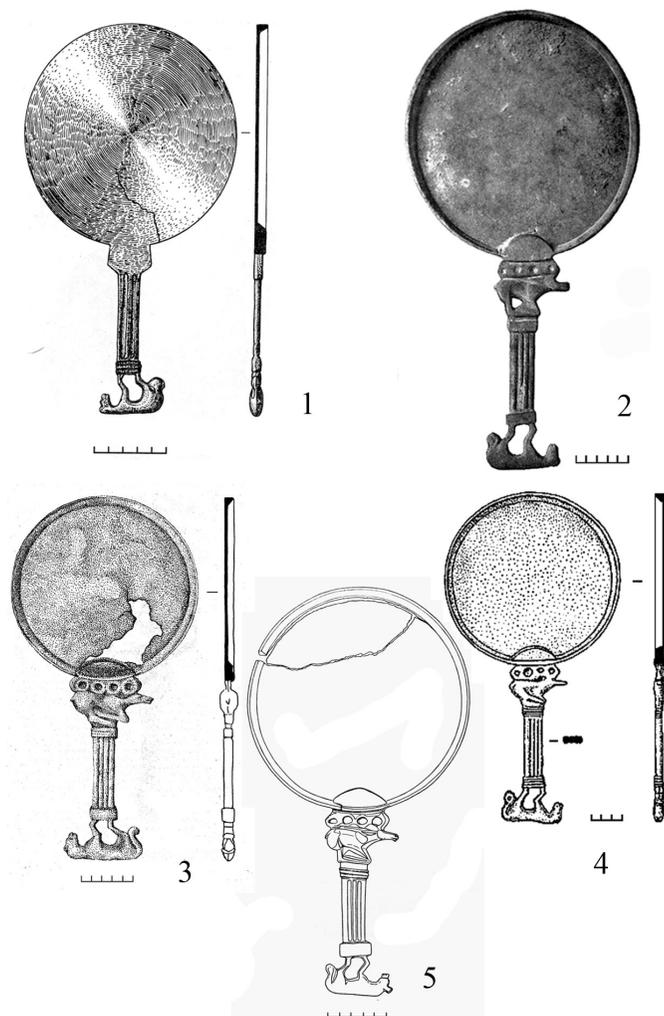

Рис. 12. Бронзовые зеркала Центрального Предкавказья и Нижнего Поволжья. 1 – Ставрополь. Ставропольский курган 1891 г. (по Т.М. Кузнецовой). 2 – Волгоградская область. 1966. Раскопки В.П. Шилова. Курганный могильник Аксёновский-1. Курган 27. Погребение 1. 3 – Волгоградская область. 1966. Раскопки В.П. Шилова. Курганный могильник Аксёновский-1. Курган 10. Погребение 1 (по М.А. Очир-Горяевой)

В 2006 г. на территории жилых кварталов Борисфена при обследовании участка с помощью металлоискателя В.В. Крутиловым и Д.Е. Чистовым был найден фрагмент бронзового зеркала в 15 м к западу от северной части раскопа «О» 2005 г. Он находился под дерновым слоем отвала траншеи военного времени (Рис. 8, 3). Обломок представляет собой нижнюю часть диска зеркала с бортиком по краю и верхнюю часть рукояти, увенчанную под диском фигурой оленя, смотрящего на лицевой стороне зеркала влево (Рис. 5, 1). Судя по сохранившейся части, диск зеркала имел диаметр 18 см. Особенностью зеркала являлось то, что диск был отлит отдельно от рукояти и это чётко фиксируется при осмотре места крепления рукояти к диску. Рукоять зеркала была отлита в двусоставной форме. Вдоль её торцов отчётливо наблюдается литейный шов, не удалённый при обработке отливки. В части овального навершия по шву рукоять была раздвоена для последующего зажатия диска зеркала. Высота фигурки оленя – 3,5 см. Максимальная ширина – 4,8 см. Ширина рукояти составляет 2,2 см. Общая длина сохранившейся части рукояти (от ветвей рогов оленя до места слома) – 6,4 см. (Зуев. 2008. С. 45–49).

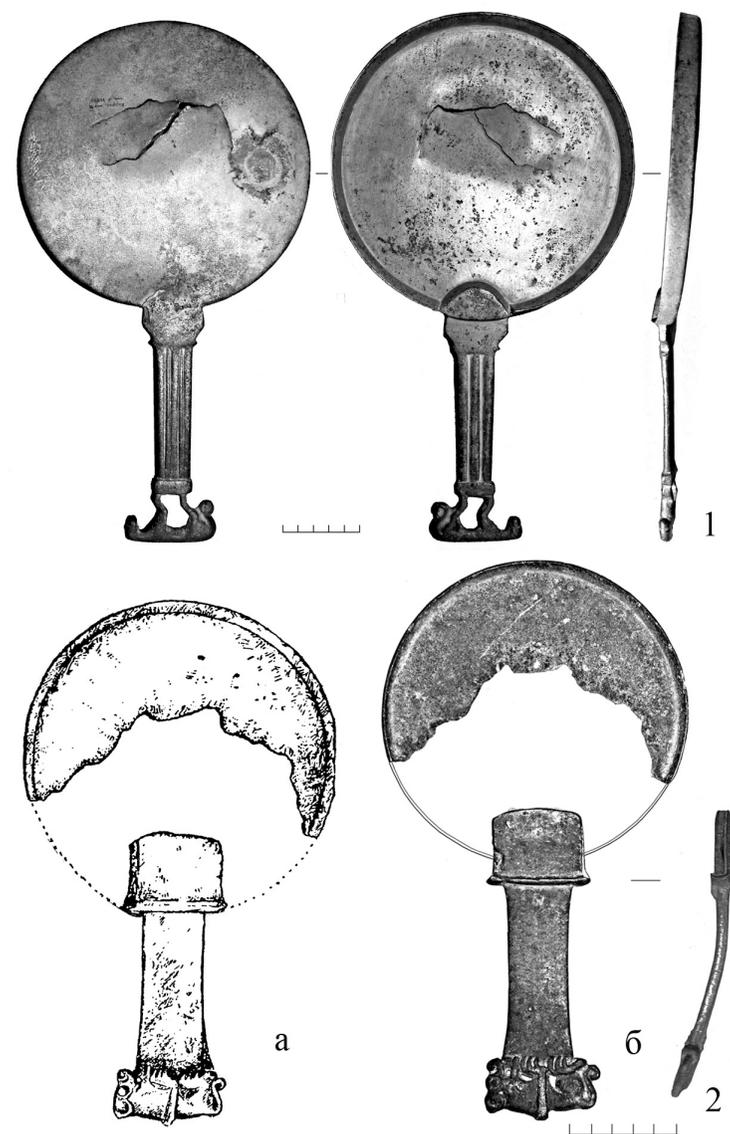
Говоря о том, что именно Борисфен был центром производства подобных зеркал, отметим также, что на Березани зафиксировано присутствие разных типов «ольвийских» зеркал, как на территории города, так и в его некрополе – в погребениях, датированных по материалам греческой керамики второй половиной VI в. до н. э. Так, ближайшей аналогией вышеописанной находке 2006 г. является бронзовое зеркало из коллекции академика И.И. Толстого, приобретённое им у очаковского коллекционера П. Левицкого (Государственный Эрмитаж. Инв. № В 2823). Зеркало происходит из грабительских раскопок некрополя Борисфена (Рис. 8, 4) на о. Березань (Рис. 5, 2. Зуев. 2008. С. 49–51).

В аспекте рассматриваемой здесь темы березанским зеркалам из коллекции И.И. Толстого и случайной находке 2006 г. (по технологии изготовления и типу декорировки рукояти) соответствуют зеркала, найденные в Северном Предкавказье. Одно, сохранившееся фрагментарно (Рис. 6, 1), было найдено в 1985 г. в Алабинском р-не Краснодарского края при раскопках кургана 5 могильника Мингрельский II (Рис. 8, 12). Зеркало лежало на уровне древней поверхности в 40 см к северу от погребения XV эпохи скифской архаики (Кузнецова, Ульянова. 1989. С. 78). Другое зеркало происходит из Кабарды (Рис. 6, 2 а–б). Оно было найдено и доставлено в Императорскую Археологическую комиссию (откуда передано на хранение в Императорский Эрмитаж) в 1913 г. Обстоятельства находки до сих пор не опубликованы, но имеются в сопроводительных письмах (Рис. 8, 21). У нальчикского зеркала, идентично трактована нижняя фигурка сидящего льва, а также сама рукоять, составленная

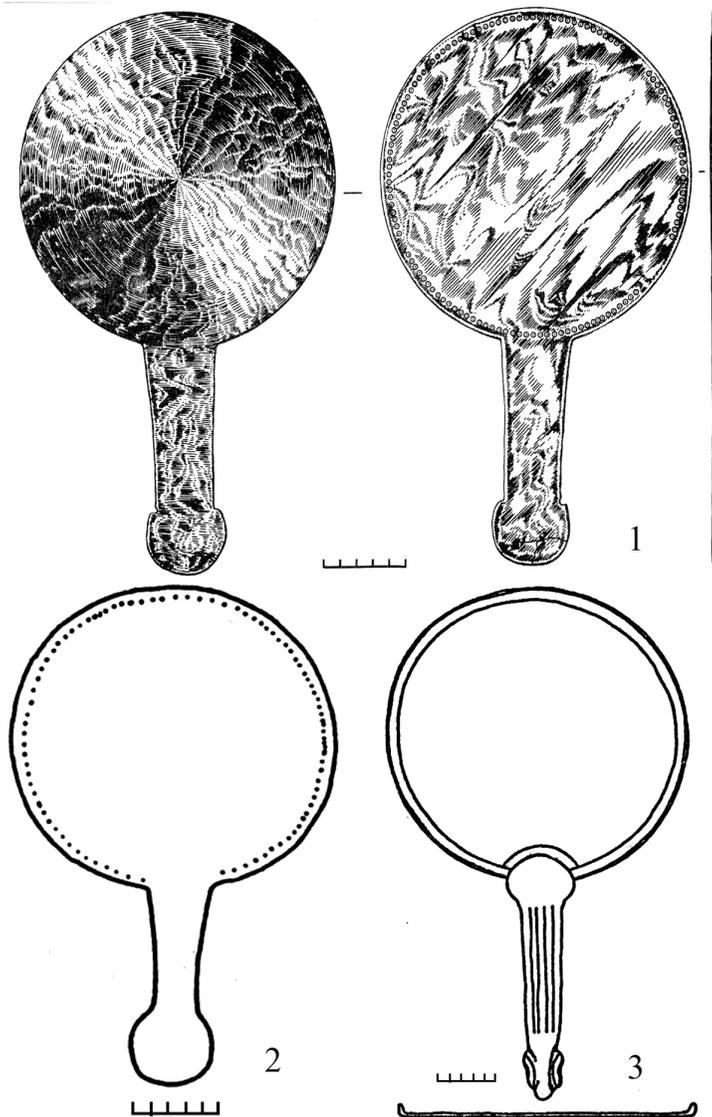
из пяти колонок. Но на верху рукояти вместо фигурки оленя изображена фигурка кабана<sup>4</sup>.

Зеркало, найденное в Каменноостском комплексе 1954 г., также имеет аналогии как в Северном Предкавказье, так в Ольвии и на о. Березань. Из некрополя Борисфена происходит бронзовое зеркало, хранящееся в Херсонском краеведческом музее (Инв. № К 831). Диск зеркала имеет бортик по краю, а на конце каннелированной рукояти – головка барана с круто загнутыми рогами (Sulimirski. 1936. S. 161; Oberländer. 1967. S. 86. № 123; Скржинская. 1984. С. 127. Кат. № 43). В некрополе Ольвии Б. В. Фармаковским было также найдено бронзовое зеркало с каннелированной рукоятью и головкой барана на её конце. По размерам (длина 27 см. Диаметр диска 14,5 см) и трактовке головки барана, зеркало очень близко каменноостской находке (Рис. 8, 5). В древности рассматриваемое ольвийское зеркало, вероятно, сломалось в месте крепления рукояти к диску и подверглось починке: «зажим» рукояти и диск (со стороны, где на каменноостском экземпляре изображена голова хищника) были скреплены бронзовой заклёпкой. Для прочности соединения в диске зеркала были пробиты два отверстия, через которые диск крепился к рукояти, возможно, сыромятным ремешком, или шнуром. М. В. Скржинская в описании реставрации зеркала ошибочно указывает, что во всех пробитых отверстиях были заклёпки (Скржинская. 1984. С. 128). Т. М. Кузнецова в зарисовке зеркала (ошибочно размещая отверстия в зеркальном отражении – Кузнецова. 2002. С. 179. Таб. 107) изображает три пустых отверстия в ряд. Но это неверные варианты реставрации зеркала: заклёпка была сделана одна, а боковые отверстия в диске ничего не скрепляли сами по себе и служили для продевания шнура или ремешка, крепящегося за рукоять обмоткой (Рис. 7, 1 а–б). На Азиатском Боспоре в 1972 г. было обнаружено ещё одно зеркало с бортиком по краю диска и с бараньей головкой на конце рукояти (Рис. 8, 11). Н. А. Онайко сделала эту находку на месте распаханного грунтового могильника VI–IV в. до н. э. в Цемдолине к северу от г. Новороссийска (Рис. 7, 2). При обследовании пашни её экспедиция собрала на поверхности железные наконечники копий и удила, бронзовые псалии, зеркала и фрагменты греческих и лепных сосудов (Онайко. 1973. С. 143–144. Рис. 1; Кузнецова. 2002. С. 166. Карта 12. № 48; С. 233. № 48; С. 323. № 21<sup>5</sup>). Ещё восточнее (Рис. 8, 16), на берегу

<sup>4</sup> Точная аналогия нальчикскому зеркалу происходит из Румынии (Hoffmann. 1965. P. 20; Кузнецова. 2002. С. 162. Табл. 93. № 484), но в данной работе рассматриваются только материалы, относящиеся к Боспорскому транзитному пути распространения зеркал.

<sup>5</sup> Т. М. Кузнецова ошибочно назвала местом находки зеркала поселение у с. Балки (в Каталоге 1 она, правда, называет памятник Балки (Цемдолина)), исследованное в том же году, что и сборы на месте могильника в Цемдолине, хотя в публикации Н. А. Онайко чётко указано, что это разные памятники эпохи архаики.

Краснодарского водохранилища, в 1993 г. ученик 6 класса А. Киселёв нашёл и передал в музей бронзовое зеркало с бортиком по краю диска, ребёрчатой рукоятью, оканчивающейся головкой барана (Рис. 7, 3). Находка происходила из осыпи берега Восточного могильника Старокорсунского № 2 городища (Хачатурова. 1996. С. 45–46. Рис. 1).

Перечисленные аналогии зеркал Северного Предкавказья и Нижнего Побужья образуют вектор связей, который нуждается в историко-культурном объяснении. Случайна ли эта перекличка похожих материалов – одновременных и однотипных? В своё время Б. Н. Граков, анализируя находки «ольвийских» зеркал в Заволжье и Приуралье, написал очень перспективную в историко-культурном отношении работу о торговых связях Ольвии с ареалом обитания на Южном Урале «отделившихся скифов» Геродота (Граков. 1947 б. С. 23–38)<sup>6</sup>. Тема торговых путей и связей различных регионов Скифии с античными центрами Побужья и Боспора активно развивалась в отечественной литературе (Бондарь. 1955. С. 58–80; Скуднова. 1962. С. 5–27; Полидович. 2010. С. 190–196). Н. Л. Членова попыталась даже проследить предысторию «торгового пути Геродота» на материалах памятников эпохи бронзы степной Евразии (Членова. 1983. С. 47–66). Постепенно эти пути ряд исследователей перестали рассматривать только как проявление экономических связей различных регионов Евразийского пояса степей. В них стали видеть пути миграций с востока на запад (и как следствие – караванные трассы, связывающие завоевателей запада с прародиной на Востоке) (Исмагилов. 1991. С. 32–35.). А также, как сакральные пути адептов культа Аполлона и Диониса из мифической страны Феба и гипербореев в глубинах Азии, к святилищам этих богов в восточном Средиземноморье (Кузнецова. 1990. С. 82–97).

Как бы далеко ни уходили в своих размышлениях исследователи, они опирались в своих штудиях только на «исходные и конечные» точки намечаемых ими путей, и почти никто не брался проследить конкретные маршруты, опираясь на археологические материалы. Так, говоря о торговом пути из Ольвии в Приуралье, исследователи полагали, что он пролегал от Ольвии на север, где в лесостепи он поворачивал на восток и в общих чертах пролегал по землям народов Скифии и за её пределами, в том направлении, как описана у Геродота диафеса племён, уходящая вглубь Евразии в северо-восточном направлении. Между тем,

<sup>6</sup> Эта работа завершает изложение взглядов учёного 20–40-х годов, наиболее последовательно изложенных в его книге (Граков. 1947 а. 96 с). На этом фоне выглядит особенно фатальным резкий отказ учёного от развития этой концепции в угоду автохтонистской теории существования в Поволжье и Приуралье единой савромато-сарматской культуры, которую Б. Н. Граков придумал в конце того же 1947 г. (Граков. 1947 в. С. 101–121). О причинах этих изменений см.: Зуев. 2013. С. 51–63.

анализируя связи Побужья с Северным Предкавказьем на основе археологического материала можно проследить вполне конкретную трассу движения и распространения бронзовых зеркал, как своеобразного товара, экспортируемого из полисов Нижнего Побужья в Северокавказскую Скифию эпохи архаики в ответ на импорт сырья – меди, олова и других металлов (Кузнецова. 2010. С. 239 сл.). И, что особенно интересно, этот путь пролегает отнюдь не по просторам степной Скифии, а через Боспорское царство, на восточных границах которого концентрируются десятки зеркал, произведённых в колониях Милета Нижнего Побужья, превратившихся к концу VI в. до н. э. в самостоятельные полисы – Борисфен и Ольвию. Проследим этот путь, который с полным правом можно назвать транзитным Боспорским путём движения товаров, которое, вероятнее всего, организовывали номады, центром обитания которых в эпоху архаики было Северное Предкавказье.

На карте (Рис. 8) отмечены пункты, где были найдены зеркала интересующего нас облика. О связи Борисфена и Ольвии в вопросах производства и экспорта бронзовых зеркал рассматриваемого типа во второй половине VI в. до н. э., полагаю, сказано достаточно. Следующий «пункт» (Рис. 8, 6), где зафиксировано для этого времени присутствие бронзового зеркала с фигуркой пантеры на конце рукояти, является скифский курган, на границе Херсонской и Таврической губернии на левом берегу дельты Днепра (Рис. 9, 1). Материалы из раскопок этого кургана были приобретены для коллекции П. О. Бурачкова, которая хранится ныне в Государственном Историческом Музее в Москве (ГИМ. Инв. № 10837. Скуднова. 1962. С. 9. № 10; Онайко. 1966. С. 57–58; Кузнецова 2002. С. 147. Табл. 79. С. 243. № 372. С. 294. № 243. С. 314. № 243). По сути дела, речь идёт о въезде в Крым и естественных путях, идущих как на север, в мир лесостепных скифоидных культур эпохи архаики, так и на юго-запад – в Ольвию. Гипотетически здесь можно предполагать и другой путь – по степям Приазовья – к реке Танаис и далее, на Северный Кавказ. Этому предположению соответствует находка наверху рукояти бронзового зеркала (Рис. 8, 7), 1888 г. из окрестностей Мариуполя (Скуднова. 1962. С. 12. Рис. 6). Но два обстоятельства противоречат этому предположению. Во-первых, восточнее – до Ставрополя – находки бронзовых зеркал с зооморфными украшениями рукоятей пока не известны. Во-вторых, трактовка пантеры на наверху из Мариуполя отличается от серии зеркал, рассматриваемых в контексте Боспорского транзитного пути. Эта фигурка (Рис. 9, 2) очень близка стилистически образу келермесской пантеры и имеет аналогии на бронзовом зеркале (Рис. 8, 22), найденном у ст. Крымгиреевской в Ставрополье (Рис. 9, 4) и зеркале (Рис. 8, 23) из кургана, раскопанного С. А. Мазараки в Роменском уезде

«после 1886 г» (Рис. 9, 3). (Бобринской. 1901. С. 68–69. Фиг. 17, 18; Зуев. 2009. С. 488). Вероятнее всего, эти зеркала маркируют иные маршруты связей Северного Предкавказья, Приазовья с лесостепным Приднепровьем эпохи архаики (Рис. 8, А).

На территории степного Крыма тоже нет находок зеркал, происходящих из Борисфена. Исключение составляет Керчь (Рис. 8, 8), откуда в 1855 г. во Францию было вывезено бронзовое зеркало с фигуркой пантеры, хранящееся ныне в Лувре (Рис. 10, 1). В каталоге П. Оберлендер о нём сказано как о приобретённом в Керчи (Oberländer. 1967. S. 63. № 89.). Но, учитывая год «приобретения», скорее всего, оно состояло в коллекции Керченского музея. Точное место находки зеркала неизвестно, но происхождение его из Керчи несомненно (Кузнецова. 2002. Т. I. С. 143. Карта № 11. № 252; С. 239. № 252; С. 326. № 81). Отсутствие подобных зеркал в городах и некрополях греческих полисов Европейского Боспора – характерная особенность данного региона, связанная, вероятнее всего, со спецификой взаимоотношений скифов и греков в Восточном Крыму эпохи архаики (Вахтина, Виноградов, Рогов. 1980. № 4. С. 155–161; Вахтина. 1991. С. 3–11; Молев. 2008. № 4. С. 132–136). Оно может объясняться также и особенностями транзитной торговли не греческих купцов, а именно скифских, которые, согласно письменным источникам, в своих миграциях долго использовали переправы через пролив. Во всяком случае, начиная с Таманского полуострова, ситуация кардинально меняется, и до Северного Кавказа мы имеем непрерывную цепь находок бронзовых зеркал, вывезенных в древности из Нижнего Побужья.

В 1911 г. на Тамани, на мысу Тузла (Рис. 8, 9), при исследовании могильника, который принадлежал боспорскому городку Корокондаме, В. В. Шкорпил обнаружил в погребении № 55 бронзовое зеркало с бортиком по краю диска. Каннелированную рукоять под диском украшала фигурка оленя, а конец – фигурка хищника (Рис. 10, 2). К сожалению, из публикаций совершенно невозможно составить представление о комплексе находок из этого погребения. Н. П. Сорокина лишь сообщает, что оно относится к группе погребений второй половины VI – началу V в. до н. э. (Pharmakowsky. 1912. S. 343. Anm. 3; Сорокина. 1957. С. 22. Табл. 7, 3.). Этот вопрос – дело будущих архивных и музейных изысканий<sup>7</sup>, тем более необходимых, поскольку в монографии Т. М. Кузнецовой из-за невразумительности публикации материалов Тузлинского некрополя ошибочно сообщается о двух зеркалах данного типа, якобы найденных в некрополе (Кузнецова. 2002. С. 333. № 209 и С. 334 № 214).

<sup>7</sup> Эту работу уже начал С. В. Кашаев. К сожалению, в момент написания данной статьи я не смог воспользоваться его публикацией (Кашаев. 2013).

На самом деле в обоих случаях речь идёт, несомненно, об одном и том же зеркале, интересном как факт присутствия в погребении некрополя боспорского городка Корокондамы, находящегося на самой границе Боспорского царства на Тамани (Strabo, XI, 2, 8 и 14).

На Тамани также была сделана случайная находка бронзового зеркала с бортиком по краю диска (Рис. 8, 10). На месте крепления диска и рукояти имеется почковидный выступ. Рукоять трёхреберная. Конечная рукоять обломан. Зеркало хранится в Государственном музее изобразительных искусств им. А. С. Пушкина (Инв. № 155), но ни разу не воспроизводилось, а только упоминается исследователями, ничего не сообщающих о подробностях находки (Скуднова. 1962. С. 10. № 18; Кузнецова. 2002. С. 248. № 530; С. 333. № 210).

Юго-Восточнее и Северо-Восточнее Таманского полуострова, соответственно, располагаются местонахождения выше упоминавшихся бронзовых зеркал на месте грунтового могильника в Цемдолине под Новороссийском (Рис. 7, 2; Рис. 8, 11) и из кургана 5 могильника Мингрельский II в Алабинском районе Краснодарского края (Рис. 6, 1; Рис. 8, 12).

Далее, на восток по южному берегу Краснодарского водохранилища (древнему руслу р. Кубань), в разные годы была сделана серия случайных находок бронзовых зеркал. В 1993 г. на грунтовом могильнике Нечерезий у аула Вочепший Теучежского района Адыгеи, на берегу Краснодарского водохранилища (Рис. 8, 13) было найдено бронзовое зеркало с бортиком по краю диска, каннелированная рукоять которого сверху украшена фигуркой оленя, а конец – фигуркой кошачьего хищника (Рис. 10, 3. Ескина. 1995. С. 108–112). В 1997 г. с материалами и случайными находками, происходящими из грунтового могильника VIII–VI вв. до н. э. Казазово 3, расположенном у обреза воды Краснодарского водохранилища (Рис. 8, 14), была опубликована случайная находка аналогичного бронзового зеркала (Рис. 10, 4. Пьянков, Тарабанов. 1997. С. 66. Рис. 3, 1). В 2002 г. было опубликовано ещё одно зеркало из частной коллекции, происходящее тоже с южного берега Краснодарского водохранилища (Рис. 8, 15?). Оно имело вертикальный бортик по краю диска и каннелированную рукоять с фигуркой оленя под диском и фигуркой кошачьего хищника на конце (Рис. 10, 5. Маслов. 2002. С. 153–161). С берега этого же водохранилища происходит и упоминавшееся выше зеркало, с бараньей головкой на конце каннелированной рукояти, найденное в 1993 г. в осыпи берега Восточного некрополя у Старокорсунского городища № 2 (Рис. 8, 16. Хачатурова. 1996. С. 45. Рис. 1). Эта серия находок по левобережью р. Кубань красноречиво свидетельствует о масштабах поставок в этот регион бронзовых зеркал из милетских колоний в Нижнем Побужье через Боспор.

В конце прослеженной трассы распространения бронзовых зеркал второй половины VI в. до н. э. из Борисфена и Ольвии – в Пятигорье и предгорьях Северного Кавказа находится ареал обитавших здесь в VII–VI вв. до н. э. скифских племён, бывших в тесном взаимодействии с местным горным населением, имевшим самобытную материальную культуру кобанского типа. Здесь активно развивалась самобытная металлургия, в том числе бронзолитейное производство, и найденные здесь импортные греческие зеркала свидетельствуют об интенсивности связей Северного Предкавказья со Скифией и греческими колониями не только Боспора но и западного Причерноморья. Весьма интересно отметить, что именно на Северном Кавказе встречаются бронзовые зеркала – подражания, представляющие собой попытки по-своему технологически и стилистически решить задачу производства зеркал, подобных греческим образцам. Их немного по сравнению с импортными зеркалами, но то, что они есть в Предкавказье, говорит о глубокой самобытности местной культуры эпохи архаики. Симптоматично, что зеркала с бортиком по краю диска и зооморфно украшенными рукоятями, происходят здесь из погребений с ярко выраженным скифоидным инвентарём. При этом необходимо отметить, что погребальный обряд «хозяек зеркал», там, где он зафиксирован, имеет смешанный с местными горными традициями характер. Это усложняет задачу интерпретации археологических материалов. К примеру, Т. М. Кузнецова (Кузнецова. 2010. С. 239), интерпретируя находки зеркал в памятниках так называемой кобанской культуры *ad hoc*, подчёркивает, что они оставлены не кочевыми, не скифскими племенами, что представляется неверным. Т. М. Кузнецова видит в поздних памятниках кобанской культуры следы потомков исторических киммерийцев, сосуществовавших по её представлениям на Северном Кавказе со скифскими кочевниками более раннего времени. Но при этом она не учитывает тот факт, что рассматриваемые зеркала происходят из погребений со скифским инвентарём и относятся к иному хронологическому горизонту, нежели погребения этих могильников предскифского времени.

В Центральном Предкавказье бронзовые зеркала с зооморфными украшениями найдены в следующих памятниках. В 1881 г. на г. Чеснок в Пятигорье Д. Я. Самоквасов раскопал несколько могил с каменными вымостками над погребениями, который получил название грунтовой могильник Каррас (Рис. 8, 17). В погребении 3 он обнаружил, наряду с разнообразным инвентарём, бронзовое зеркало с вертикальным бортиком по краю диска и каннелированной рукоятью, украшенной на конце фигуркой пантеры (Рис. 11, 1). Интересно отметить, что погребённая женщина лежала в могиле под каменной вымосткой скорченно на левом

боку, головой на запад. В инвентаре присутствуют пастовые и янтарные бусы, бронзовые браслеты со змеевидными головками, выгравированными на их концах. Были найдены куски мела и реалъгара. И очень выразительная лощёная посуда разных форм (Самоквасов. 1908. С. 125). Весь погребальный обряд и, что важно, керамика находят точные соответствия в захоронениях скифского горизонта Каменноостского могильника. В 26 км южнее Карраса, у слияния рек Кичмалка и Малка расположен грунтовый могильник в с. Каменноостском и несколько групп захоронений вдоль берега р. Малка (Рис. 8, 18, 19). Юго-восточнее Каменноостского могильника, в окрестностях г. Нальчика была сделана в 1913 г. находка (Рис. 8, 21) уже выше упомянутого зеркала с фигуркой сидящего льва на конце рукояти (Рис. 6, 2). В 1885 году в степном Предкавказье, на Ставрополье, недалеко от Пятигорья, рядом со станцией Крымгиреевской, была сделана находка ещё одного зеркала (Рис. 8, 22), (Зуев. 2009. С. 484–495). И, наконец, в нескольких километрах от с. Каменноостского (Рис. 8, 20), вверх по течению р. Кичмалка, в 1920-х годах в окрестностях с. Хабаз было случайно обнаружено (Чеченов. 1969. С. 33. № 65) бронзовое зеркало с бортиком по краю диска, представляющее собой явное подражание греческим зеркалам рассматриваемого типа (Рис. 11, 2). Зеркало это дошло до нас в двух фрагментах – часть диска и рукоять с кошачьим хищником на конце. Опубликовавший его А. А. Иессен разместил их на фото таким образом, что прямоугольный выступ крепления наверху рукояти вошёл на всю свою длину в область несохранившейся части диска, создавая иллюзию короткой рукояти и мощного прямоугольного крепления на диске зеркала (Иессен. 1941. Таб. V, 3). Не работавшая *de visu* с зеркалом Т. М. Кузнецова взяла за основу своей графической реконструкции зеркала иллюстрацию А. А. Иессена, приняв горизонтальный выступ наверху рукояти за фрагмент вертикального бортика по краю диска, не учитывая при этом, что рукоять зеркала сильно изогнута и на рисунке А. А. Иессена выглядит короче. В результате представление об этом зеркале получилось искажённым: только половина наверху рукояти служила зажимом диска зеркала, причём в месте крепления вертикальный бортик по краю диска отсутствовал (Рис. 2, а–б).

В заключении статьи приведу две ближайших аналогии второму зеркалу, происходящему из Каменноостского 2008 г. (Рис. 8, 19), так называемого «Пелопоннесского» типа (Рис. 2, 2). Это находка из кургана, раскопанного в Ставрополе в 1891 г. (Рис. 8, 24. Schumacher. 1891. S. 81–88 Abb. 2. Studniczka. 1919. S. 1–8. Abb. 4. Кузнецова. 2002. С. 115. Табл. 59. № 512. С. 247. № 512. С. 333. № 200. Год раскопок указан неверно). По своим параметрам и декорированию края диска надчеканкой кружков они

почти что идентичны (Рис. 12, 1). Такое же зеркало «Пелопоннесского» типа было найдено В. П. Шиловым в 1966 г. в Нижнем Поволжье (Рис. 12, 2), в курганном могильнике Аксёновский-I, курган 27, погребение 1 (Шилов, Очир-Горяева. 1997. С. 137. Рис. 8, 16). Из этого же могильника (Рис. 8, 25), из кургана 10, погребение 1, происходит бронзовое зеркало с вертикальным бортиком по краю и каннелированной рукоятью, украшенной на конце головкой барана (Шилов, Очир-Горяева. 1997. С. 137. Рис. 8, 1), которое является точной аналогией бронзовому зеркалу из погребения 1954 г. в Каменноостском грунтовом могильнике (Рис. 12, 3). Учитывая переключку пуансонного орнамента зеркала, найденного у станции Крымгиреевской в 1885 г., с рядом зеркал, происходящих из Заволжья и Приуралья (Рис. 8, Б), можно утверждать, что все эти находки указывают на существование прямых связей и торговых путей из Центрального Предкавказья в Поволжье и Приуралье, во второй половине VI в. до н. э., но их рассмотрение выходит за рамки данной статьи.

Подводя итог рассмотрению круга аналогий зеркалам, найденным в Центральном Предкавказье, как представляется, можно констатировать: распространение этих греческих зеркал во второй половине VI в. до н. э. уверенно прослеживается от центров их производства в Борисфене и, возможно, Ольвии, через Нижнее Побужье и Нижнее Поднепровье, Крым, Керченский пролив, Тамань, Прикубанье в Центральное Предкавказье. Этот транзитный караванный путь шёл с запада на восток, в самобытный центр скифской культуры VII–VI в. до н. э. – Предкавказскую Скифию, страну древнего мира, подарившую в качестве культурного символа кочевого мира Евразии яркую оппозицию образов оленя, круторогого барана и пантеры, столь часто украшавших во второй половине VI в. до н. э. рукояти бронзовых зеркал, отлитых греческими мастерами эпохи архаики в Северном Причерноморье. Единый мир, маркированный бронзовыми зеркалами рассмотренных форм, как историческое явление, просуществовал недолго – в хронологическом интервале между 550 и 510 гг. до н. э. По сути, он существовал на жизни одного поколения жителей Скифии и греческих городов на побережье Понта. Но по яркости явления, по количеству дошедших до нас материалов – это был блестящий закат эпохи архаики.

### Литература

- П. Г. Акритас. Археологические работы в Кабарде в 1954 году (Предварительные итоги) // Учёные записки Кабардинского научно-исследовательского института. Нальчик, 1955. Т. X.
- З. А. Билимович. Греческие бронзовые зеркала эрмитажного собрания // Культура и искусство античного мира. Вып. 5. Л., 1976. – (ТГЭ. Т. XVII).
- граф А. А. Бобринской. Курганы и случайные археологические находки близ местечка

- Смелы. Т. 3. Дневники раскопок 1889–1897 г. гр. Алексея Бобринского и о курганах Звенигородского, Каневского и Роменского уездов. СПб., 1901.
- Б. М. Граков. Скифи. К., 1947 а.
- Н. Н. Бондарь. Торговые сношения Ольвии со Скифией в VI–V вв. до н. э. // СА. 1955. Т. XXIII.
- М. Ю. Вахтина. «Скифский путь» в Прикубанье и некоторые древности Крыма в эпоху архаики // Вопросы истории и археологии Боспора. Воронеж, Белгород, 1991.
- М. Ю. Вахтина, Ю. А. Виноградов, Е. Я. Rogov. Об одном из маршрутов военных походов и сезонных миграций кочевых скифов // ВДИ. 1980. № 4.
- Б. М. Граков. Чи мала Ольвія торговельні зносини з Поволжям і Приураллям в архаїчну і класичну епохи? // Археологія. 1947 б. Т. III.
- Б. М. Граков. Губакократоубевои (пережитки матриархата у сарматов) // ВДИ. 1947 в. № 3.
- А. В. Ескина. Зеркало «Ольвийского» типа из могильника Нечерезий // Археология Адыгеи. Майкоп, «Меоты», 1995
- В. Ю. Зуев. Бронзовые зеркала с острова Березань // Боспор и Северное Причерноморье в античную эпоху. Материалы юбилейного Международного круглого стола, посвящённого 10-летию конференции «Боспорский феномен». СПб., Нестор-История, 2008.
- В. Ю. Зуев. Греческие импорты художественной бронзы и подражания им в районе Центрального Предкавказья. 1. Крымгиреевское зеркало // Боспорский феномен: Искусство на периферии античного мира. Материалы Международной научной конференции. СПб., Нестор-История, 2009.
- В. Ю. Зуев. Каменноостровский могильник в Кабардино-Балкарии: история изучения и новые материалы // Новейшие открытия в археологии Северного Кавказа: Исследования и интерпретации. Материалы Международной научной конференции. Махачкала, 2012. – (XXVII «Крупновские чтения»).
- В. Ю. Зуев. О времени активного выступления сарматов в степях Евразии по археологическим данным // Вісник Маріупольського державного університету. Серія: історія, політологія. Маріуполь, 2013. Вип. 7–8.
- А. А. Иссен. Археологические памятники Кабардино-Балкарии (Значение древних памятников Республики) // Материалы по археологии Кабардино-Балкарии. М., Л., 1941. – (МИА. № 3).
- Р. Б. Исмагилов. Скифо-греческий торговый путь или миграционный путь сарматов? // Взаимодействие кочевых и оседлых культур на Великом Шелковом пути. Тезисы докладов международного семинара ЮНЕСКО. Алма-Ата, 15–16 июня 1991 г. Алма-Ата, 1991.
- С. В. Кашаев. Тузлинские курганы (по материалам публикаций и архивов) // Российский археологический ежегодник. СПб., 2013. Вып. 3.
- В. И. Козенкова. Кобанская культура. Западный вариант. М., Наука, 1989 г. – (САИ. В 2–5).
- Л. В. Копейкина. Отчёт о работе Березанской археологической экспедиции Государственного Эрмитажа в 1979 г. // Архив ИА НАНУ. 1979. № 68.
- Т. М. Кузнецова. Торговые или священные пути греков? // Проблемы скифо-сарматской археологии. М., 1990.

- Т. М. Кузнецова. Зеркала Скифии VI–III в. до н. э. М., Индрик, 2002. Т. I.
- Т. М. Кузнецова. Зеркала Скифии VI–III в. до н. э. М., Таус, 2010. Т. II.
- Т. М. Кузнецова, О. А. Ульянова. Новая находка бронзового зеркала из Краснодарского края // Археологические исследования на новостройках. М., Наука, 1989. – (КСИА. Вып. 196).
- В. И. Маньчев, В. В. Назаров, Д. П. Недопако, С. В. Паньков. Новая находка бронзового зеркала на о. Березань // BORISTHENIKA-2004. Материалы международной научной конференции к 100-летию начала исследований острова Березань Э. Р. фон Штерном. Николаев, 2004.
- В. Е. Маслов. Зеркало «ольвийского типа» из Краснодарского края // РА. 2002. № 3.
- Е. А. Молев. Боспор и скифы от Агаэта до Савмака // Вестник Нижегородского университета им. Н. И. Лобачевского. Серия: История. 2008. № 4.
- В. В. Назаров. Культурная жизнь Березани // Материалы Березанской (Нижнебугской) античной археологической экспедиции. СПб., 2006. Т. 1.
- В. В. Назаров, А. Г. Кузьмищев. К проблеме интерпретации одной позднеархаической полуземлянки на о. Березань // Боспорский Феномен. Проблема соотношения письменных и археологических источников. СПб., 2005.
- С. Я. Ольговский. Скифо-античная металлообработка архаического времени. Киев, 2005.
- Н. А. Онайко. Архаические памятники в районе Новороссийска и Геленджика // АО-72. М., 1973.
- Н. А. Онайко. Античный импорт в Приднепровье и Побужье в VII–V вв. до н. э. М., Наука, 1966. – (САИ Д 1–27).
- Ю. Б. Полидович. Находки предметов «античного круга» VI в. до н. э. на территории Нижнего Поволжья и Южного Приуралья // Археология Нижнего Поволжья: проблемы, поиски, открытия. Материалы III Международной Нижневолжской археологической конференции (Астрахань, 18–21 октября 2010 г.). Астрахань, Астраханский университет, 2010.
- А. В. Пьянков, В. А. Тарабанов. Могильник протомеотского времени Казазово 3 и другие находки из чаши Краснодарского водохранилища // Памятники предскифского и скифского времени на юге Восточной Европы. М., 1997. – (МИАР. Вып. I).
- Д. Я. Самоквасов. Могилы Русской земли. Описание археологических раскопок и собрания древностей профессора Д. Я. Самоквасова. М., 1908.
- М. В. Скржинская. Зеркала архаического периода из Ольвии и Березани // Античная культура Северного Причерноморья. К., Наукова думка, 1984.
- В. М. Скуднова. Скифские зеркала из архаического некрополя Ольвии // Культура и искусство античного мира. Л., 1962. Вып. 3. – (ТГЭ. Т. 7).
- Н. П. Сорокина. Тузлинский некрополь. М., 1957.
- Б. В. Фармаковский. Архаический период в России // Доклады, читанные на Лондонском Международном конгрессе историков в марте 1913 г. Пг., 1914. – (МАР № 34).
- Е. А. Хачатурова. Новая находка архаического бронзового зеркала в Прикубанье // Историко-археологический альманах. Армавир, М., 1996. № 2.
- И. М. Чеченов. Древности Кабардино-Балкарии. (Материалы к археологической карте). Нальчик, Эльбрус, 1969.

- Н. Л. Членова. Предыстория «торгового пути Геродота» (из Северного Причерноморья на Южный Урал) // СА. 1983. № 1.
- В. П. Шилов, М. А. Очир-Горяева. Курганы скифской эпохи из могильников Аксёновский I–II // Памятники предскифского и скифского времени на юге Восточной Европы. М., 1997. – (МИАР. Вып. I).
- H. Hoffmann. Graeco-Scythian Mirrors // AJA. 1965. Vol. 69. № 1.
- B. Pharmakowsky. Russland // Archäologische Anzeiger. 1911. Berlin, 1912. Bd. 27.
- P. Oberländer. Griechische Handspiegel. Hamburg, 1967.
- K. Schumacher. Barbarische und griechische Spiegel // Zeitschrift für Ethnologie. Berlin, 1891. Bd. 23.
- F. Studniczka. Ein Altgriechischer Spiegel // Archäologischer Anzeiger. 1919. Ht. 1–2.
- T. Sulimirski. Skytowie na zachodniem Podolu. Lwów, 1936.

Н. И. Сударев

### Греки и Варвары в Синдике

Темы «Что такое Синдика?» и «Что такое греко-варварские отношения в Северном Причерноморье?» – поистине безграничны. Только перечисление основных работ по этим темам составило бы не одно издание.

Под термином Синдика я понимаю территорию к югу и востоку от Таманского полуострова (см. об этом: Новичихин. 2011). С севера данная территория ограничена старым руслом р. Кубань (т.н. «Кубанским Боспором»), с юга – предгорьями Северо-Западного Кавказа (вероятно, начало предгорий к югу от реки Анапка, в районе совр. пос. Варваровка, возможно – до современной ст. Натухаевская – Раевская (Анфимов. 1987. С. 90). Вопрос о восточной границе для меня пока остаётся открытым. Вероятно, это территория современного Крымского района – до предгорий. В районе долины реки Кубань я склонен вслед за Н. В. Анфимовым и В. П. Шиловым восточную границу проводить в районе Красно-Батарейного городища (Шилов. 1950 С. 116, 123); может быть, чуть восточнее по линии пос. Молдавановское-Виноградный-Экономическое. Данная территория отличается хорошими плодородными почвами, большим количеством пресных водных источников, рек и ручьёв, наличием леса. Берега, выходящие к морю и «Кубанскому Боспору», изрезаны широкими долинами и балками. Наиболее крупными являются долины рек Анапка и Гастагаевка. Большое количество памятников известно по берегам Уташской и Михайловской балок. Не меньшее количество памятников известно и в долинах рек – притоков реки Кубань (Псиф, Чекон, Кудак, Непиль, Псебепс и т.д.). К сожалению, до недавнего времени основное внимание исследователей было уделено приморским территориям и в первую очередь территории Тамани, в меньшей степени некоторым крупным поселениям в районе современных Анапы – Новороссийска (Семибратнее городище, Горгиппия, Раевское городище, Красно-Батарейное городище). Однако в последнее время интерес к внутренним территориям Краснодарского края усилился. Были проведены масштабные разведки и раскопки (см. напр.: Шевченко. 2013; Abrau Antiqua. 2009)<sup>1</sup>. На данной территории мы встречаем близкий погребальный обряд – небольшие ящики, сделанные из дикарного камня и нередко выступающие над дневной поверхностью, часто не имевшие

<sup>1</sup> Большие и целенаправленные работы по выявлению и исследованию новых памятников на данной территории в последние годы ведёт Восточно-Боспорская АЭ ИА РАН.

перекрытий, выкладки из камней, реже – небольшие ямки. Часто эти ящички и ямки являлись не остатками ингумаций, а своеобразными «оссуариями». В то же время встречаются погребения мужчин с оружием. Реже, и в основном в юго-восточной и южной части данного региона, встречаются крупные ящички из массивных плит, нередко под курганной насыпью.

До сравнительно недавнего времени под понятием Азиатский Боспор подразумевался Таманский полуостров. Территории к югу и востоку от Тамани рассматривались как «варварские», на которых расположен греческий «анклав» – Горгиппия. Семибратнее городище рассматривалось как синдское, и, конечно, все курганы окрестностей Анапы рассматривались исключительно как варварские. Да и чьими им быть на варварских территориях?

Разведки на этой территории проводились многократно<sup>2</sup>. Было раскопано несколько греческих усадеб и некрополей местного поселения (Алексеева. 1980. С. 18–50; 1991; 1997; «Население Архаической Синдики», 2010; Новичихин. 2006; Крушкол. 1971). Однако систематизации этих данных не проводилось<sup>3</sup>, территории к востоку от Анапского района практически<sup>4</sup> не исследовались. В результате складывалось мнение, что перед нами варварские территории, на которых в IV в. до н. э. появляются отдельные греческие усадьбы, которые входят в ближнюю и дальнюю хору Горгиппии.

Начиная с 2009 года, на данной территории начались системные разведки Восточно-Боспорской АЭ ИА РАН. Уже к 2010 году было выявлено большое количество поселений, возникших уже в VI в. до н. э. и просуществовавших до IV–III вв. до н. э. (Чевелёв, Кашаев, Сударев. 2011. С. 403–411). В настоящее время выявлено несколько крупных городищ и несколько десятков усадеб и поселений. Крайне интересна хронология большинства из них. Они возникают в VI в. до н. э., существуют до IV–III в. до н. э. На многих из них зафиксированы следы мощных пожаров. Интересен и тот момент, что уже в V в. до н. э. на этих поселениях существует каменное домостроение и собственное производство черепицы. Собственно говоря, данная территория уже в V веке до н. э. представляет собой сельскохозяйственную территорию по многим показателям более «греческую», более эллинского облика, чем сельскохозяйственная хора Тамани.

<sup>2</sup> К сожалению, в подавляющем большинстве материалы разведок не опубликованы. Среди наиболее значимых необходимо отметить материалы археологической карты С. Ф. Войцеховского (1927), материалы разведок экспедиции А. А. Миллера (1931), разведки Анапской АЭ ИА АН СССР под рук. Е. М. Алексеевой и российско-итальянский проект под рук. Ю. М. Горлова.

<sup>3</sup> Как, например, в соседнем Темрюкском районе (Паромов. 1992, 1992 а).

<sup>4</sup> Не проводилось системного изучения данного района.

Начиная с 2010 года на территории Анапского и Крымского районов Краснодарского края было исследовано несколько поселений, некрополей и курганов этого времени. И они дали крайне интересный, хотя в отдельных случаях, и несколько неожиданный результат.

Наверное, самым важным результатом работ было то, что часть поселений (пос. Вестник, Усатова Балка, Урочище Самойленко) возникает на месте более ранних поселений местного населения. Рядом с некоторыми из них существуют некрополи местного населения. Более того, с конца VI в. до н. э. и в течение всего V в. до н. э., эти некрополи и поселения сосуществуют. В этом принципиальное отличие Тамани и Синдики. На Таманском полуострове к началу греческой колонизации также существует местное население, однако уже в VI в. до н. э. его следы практически не фиксируются (Иванов, Сударев. 2012. С. 178–199; 2013. С. 213–217; 2013 а. С. 176–185; 2014. С. 197–204).

На территории Синдики ситуация несколько иная. В поселении Вестник в конце VI – начале V в. до н. э. строится монументальное здание, которое мы склонны считать храмом элевсинских богинь (Чевелёв, Кашаев, Сударев. 2011. С. 403–411), аналогичным храму богине Деметры на о. Наксос (Gruben. 1966. S. 340. Abb. 283; S. 78–177. Abb. 1; Lamprinouidakēs, Gruben, etc. 2003. S. 387–400. Abb. 2–7, 13–14). Существует и иная точка зрения, что это не храм, а «банкетные залы», гестиатории, находившиеся при многих святилищах греческого мира и служившие для проведения жертвенных трапез, приуроченных к религиозным праздникам» (Чистов, Ильина. 2012. С. 36–38; Börker. 1983). Однако для изучения исследуемого вопроса разница в интерпретации не является принципиальной. В любом случае мы имеем дело с греческим культовым зданием, связанным со святилищем. Как уже отмечалось, строительство здания датируется нами рубежом VI–V вв. до н. э. Известные аналогии также говорят в пользу ранней датировки комплекса. Данное здание возникло на уже существующем поселении, некоторые камни фундамента положены на культурный слой, более того, под стенами комплекса были выявлены и исследованы две ямы. Характерной особенностью этих ям являлось полное отсутствие в материале заполнения кружалной керамики, при наличии значительного количества лепной посуды.

Вторым важным моментом, на котором стоило бы остановиться, является обилие местной лепной керамики в слоях и комплексах исследованных на данном поселении. Причём её процент на всем протяжении времени существования поселения превалирует над всеми видами керамики, кроме тарной. Нам хорошо известна меотская и протомеотская керамика Прикубанья VII–IV вв. до н. э. (Лимберис, Марченко. 2012;

2013. С.44–57). Данная керамика близка меотской, хотя и имеет местные локальные особенности.

И третье, на чём стоит остановиться при изучении данного памятника, – это наличие в непосредственной близости от исследованного комплекса, некрополя, принадлежащего местному населению. Ближайшее из исследованных погребений расположено всего в 100 м от крайнего из зданий. В настоящий момент исследовано 10 погребений VI–V вв. до н. э. Интересен погребальный обряд на данном некрополе. Все погребения, выполненные по обряду ингумации, принадлежат мужчинам-воинам, похороненным с оружием. Они совершены в очень неглубоких могилах, иногда почти на поверхности. Иногда для погребения сооружался каменный ящик из необработанных дикарных плит известняка без перекрытия, в некоторых случаях погребённый помещался в неглубокую могилу, обложенную по периметру небольшими камнями. По ряду признаков они чрезвычайно близки ранней серии погребений в каменных ящиках Восточного Крыма (Масленников. 1995). Целых детских и женских костяков не встречено. Однако на территории некрополя встречены площадки, выложенные из небольших камней. Подобные площадки, скорее всего, являлись местами для «выставлений» умерших. Более того, в западинах между камнями встречались разрозненные остатки отдельных человеческих костей. Так, на одной из площадок было встречено несколько длинных костей от разных костяков и осколки от ещё некоторого количества человеческих костей. В непосредственной близости располагались небольшие ящички с инвентарём, но без костяков или с отдельными разрозненными костями. Мною уже высказывалась мысль<sup>5</sup>, что наряду с ингумацией у ряда варварских народов Северного Причерноморья существовали и иные обряды погребений и, в частности, выставления. Более того, в одних и тех же некрополях для разных категорий умерших могли существовать разные обряды погребений (Сударев. 2005. С.17; 2005 а. С. 149–158; Сорокина, Сударев. 2001. С. 377–384; Иванов, Сударев. 2012. С. 194–197). Так в некрополе «Фронтное» мужчины похоронены по обряду ингумации, а женщины – по обряду выставления. Видимо, аналогичные обряды практиковались и на данном поселении.

Нами уже высказывалось предположение, что ранний вариант каменных ящичков Восточного Крыма, видимо, также остатки подобных погребений (Сорокина, Сударев. 2001. С. 379). В то же время в научной литературе отмечалось сходство каменных ящичков Восточного Крыма с аналогичными памятниками, известными в Западном Предкавказье, в районе Новороссийска и Анапского региона (Масленников, 1995; Новичихин. 2010. С. 191–204). Ревизия опубликованных материалов

<sup>5</sup> Вслед за С. С. Бессоновой (Бессонова. 1990. С. 17–40).

позволяет предположить, по крайней мере, на раннем этапе существования некрополя у х. Рассвет тот же обряд погребения (Новичихин. 2010. С. 28. Рис. 16; С. 30. Рис. 19; С. 41. Рис. 33; С. 59. Рис. 54 и др. С. 252). Таким образом, мы видим, что к моменту, предшествующему появлению греков, на прилегающей территории наряду с обрядом ингумации существовал и обряд «выставления».

Близкие по обряду погребения были исследованы сотрудниками Восточно-Боспорской АЭ<sup>6</sup> во время раскопок на поселении Усатова Балка. Данное поселение возникает так же в VI в. до н. э. в непосредственной близости от протомеотского<sup>7</sup> некрополя и на протяжении VI–IV вв. до н. э. наиболее массовым материалом после амфорного является лепная керамика, близкая к той, что мы исследовали на пос. Вестник.

Аналогичную ситуацию мы наблюдаем еще в одном поселении, исследованном Восточно-Боспорской АЭ в 2013–2014 гг.<sup>8</sup> – «Урочище Самойленко». Там так же поселение возникает на месте более раннего, местного, и существует до IV–III вв. до н. э. На широкой площади исследованы остатки каменной оборонительной стены, каменного здания IV в. до н. э., остатки столбовых конструкций от деревянных домостроений, котлован землянки. Также на протяжении всего периода, за исключением амфорной, лепная керамика превалирует над остальными категориями керамики. Рядом расположен некрополь, состоящий из каменных ящичков. К сожалению, на настоящий момент исследовано только одно сильно потревоженное погребение.

В связи с исследуемой темой необходимо отметить еще два пункта. Это хорошо известное Алексеевское поселение и исследованное в 2013 г. поселение Су-Псех<sup>9</sup>.

Про Алексеевское поселение нам известно очень немного. В 1980–1981 гг., на юго-восточной окраине Анапы А. И. Саловым было обследовано несколько пятен с подъёмным материалом (Салов. 1986. С. 188–195). По мнению автора сборов, ряд фрагментов должен датироваться первой половиной VI в. до н. э., а само поселение – VI – концом первой четверти V в. до н. э. Позднее, в 1987 г., на этой территории провели исследования Н. Д. Нестеренко и А. М. Новичихин. Ими были исследованы два погребения конца VI – начала V вв. до н. э. в небольших плитовых могилах без перекрытия близких погребениям некрополя у х. Рассвет. Кроме того, исследователями, вслед за А. И. Саловым было отмечено значительное количество лепной керамики, при малом количестве гончарной столовой и кухонной. Но наиболее интересной находкой стало обнаружение

<sup>6</sup> Раскопки А. А. Крайневой.

<sup>7</sup> По нашему мнению – синдского.

<sup>8</sup> Работы велись совместно с ЮРЦАИ (Краснодар). Начальник отряда А. В. Иванов.

<sup>9</sup> Материалы исследования в настоящее время готовятся нами к публикации.

в данном месте фрагмента килика с изображением птицы. Фрагмент хранится в анапском археологическом музее. Датируется концом VII – началом VI в. до н. э. (Журавлёв, Шлотцауер. 2011. С. 93–95).

Второй пункт расположен в пределах прямой видимости, на расстоянии около 5,5 км от Алексеевского поселения, на склоне горы у пос. Су-Псех. На территории поселения, при исследовании усадьбы IV в. до н. э. был обнаружен ряд фрагментов расписной керамики Милетского и Северо-Ионийского производства. Фрагменты датируются концом VII в. до н. э. – рубежом первой и второй четвертей VI в. до н. э. К сожалению, в связи с перепланировками IV в. до н. э., выяснить взаимосвязь поселения и данной керамики оказалось невозможным. Можно только констатировать, что на данном участке встречены остатки каменных ящиков, фрагменты и целые формы местной лепной посуды, бронзовые браслеты и булавки.

Итак, подведем некоторые итоги. Судя по имеющимся данным, уже в конце VII в. до н. э. греки начали освоение территории Синдики. Процесс освоения начался с самой южной крупной речной артерии – долины реки Анапка. Освоение территории шло в целом мирно. Греки и варвары сосуществовали в рамках одних и тех же поселений. В пользу мирного сосуществования греков и варваров на раннем этапе освоения региона и колонизации говорят следующие факты: большое количество отдельных усадеб и практически неукрепленных поселений, большое количество варварских некрополей с характерными погребальными сооружениями и обрядами, расположенных по соседству. При этом следов варварского присутствия на территории раннего некрополя Предгоргии (Синдской Гавани) нет. Кроме того, процент и формы лепной керамики в городских слоях раннего полиса не позволяют говорить о сколько-нибудь заметном присутствии синдов в греческом полисе.

Ситуация начинает изменяться в IV в. до н. э. Прекращают функционировать многие синдские некрополи (Население Архаической Синдики. 2010. С. 252–253). Неизвестны захоронения этого времени и на некрополе у поселка Вестник. Из серии разрозненных и случайных захоронений местного населения (Алексеевское поселение, Су-Псех, у ст. Варенниковская, у ст. Гастагаевская) ни одно не датируется надёжно IV в. до н. э. Одновременно часть усадеб прекращает своё существование, на некоторых есть следы пожара. Следы перестроек IV в. до н. э. есть в частности на пос. Вестник. В IV в. до н. э. обновляется и оборонительная стена на пос. Урочище Самойленко. Однако значительное число усадеб и поселений продолжают существовать весь IV век до н. э. и заканчивают свою жизнь либо на рубеже IV–III вв. до н. э., либо в III в. до н. э.<sup>10</sup>

<sup>10</sup> Обычно – не позже середины столетия.

Представляется преждевременным говорить о причинах такой ситуации. Однако следует сделать несколько замечаний. Наиболее поздние слои Предгоргии (Синдской Гавани) датируются в пределах 370–360 гг. и завершаются пожарами (Завойкин. 1998. С. 134–145; 2007. С. 24). Тем же временем датируются и наиболее поздние погребения раннего некрополя Предгоргии.

Приблизительно тем же временем датируется и надпись из Лабриса (Яйленко. 2010. С. 25), повествующая о войне в Синдике Левкона и Октамасада. Чуть более ранним временем «накануне 393–391 гг.» (Завойкин. 2007) датируется экспедиция в Синдику Тиргатао.

Однако создание периодизации истории Синдики – это тема отдельной работы.

### Литература

- Е. М. Алексеева. К изучению Сельских поселений вокруг Горгии // Горгия. Краснодар, 1980. Т. 1.
- Е. М. Алексеева. Греческая колонизация северо-западного Кавказа. М., 1991.
- Е. М. Алексеева. Античный город Горгия. М., 1997.
- Н. В. Анфимов. Древнее золото Кубани. Краснодар, 1987.
- С. С. Бессонова. Скифские погребальные комплексы, как источник для реконструкции идеологических представлений // Обряды и верования древнего населения Украины. Киев, 1990.
- Д. В. Журавлёв, У. Шлотцауер. Греческая колонизация восточной части Таманского полуострова // Scripta antiqua. Вопросы древней истории, филологии, искусства и материальной культуры. Альманах. М., 2011.
- А. А. Завойкин. Синдская Гавань (Синдик) – Горгия // ВДИ. 1998. № 3.
- А. А. Завойкин. Образование Боспорского государства. Археология и хронология становления территориальной державы. Автореферат дисс... докт. ист. наук. М., 2007.
- А. В. Иванов, Н. И. Сударев. К вопросу о догреческом населении Таманского полуострова // Древности Боспора. М., 2012. Т. 16.
- А. В. Иванов, Н. И. Сударев. Комплексы догреческого населения исследованные на Западном некрополе Гермонассы // Боспор Киммерийский и варварский мир в период античности и средневековья. Археологический объект в контексте истории. Керчь, 2013. – (Материалы XIV Боспорских чтений).
- А. В. Иванов, Н. И. Сударев. Об автохтонном населении Тамани накануне колонизации // ДБ. 2013 а. Т. 17.
- А. В. Иванов, Н. И. Сударев. О двух моделях колонизации Азиатского Боспора // Боспор Киммерийский и варварский мир в период античности и средневековья. Актуальные проблемы хронологии. Керчь. 2014. (Материалы XV Боспорских чтений).
- Ю. С. Крушкоч. Древняя Синдика. М., 1971.
- Н. Ю. Лимберис, И. И. Марченко. Меотские древности VI–V вв. до н. э. Краснодар, 2012.

- Н. Ю. Лимберис, И. И. Марченко. Типология и хронология раннемеотских ковшей из погребений правобережья Кубани // Древности Западного Кавказа. Краснодар, 2013. Т. I.
- А. А. Масленников. Каменные ящики Восточного Крыма (К истории сельского населения Европейского Боспора в VI–I вв. до н. э.) // БС. 1995. 8. Население Архаической Синдики. По материалам некрополя у х. Рассвет // Некрополи Причерноморья. М., 2010. Т. III.
- А. М. Новичихин. Исследование архаических памятников у поселка Алексеевка // Музейный вестник КГИАМЗ им. Е. Д. Фелицина. Краснодар, 1993. Вып. 1.
- А. М. Новичихин. Население Западного Закубанья в первой половине I тысячелетия до н. э. М., 2006.
- А. М. Новичихин. Границы Синдики // Былые годы. Черноморский исторический журнал. 2011. № 3 (21).
- Я. М. Паромов. Археологическая карта Таманского полуострова // БС. 1992. № 1.
- Я. М. Паромов. Археологическая карта Таманского полуострова // М., 1992 а. (Работа депонирована в ИНИОН РАН. № 47103 от 1.10.1992 г.).
- А. И. Салов. Архаическое поселение на окраине Анапы // Проблемы античной культуры. М., 1986
- Н. П. Сорокина, Н. И. Сударев. К вопросу о некоторых варварских погребениях Боспора VI–V вв. до н. э. // ДБ. 2001. № 4.
- Н. И. Сударев. Грунтовые некрополи боспорских городов VI–II вв. до н. э. как исторический источник. Автореф. дисс... канд. ист. наук. М., 2005.
- Н. И. Сударев. Грунтовые некрополи боспорских городов VI–II вв. до н. э. как исторический источник. Диссертация канд. ист. наук. М., 2005 а.
- Н. Ф. Шевченко. Племена Восточного Приазовья на рубеже эры. Краснодар, 2013.
- О. Д. Чевелёв, С. Б. Кашаев, Н. И. Сударев. Новые исследования в Анапском районе Краснодарского края // Боспор Киммерийский и варварский мир в период античности и средневековья. Взаимовлияние культур. Керчь, 2011. – (Материалы XII Боспорских чтений.)
- Д. Е. Чистов, Ю. И. Ильина. Комплекс построек общественного назначения периода поздней архаики из раскопок в Северо-Восточной части Березанского поселения // Scripta antiqua. Вопросы древней истории, филологии, искусства и материальной культуры. Альманах. М., 2012
- В. П. Шилов. О расселении меотских племен // СА. 1950. Т. XIV.
- В. П. Яйленко. Тысячелетний Боспорский рейх. М., 2010.
- ABRAU ANTIQUA. Результаты комплексных исследований древностей полуострова Абрау. М., 2009.
- C. Börker. Festbankett und griechische architektur. Konstanz, 1983. – (Xenia. Ht. 4).
- G. Gruben. Die Tempel der Griechen. München, 1966.
- G. Gruben. Naxos und Delos // Jahrbuch des Deutschen Archäologischen Instituts. 1998. Bd. 112.
- V. Lamprinouidakēs, G. Gruben. etc. Naxos. Das Heiligtum von Giroula bei Sangri // Antike Welt. 2002. № 4.

Н. Ю. Лимберис, И. И. Марченко

### Палестрит из окрестностей Фанагории<sup>1</sup>

Летом 1993 г. Краснодарской археологической экспедицией в 4–4,5 км к юго-западу от Фанагории были раскопаны три кургана, входивших в состав большого курганного могильника, тогда ещё не отмеченного на археологической карте Тамани. В настоящее время этот могильник связывается с поселением Виноградное–7 (Марченко, Бочковой, Кононов. 2007; Лимберис, Марченко. 2010). В курганах были открыты захоронения IV в. до н. э. – I в. н. э. Обряд некрополя отличается большим разнообразием (погребения в широких и узких ямах, склеповые захоронения, подбойные могилы, трупосожжения, детские захоронения в амфорах), а инвентарь типичен для местного греко-варварского населения. Материал из курганов № 2, 7 и 8 был нами суммарно опубликован, но статья эта мало известна специалистам (Лимберис, Марченко. 1997). Поэтому у нас появилось желание вернуться к старому материалу и подробнее проанализировать один из интереснейших по обряду и инвентарю комплексов – погребение 13 из кургана 2.

Это погребение было впущено в естественный холмик, который являлся основанием кургана. О связи курганной насыпи именно с этим погребением судить трудно, так как слой в северной поле кургана, где находилось погребение, был уничтожен распашкой. Тем не менее, нужно учесть, что это захоронение является самым ранним в кургане (всего их 26, не считая отдельных комплексов). Погребальное сооружение представляло собой широкую прямоугольную яму размерами 3,5×2,65 м, ориентированную длинной осью по линии В–З (Рис. 1). Глубина ямы от древней дневной поверхности – около 1 м. Погребение было ограблено в древности, разрушен и скелет человека, кости которого оказались разбросанными на разной глубине. Однако труположение восстанавливается по фрагментам костей ног и таза, сохранившимся *in situ* на дне могильной ямы. Погребённый (мужчина?, 18–25 лет<sup>2</sup>) лежал вытянуто на спине, головой на восток. Слева от него находились два лекифа. У северной стенки ямы стояла также *in situ* красноглиняная миска с чернолаковой солонкой внутри. Остальной инвентарь (разбитые лекифы и кувшины, медная

<sup>1</sup> Работа выполнена при поддержке гранта РГНФ № 13–01–00089 «Торговые связи меотов Прикубанья с античным миром (по материалам древнегреческой чернолаковой и тарной керамики)».

<sup>2</sup> Определение М. А. Балабановой.

монета) был разбросан на разных уровнях в ногах и справа от ног скелета (здесь, в том числе, находились фрагменты железного стригиля). Важно отметить также тлен от узких деревянных плашек (перекрытие?) между развалом кувшина и костями ног (на 18 см выше дна).

В погребении было найдено более двадцати целых и фрагментированных арибаллических лекифов с приземистым туловом (*squat lekythos*), большинство из которых (кроме двух) – привозные, судя по глине (бежевая или светло-коричневая, тонко отмученная) и лаку, аттические. Эти сосуды для косметического масла встречаются повсеместно в памятниках Средиземноморского региона и Причерноморья.

Более половины всего количества лекифов (тринадцать целых и частично восстановленных и фрагменты, по крайней мере, ещё от трёх сосудов) украшены сетчатым орнаментом, нанесённым чёрным, бурым или красноватым лаком, с белыми точками на пересечении линий. Лаком окрашены также верхняя часть горла с венчиком и ручка. В нижней части горла нанесены тонкие лаковые линии – вертикальные или горизонтальные (Рис. 2, 1–10).

Сетчатые лекифы принадлежат к миниатюрным сосудам группы Буласа (Bulas. 1932. P. 388–398; Вдовиченко, Турова. 2006. С. 42, 116, 117. Рис. 21, № 134, 135). Выпуск таких лекифов исследователи традиционно относят к первой – концу третьей четверти IV в. до н. э. (Рогов, Тункина. 1998. С. 173). Наиболее ранними считаются экземпляры с вертикальными белыми полосами на горле, разделёнными тонкими чёрными линиями. Два таких сосуда были встречены в некрополе Панское I с амфорами первой четверти и середины – третьей четверти IV в. до н. э. Остальные сетчатые лекифы из этого некрополя датируются в пределах второй – третьей четвертей (Монахов, Рогов. 1990. С. 138. Табл. 2; Рогов. 2011. С. 41, 42, 49, 112, 113, 123. Рис. 37, 2; 41, 8. Табл. 63, 20; 64, 9; 71. № 119–125; Егорова. 2004. С. 148, 149. Рис. 2, 3). Более поздние экземпляры происходят из погребения 41 некрополя Гориппии с монетой 330–315 гг. (Алексеева. 1982. С. 57. Рис. 32). Вероятно, ближе к концу IV в. до н. э. сетчатые лекифы всё реже поступают в Северное Причерноморье из-за сокращения их производства в Аттике. Однако их выпуск полностью не прекращается, о чём свидетельствует находка из некрополя Агридженто на Сицилии (*Le necropole di Agrigento*. 1988. P. 389. № 10).

Лекифы с краснофигурной пальметтой представлены одним целым и тремя фрагментированными экземплярами, и фрагментом стенки. Лак чёрный, блестящий, на целом сосудике – бурый, но практически всё покрытие утрачено (Рис. 2, 11; Рис. 3, 8–10). Пальметта окружена резервной линией, разорванной вверху центральным листком – наиболее распространённый из встречающихся в IV в. до н. э. вариант изображе-



Рис. 1. План и разрез могильной ямы погребения 13 из кургана 2: 1 – кувшин к/г; 2 – лекиф; 3 – горло кувшина; 4 – горло лекифа; 5 – часть лекифа; 6а – ручка кувшина; 6–11 – фрагменты лекифов; 12 – монета медная; 13 – горло лекифа; 14 – фрагмент бронзового предмета; 15 – лекиф; 16 – фрагмент чернолакового сосуда; 17 – фрагменты лекифа; 18 – фрагмент кувшина к/г; 19 – фрагмент бронзового предмета; 20–21 – лекифы; 22 – фрагмент кувшина к/г; 23 – миска к/г; 24 – солонка чернолаковая; 25–27 – фрагменты лекифов

ния пальметты на лекифах (Буравчук. 2007. С. 42. Рис. 18, А).

По материалам некрополя Аполлонии аналогичные лекифы (тип VII по Т. Иванову), датируются концом второй четверти – второй половиной IV в. до н. э., и предположительно могут заходить в начало III в. до н. э. (Иванов. 1963. С. 104–106). Большинство сосудов этого типа из некрополя Панское I относятся ко второй – третьей четвертям IV в. до н. э., хотя, как отмечают исследователи, самые ранние экземпляры появились в первой четверти этого столетия одновременно с сетчатыми (Рогов, Тункина. 1998. С. 173; Рогов. 2011. С. 49, 122. Табл. 71, № 107–115).

Таким образом, время наиболее широкого использования арибаллических (сетчатых и с пальметтой) лекифов в некрополях Северного Причерноморья приходится на вторую – третью четверти IV в. до н. э. Этот период совпадает с их массовым выпуском в Аттике и повсеместным применением в погребальном обряде греческих некрополей Средиземноморья (Robinson. 1950. P. 148–150, 160–162. Pl. 105–108).

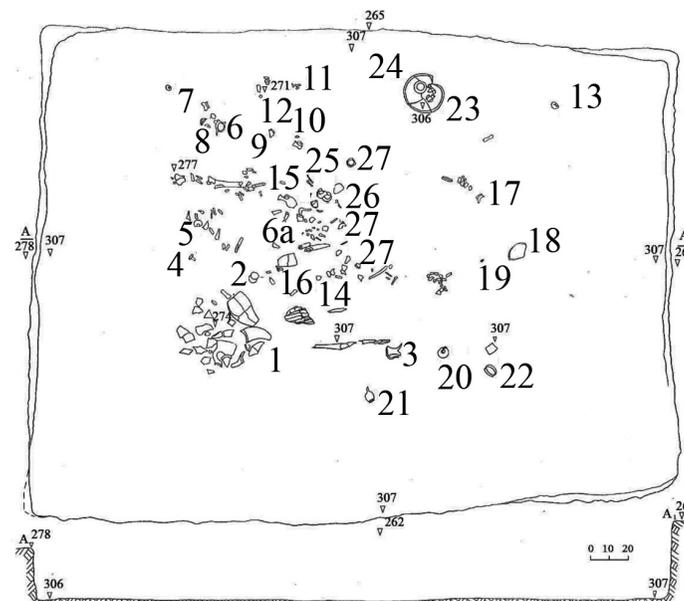

Рис. 2. Лекифы из погребения 13: 1–10 – сетчатые; 11 – чернолаковый с пальметтой; 12 – красноглиняный с черной краской на горле

Обычай помещения лекифа в погребение проникает и в среду местного населения Прикубанья. Но в отличие от боспорских некрополей, в меотских грунтовых могильниках арибаллические лекифы встречаются чрезвычайно редко. На огромный массив погребений IV в. до н. э. из памятников Краснодарской и Усть-Лабинской групп приходится одна находка из могильника Старокорсунского городища № 2 (погребение 652 з). Здесь был найден лекиф с пальметтой. Совместно с ним встречены две амфоры Книда чередникового варианта I–D второй – третьей четвертей IV в. до н. э. и амфора Пепарета солохинского варианта I–A первой половины IV в. до н. э. (Монахов. 2003. С. 104, 110, 97–100). На этом основании датировка погребения может быть ограничена второй четвертью IV в. до н. э.

Остальные, известные нам находки чернолаковых арибаллических лекифов из Прикубанья (в том числе с изображением зайца, сетча-

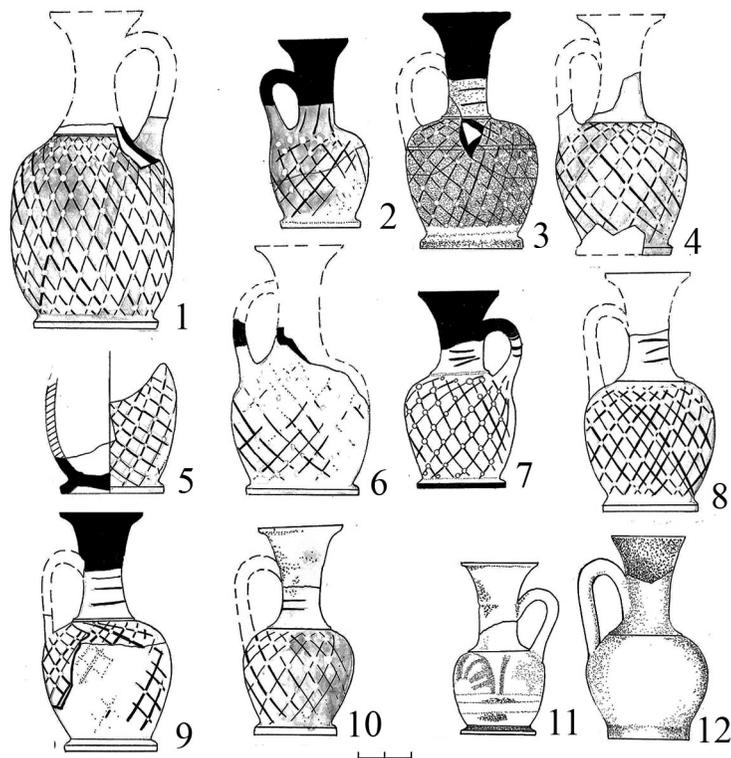

Рис. 3. Инвентарь из погребения 13: 1–4 – сосуды к/г; 5 – стригиль железный; 6 – солонка чернолаковая; 7 – лекиф к/г; 8–10 – части чернолаковых лекифов с пальметтой

тые, с пальметтой), были сделаны на могильниках, расположенных ближе к восточной границе Боспора: Марьянский курган (ОАК-1912. С. 54. Рис. 7), Елизаветинский могильник № 2 (погребение 50 1966 г.), Чернолесский (ПМ), Лебеди III (раскоп I, комплекс LX, погребение 8 1979 г., погребение 150 1980 г.). В погребениях 252 и 253 Прикубанского могильника лекифы сетчатый и с пальметтой были встречены с амфорами первой четверти IV в. до н. э., а полностью покрытый лаком из погребения 196 – с амфорами середины – третьей четверти этого столетия (Лимберис, Марченко. 2010 а. С. 339, 340. Рис. 5, 8, 9, 13).

Так как находки чернолаковых арибаллических лекифов, главным образом, даёт материал некрополей, а в культурных слоях поселений

они попадают нечасто, Е. Я. Рогов и И. В. Тункина предположили, что, скорее всего, они связаны «исключительно с погребальным культом» (Рогов, Тункина. 1998. С. 174). Тем не менее, целые лекифы и их фрагменты не так уж редки в культурных слоях бытовых памятников как Европейского, так и Азиатского Боспора. В памятниках Северо-Западного Крыма они, как правило, происходят из слоёв начала IV в. до н. э. Кстати, совместно встречаются и многочисленные фрагменты простых красноглиняных лекифов (Егорова. 2009. С. 43, 44). Отмечено присутствие чернолаковых лекифов и в Горгипсии, в том числе целый сетчатый лекиф был найден в слое сгоревшего дома 10 строительного периода I Б (Алексеева. 1997. С. 199, 200. Табл. 80, 21; 204, 1–7, 9, 10). Очевидно, что эта категория сосудов для масла (вернее, их содержимое) всё-таки находила применение не только в погребальных ритуалах, но и в обыденной жизни. Ароматизированные или простые масла непременно использовались в косметических и медицинских целях.

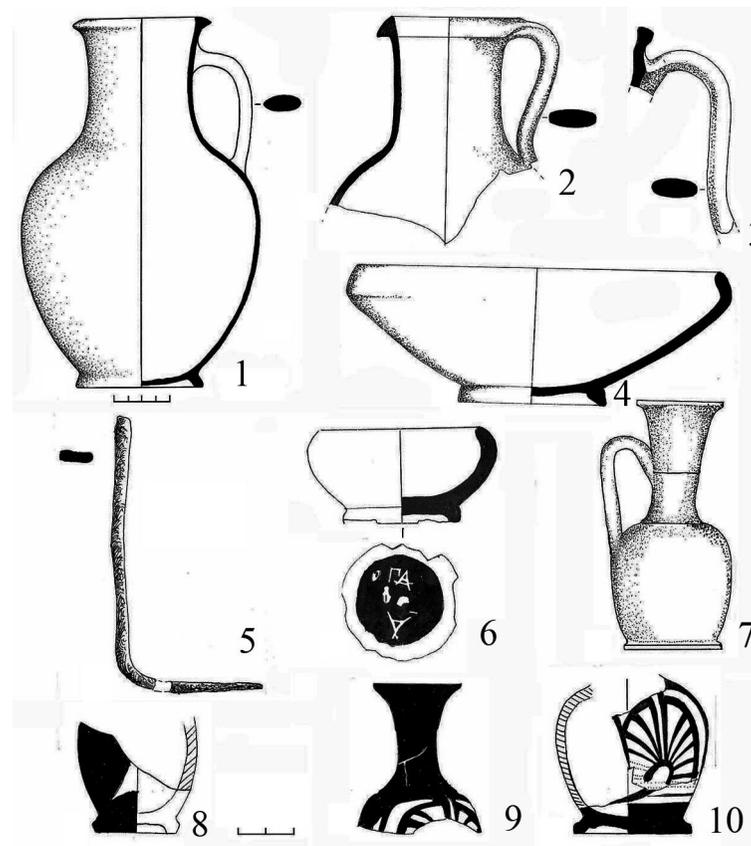
В меотских могильниках наблюдаются неоднократные случаи вторичного применения разбитых лекифов – их отбитые горлышки использовались в качестве пряслиц. Обычно их находят в погребениях рядом с лепными пряслицами. Находку пряслица из горлышка арибаллического лекифа отмечал К. Ф. Смирнов в погребении 3 1949 г. Пашковского могильника № 3 (Смирнов. 1958. С. 304. Рис. 9, 2). Такие же изделия были найдены в нескольких погребениях Прикубанского могильника (Лимберис, Марченко. 2010 а, С. 340, 352, 353. Рис. 5, 10–12, 14).

Кроме лекифов, из погребения 13 кургана 2 происходит чернолаковая солонка на кольцевом поддоне (рис. 3, 6). Она относится к распространённому типу (*saltcellar: footed*), который выпускался в Аттике с начала V в. до н. э. до середины III в. до н. э. (Sparkes, Talcott. 1970. № 939–950; Rotroff. 1997. № 1075–1089). Такие сосуды широко представлены в греческих и варварских памятниках Северного Причерноморья. Хронология их неплохо разработана на материалах Крыма, где они появляются в третьей – последней четверти IV в. до н. э. и бытуют до середины III в. до н. э. или даже третьей четверти II в. до н. э. (Стойнов. 2005. С. 44, 45. Рис. 3, II; Егорова. 2005. С. 222, 233. Рис. 5, 44–50; Егорова. 2009. С. 38, 39. Рис. 25, Б; 26, А; Масленников. 2010. С. 390, 391. Рис. 2, 16; 7, 7, 8). На нашем экземпляре выявляются как условно ранние признаки IV в. до н. э. (желобок на стыке поддона со стенкой, сильно загнутый край), так и условно поздние (которых в два раза больше), характерные для начала III в. до н. э. (ровные стенки без утолщения, скругленная кромка венчика, гладкая подошва поддона, дно ровное). По сочетанию признаков следовало бы датировать солонку рубежом IV–III вв. до н. э., если бы не буквы, процарапанные на дне снизу, начертание которых характерно

для середины IV в. до н. э.<sup>3</sup>: с одной стороны – ПА, с другой – А. Буквы расположены основанием к середине донца. Таким же образом буквы ПА в лигатуре процарапаны на солонке неизвестного происхождения из Краснодарского музея (КМ 3614/260). В основном, исследователи граффити на керамике согласны в том, что на донцах сосудов с нижней стороны ставились имена владельцев (Федосеев. 2009. С. 462). В нашем случае это могли быть два владельца.

Местная керамика из погребения изготовлена из оранжевой глины с песком и белыми известковыми включениями, характерной для сосудов фанаторийского производства. Два красноглиняных лекифа, копируют аттические образцы (Коровина. 1987. С. 24). Горло одного из них окрашено чёрной краской (Рис. 2, 12; Рис. 3, 7).

Верхняя часть кувшина с ручкой, которая крепится непосредственно к венчику, нависающему наружу (Рис. 3, 2). Однотипный кувшин происходит из гробницы 10 могильника на плато Мысырь в Восточном Крыму. Вместе с ним были найдены лекиф с пальметтой середины IV в. до н. э. и чернолаковый канфар третьей четверти IV в. до н. э. В целом захоронение было датировано последней четвертью этого столетия (Масленников. 1995. С. 24, 30. Рис. 44, 8–10). Такой же кувшин и лекиф с пальметтой из гробницы 3 некрополя Гермонассы по черепичным клеймам Пантикапея относятся к середине IV в. до н. э. (Ковальчук, Крайнева, Сударев, Чевелёв. 2010. С. 98–100. Рис. 4, 1, 10).

Второй кувшин – с выступающим трапецевидным венчиком, верхний конец ручки крепится к горлу ниже венчика (Рис. 3, 1, 3). Аналогии опять же находим в Крыму в гробнице 3/12 могильника «Стоячий камень» второй половины IV – первой половины III в. до н. э. (Масленников. 1995. С. 7. Рис. 4, 6) и из скифского комплекса 20/1 у с. Григорьевка (Колтухов. 2012. С. 120. Рис. 98, 15). Такие же кувшины херсонесского производства были найдены в здании У6 поселения Панское I в горизонтах конца IV – начала III в. до н. э. (Ščeglov. 2002. Tab. 3, 6. S. 37, 47. Pl. 78, C8; 79, C9). По наблюдению С. В. Кашаева, этот тип красноглиняных кувшинов (тип 25 по Т. Н. Книпович), широко представленных от Ольвии до Боспора, копировал аттические образцы и производился в разных центрах (Казаев. 2002. S. 152).

Миска имеет типичную форму, не изменяющуюся на протяжении V–II вв. до н. э. (Рис. 3, 4).

В первой обобщённой работе мы датировали погребение 13 кургана 2 широко – второй половиной IV в. до н. э. (Лимберис, Марченко. 1997. С. 46. Рис. 1), так как большой объём публикуемого материала не позволял сделать развёрнутый анализ инвентаря по каждому погребению в отдельности.

<sup>3</sup> Благодарим Н. А. Павличенко за любезную консультацию.

Возвращение «к пройденному» и более детальное изучение чернолаковой керамики позволило выявить разницу, по крайней мере, в четверть века, между датировками лекифов и солонки. Морфология лекифов более всего соответствует второй – третьей четвертям IV в. до н. э. В последней четверти IV в. до н. э. лекифы встречаются уже очень редко, так как импорт их, по-видимому, сильно сокращается, а такая большая серия, как в нашем погребении, вряд ли могла сильно запоздать. Из более чем 20 лекифов только один имеет следы длительного использования – его лаковое покрытие практически стёрто, но пальметта просматривается (Рис. 2, 11). На всех остальных лекифах лак и сетчатая роспись с белыми точками сохранились очень хорошо, они были только раздавлены грабителями. Сомнительно, чтобы эти довольно хрупкие тонкостенные сосуды могли использоваться для неоднократного заполнения маслом и сохраняться до рубежа IV–III вв. до н. э. (если опираться на позднюю форму солонки). Поэтому мы всё-таки склоняемся к тому, чтобы опустить датировку солонки до третьей четверти IV в. до н. э., более доверяя хронологии лекифов. Е. Я. Рогов и И. В. Тункина уже высказывали мнение, что лекифы, наряду с амфорами, для датировки предпочтительнее других категорий инвентаря, так как приобретались специально для похоронных церемоний и быстро попадали в погребение (Рогов, Тункина. 1998. С. 174). Хотя лекифы сами по себе являются достаточно надёжным датирующим материалом, совместные находки амфор зачастую позволяют сузить датировку комплексов, что наглядно демонстрируют хронологические исследования некрополя Панское I (Монахов, Рогов. 1990. Табл. 2).

Сохранность медной монеты, к сожалению, настолько неудовлетворительна, что использовать её для датирования нельзя. А совокупная хронология чернолаковых сосудов всё-таки не исключает вероятности сужения хронологических рамок погребения до третьей четверти IV в. до н. э.

По наблюдениям Е. Я. Рогова и И. В. Тункиной, присутствие среди инвентаря лекифов не связано с какой-то одной половозрастной группой погребённых, а в сочетании со стригилем лекифы встречаются нечасто. Из этого делается вывод, что присутствие лекифов и стригилей не может характеризовать погребение как палестрическое (Рогов, Тункина. 1998. С. 174). Такого же мнения придерживается Н. И. Сударев, который отмечает, что стригили и лекифы связаны с подготовкой тела к погребению. Он также заметил, что лекифы и стригили чаще встречаются в подкурганых захоронениях (Сударев. 2010. С. 448, 449, 451). Мы с большим доверием относимся к выводам коллег и не оспариваем их статистики. Однако почему среди захоронений с лекифами и стригилями нельзя допустить присутствие погребений палестритов? Ведь традиционный образ жизни греков в колониях не отменял физического воспитания мальчиков.

Правда, железный стригиль (Рис. 3, 5) из публикуемого погребения далёк от классических образцов и выглядит довольно примитивным скребком даже на фоне аналогичных железных изделий из некрополя у пос. им. Войкова (Капошина. 1959. Рис. 53). С другой стороны, в могиле 9/1956 г. некрополя Ольвии был найден похожий железный предмет с костяной рукояткой, который М. Парович-Пешикан сначала называет стригилем, связанным с могилой юноши-палестрита, но затем сопоставляет со скифскими ножами, оговаривая, что его могли использовать вместо стригиля (Парович-Пешикан. 1974. С. 107, 137, 157. Рис. 104, 6). Но сравнение со скифскими ножами совершенно неправомерно, ведь ни в скифской, ни в какой-либо другой культуре этого периода ножи с клинком, расположенным под тупым или прямым углом к рукояти не встречаются. Вероятно, исследовательницу ввели в заблуждение вогнутое лезвие и горбатая спинка некоторых скифских ножей. Скорее всего, предмет из Ольвии всё же нужно признать стригилем. И это – довольно близкая аналогия нашему стригилю.

Более надёжным подтверждением атрибуции погребения 13 из кургана 2 как палестрического выглядит большое число лекифов, сопровождавших захоронение молодого человека. Такое количество масла вряд ли понадобилось исключительно для ритуального умащения покойника.

### Литература

- Е. М. Алексеева. Юго-восточная часть некрополя Горгиппии // Горгиппия. Материалы Анапской археологической экспедиции. Краснодар, 1982. Вып. II.
- Е. М. Алексеева. Античный город Горгиппия. Москва, 1997.
- О. Е. Буравчук. Краснофигурные арибаллические лекифы из собрания Одесского археологического музея // Античный мир и варвары на юге России и Украины. Ольвия. Скифия. Боспор. Москва, Киев, Запорожье, 2007.
- И. И. Вдовиченко, Н. П. Турова. Античные расписные вазы из собрания Ялтинского историко-литературного музея // БИ. 2006. Вып. XIV.
- Т. В. Егорова. Чернолаковая керамика из некрополя у поселка Заозерное // Боспорский феномен: проблемы хронологии и датировки памятников. СПб., 2004. Т. II.
- Т. В. Егорова. Чернолаковые миски и солонки с городища «Чайка» близ г. Евпатории // БИ. 2005. Вып. VIII.
- Т. В. Егорова. Чернолаковая керамика IV–II вв. до н. э. с памятников Северо-Западного Крыма. М., 2009.
- Т. Иванов. Античная керамика из некрополя на Аполония // Аполония. Разкопките в некрополя на Аполония през 1047–1949. София, 1963.
- С. И. Капошина. Некрополь в районе посёлка им. Войкова близ Керчи // МИА. 1959. № 69.
- А. В. Ковальчук, А. А. Крайнева, Н. И. Сударев, О. Д. Чевелёв. Раскопки западного

- некрополя Гермонассы // СИМВОЛА. Античный мир Северного Причерноморья. Новейшие находки и открытия. Москва, Киев, 2010. Вып. 1.
- С. Г. Колтухов. Скифы Северо-Западного Крыма в VII–IV вв. до н. э. (погребальные памятники) // Археологический альманах, Донецк, 2012. № 27.
- А. К. Коровина. Раскопки некрополя Тирамбы (1966–1970) // СГМИИ. 1987. Вып. 8.
- Н. Ю. Лимберис, И. И. Марченко. Античные погребения из курганов в окрестностях Фанагории // Понтийские греки. *Studia Pontoscaucasica*. Краснодар, 1997. Вып. 3.
- Н. Ю. Лимберис, И. И. Марченко. Импортная и местная керамика из погребений нового меотского могильника в Прикубанье // Боспорский феномен: колонизация региона, формирование полисов, образование государства. СПб., 2001. Т. II.
- Н. Ю. Лимберис, И. И. Марченко. Новые материалы из раскопок курганного некрополя у поселения Виноградное-7 на Тамани // СИМВОЛА. Античный мир Северного Причерноморья. Новейшие находки и открытия. Москва, Киев, 2010. Вып. 1.
- Н. Ю. Лимберис, И. И. Марченко. Расписные и чернолаковые сосуды из Прикубанского могильника (атрибуция и хронология) // ДБ. 2010 а. Вып. 14.
- И. И. Марченко, В. В. Бочковой, В. Ю. Кононов. Раскопки могильника «Виноградный-7» на Тамани в 2005–2006 гг. // МИАК. Краснодар, 2007. Вып. 7.
- А. А. Масленников. Каменные ящики Восточного Крыма (К истории сельского населения Европейского Боспора в VI–I вв. до н. э.) // БС. 1995. Вып. 8.
- А. А. Масленников. Чернолаковая посуда с поселения Генеральское-Западное (юго-западный склон) // ДБ. 2010. Вып. 14.
- С. Ю. Монахов, Е. Я. Рогов. Керамические комплексы некрополя Панское I // АМА. 1990. Вып. 8.
- ОАК-1912. Петроград, 1916.
- М. Парович-Пешикан. Некрополь Ольвии эллинистического времени. Киев, 1974.
- Е. Я. Рогов. Некрополь Панское I в Северо-Западном Крыму // МАИЭТ. Симферополь, 2011. Вып. 10.
- Е. Я. Рогов, И. В. Тункина. Расписная и чернолаковая керамика из некрополя Панское I // АВ. 1998. Вып. 5.
- Р. В. Стоянов. Расписная и чернолаковая столовая керамика из некрополя Херсонеса Таврического V–I вв. до н. э. // БИ. 2005. Вып. VIII.
- Н. И. Сударев. Некрополи и погребальные обряды // Античное наследие Кубани. М., 2010. Т. II.
- Н. Ф. Федосеев. Граффити Боспора из-под воды // ДБ. 2009. Вып. 13.
- К. Bulas. Etude sur une classe de vases a décor en forme de reseau ou d'écailles // BCN. 1932.
- S. V. Kašaev. Commonware // Panskoye I. The Monumental Building U6. Aarhus, 2002. Vol. 1. Text. Plates.
- D. M. Robinson. Excavation at Olinthus. Baltimore, 1950. Vol. XIII.
- S. I. Rotroff. Hellenistic Pottery. Athenian and Imported Wheelmade Table Ware and Related Material // The Athenian Agora. Princeton, 1997. Vol. XXIX. NJ.
- B. A. Sparkes, I. Talcott. Black and Plane pottery of the 6<sup>th</sup>, 5<sup>th</sup>, 4<sup>th</sup> cent. B. C. // The Athenian Agora. Princeton, 1970. Vol. XII. NJ.

- «Veder Greco». Le necropole di Agrigento. Roma, 1988.
- A. N. Ščeglov. Monumental Building U6 // Panskoye I. The Monumental Building U6. Aarhus, 2002. Vol. 1. Text. Plates.

*С. В. Кашаев*

### **Ойнохон в погребальном обряде некрополя Артющенко-2**

Грунтовый некрополь Артющенко-2 находится в южной части Таманского полуострова (Темрюкский район Краснодарского края). Памятник расположен на крутом, обрывистом берегу Чёрного моря. В настоящее время он интенсивно разрушается по причинам мощной абразии – практически ежегодно на разных участках берега происходят обвалы, оползни и разорения захоронений современными грабителями, ставшие почти систематическими.

Некрополь был обнаружен после значительного обвала берега, который произошёл зимой-весной 2002 г. С 2003 г. Таманский отряд Боспорской экспедиции ИИМК РАН приступил к спасательным раскопкам активно разрушающегося некрополя (Кашаев. 2009. С. 188–267; Кашаев. 2010. С. 88–96).

В 2009 г. на некрополе Артющенко-2 впервые были зафиксированы следы крупномасштабных грабительских работ. За 2009–2013 гг. на площади некрополя было обнаружено более шестидесяти грабительских шурфов. На поверхности большинства из них находились фрагменты человеческих костей, керамики, железных предметов и другие находки из разорённых захоронений.

С 2003–2013 гг. на некрополе была исследована площадь около 3600 м<sup>2</sup>, обнаружено 142 погребения, из которых 12 доследовано за грабителями. Такие погребения получили особую нумерацию с литерой «Г».

Наиболее ранние обнаруженные захоронения датируются концом VI в. до н. э. или рубежом VI–V вв. до н. э., а самые поздние – II в. до н. э. Большинство из датируемых погребений укладывается в промежуток примерно в сто лет, между началом V и началом IV вв. до н. э.

Характерные особенности погребального обряда на некрополе проявляются в ориентации погребённых, наборе сопроводительного инвентаря, конструкции погребальных сооружений и других признаках. В большинстве случаев погребённые были ориентированы головой на восток или на восток с отклонением к северу. Инвентарь располагался вдоль южной или западной стенок могилы.

Материалы, полученные при раскопках, позволяют выделить основные группы погребального инвентаря. Такими группами являются: ойнохой и кувшины, амфоры, миски, чернолаковые сосуды, расписные сосуды, лепная керамика, предметы вооружения, бронзовые предметы, украшения.

Некрополь даёт интересные и многочисленные артефакты, изучение которых поможет исследованию целого ряда важных проблем, связанных с освоением греками Азиатского Боспора: реконструкции основных типов хозяйственной деятельности, выявлению культурных связей поселенцев.

Почти всегда среди инвентаря находился «сосуд для вина» – чаще всего это ойнохой, в редких случаях – кувшин или амфора. Наравне с мисками «сосуды для вина» являются основным элементом погребального инвентаря. Почти в каждом погребении, где обнаружен инвентарь, присутствует сочетание ойнохой и миски, в крайнем случае, хотя бы одного из этих предметов. Иногда ойнохой (кувшин) и миска в одном погребении были выполнены из одинаковой глины и имели схожую орнаментацию. Складывается впечатление, что это могли быть своеобразные «наборы» или «пары». Чаще всего такие наборы можно наблюдать в погребениях детей или подростков.

В данной работе рассмотрим ойнохой, их различные типы и варианты, использованные в качестве погребального инвентаря. В погребениях V–IV вв. до н. э. ойнохой и кувшины, как правило, располагались в ногах или сбоку от погребённого на уровне ног (Кашаев. 2010. С. 90. Рис. 1. С. 93. Рис. 4). Только в нескольких погребениях более позднего времени III–II вв. до н. э. кувшины располагались в районе головы.

Опыт наблюдения показывает, что ойнохой более крупного размера, как правило, ставили взрослым мужчинам, а женщинам и детям – более мелкие сосуды. В некоторых погребениях, чаще всего парных, обнаружено по две ойнохой, т.е. для каждого захоронённого клали свой сосуд.

Всего в 130 исследованных погребениях найдено 70 сосудов для вина, из них 52 ойнохой, 10 кувшинов и 8 амфор. В процентном соотношении картина выглядит следующим образом: ойнохой – 74,3%, кувшины – 14,3%, амфоры – 11,4%.

Из 130 исследованных погребений 46 выпадают из подсчётов. Они оказались безынвентарными или разрушенными абразией частично или полностью. В них инвентарь не сохранился или сохранился не полностью. Таким образом, инвентарь, поддающийся анализу, был обнаружен только в 84 могилах. Надо отметить, что из 84 погребений в 13 инвентарь крайне малочислен, керамические сосуды часто вообще отсутствуют. Из подсчётов также были исключены погребения, доследованные за грабителями.

Большинство ойнохой – красноглиняные, сероглиняные – представлены единичными экземплярами. Часть ойнохой может быть импортного происхождения. Они отличаются высоким качеством исполнения, составом глиняного теста, хорошо отмученной мелкозернистой глиной и хорошим обжигом.

В то же время среди ойнохой выделяется группа предположительно местного производства. Изготовлены они из коричневой, очень хрупкой, ломкой, слоющейся глины. В большинстве случаев такие сосуды находят раздавленными грунтом на множество мелких фрагментов. Реставрировать их крайне сложно. Столь низкое качество этих ойнохой наводит на мысль, что они не могли использоваться в быту. Возможно, их изготавливали только в ритуальных целях, т.е. специально для помещения в могилу в качестве инвентаря.

На венчике и тулове практически всех ойнохой присутствует орнаментация в виде кольцевых полосок. Они выполнены красной, коричневой или белой краской. Иногда сочетание нескольких кольцевых полосок выполнено двумя разными красками, обычно белой и коричневой. Некоторые сосуды кроме орнаментации краской имеют кольцевые бороздки в нижней части тулова.

При плохой сохранности сосуда или низком качестве глины происходит осыпание или отслаивание ангоба. В таких случаях орнаментация становится плохо заметной или стирается вовсе.

При подробном анализе ойнохой, по морфологическим признакам, можно выделить два основных типа сосудов.

Первый тип – широкогорлые ойнохой. Диаметр горла (не венчика, а именно горла) больше половины максимального диаметра тулова, т.е. больше радиуса тулова. При этом форма тулова часто близка к шаровидной, а диаметр кольцевого поддона меньше диаметра горла (Рис. 1). Тип распадается на два варианта:

– с коротким горлом – горло слабо выраженное, практически не имеет вертикальных стенок, плечики через резкий перегиб сразу переходят в венчик (Рис. 1. 1–3).

Близкие по форме сосуды представлены в материалах некрополей у хутора Рассвет (Крушкол, Новичихин, 2010. С. 158. Рис. 124.1); Ольвии (Скудна, 1988. С. 43. Кат. 27; С. 124. Кат. 191); Пичвнари (Vickers, Kakhidze. 2004. P. 341. Fig. 120); Афинской Агоры (Sparkes, Talcott. 1970. № 105, 106, 112, 113, 114, 154).

– с высоким горлом – горло явно выраженное, имеется переход от плечиков к вертикальным стенкам, вертикальные стенки переходят в венчик (Рис. 1. 4–9).

Аналогичные по форме сосуды представлены в материалах некрополей у хутора Рассвет (Крушкол, Новичихин. 2010. С. 50. Рис. 44, 3; С. 138. Рис. 151, 2); Тирамбы (Аналогии: Коровина. 1987. С. 10. Рис. 7) и Ольвии (Скудна, 1988. С. 145. Кат. 227); городища Горгиппия (Алексеева, 1997. С. 288. Табл. 8. 15, 17); Афинской Агоры (Sparkes, Talcott. 1970. № 117, 118, 153, 155).



Рис. 1. Некрополь Артющенко-2. Широкогорлые ойнохой. 1 – погр. № 124; 2 – погр. № Г 10; 3 – погр. № 81; 4 – погр. № 13; 5 – погр. № 10; 6 – погр. № 50; 7 – погр. № 124; 8 – погр. № 54; 9 – погр. № 6

Второй тип – узкогорлые ойнохой. Диаметр горла равен или меньше половины максимального диаметра тулова, т.е. радиуса тулова. При этом форма тулова овальная, а диаметр кольцевого поддона больше диаметра горла (Рис. 2). Тип так же распадается на два варианта, что и первый:

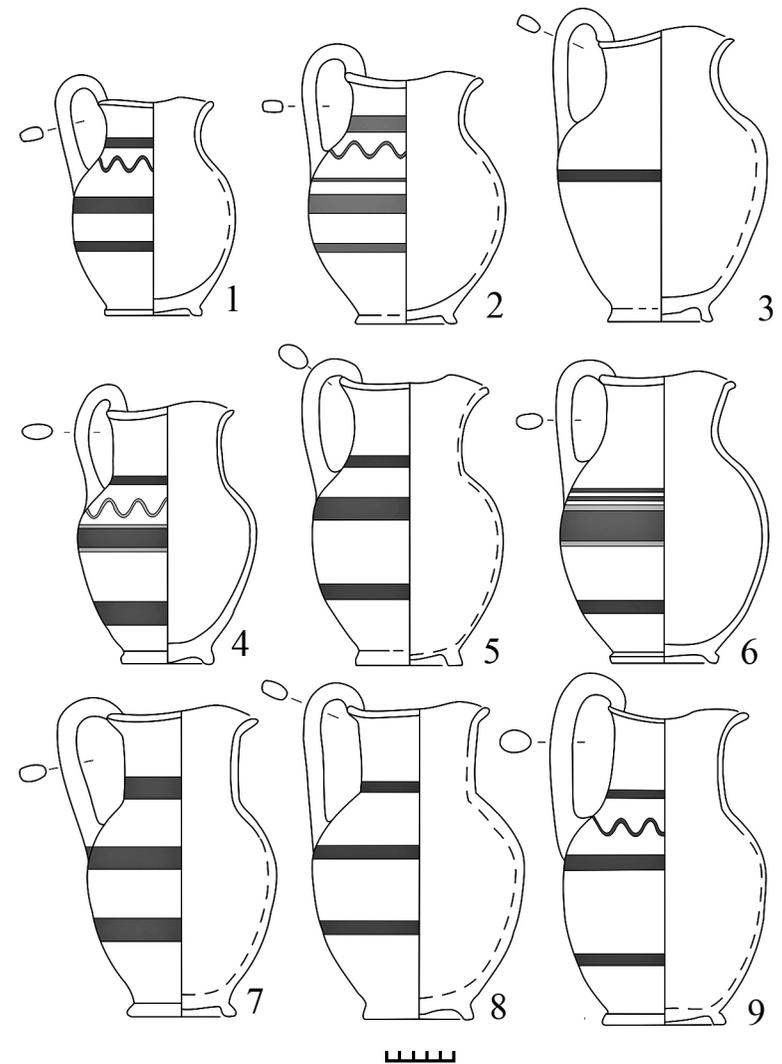

Рис. 2 Некрополь Артющенко-2. Узкогорлые ойнохой. 1 – погр. № 10; 2 – погр. № 43; 3 – погр. № 67; 4 – погр. № 59; 5 – погр. № 34; 6 – погр. № 52; 7 – погр. № 44

– с коротким горлом – горло слабо выраженное, практически не имеет вертикальных стенок, плечики через перегиб переходят в венчик (Рис. 2. 1, 2).

Ближние по форме сосуды представлены в материалах Афинской Агоры (Sparkes, Talcott. 1970. № 101, 121).

– с высоким горлом – горло явно выраженное, имеется переход от плечиков к вертикальным стенкам, вертикальные стенки переходят в венчик (Рис. 2, 3–5).

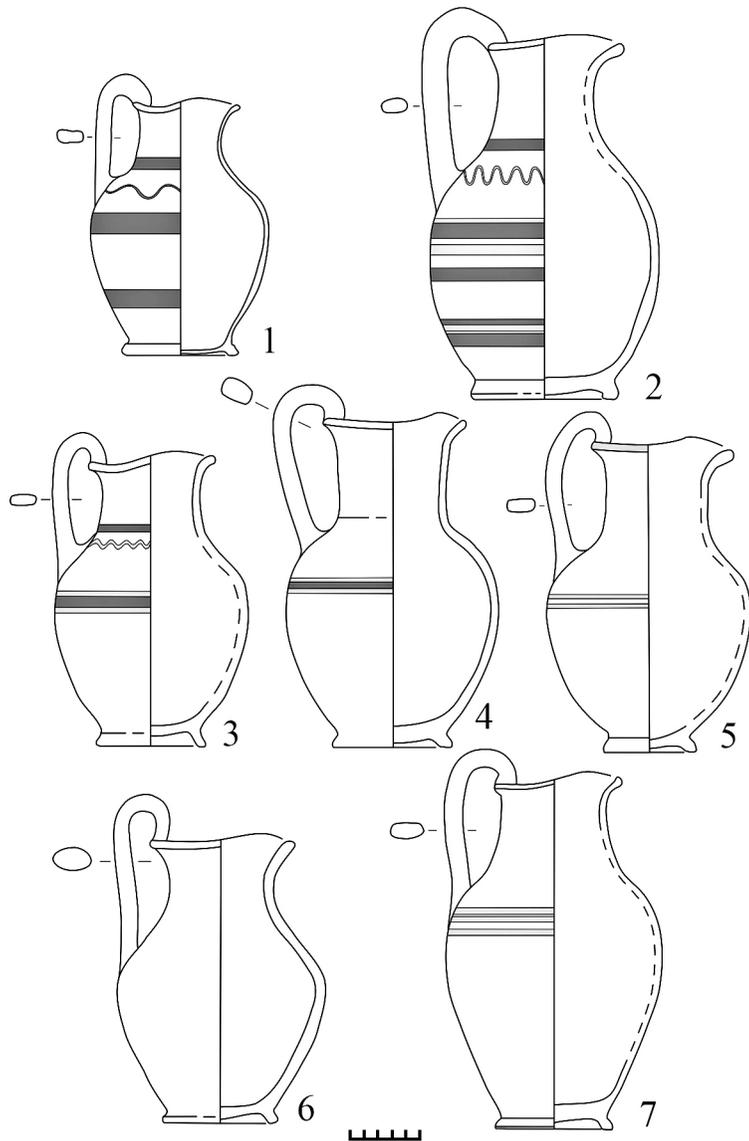
Аналогичные по форме сосуды представлены в материалах некрополей у хутора Рассвет (Крушкол, Новичихин. 2010. С. 84. Рис. 84, 2; С. 95. Рис. 98, 3; С. 98. Рис. 103, 2; С. 116. Рис. 122, 2); Гермонасы (Гайдукевич, 1959. С. 163. Рис. 8, 2); Нимфея (Гайдукевич. 1959. С. 180. Рис. 44, 2; Грач. 1999. С. 203. Табл. 29, 4); городища Горгиппия (Алексеева. 1997. С. 290. Табл. 10, 11); Афинской Агоры (Sparkes, Talcott, 1970. № 125).

Большинство ойнохой из некрополя чётко ложатся в предложенную схему, хотя некоторые экземпляры могут быть отнесены и к переходным типам. В то же время имеются ойнохой других пропорций, представленные единственными экземплярами (Рис. 2, 6, 7). В силу их малочисленности пока трудно сказать к какому типу они относятся. Это может быть вариант одного из описанных типов или иные, ещё не выделенные типы. Возможной аналогией в данном случае является ойнохой из Таманского некрополя (Гайдукевич. 1959. С. 176. Рис. 35, 2).

Ойнохой представленных типов и вариантов происходят из погребений, датируемых первой половиной V в. до н. э. Во второй половине V в. до н. э. явного изменения формы сосудов не наблюдается, предложенная схема остается прежней. Можно лишь сказать, что широкогорлых ойнохой постепенно становится меньше, а узкогорлых – больше.

На протяжении всего V в. до н. э. такие формы сосудов имели распространение, как на Таманском полуострове, так и на территории Боспора в целом.

Аналогии ойнохойм, обнаруженным в погребениях можно найти в материалах из раскопок различных памятников Боспора. Например, некрополей Тирамбы (Коровина. 1987), Гермонасы и Нимфея (Гайдукевич. 1959; Грач, 1999), городища Горгиппия (Алексеева. 1997) и других памятников. Наибольшее количество аналогий, как представляется, происходит из некрополя у хутора Рассвет (Крушкол, Новичихин. 2010. С. 221. Рис. 222).

Занимаясь анализом форм ойнохой, можно заметить, что некоторые керамические образцы близки по форме бронзовым сосудам. Не исключено, что бронзовые сосуды могли быть взяты древними гончарами за образец формы для керамических ойнохой.

Например, описанные выше широкогорлые ойнохой имеют сходство с бронзовым сосудом из Малой Азии (Болтрик, Трейстер, Фіалко. 2009. С. 44. Рис. 6, 3), а узкогорлые – с ойнохойми их Нимфея (Билимович. 1973. № 34) и Тарента (Болтрик, Трейстер, Фіалко. 2009. С. 43. Рис. 5, 3), датированными V–IV вв. до н. э.

При этом керамические ойнохой, по сравнению с бронзовыми образцами, имеют более простую профилировку деталей, доступную для изготовления в глине, и не имеют изящных украшений и декора ручек.

В заключение можно отметить, что раскопки некрополя Артющенко-2 позволяют ввести в научный оборот новые интересные материалы. Представленные выше разновидности ойнохой свидетельствуют о присутствии в традициях поселенцев характерных, устойчивых компонентов погребального обряда. На протяжении всего V в. до н. э. именно ойнохой являлись своеобразным элементом обряда в некрополе Артющенко-2.

Погребения V в. до н. э. в некрополе Артющенко-2 отличаются самым разнообразным и относительно богатым инвентарём, который отражает тип хозяйственной деятельности, торговые и культурные связи в регионе. В начале IV в. до н. э. погребальный обряд трансформируется: количество инвентаря в погребениях уменьшается, он становится менее разнообразным, ойнохой постепенно заменяют кувшинами. Это может быть связано как с изменением погребальных традиций у прежнего населения, так и с притоком нового населения, привнесившим в обряд свои традиции.

### Литература

- Е. М. Алексеева. Античный город Горгиппия. М., 1997.
- З. А. Билимович. Греческие бронзы // Античная художественная бронза. Каталог выставки. Л., 1973.
- Н. Л. Грач. Некрополь Нимфея. СПб., Наука, 1999.
- В. Ф. Гайдукевич. Некрополи некоторых боспорских городов. М., 1959. – (МИА. № 69).
- Ю. В. Болтрик, М. Ю. Трейстер, О. Е. Фіалко. Імпортний бронзовий посуд зі східної могили Бердянського кургану // Археологія. 2009. № 1.
- С. В. Кашаев. Некрополь Артющенко-2 (общая характеристика, результаты раскопок 2003–2005 гг., погребения № 1–23) // БИ. 2009. Т. XXII.
- С. В. Кашаев. Исследования некрополя Артющенко-2 в 2007–2008 гг. // СΥΜΒΟΛΑ. Античный мир Северного Причерноморья: Новейшие открытия и находки. М., Киев, 2010. Вып. 1.
- А. К. Коровина. Раскопки некрополя Тирамбы // СГМИИ. 1987. Вып. 8.
- Ю. С. Крушкол, А. М. Новичихин. Описание погребальных комплексов. Каталог // Население архаической Синдики по материалам некрополя у хутора Рассвет. М., 2010.

В. М. Скуднова. Архаический некрополь Ольвии. Л., 1988.

В. А. Sparkes, L. Talcott. Black and Plain Pottery of the 6<sup>th</sup>, 5<sup>th</sup> and 4<sup>th</sup> centuries B.C. // The Athenian Agora. 1970. Vol. XII.

М. Vickers, A. Kakhidze. Pichvnari 1998–2002. Greeks and colchians on the east coast of the Black sea. Oxford, 2004.

Я. М. Паромов

### Киммерийский вал на Таманском полуострове

Так называемый Киммерийский вал на Таманском полуострове расположен в 0,62–1,79 км к востоку от окраины посёлка Юбилейный, у северо-восточного угла Таманского залива, на низком ровном пространстве, в 0,2–0,6 м над уровнем моря, на северной стороне высохшего древнего протока (бывший Субботин Ерик), вблизи одной из главнейших древних дорог (Рис. 1, 2). Касаясь исследованности и освещённости его в науке, следует, прежде всего, отметить, что этот памятник как элемент ландшафта был зафиксирован уже на самых ранних российских картах Таманского полуострова, созданных в конце XVIII в. с применением геодезических методов. Таковы хранящиеся в собрании РГВИА «Карта Керченского и Таманского полуострова с нанесением дорог и переправ» (РГВИА. 1780-е гг. Ф. 422. Д. 615), «Карта Еникальского пролива с частями Азовского и Чёрного морей и окрестным побережьем» (РГВИА. Конец XVIII в. Ф. ВУА. Д. 23629), «Карта, составленная в области Фанагорийского уезда» (РГВИА. 1792 г. Ф. ВУА. Д. 21468) и др. Кроме тщательности исполнения, эти карты объединяет четырехвёрстный масштаб (4 версты в 1 английском дюйме), позволяющий реально изобразить Киммерийский вал – объект протяжённостью около 1,2 км (на более мелких картах изображение его, как правило, отсутствует). Впервые этот памятник был зафиксирован П. С. Палласом, осмотревшим его в 1794 г., позднее он был обследован Ф. Дюбуа де Монпере (1833), Я. М. Лазаревским (1853–1854), К. К. Гёртом (1859), А. Е. Люценко (1873), С. Ф. Войцеховским (1920-е), А. С. Башкировым (1926), А. А. Иессеном и А. А. Миллером (1930), М. М. Кублановым (1949), В. В. Веселовым (1953), Н. И. Сокольским (1964), Я. М. Паромовым (1989) (Паллас. 1883. С. 79, 80; Dubois. 1843. Р. 34; Лазаревский. 1861. С. 28; Гёртц. 1870. С. 103, 104; Люценко. 1873. С. 60 (об.); Войцеховский. 1929–1930. С. 6; Башкиров. 1927. С. 36, 37; Миллер. 1931. С. 27; Кубланов. 1959. С. 221–224; Веселов. 1957; 2005. С. 195. № 29; Сокольский. 1964. Л. 16–25; Паромов. 1989. Л. 17–20). Среди исследователей мною не был назван Ф. К. Маршал фон Биберштейн, высказавший в 1796 г. некоторые догадки о месте расположения вала, однако с памятником, как следует из его слов, он знаком не был (Тункина. 2010. С. 605). Всё же перечисленные авторы обследовали эту замечательную насыпь, запиравшую, по словам Страбона (Strabo, XI, 2, 5), некий перешеек. По последним данным,



Рис. 1. Киммерийский вал (1–1) и курган (2) на современной топографической карте (съёмка 1973 г.)



Рис. 2. Киммерийский вал и курган «У Вала» на аэрофотосъёмке (1958 г.)

общая длина Киммерийского вала – 1242 м, ширина – от 18,5 до 30 м (средняя – 24,5 м). Вал состоит из четырёх участков, разделённых косыми проёмами. Он начинается в 90 м севернее берега Таманского залива и тянется в восточном направлении, постепенно отклоняясь к С. Угол между осевой линией первого участка и географической параллелью составляет  $13^\circ$ . Со второго участка отклонение увеличивается до  $15^\circ$ . Второй, третий и четвёртый участки вала ориентированы по одной прямой. Зрительно Киммерийский вал представляет собой правильную насыпь с ровными откосами, протянувшуюся четырьмя отрезками по прямой горизонтальной линии (Рис. 3). На самом деле, высота вала в разных местах различна: у западной оконечности (первый участок) она составляет 1,8 м, в средней части (второй и третий участки) – 4,2 и 4,8 м, а у восточной оконечности (четвёртый участок) – 4,0 м. На современной карте Киммерийский вал обозначен в масштабе с указанием отметок наиболее высоких точек каждого участка (2,4; 4,4; 5,0 и 5,5 – от первого к четвёртому, съёмка 1973 г. Рис. 1). Следует отметить, что восточная часть первого участка протяжением около 200 м была разрушена в 1964 г. при строительстве шоссе Крымск – порт Кавказ, которое пересекло вал под прямым углом. В настоящее время сохранилась лишь западная часть этого участка длиной 105 м. На аэрофотосъёмке 1958 г. зафиксированы следы более ранних нарушений – стрелковых ячеек, окопов и блиндажей военного времени (25 – по вершине четвёртого участка и 7 – в восточной части третьего), а также около 20 небольших ям грабительского характера (Рис. 2). Длина первого участка составляла первоначально 310 м, ширина проёма между первым и вторым участками – около 17 м. Длина второго, как ранее, так и теперь, составляет 227 м, третьего – 330 м, четвёртого – 340 м. Проёмы между вторым и третьим, а также между третьим и четвёртым участками одинаковы и равны 9 м. Необходимо особо отметить, что все проёмы (или так называемые «ворота») устроены не перпендикулярно насыпи, а под значительным углом к ней, имея общее направление с юго-востока на северо-запад (Рис. 4). По наблюдениям Палласа, «подле этих проездов находятся устроенные боннеты» (вероятно, остатки ограждений или настилов). Скатыв все участки вала ровные. Лишь третий отрезок имеет с северной стороны некоторое подобие банкета. Вал плотно задернован невысоким степным разнотравьем, подножие заросло осокой и, в некоторых местах, камышом. По общему мнению, в глубокой древности между Фонталовской грядой и Цимбалами существовал пролив или один из протоков Кубани, соединявший Ахтанизовский лиман с Таманским заливом. На северном берегу этого протока, ещё в XIX в. известного как Субботин Ерик, и расположена земляная насыпь, которую Дюбуа де Монпере, ссылаясь на слова Страбона, назвал

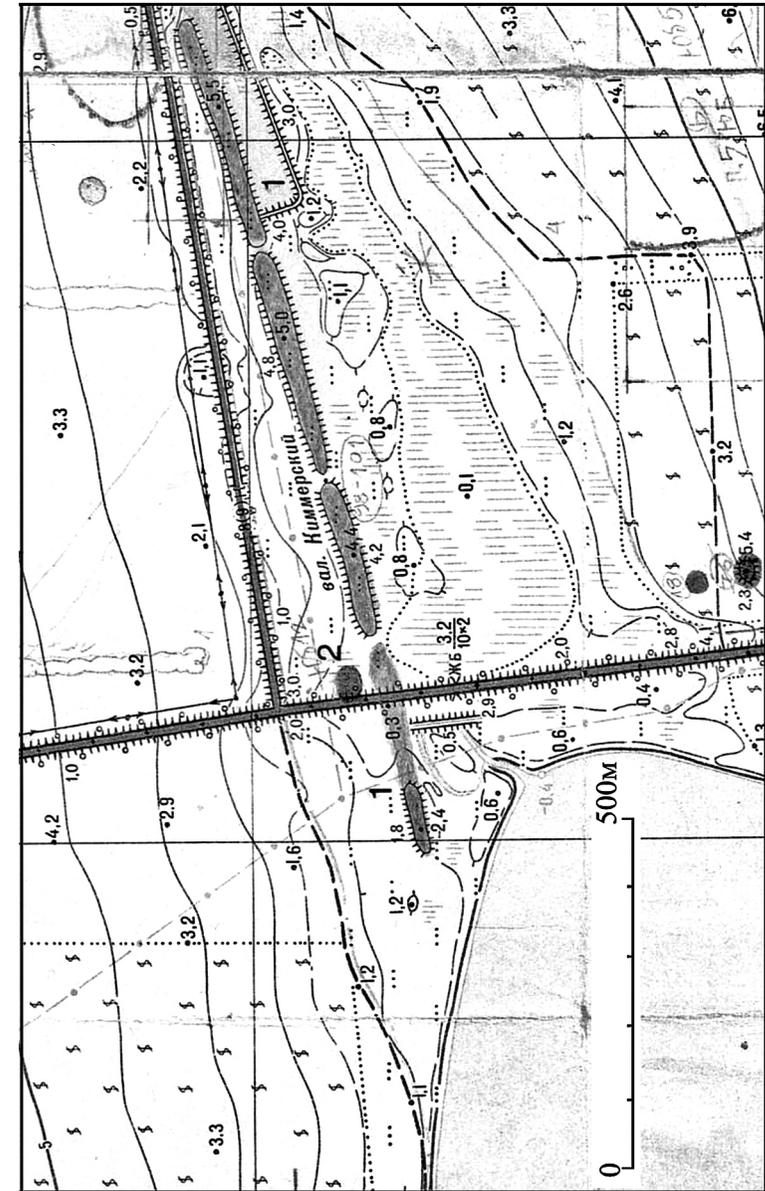

Рис. 3. Киммерийский вал, вид с ВСВ



Рис. 4. Киммерийский вал, третья «ворота», вид с ССВ (фото автора, 2006 г.)

Киммерийским валом. По его северной стороне тянется низкая равнина. С южной стороны находится горизонтальная ложина, в сухое время поросшая красноватой солончаковой травой (солеросом), а при дождях соединяющаяся с заливом, превращаясь в узкое и длинное (около 1,5 км) его продолжение. По наблюдениям Н. И. Сокольского, современное подножие вала с этой стороны почти на полметра ниже, чем с северной. Вал лежит на материке – тёмной вязкой глине, поверхностный слой которой представляет собой погребённую почву. Большая часть насыпи состоит из светло-жёлтого суглинка и глины. Рядом с первым участком вала ранее находился курган (Юбилейный 12), в том же (1964) году раскопанный Н. И. Сокольским, названный в отчёте «курган у вала». Собранная из него керамика относилась к IV–II вв. до н. э. и, по мнению Н. И. Сокольского, свидетельствовала, что вал был насыпан не ранее эллинистического времени. Он считал, что вал был построен в I в. до н. э., в период создания единой оборонительной системы на современном Фонталовском полуострове. Той же оборонительной или фортификационной точки зрения на происхождение вала придерживались Я. М. Лазаревский, К. К. Гёрц и М. М. Кубланов. Однако другие исследователи – С. Ф. Войцеховский, А. С. Башкиров, А. А. Миллер и В. В. Веселов – считали, что вал был построен как гидротехническое сооружение, защищавшее от разливов и заболачивания низко расположенные земельные наделы одного из самых возделанных районов Таманского полуострова. Данная точка зрения представляется более обоснованной. Против оборонительного назначения вала свидетельствуют его открытые фланги. Следует особо отметить, что у его восточной оконечности находилось античное и средневековое поселение Юбилейный 9, не имевшее никакой фортификации. В пользу гидротехнической точки зрения говорят «косые ворота», между отдельными участками вала, подобные водопропускным устройствам древних ирригационных систем. Повышение уровня моря в античное время привело, вероятно, к необходимости защиты низинных земель от сезонных разливов и от нагонного подъёма воды в Таманском заливе при западных ветрах. Каждое из этих явлений представляло опасность, совместное же их действие представляло, вероятно, особую угрозу.

### Литература

- А. С. Башкиров. Археологическое обследование Таманского полуострова летом 1926 года // Труды Этнографо-археологического музея I МГУ. М., 1927. № 3.
- В. В. Веселов. О «Киммерийском вале» на Таманском полуострове // СА. 1957. № 3.
- В. В. Веселов. Сводная ведомость Результатов археологических разведок на Керченском и Таманском полуостровах в 1949–1964 гг. // ДБ. 2005. Supplementum II.

- С. Ф. *Войцеховский*. Опыт восстановления рельефа Таманского полуострова применительно к эпохе Страбона и позднему времени // ЗСКОАИЭ. 1929–1930. Кн. 1 (Т. 3). Вып. 5–6.
- К. К. *Гёри*. Археологическая топография Таманского полуострова. М., 1870.
- М. М. *Кубланов*. К истории Азиатского Боспора // СА. 1959. Т. XXIX–XXX.
- Я. М. *Лазаревский*. Курганы Таманского полуострова // ИАО. 1861. Т. II.
- А. Е. *Люценко*. Краткая опись древних урочищ, городищ или пепелищ, батарей, курганов и сплошных могильных насыпей на Таманском полуострове, требующих расследования Императорской Археологической Комиссии // Архив ИА РАН. 1873. Р-2. № 1841.
- А. А. *Миллер*. Таманская экспедиция ГАИМК // СГАИМК. 1931. № 1.
- П. С. *Паллас*. Поездка во внутренность Крыма, вдоль Керченского полуострова и на остров Тамань // ЗООИД. 1883. Т. XIII.
- Я. М. *Паромов*. Отчёт Разведочного отряда Таманской экспедиции ИА АН СССР о работах в Темрюкском районе Краснодарского края в 1989 г. // Архив ИА РАН. Р-1. № 30730.
- Н. И. *Сокольский*. Отчёт о работах Таманской экспедиции ИА АН СССР в 1964 г. // Архив ИА РАН. Р-1. № 2864.
- И. В. *Тункина*. Археолого-эпиграфические исследования Ф. К. Маршала фон Биберштейна в Восточном Крыму и на Кавказе в конце XVIII в. (по неизданным архивным документам) // Человек и древности. М., 2010.
- F. *Dubois de Montpereux*. Voyage autour du Caucase, chez les Tcherkesses et les Abkhases. Paris, 1843. Т. V.

М. Ю. Вахтина, П. Г. Столяренко

### Грунтовый некрополь Порфмия. Особенности погребального обряда «малого» боспорского города

Некрополь боспорского города Порфмий долгое время считался неизвестным. Его систематические исследования были начаты лишь в 2004 г. Порфмийским отрядом Боспорской археологической экспедиции ИИМК РАН. Как выяснилось после публикаций рукописей В. В. Веселова, некрополь Порфмия был обнаружен еще в 1952 г., когда во время организации паромной переправы через Керченский пролив на равнине к западу от с. Жуковка велась выборка грунта для строительства Порта Крым. Тогда на потревоженном участке «было нарушено около 10 могил, обложенных каменными известняковыми плитами, толщиной 0,15–0,25 м. В одном месте было обнаружено скопление обломков антикапейских кровельных черепиц, перемешанных с истлевшими человеческими костями. При осмотре территории некрополя были подняты фрагменты: канфара, покрытого коричневым лаком; нижней части лекифа, флаконов, мелкие бусинки из светлой стеклянной пасты. Из одной могилы в откосе карьера вывалилась простая кособокая мисочка..., раздвижной бронзовый браслет, бронзовое изделие в виде проволочного витка с пирамидальными шишечками на концах и проч.» (Веселов. 2005. С. 14).

Исследовавшийся в прошедшие годы участок некрополя расположен примерно в 250–300 м к западу от городища. От небольшого скального плато, на вершине и склонах которого был основан древний город, его отделяет неширокая балка, идущая с севера на юг. В её северной части заметны следы родников; в сезоны дождей по дну балки стекает водный поток. Равнина, на которой располагался некрополь, заметно понижается к югу; часть её некогда была занята виноградным плантажем и огородами. Археологические разведки и сбор подъёмного материала на участке, разрушаемом бортами старого карьера, образовавшегося в процессе экскавации грунта в 50-х гг. прошлого столетия, позволяет предполагать, что здесь, возможно, находились грунтовые погребения в ямах, относящиеся к V–IV вв. до н. э.

Большинство раскрытых захоронений были расположены недалеко от заброшенного карьера вдоль сельской дороги, соединяющей сёла Жуковка и Опасное (Вахтина, Стоянов. 2006; Вахтина, Столяренко. 2013. С. 26–29; Вахтина. 2009. С. 104–105). Погребения, обнаруженные на этом участке, можно отнести к трём типам: 1) захоронения в простых



Рис. 1. Некрополь Порфмия. 1 – Склеп № 1 (вид с востока); 2 – Склеп № 5 (вид с запада)

грунтовых ямах (тип I/1 по классификации Н.И. Сударева. 2005. С. 12 сл.), плитовых могилах (тип I/2) и склепах, сложенных из обработанных известняковых блоков (тип V). Всего на участке некрополя нами было исследовано 6 грунтовых могил, одна плитовая могила и 9 склепов. Почти все открытые захоронения принадлежали к последнему периоду истории города – III – первой половине I в. до н. э.

Открытые погребальные сооружения и вещевые комплексы позволяют сделать предварительные выводы о некоторых особенностях, присущих погребальной практике небольшого греческого города у переправы через Киммерийский Боспор.

Все открытые захоронения были сделаны по обряду ингумации. В тех случаях, где удалось зафиксировать положение костяков *in situ*, погребённые были вытянуты на спине. Известно лишь одно исключение – «скорченное» женское погребение (№ 6) в грунтовой яме. Для подавляющего большинства захороненных характерна восточная ориентировка. Отмечены лишь два случая отклонения: упомянутое выше «скорченное» погребение и ещё одно женское погребение, также совершённое в простой грунтовой яме.

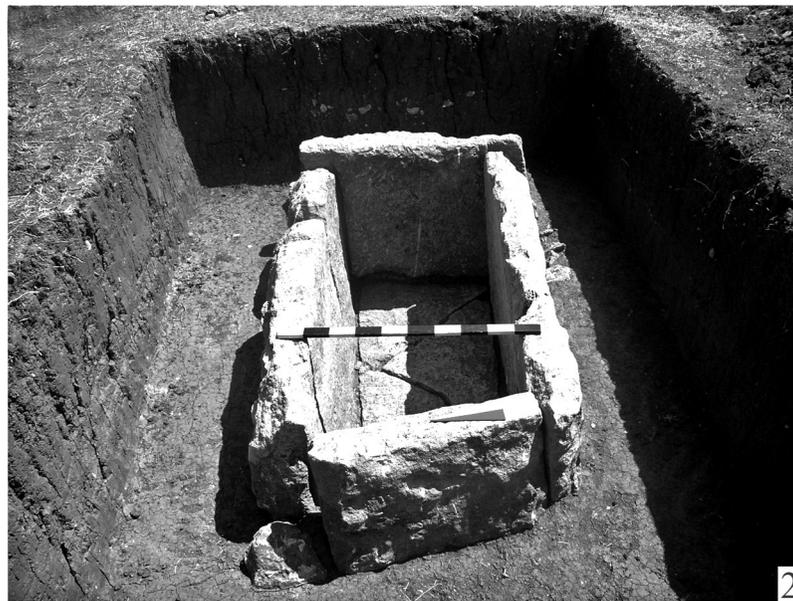
Для некрополя характерны следы погребальных тризн. В материале, который предположительно можно связать с этим обычаем, фрагменты простой и кухонной керамики, обломки тарных амфор. Примечательно, что фрагменты амфор чрезвычайно редки в комплексах самих погребений. Вероятно наличие надгробных памятников, отмечавших места захоронений. К ним, возможно, относятся антропоморфные надгробия (3 экз.), обнаруженные в процессе раскопок некрополя. К сожалению, все они были обнаружены перемещёнными, в одном случае (детское погребение в грунтовой яме) антропоморфное надгробие было обнаружено во вторичном использовании – в числе плит, составлявших перекрытие могилы. Фрагмент известнякового надгробия второй половины IV в. до н. э. с сохранившейся надписью «Невменис, жена Арамата», обнаруженный во время раскопок на городище в кладке одной из стен «позднего города» (Кастанаян. 1987. С. 85–86), возможно, также принадлежал памятнику, в более раннее время установленному над одной из могил некрополя.

Как уже отмечалось, на некрополе Порфмия были выявлены три основных типа погребальных сооружений. Тип плитовой могилы представлен на некрополе Порфмия лишь одним погребением. Под плитовой могилой мы подразумеваем яму, обложенную каменными плитами и имевшую каменное перекрытие. Самыми интересными и сложными сооружениями являются склепы, сложенные из плит местного известняка, как правило, тщательно обработанными с одной стороны и грубо

обтёсанными с другой, «внешней». В настоящее время известны остатки девяти склепов, имевшие разную степень сохранности. Все они были ограблены. Склепы имели разные размеры и содержали разное количество захоронений. Вероятно, они использовались как семейные усыпальницы на протяжении достаточно долгого времени. Обнаруженные склепы имели одинаковую ориентировку – по линии восток-запад с небольшими отклонениями. Примечательной конструктивной особенностью порфмийских склепов является наличие коридора-дромоса, ведущего в погребальную камеру. Дромос всегда располагался с западной стороны камеры, иногда его окончание перед входом в камеру фланкировалось каменными плитами (Рис. 1, 1). Лишь один из склепов (№ 5), по-видимому, сооружённый ещё в IV в. до н. э. (Вахтина. 2013. С. 76–77) по конструкции напоминает простой «каменный ящик» (Рис. 1, 2), характерный для некрополей многих боспорских городов. Однако различия в оформлении торцевых концов «ящика» (западного и восточного) позволяют предположить, что и этот склеп имел дромос, который не удалось выявить при раскопках. Полы дромосов были земляными, они наклонно вели в сторону камеры. В двух склепах (№ 1 и 7) были обнаружены ступеньки у входа в камеры. Погребальные камеры склепов имели прямоугольную в плане форму, при их строительстве сначала сооружалась каменная площадка из трёх и более плит, на ней возводились стены камер. Так были сооружены 8 из 9 открытых склепов; исключение представляет собой лишь склеп № 4, стены его камеры были поставлены на площадку, посыпанную каменной крошкой. Склепы, открытые на Порфмийском некрополе, несомненно, имеют общие конструктивные черты, схожую в плане форму, ориентировку, относительно «богатый» инвентарь по сравнению с погребениями других типов и пр. Однако каждый из них уникален – при наличии общих «модулей» и технических приёмов, порфмийские склепы демонстрируют достаточно широкий «разброс» признаков, отличаясь размерами, индивидуальными конструктивными особенностями, количеством захоронённых и пр.

Даже после расхищения основной массы наиболее ценных вещей грабителями можно прийти к заключению о разнообразии и многочисленности погребального инвентаря. Среди керамического материала преобладают фрагменты простой столовой посуды – кувшинов и мисок. Встречаются также фрагменты лекифов и других туалетных сосудов, обломки «мегарских» чаш. В числе этих находок – фрагментированная «мегарская» чаша, найденная в грабительском выбросе (предположительно из камеры склепа № 2). Чаша была украшена рельефными изображениями: под краем располагался пояс сложной плетёнки, ниже были изображены Эроты на колесницах, в медальоне дна помещена сложная ро-



Рис. 2. Фрагментированная «мегарская чаша» из разрушенного погребения. 1 – рисунок; 2 – фотография

зетка, от неё отходят в стороны побеги и ромбовидные листья (Рис. 2). Близкая аналогия этой чаше – фрагмент венчика и стенки чаши, случайно найденный в Пантикапее (Гжегжулка, 2010. С. 55–56. Кат. № 26). Похожая чаша, украшенная хороводом Эротов, происходит из склепа погребения № 3/1975 некрополя Мессембрии (Āimbuleva. 2005. P. 105. Fig. 19), а в склепе 1974 г. того же некрополя была найдена чаша с изображением хоровода Ник или Эротов (Āimbuleva, 2005. P. 103. Fig. 2). Сцены с участием Эротов были очень популярны в декоре рельефных чаш в период с последней четверти III до середины II в. до н. э. (Rotroff. 1982. P. 19). Вероятно, чаша из Порфмия, как и пантикапейский фрагмент, датируется II в. до н. э.

Находки фрагментов лепной посуды на территории Порфмийского некрополя чрезвычайно редки. Среди металлических изделий отметим находку фрагмента диска бронзового зеркала (склеп № 3) и туалетные щипчики (склеп № 6). Достаточно часто встречаются бусины и подвески. В составе погребального инвентаря регулярно обнаруживаются мелкие боспорские монеты, что позволяет высказать предположение об использовании их в ритуальной практике в качестве «обла Харона» (Сударев, Болдырев. 2009. С. 436–437).

Погребальный инвентарь склепов представляется более «богатым» и разнообразным по сравнению с вещевыми комплексами грунтовых могил. Возможно, это объясняется тем, что в склепах хоронили представителей наиболее зажиточных семей. Однако, возможно, что впечатление об относительном «богатстве» комплексов склепов объясняется тем, что из-за длительности их использования вещи просто «накапливались» в процессе повторных захоронений.

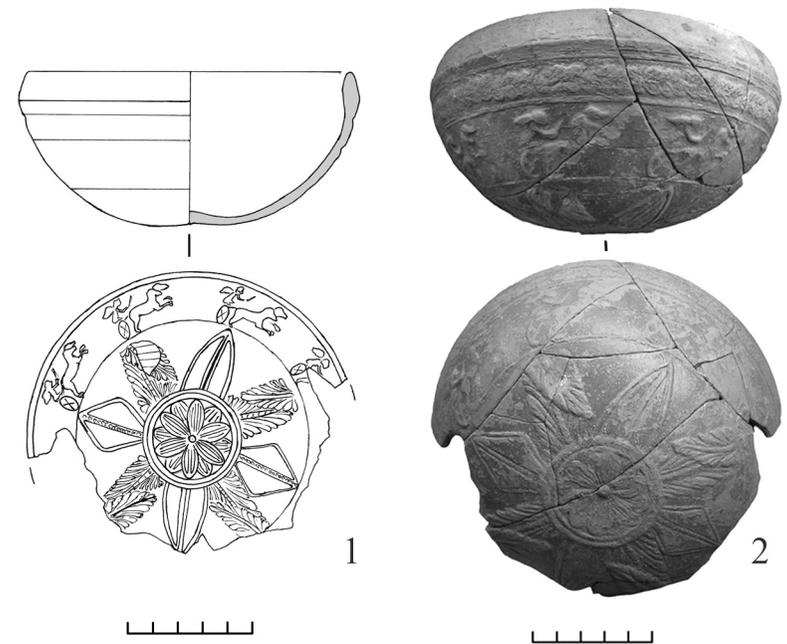
Погребальный обряд Порфмийского некрополя, безусловно, можно охарактеризовать как греческий. По некоторым признакам склепы Порфмийского некрополя можно сопоставить с погребальными комплексами, открытыми на других памятниках Боспора. К кругу этих памятников принадлежат, например, плитовые гробницы Тиритаки (В.Н. Зинько, А.В. Зинько. 2012. С. 157–165. Рис. 1, 2, 4, 7–10) и гробницы крымского Приазовья (Масленников. 1995). Схожие черты можно найти и в материалах некрополей античных поселений Азиатского Боспора. Вместе с тем, также представляется очевидным, что некрополь любого боспорского города имел специфические, локальные черты и отличался от некрополя соседнего города. Сопоставление погребального обряда порфмийского некрополя с данными, известными о некрополях других греческих центров региона, на наш взгляд, подтверждает справедливость наблюдения, сделанного Н.И. Сударевым: «Нужно говорить не о погребальном обряде всего Боспора, не о некоем общем погребальном обряде греков, а о погребальных обрядах разных городов» (Сударев. 2005. С. 21). Поэтому дальнейшие исследования некрополя Порфмийского способны не только расширить наши знания о греческом погребальном обряде и его трансформации в одном из периферийных регионов античного мира, но и пролить свет на своеобразные аспекты погребально-поминальной практики, присущей жителям одного из небольших греческих поселений Европейского Боспора.

### Литература

- М. Ю. Вахтина. Порфмий – греческий город у переправы через Киммерийский Боспор // БИ. 2009. Вып. XXII.
- М. Ю. Вахтина. Порфмий в IV в. до н. э. // Боспор Киммерийский и варварский мир в период античности и средневековья. Археологический объект в контексте истории. Керчь, 2013. – (Материалы XIV Боспорских чтений).
- М. Ю. Вахтина, П. Г. Столяренко. Некрополь Порфмийского (по материалам раскопок 2004–2012 гг.) // Культурный слой. Нижний Новгород, 2013. Вып. 2.
- М. Ю. Вахтина, Р. В. Стоянов. Новые данные о некрополе Порфмийского // АВ. 2006. Вып. 13.
- В. В. Веселов. Сводная ведомость. Результаты археологических разведок на Керченском и Таманском полуостровах в 1949–64 гг. // ДБ. 2005. Supplement 2.

- С. Гжегжулка. «Мегарские» чаши из собрания Керченского историко-культурного заповедника. Варшава, 2010. Часть I.
- В. Н. Зинько, В. А. Зинько. Новые исследования некрополя Тиритаки // ДБ. 2012. Т. 16
- Е. Г. Кастанаян. Надгробная надпись из Порфмийского // ВДИ. 1987. № 2.
- А. А. Масленников. Каменные ящики Восточного Крыма (К истории сельского населения Европейского Боспора в VI–I вв. до н. э.) // БС. 1995. Вып. 8.
- Н. И. Сударев. Грунтовые некрополи боспорских городов в VI–II вв. до н. э. как исторические источники. Автореф. дисс. ... канд. ист. наук. М., 2005.
- Н. И. Сударев, С. И. Болдырев. «Обол Харона» как археологический термин // Боспор Киммерийский и варварский мир в период античности и средневековья. Актуальные проблемы. Керчь, 2009. – (Материалы X Боспорских чтений).
- J. Čimbuleva. La nécropole antique de Messambria. Matériaux et études // Burgas. 2005. – (Nessebre III).
- S. Rotroff. Hellenistic pottery. Athenian and imported moldmade bowles // The Athenian Agora. Princeton, New-Jersey, 1982. Vol. XXII.

*О. Ю. Соколова*

### **Охранные работы на некрополе Нимфея (2006–2009, 2012 гг.)**

В 2006–2009 и 2012 гг. Нимфейская археологическая экспедиция Государственного Эрмитажа осуществляла охранные работы на территории нимфейского некрополя, что было обусловлено пристальным вниманием современных «счастливчиков» к данному памятнику.

В 2006–2008 гг. работы велись к западу от «аллеи склепов», исследовавшейся в 1973–1977 гг. (Грач. 1999. С. 105–174). На площади нового раскопа, которая составила около 230 м<sup>2</sup>, были зафиксированы многочисленные грабительские шурфы, часть которых содержала явные следы погребений (Рис. 1, 1).

За три года работ грунт прокопан на глубину до 1,6 м от дневной поверхности. Материал из слоя немногочисленный, представлен фрагментами амфор Гераклеи, Фасоса, Хиоса (с колпачковыми ножками), Менды, обломками чернолаковой керамики, сероглиняных и красноглиняных сосудов, который датируется, преимущественно, в пределах IV – начала III вв. до н. э., а также единичными обломками ионийской керамики и материалов римского времени.

На данной площади исследовано 22 объекта, из которых 21 погребение и один хозяйственный комплекс.

Среди погребений представлено четыре варианта погребальных сооружений:

- 1) грунтовая могила (6 погребений);
- 2) вырубленные в скале, с плитовыми перекрытиями (6 погребений);
- 3) вырубленные в скале, с заплечиками (8 погребений), в том числе с плитовыми перекрытиями (5 погребений);
- 4) каменный ящик (2 погребения).

Большинство погребений было ограблено, в 8 случаях от костяков сохранились только мелкие фрагменты костей, что не позволило определить пол и возраст погребённых.

Одиночные захоронения представлены в грунтовых могилах, где были погребены три женщины, из них две в возрасте 17–25 лет, возраст третьей определить не удалось, двое мужчин в возрасте 30–55 лет (*maturus*) и 50–60 лет и ребёнок в возрасте 6–8 лет (*infantis I*)<sup>1</sup>.

<sup>1</sup> Определение антропологических материалов: 2006 г. – патологоанатом Д. Пономарёв, 2007–2008 – К. Липатов, 2009, 2012 – С. В. Святко.

Два одиночных захоронения были выявлены в могилах, вырубленных в скале, с заплечиками – мужчина в возрасте 18–21 года и женщина в возрасте 30–55 лет (*maturus*).

В могилах, вырубленных в скале, в трёх случаях были зафиксированы захоронения женщины, в возрасте от 20–30 лет до 30–55 лет, и двух мужчин, в возрасте от 20–30 лет до 30–55 лет, в каждой. В одной могиле можно предполагать, что была погребена семья – женщина 20–35 лет, мужчина 35–50 лет и ребёнок, возраст которого из-за фрагментарности и плохой сохранности костей определить не удалось.

В одном из каменных ящиков было парное захоронение женщины и мужчины в возрасте 25–30 лет. Во втором – обнаружить костяк не удалось, но размеры погребального сооружения позволяют высказать предположение, что здесь мог быть погребён ребёнок в возрасте до 2 лет.

В шести грунтовых захоронениях, где удалось зафиксировать положение костяков *in situ*, положение погребённых вытянутое, на спине, в пяти случаях – руки вдоль тела и выпрямленные ноги, в одном погребении – руки женщины были согнуты в локтях, а ноги согнуты в коленях. В трёх случаях ориентация головой на восток – юго-восток, и по одному – юго-юго-запад, юго-восток и восток.

У одного из погребённых мужчин была обнаружена патология краниостеноза.

В 15 погребениях удалось зафиксировать наличие погребального инвентаря, но в большинстве случаев – это отдельные фрагменты амфор Гераклеи, Фасоса, Менды, Хиоса (с колпачковыми ножками), чернолаковой, красноглиняной и сероглиняной керамики, которые были выявлены в заполнении ограбленных могил. Следует отметить также находки арибаллических лекифов: сетчатых и краснофигурных, с пальметками. В женском погребении (Рис. 1, 2) был найден набор украшений, состоящий из низки бус, с двумя бронзовыми пронизками и серебряной подвеской, и двух бронзовых браслетов, а также красноглиняный бальзамарий. В целом, материал из погребений датируется в пределах IV – начала III вв. до н. э.

В 2009 г.<sup>2</sup> при визуальном обследовании территории некрополя на расстоянии около 400 м к юго-западу от «аллеи склепов» был выявлен провал грунта, глубиной 2,0–2,3 м, размером 2,5×3,0 м. В восточной части котлована прослеживалось углубление в виде ниши. Над котлованом был заложен раскоп, размером 3,0×4,0 м, ориентированный по оси запад-восток. В результате расчистки данного объекта, выяснилось, что это катакомба, по своему устройству аналогичная катакомбам, исследованным в 1973–1978 гг. в «аллее склепов».

<sup>2</sup> В 2009 г. работы велись совместно с ИА НАН Украины. Руководителем с украинской стороны была докт. ист. наук А. В. Буйских.



Рис. 1. Нимфей. Некрополь. 1 – Участок работ в 2006 г. Вид с востока.  
2 – фото 2007 года. Женское погребение

**Катакомба № 28** состоит из дромоса и камеры, расположенных по оси запад – восток, при этом ось дромоса чуть смещена к югу по отношению к оси камеры. Дромос имеет в плане трапециевидную форму. Его размеры: длина – 4,0 м, максимальная ширина (у входа в камеру) – 1,6 м. Спуск в дромос расположен с востока и состоит из 6–7 плохо вырубленных ступеней разного размера. Южная стена дромоса ориентирована по линии запад – восток, а северная слегка отклоняется к югу и имеет небольшой изгиб.

По линии южной стены дромоса на глубине 1,0 м от дневной поверхности и на расстоянии 0,45 м от западной стены дромоса прослеживается кладка, оформленная по фасаду поставленными на ребро плитами, а в толщину тремя рядами плоских камней. Длина этой кладки – 1,6 м, высота – 0,75 м, толщина – 0,6–0,9 м. Далее к востоку в южной стене дромоса прослеживается углубление, вырубленное в надскальном грунте, длиной 1,3 м, шириной 0,3 м, глубиной 0,1 м.

Вдоль северной стены дромоса на глубине 1,0 м от дневной поверхности и на расстоянии 2,1 м от западной стены идёт каменная кладка в 4 ряда, ориентированная по оси запад – восток, хотя северная стена дромоса имеет скос на юго-восток. Длина кладки 1,1 м, высота 0,5 м.

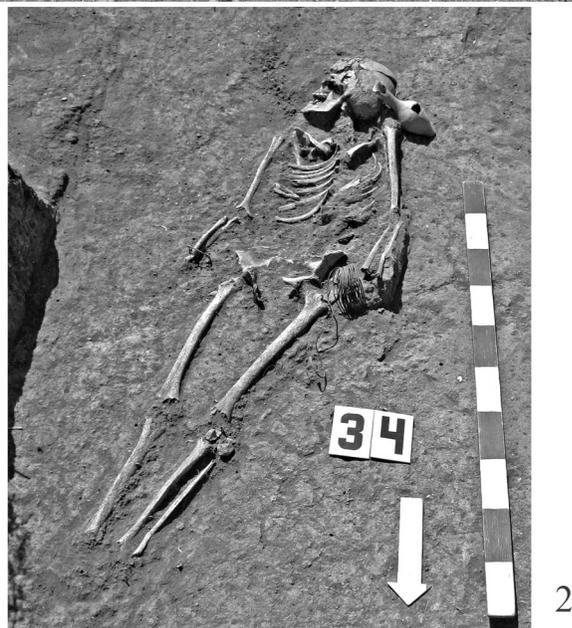
Вход в камеру арочной формы. Высота арки – 1,53 м, ширина – 0,9 м, глубина – 1,0 м. Вход был заложен прямоугольной плитой с отбитым правым верхним углом, установленной на продолговатый камень, который служил своеобразным порогом, что обусловлено, по-видимому, тем, что высота закладной плиты была меньше высоты входной арки. Перед этим камнем уложена ещё одна плита неправильной формы. Закладную плиту подпирал ещё один камень, установленный наклонно, а щель между закладной плитой и стеной дромоса была заложена небольшими камнями неправильной формы.

Камера имеет в плане форму четырёхугольника. Размеры: восточная стена – 2,9 м, западная – 2,65 м, южная – 3,15 м, северная 3,2 м. Свод камеры обрушен, но по сохранившимся следам на западной (торцевой) стене камеры можно говорить, что он был полуциркульным (в разрезе). Высота камеры достигала 1,85 м. Пол в камере расположен на 0,26 м ниже уровня пола в дромосе. Из дромоса в камеру ведут три небольшие ступени высотой 0,26 м.

В западной стене камеры на высоте 1,23 м от уровня пола вырублена ниша трапециевидной формы для светильника. Её размеры: высота – 0,44 м, максимальная ширина – 0,43 м, глубина – 0,23 м. На стенках ниши прослеживались следы копоти.

Катакомба была ограблена, по-видимому, неоднократно.

При зачистке уровня пола в камере были найдены фрагменты стеклянных кувшинов и бальзамариев, датирующихся концом I –

началом II вв. н. э. (Кунина, Сорокина. 1972. С. 63. Рис. 8); бусины из стеклянной пасты, многочисленные обломки бронзовых изделий и монеты, к сожалению, плохой сохранности, железные гвозди со следами дерева и кусочки дерева от саркофагов, фрагменты гипсовых налёпов – в виде пешек, листьев аканфа, пальметок, обломков трагических масок и масок Медузы Горгоны, которые по своей форме и сохранившимся следам росписи аналогичны найденным при раскопках катакомб в 1973–78 гг. Следует отметить находку нескольких фрагментов золотых украшений – обрывки листьев от погребального венка и две бусины, а также фрагменты лезвия железного меча.

В целом, по своей конструкции и находкам данное сооружение аналогично катакомбам «аллеи склепов» и датируется I–II вв. н. э. (Грач. 1999).

При удалении обвалившегося грунта из камеры катакомбы были найдены фрагменты амфор – хиосских пухлогорлых, южнопонтийских типа «С», с двуствольными ручками, боспорских широкогорлых, неизвестных центров, нижняя часть тулова чернофигурного лекифа, фрагменты чернолаковых и краснолаковых сосудов, красноглиняных чаш, кувшинов, тарелок, лепная и кухонная керамика, в том числе небольшое лепное овальное блюдо, украшенное круглыми плоскими налёпами по краю, напоминающее краснолаковые блюда, и фрагменты человеческих костей. Вероятно, над катакомбой находилось несколько разновременных погребений, которые, в результате обрушения свода камеры, провалились внутрь.

На небольшом участке перед входом в дромос катакомбы К-28 было расчищено четыре погребения, из которых одно грунтовое захоронение и три – в каменных ящиках, которые датируются в пределах I–II вв. н. э. Следует отметить, что в двух случаях для оформления каменного ящика использовались целые и фрагментированные антропоморфные надгробия. Следует отметить характерную особенность этих надгробий – высоко поднятые плечи. По мнению Н. В. Молевой, подобные надгробия датируются III–II вв. до н. э. (Молева. 1999. С. 315–316).

В 2012 г.<sup>3</sup> к востоку от катакомбы № 28 на небольшом курганном возвышении были зафиксированы две грабительские ямы, рядом с которыми обнаружены фрагменты амфор. В борту одного из грабительских шурфов чётко прослеживались крупные обработанные блоки известняка. С целью исследования каменных конструкций был заложен новый раскоп, площадью 25 м<sup>2</sup>. Под дерновым слоем на этом участке расчищен каменный завал крупных обработанных блоков, которые, судя по фор-

<sup>3</sup> В 2012 г. работы велись совместно с Керченским историко-культурным заповедником. Руководителем с украинской стороны был сотрудник КИКЗ М. А. Котин, осуществлявший раскопки на территории некрополя.

ме, могли принадлежать склепу с полуциркульным сводом. Среди этих блоков находился замковый камень с рельефным изображением букrania. На участке также исследованы слои V–IV вв. до н. э., относящиеся к поселению Эльтиген Западное, выявленному В. Н. Зинько в 1991 г.<sup>4</sup>

По характеру погребального обряда захоронения, выявленные при охранных работах на нимфейском некрополе в 2006–2009 и 2012 гг., имеют параллели среди погребений, исследованных Н. Л. Грач в 1973–1978 гг.

### Литература

Н. Л. Грач. Некрополь Нимфея. СПб., 1999.

Н. З. Кунина, Н. П. Сорокина. Стеклянные бальзамарии Боспора // Культура и искусство античного мира. Вып. 4. Л., 1972. – (ТГЭ. Т. XIII).

Н. В. Молева. Антропоморфные памятники из некрополя Нимфея // Н. Л. Грач. Некрополь Нимфея. СПб., 1999.

<sup>4</sup> Начиная с 2013 года на данном участке продолжает работы экспедиция Крымского филиала Института Востоковедения, под руководством М. А. Котина.

*Н. Ф. Федосеев, П. Г. Столяренко*

### **О заупокойной мясной пище в некрополях Боспора**

Вопрос о традиции на Боспоре положения в могилу заупокойной мясной пищи остаётся дискуссионным.

Новый материал дает раскопанная могила на окраине посёлка Капканы в Керчи. Некрополь ранее не исследовался. Могила была расположена под курганом. Внутренний диаметр крепиды кургана в направлении север-юг составляет не менее 7 м. Курган, по предварительным оценкам, должен содержать пять – семь погребений, из которых исследовано два.

*Черепичная могила 1* (Рис. 1) ориентирована по линии восток-запад, западная её часть разрушена тракторной траншеей. Обкладка могилы была сложена в виде двускатной крыши. Под давлением грунта южная и северная стенки могилы были завалены к югу и раздавлены. Керамиды были установлены в неглубокую яму прямоугольной формы, стенки и дно которой состояли из обожжённого сырца. Продольные стенки этой конструкции, как и черепичная обкладка, были сильно завалены к югу под давлением грунта. Конструкция из обожжённого сырца сохранилась в длину на 1,4 м, ширина её внутреннего пространства достигает 0,47 м, глубина колеблется от 0,3 до 0,45 м. В структуре обожжённого сырца видны отпечатки выгоревшей измельченной травы и соломы. Западная торцевая стенка этой конструкции, как и западная торцевая керамида, разрушены траншеей газопровода. В северо-западной части шурфа, отделённой газопроводной траншеей, расчищено пятно тёмно-красного, местами бурого цвета обгоревшей материковой глины, соприкасавшейся с обожжённой сырцовой обкладкой западной торцевой части могилы. Здесь же, в северо-западном углу шурфа, найдены фрагменты венчика краснолаковой миски и фрагмент тулова краснолакового амфориска, возможно, являющиеся остатками погребального инвентаря черепичной могилы находившегося в западной её части, прорезанной шурфом.

Из 8 черепиц обкладки могилы 5 были раздавлены грунтом, но не повреждены экскаватором, и их удалось восстановить полностью, все они, как и другие боспорские черепицы, имеют размеры 50×60 см.

Расположенное с востока на краю у бортика в прямоугольной рамке ретроградное клеймо ΛΕΩ. На внутренней стороне черепицы нанесена пальцевая вмятина по сырой глине С-образной формы. В. А. Анохин датирует эти клейма 380–370 гг. до н. э. (Анохин. 1999. № 72). Другая че-

репица, помимо С-образной пальцевой вмятины по сырой глине, имеет клеймо ΘΕΥ в прямоугольной рамке. В. А. Анохин датирует эти клейма 370–360 гг. до н. э. (Анохин. 1999. № 42). Аналогичное клеймо ΘΕΥ в прямоугольной рамке размером 5×2,5 см. имеется на третьей черепице. Как и предыдущее клеймо, этот оттиск датируется 370–360 гг. до н. э. (Анохин. 1999. № 42). В отличие от вышеописанного клейма, этот оттиск является новым штампом (Федосеев. 2012. С. 42).

Четвёртая черепица с клеймом ΣΠΑΡ в овальной рамке. На внутренней стороне сохранился фрагмент пальцевой вмятины по сырой глине, в виде линии прочерченный наискось от одного из углов черепицы. По мнению Б.Н. Гракова, подобное сокращение принадлежит Спартоку II. В. А. Анохин датирует эти клейма 360–350 гг. до н. э. (Анохин. 1999. № 111). Наш оттиск наиболее близок к штампу № 4 (Федосеев. 2012. С. 81). Четвёртая черепица имеет клеймо ΒΑΣΙΛΙΚΗ в овальной рамке размером 9,5×2,2 см. Клейма с обозначением «царская» наиболее многочисленные и имеют множество штампов. Наш оттиск принадлежит к штампу № 5 (Федосеев. 2012. С. 90). Шестая черепица также имеет клеймо ΒΑΣΙΛΙΚΗ в овальной рамке размером 9,5×2,2 см. Всего выделено около 10 штампов с такой легендой. Археологические данные датируют черепицы с клеймом ΒΑΣΙΛΙΚΗ 290–280-м годам до н. э. (Гайдукевич. 1934. С. 293); 245–235 гг. до н. э. (Анохин. 1999. № 132, 136). Ещё две черепицы клейм не имели.

Набор разновременных клейм чётко указывает на то, что все черепицы вторичного использования, как, впрочем, и практически во всех других случаях, при сооружениях могил. Очевидно, что для захоронений черепицу не закупают, а использовали ту, что оставалась от разрушенных зданий. Это говорит о социальном статусе погребённого – для него не заказывали специально каменную конструкцию, а брали то, что порой могло просто валяться невдалеке, на руинах. Не исключено, что существовал рынок использованных ранее керамид. Вместе с тем, в IV веке до н. э. в черепичных могилах нередко находят достаточно дорогие вещи – расписные сосуды, золотые украшения (см. Шкорпил. 1904. С. 104, № 162; С. 105. № 169). Возможно, что для IV века до н. э., периода расцвета Боспорского царства, эти вещи могли позволить себе и рядовые жители.

Обычай возводить черепичные могилы на Боспоре известен достаточно давно, начиная с IV в. до н. э., и основная масса их располагается на некрополе Пантикапея. На сегодняшний момент зафиксировано около 30 черепичных могил.

Заполнение описываемой нами могилы представляло собой плотный слежавшийся суглинок светло-коричневого цвета. Погребальный инвентарь, найденный в могиле, представлен только фрагментами железно-стригиля, располагавшимися в юго-восточной части могилы (Рис. 1, 3).

Наряду с немногочисленными костями грудных позвонков человека (Рис. 1, 2; Рис. 2), найденных в центральной части могилы и не подвергавшихся термическому воздействию. В восточной части погребения расчищено скопление кальцинированных костей животного (Рис. 1, 1; Рис. 2). Судя по размерам, это была свинья или овца. Черепичная об-



Рис. 1. План погребений 1 и 2 в кургане на ул. Отвальная. Могила 1 из обожжённого сырца. 1 – Кальцинированные кости животного. 2 – Грудные позвонки погребённого. 3 – Железный стригиль. Могила 2 – каменный ящик

кладка могилы не была обожжена. Вероятно, в заранее приготовленной сырцовой яме был кремирован труп животного, в результате чего стенки и дно ямы, выкопанной в глине и обложенной сырцом, обгорели. После чего в яму была установлена черепица и уложен труп человека. К сожалению, сохранность костей очень плохая, и о скелете, можно судить лишь по нескольким грудным позвонкам. Близкие по конструкции сырцовые «крематории», но без следов погребений в них, были найдены в некрополях Гермонассы и Кеп (Сударев, Чевелёв. 2010. С. 223).

Датировка могилы определяется вторым погребением (Рис. 1), расположенным стратиграфически рядом, на одном уровне. Если в первой могиле был погребён мужчина, то во второй, плитовой могиле – женщина.

Могила была перекрыта плитой. Костяк погребённого почти не сохранился. При зачистке погребения, вдоль северной, заваленной внутрь стенки могилы выявлены три чернолаковых сосуда: лекана, пелика и амфора с рельефным орнаментом и накладной росписью.

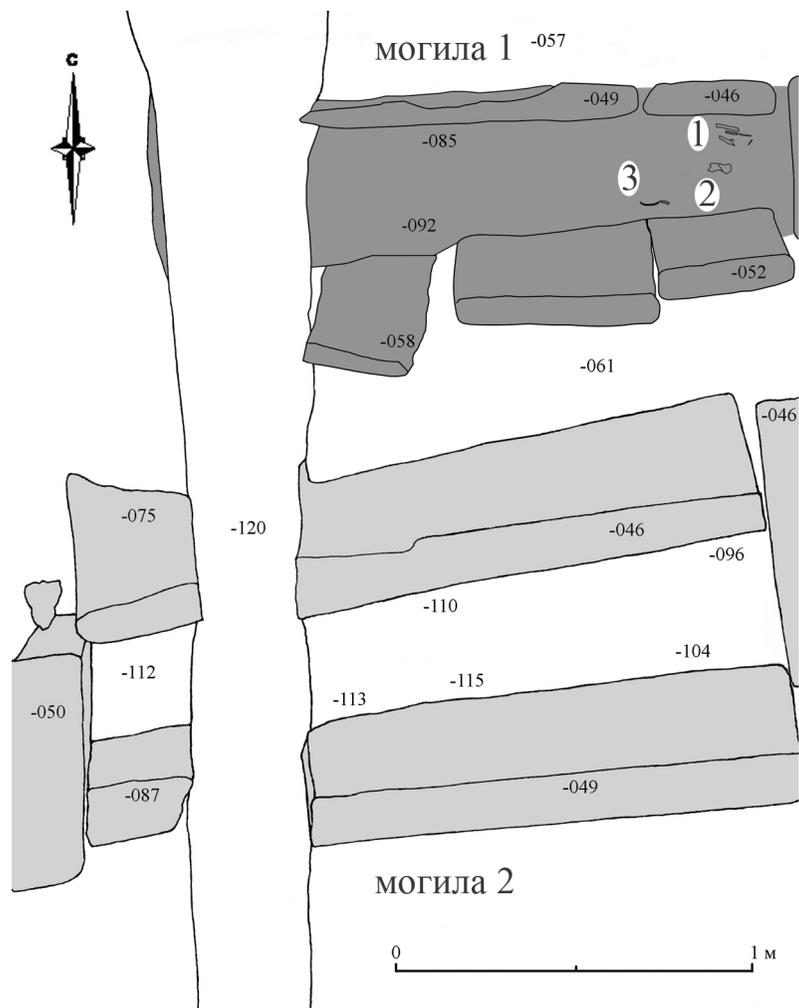
Лекана с крышкой аттического производства располагалась в северо-восточном углу могилы. Крышка леканы украшена орнаментом из жидкой глины и краской белого цвета. В центральной части поля крышки изображено ожерелье с двумя рядами подвесок, обрамлённых рядом точек. Кольцо ожерелья разделено двумя фимиатериями. Основания фимиатериев украшены двумя рядами точек белого цвета. В поле между гирляндами и центром крышки симметрично изображены две пары дельфинов, обращённые навстречу друг другу, между каждой парой по восьмилучевой звезде в точечном ободке, между лучами также точечное кольцо. Между этими изображениями нанесены стилизованные цветы плюща, по четыре с каждой стороны. В верхней плоской части ручки крышки леканы был нанесён несохранившийся накладной орнамент из пяти стилизованных цветков плюща. Вертикальный бортик крышки украшен нанесёнными лаком овами. У края поля, перед бортиком прорезан желобок.

Горизонтальные петлевидные ручки, прикрепленные к тулову, слегка приподняты кверху. На тулове под венчиком леканы, с внешней стороны каждого из прилепов ручек имеется по шипообразному выступу – стилизованные окончания прилепов ручек. На внешней стороне между ручками жидкой глиной нанесён орнамент в виде ветки плюща. Между шипообразными выступами и прилепами ручек изображено по факелу. Внешние стороны ручек украшены изображениями веток лавра, идущих от прилепов и соединяющиеся в центре ручки. Фаска венчика леканы сохранила следы красной краски, характерной для аттической расписной керамики стиля «West Slope».

Наиболее близкая по росписи крышка леканы найдена около Тамани (Ростовцев. 1912. С. 148. Табл. VIII. 38) вместе с золотой монетой Александра Великого и двумя желобчатыми вазами с золочёным орнаментом, что позволило М.И. Ростовцеву датировать её второй половиной III в. до н. э.



Рис. 2. Вид могилы 2 с остатками костей погребённого и кальцинированных костей животного

Буролаковая каннелированная пелика располагалась вплотную к западу от леканы, у северной стенки ящика. Венчик пелики украшен прочерченным орнаментом графито в виде линзовидных лепестков, разделённых двойными вертикальными линиями. На горле пелики изображена гирлянда, подвески которой изображены накладной глиной, а соединения прочерчены по лаку и обожжённой глине. Плечи орнаментированы вьющимися ветками, выделены кольцевыми врезанными желобками. Наш сосуд следует отнести к малоазийской продукции III – начала II вв. до н. э.

Буролаковая каннелированная амфора расчищена у северной стенки погребения, к западу от пелики. Форма сосуда приземистая, высокое горло с широким массивным венчиком и ещё более массивным профилированным поддоном. Нижние прилепы овальных в сечении ручек украшены наклепками – косточками. Под венчиком с двух сторон между верхними прилепками ручек симметрично нанесены гирлянды из лотосов, прочерченной по лаку волнистой и нанесённой над ней белой краской ровной ленты. Обе линии немного провисают в центре к низу, края линий вертикально опущены вниз. От волнистой линии к низу отходят остроконечные подвески, нанесённые жидкой глиной. По плечикам сосуда нанесён растительный орнамент в виде вьющегося стебля плюща, причём сам стебель прочерчен по лаку и обожжённой глине, листья нанесены жидкой глиной, а цветы обозначены точками белого цвета. Ниже этого орнамента, по краю, плечики окаймляют две рельефные бороздки, между которыми нанесён орнамент из ряда белых точек. Под бороздками тулово амфоры украшено рельефными каннелюрами. Художественное оформление амфоры (пелики) относит сосуд к эллинистической группе керамики «West Slope» (Thompson, 1934; Cook, 1972; Smetana-Scherrer, 1982). В отличие от находок с Афинской агоры, наша амфора не имеет кручёных ручек и, скорее всего, произведена в Пергаме. Об этом свидетельствует не только цвет глины, но и тонкий слой коричнево-чёрного лака. Как известно, именно пергамский импорт был ориентирован на Понтийский регион (Cook, 1972. P. 196).

Датировка подобных сосудов достаточно широкая и определяется со второй четверти III в. до н. э. (Rotroff, 1997. P. 262, № 194, 195) по конец II в. до н. э. Сопутствующие находки амфоры из некрополя Пантикапея (П 1838.32) не позволяют её датировать позднее конца III в. до н. э. (Книпович, 1949. С. 273. Рис. 1. 1). Таким образом, вся эллинистическая керамика из комплекса может быть датирована концом III в. до н. э. Подробное описание этих могил дано в нашей статье (Столяренко, Федосеев, 2014. С. 204–222).

Характерно, что в варварских погребениях, со времен ещё аناбийской культуры, наблюдается разделение в напутственной пищи: в мужских погребениях это конина, а в женских – говядина.

В скифском кургане Солоха в больших медных котлах лежали кости животных – остатки напутственной мясной пищи. Аналогичные остатки жертвенной пищи – бараньи кости в медных котлах – зафиксированы в склепе кургана Куль-Оба. Естественно, что ряд исследователей относит эту традицию к группе «варварских» культурных традиций (Масленников. 1978. С. 25; Даньшин. 1992. С. 41). Е. Г. Кастанаян, полагая, что наличие напутственной мясной пищи в некрополе у м. Панагия связано с местным, варварским влиянием, всё же отмечает наличие этого обычая в Греции VII–VI в. до н. э. (Кастанаян. 1959. С. 291). Как правило, кости жертвенных животных (иногда и целые скелеты) часто находят в меотских погребениях (Лимберис, Марченко, 2002. С. 176). А. К. Коровина также связывает наличие в погребениях пищи с инородными традициями, однако объясняет это запретами закона Солона (Коровина. 1962. С. 306). Впрочем, и она отмечает, что изредка напутственная мясная пища всё же встречается в Греции и в более позднее время, а также нередко кости птиц. Для греческих некрополей напутственная пища не является чем-то особенным (Kurts, Boardman. 1971. С. 72, 75, 100, 110, 215; Garland. 1985. P. 36, 145), что не противоречило воззрениям, по крайней мере, части греков.

Сопутствующее погребению жертвенное животное известно в Греции со времен Гомера (при похоронах Патрокла закалывают быка и барана), известен этот обряд и на Боспоре (Кастанаян. 1950. С. 132). Однако для эллинистического времени этот обычай зафиксирован впервые.

### Литература

- В. А. Анохин. История Боспора Киммерийского. Киев, 1999.
- В. Ф. Гайдукевич. Строительные керамические материалы Боспора // ИГАИМК. (1934) 1935. Вып. 104.
- Д. И. Даньшин. Население Фанагории в I в. до н. э. – IV в. н. э. // Автореферат дисс... канд. ист. наук. М., 1992.
- Е. Г. Кастанаян. Грунтовые некрополи боспорских городов VI–IV вв. до н. э. и местные их особенности // МИА. 1959. № 69.
- Е. Г. Кастанаян. Обряд тризны в Боспорских курганах // СА. 1950. XIV.
- Т. Н. Книпович. К вопросу о торговых сношениях античных колоний Северного Причерноморья в эпоху эллинизма // СА. 1949. II.
- А. К. Коровина. Некрополь около мыса Панагии (б. хутор Кротенко, раскопки В. В. Шкорпила в 1911 г. и В. Д. Блаватского в 1953 г.) // Археология и история Боспора, Симферополь, 1962. Т. 2.
- Н. Ю. Лимберис, И. И. Марченко. О назначении некоторых предметов инвентаря

- и роли жертвенных животных в погребальном ритуале меотов IV в. до н. э. (по материалам Прикубанского могильника) // Боспорский феномен. Погребальные памятники и святилища. СПб., 2002.
- А. А. Масленников. Этнический состав населения боспорских городов в VI–V вв. до н. э. // СА. 1978. № 1.
- М. И. Ростовцев. Пиксида расписного склепа кургана Васюриной горы // ЗОО-ИД. 1912. Т. 30.
- П. Г. Столяренко, Н. Ф. Федосеев. Исследование кургана в поселке Капканы в Керчи // Научный сборник Керченского заповедника. Симферополь, 2014. Т. IV.
- Н. И. Сударев, О. Д. Чевелёв. Охранные исследования Западного некрополя Гермоноассы в 2009 г. // СΥΜΒΟΛΑ. Античный мир Северного Причерноморья. Новейшие находки и открытия. М., Киев, 2010. Выпуск 1.
- Н. Ф. Федосеев. Керамические клейма. Боспор. Киев, 2012.
- В. В. Шкорпил. Отчёт об археологических раскопках в Керчи и его окрестностях в 1902 г. // ИАК. 1904. Вып. 9.
- R. M. Cook. Greek Painted Pottery. London, 1972.
- R. Garland. The Greek Way of Death. New York, 1985.
- D. C. Kurts, J. Boardman. Greek Burial Customs. London, 1971.
- S. Rotroff. Hellenistic Pottery. Athenian and Imported Wheelmade Table Ware and Related Materials // The Athenian Agora Princeton, New Jersey, 1997. Vol. XXIX.
- R. Smetana-Scherrer. Spätclassische und hellenistische Keramik // Alt Ägina. Berlin, 1982. Bd. II. Hat. 1.
- H. Thompson. Two Centuries of Hellenistic Pottery // Hesperia. 1934. Vol. 3.

*А. В. Зинько, В. Н. Зинько*

### **Погребальные сооружения первых вв. н. э. некрополя Тиритаки**

Первые раскопки на курганно-грунтовом некрополе боспорского города Тиритаки были проведены в середине XIX в (Rostowzew. 1931. S. 233). В XX в. здесь эпизодически исследовались погребальные комплексы Ю. Ю. Марти, В. Д. Блаватским, М. М. Кобылиной, Л. И. Чуистовой, С. С. Бессоновой, результаты работ которых частично были опубликованы (Марти. 1941; Блаватский. 1941; Кобылина. 1941; Чуистова. 1952; Бессонова. 1972). Так, в 1932–1934 гг. Ю. Ю. Марти в районе рудника, к северу и северо-западу от возвышенности Красная Горка, было изучено около 30 погребений первых вв. н. э., значительная часть которых была разрушена во время строительных работ. Большинство из них исследователь относит ко II в. н. э. и значительно меньше к III–IV вв. н. э. Погребальные сооружения представлены земляными склепами, грунтовыми могилами, перекрытые каменными плитами, и подбойными. Находки из погребений свидетельствуют о сравнительной бедности части городского населения, избравшей этот район местом погребения: простые одноручные и двуручные кувшины и горшки, значительное количество лепной посуды из тёмной грубой глины, стеклянная посуда II в. н. э. с преобладанием бальзамариев; из украшений – бронзовые серьги и кольца; в единичных случаях серебряные и золотые кольца (Марти. 1941. С. 31).

В 1933 г. В. Д. Блаватский по обеим сторонам рудничной траншеи к юго-западу от городища обследовал 8 могил римского времени, одна из которых представляла собой грунтовую яму с каменным перекрытием, а остальные – большие земляные склепы. Два из раскопанных склепов состоят из двух камер, остальные однокамерные. В каждый склеп вёл более или менее длинный дромос. Все склепы сильно пострадали от грабителей древнего и нового времени (Блаватский. 1941. С. 61). В грунтовой яме с каменным перекрытием, ориентированной по линии север-юг, находился один погребённый, положенный головой на юг. На основании погребального инвентаря (одноручный кувшин, фрагменты краснолакового сосуда, массивная бронзовая пряжка, железный нож) В. Д. Блаватский датировал это погребение концом II в. н. э. (Блаватский. 1941. С. 63–63). В погребальных камерах грунтовых склепов был обнаружен более многочисленный инвентарь – стеклянные и глиняные сосуды, разнообразные бусы, боспорские монеты I–IV вв. н. э., различные украшения, в том числе из серебра и золота. Погребения в склепах производи-

лись многократно, так количество погребённых в склепе № 7 достигает 10 человек, часть из которых покоилась в деревянных гробах, украшенных гипсовыми прилепами. Два склепа датируются III–IV вв., а остальные – I–III вв.

Летом 1934 г. раскопки на тиритакском некрополе на четырёх участках проводила М. М. Кобылина. Всего было исследовано 17 погребальных сооружений, из которых 11 относятся к первым векам н. э. В районе Красной Горки ею было раскопано 5 грунтовых склепов, представляющих собой четырёхугольные в плане земляные сводчатые камеры со сводчатыми входами, закрытые большой закладной известняковой плитой. К каждой погребальной камере вёл узкий дромос. Все склепы оказались ограбленными, сохранившиеся остатки погребений большей частью повреждены и перевёрнуты (Кобылина. 1941. С. 75). Несмотря на это удалось установить, что в склепах совершались многократные погребения (3–5 человек), в ряде случаев сохранились остатки деревянных гробов. Судя по инвентарю, четыре склепа использовались на протяжении I–II вв. н. э., а один – II–III вв. н. э. На других участках (юго-восточная часть некрополя) исследовано 6 грунтовых ям с одиночными погребениями, из которых два погребальных сооружения имели каменные перекрытия (Кобылина. 1941. С. 82–84). Большинство погребений оказалось безынвентарными, и лишь одно – с золотыми листиками и двумя витыми золотыми серьгами. На основании находки – стеклянного сосуда с накладным жгутиком (Кобылина. 1941. С. 83. Рис. 123) – оно датируется III в. н. э.

Наиболее масштабные охранные исследования в южной части некрополя на территории, отведённой под производственный карьер «А», проводились в 1985–1991 гг. сотрудником Керченского музея О. Д. Чевелёвым. На участке в 4 га им было изучено несколько сотен античных погребальных комплексов, однако, кроме краткой информации эти материалы не публиковались (Чевелёв. 1988. С. 346). Среди них исследователь выделяет погребальные сооружения I–IV вв. н. э. – подбой, грунтовые склепы и грунтовые могилы с каменным перекрытием.

К началу XXI в. вся территория некрополя оказалась под производственными объектами, садово-дачными участками и жилой застройкой, в большинстве случаев разрушившими древние погребальные сооружения. Начав в 2002 г. программу по комплексному изучению боспорского города Тиритаки и её хоры, мы также приступили к мониторингу состояния и небольшим охранным раскопкам некрополя, которые с некоторыми перерывами продолжаем до сих пор (В. Н. Зинько, А. В. Зинько. 2012). Всего исследовано 7 погребальных сооружений, из которых три относятся к I–III вв. н. э. Так в 2011–12 гг. были проведены охранные раскопки в восточной части некрополя на территории

бывшего железнодорожного депо. Здесь у высокого западного борта большой обводненной балки ранее М. М. Кобылиной был открыт ряд грунтовых склепов первых вв. н. э. Всего исследовано три подбойных грунтовых могилы, которые датируются по инвентарю I–III вв. н. э. (Зинько. 2012; 2013)

*Могилы № 1/2011.* Погребальное сооружение представляло собой подбойную грунтовую могилу, выдолбленную в материковой глине «белоглазке». Просевший свод могилы был зафиксирован на глубине 2,07 м от уровня современной дневной поверхности. Могила ориентирована по оси восток-юго-восток – запад-северо-запад и имела глубину – 1,10 м, длину – 2,10 м, ширину – 0,70 м. Входная яма находилась с торцевой стороны подбоя и была разрушена шурфом 2008 г., но каменный заклад у прямоугольного входного отверстия сохранился *in situ*. Здесь, у юго-восточного края могилы, у изголовья костяка, были обнаружены три прямоугольных закладных камня, стоящих друг на друге под небольшим углом. Дно могилы было устлано камкой, а под головой умершего была небольшая подушечка из такого же материала. Вероятнее всего, костяк был укрыт камкой и сверху потому, что она начала встречаться ещё при самом начале расчистки могилы. Несмотря на очень плохую сохранность костей, скелет был расчищен полностью в анатомическом порядке. Погребенный лежал на спине, головой на восток-юго-восток, к входному отверстию в подбой. По определению антрополога Д. Ю. Пономарёва, он принадлежал мужчине, представителю европеоидной расы, смерть которого наступила в возрасте 41–50 лет. Рост индивида при жизни составлял около 1,7 м. В районе таза костяка был обнаружены остатки поясного набора: круглая бронзовая пряжка без щитка, фрагменты небольшого железного ножа и точильного оселка. Находки поясных наборов с такими пряжками характерны для мужских погребений некрополей Боспора I–III вв. н. э. и уже встречались при исследовании погребальных комплексов Тиритаки у М. М. Кобылиной и О. Д. Чевелёва (Кобылина. 1941. С. 77. Рис. 110). Какой-либо керамический материал в захоронении отсутствовал. Судя по погребальному инвентарю, погребение можно датировать I–III вв. н. э.

*Могилы № 1/2012* представляла собой подбойную грунтовую могилу и была вырублена в плотном материковом суглинке, каменный заклад у прямоугольного входного отверстия в могилу сохранился *in situ*. Она находилась в 10 м к ЮЗ от раскопа 2011 в выкопанной грабителями траншее. Длина подбойной грунтовой могилы № 1/2012 – 1,70 м, ширина – 0,72 м, высота – 0,65 м. Кроме разрозненных остатков костей человеческого скелета обнаружить что-либо в могиле не удалось. Вероятно, весь погребальный инвентарь был украден. Рядом с грабительской тран-

шеей, в которой была обнаружена грунтовая могила № 1/2012, был заложен раскоп (5×5 м) ориентированный по оси С–Ю. Здесь в СВ части раскопа была обнаружена могила № 2/2012, подбой с просевшим сводом. Длина этого подбоя составляла – 1,95 м, ширина – 0,65 м, высота – 0,75 м. Костяк погребенного лежал в анатомическом порядке на спине. Дно могилы было посыпано морским песком, а под голову умершего была положена подушечка из камки. Какой-либо инвентарь в захоронении отсутствовал. Оба погребальных сооружения можно датировать первыми веками н. э.

Судя по раскопкам, погребальные сооружения первых веков н. э. были сосредоточены в восточной части тиритацкого некрополя на спуске в глубокую обводненную балку, вытянутую с севера на юг (район Красной Горки – железнодорожное депо), а также в юго-восточной (район Обогащительной фабрики и карьера). В погребальной практике населения Тиритаки для этого времени пока выявлена одна форма захоронения – труположение. Умерших хоронили в грунтовых ямах, подбойных могилах и грунтовых склепах.

Первый тип погребальных сооружений – *грунтовые ямы* – использовался для одиночного захоронения как взрослых, так и детей, что обуславливало размеры могил. Ориентировка их – широтная с некоторыми отклонениями. Погребальные сооружения этого типа можно разделить на два вида: простые грунтовые могилы без перекрытия и могилы с каменным перекрытием. Контуры ям, овальные или прямоугольные в плане, иногда вовсе не прослеживаются в суглинке. В ряде случаев для грунтовых ям с каменным перекрытием вдоль длинных сторон прослеживаются заплечики, служившие упорами для плит перекрытия.

Погребальные сооружения второго типа – *подбойные могилы* – многочисленны. Подбой располагался вдоль одной из длинных сторон входной ямы, а в ряде случаев – вдоль короткой. Входные ямы – прямоугольные в плане с ровным дном. Вход в подбой закрывался несколькими большими известняковыми плоскими камнями, щели между которыми забивались мелким бутом. В подбое погребался один усопший.

Наиболее сложные по конструкции погребальные сооружения третьего типа – *грунтовые склепы*. По количеству погребальных камер их можно разделить на два вида: однокамерные и двухкамерные. Погребальные камеры имели трапециевидную или прямоугольную форму. В единичных случаях отмечаются ниши и лежанки, столь характерные для грунтовых склепов пантикапейского некрополя. К погребальной камере вёл довольно длинный (до 14 м) дромос. Входной проём закрывался массивной прямоугольной известняковой плитой, которую с наружной стороны обычно подпирал большой камень.

Все погребальные сооружения использовались в хронологическом отрезке I–IV вв. н. э., причём для IV в. исследованы только грунтовые склепы. Однако жизнь в городе протекала и позднее, поэтому можно предположить, что население Тиритаки в V–VI вв. н. э. продолжало хоронить умерших в грунтовых склепах, но чётко датированных погребальных комплексов этого времени на некрополе ещё не выявлено.

### Литература

- С. С. Бессонова. Таврське поховання з некрополя Тірітаки // АДУ-1969. К., 1972. Вип. IV.
- В. Д. Блаватский. Раскопки некрополя Тиритаки в 1933 г. // МИА. 1941. № 4.
- А. В. Зинько. Археологические исследования некрополя Тиритаки // АДУ-2011. Волыньск, 2012.
- А. В. Зинько. Раскопки некрополя Тиритаки // АДУ-2012. К., Луцк, 2013.
- В. Н. Зинько, А. В. Зинько. Новые исследования некрополя Тиритаки // ДБ. 2012. Т. 16.
- М. М. Кобылина. Раскопки некрополя Тиритаки в 1933 г. // МИА. 1941. № 4.
- О. Д. Чевелёв. Раскопки в Керчи и её окрестностях // АО-1986. М., 1988.
- Л. И. Чуистова. Курганные гробницы, открытые в 1950 г. в районе Тиритаки // АИБ. 1952. Вып. I.
- М. Rostowzew. Skythien und der Bosphorus. Berlin, 1931.

*И. В. Толочко*

### Погребения грунтового некрополя Танаиса I–III вв. н. э.

Некрополь Танаиса изучался раскопками с середины XIX в. История его исследования освещалась неоднократно (Книпович. 1949; Шелов. 1970; Шелов. 1972; Толочко. 2001). С начала исследований в 1853 г. по настоящее время в некрополе раскопано около двух с половиной тысяч погребений (исследовано более гектара площади некрополя).

Согласно предварительным подсчётам, не менее трети раскопанных могил относится к первым векам н. э. Но незначительный объём введённых до настоящего времени в научный оборот комплексов, а также состояние изученности хронологии южнороссийских памятников первых веков н. э. затрудняет восприятие всей картины событий, происходивших на Нижнем Дону, и делает, как это ни удивительно, эпоху первых веков н. э. «неизученной и во многом загадочной» (Безуглов. 2010. С. 99). Аналогичная ситуация до последнего времени была характерна и для некрополей нижнедонских городищ, но в последние годы был подготовлен ряд печатных работ, в котором опубликованы несколько сотен погребальных комплексов Кобяковского, Крепостного и Нижне-Гниловского могильников первых веков нашей эры (Косяненко. 2008; Гугуев. 2009; Горбенко, Косяненко. 2010; Ларенок. 2013 и др.).

Первые века новой эры – время бурных этнополитических процессов, происходивших в районе Нижнего Подонья. Танаис развивался, росла территория города и некрополя. Согласно хронологической схеме основных хроноиндикаторов, предложенной в работах С. Ю. Внукова, Д. В. Журавлёва, В. В. Кропотова (амфоры – краснолаковая керамика – фибулы), начало периода заметных инноваций в облике Танаиса может быть соотнесено с периодом не ранее времени правления Аспурга и несколько более поздним временем – до середины I в. н. э. В эту эпоху увеличивается количество жителей города (вероятно, за счёт притока новых колонистов из центральных областей Боспора, достаточно показательны нумизматические материалы – начиная с эпохи правления Аспурга в городе значительно – в разы растёт количество монетных находок – разменной монеты – что вряд ли может объясняться только лишь интенсивным развитием торговых связей Танаиса (Яценко. 2001. С. 86). В некрополе увеличивается число погребений, в т. ч. перекрывающих более ранние эллинистические захоронения.

В выборке для данного исследования используется 349 надёжно датированных погребальных комплексов I – середины III вв.н. э. некрополя Танаиса (245 могил I–II вв. н. э. и 104 могилы II – середины III вв. н. э.). Верхняя граница первой группы погребений – середина II в. н. э. Это период эпохальных событий в истории Танаиса. Около середины II в. н. э. (между концом 30-х – началом 70-х гг. II в. н. э. происходит разрушение города кочевниками-сарматами (Безуглов. 2001. С. 115–119; согласно исследованиям С. Ю. Внукова, это событие было наиболее вероятно в период между 140 и 153 гг. н. э. (Внуков. 2007. С. 166)). В погребальном обряде некрополя Танаиса со второй половины II в. н. э. прослеживается ряд явных изменений (Гугуев. 1983. С. 77–79; Толочко. 2004. С. 17–19), которые могли быть связаны с присутствием в городе кочевников-сарматов – выходцев из нескольких групп (Внуков. 2007. С. 168–170) или полукочевников – племён, обитавших неподалёку от Танаиса, побеждённых передовыми группами «поздних сарматов» (Яценко. 2011. С. 204–205).

Максимальная плотность погребений I–II вв. н. э. отмечена на восточном и западном участках грунтового некрополя. Достаточно показательны и информативны для изучения динамики погребального обряда Танаиса богатые погребения в сравнительно глубоких ямах с уступами-запличиками с деревянными и каменными перекрытиями. Ориентировка, как правило, широтная, с небольшими отклонениями, погребённые располагались головой на восток, иногда – северо-восток-восток. Эти погребальные комплексы городской элиты существовали в Танаисе со II в. до н. э. и до II – середины III вв. н. э. включительно без заметных хронологических лакунов.

В пределах I в. н. э. в некрополе Танаиса появляются новые элементы оформления грунтовых погребений – кольцообразные каменные оградки, и, как развитие оградок, массивные стенки над богатыми могилами, иногда перекрытые невысокими земляными насыпями. Значителен разброс ориентировок погребённых, появляются не прослеженные ранее южная, западная и юго-западная. Распространяются не встреченные ранее такие обрядовые особенности, как перекрещённые в голнях ноги. Начиная с I в. н. э., в некрополе встречаются погребения детей в амфорах, не известные в Танаисе в эллинистическое время – в основном, в псевдокосских синопских, типа Син III по Внукову (Внуков. 2003), а также захоронения в широтно ориентированных с небольшими отклонениями к северу могилах с уступами-запличиками, в которых умерший покоится в деревянной «лодке»-колоде, головой на восток, к «корме», а инвентарь разнообразен. В его составе найдены псевдокосские синопские амфоры Син III, маленькие т.н. «воинские» фибулы причерноморского типа, лучковые подвязные второго варианта по Амброзу и маленькие застёжки с плавно и коленчато изогнутым корпусом и завитком

Тип ямы					
	катакомбы	запличики	подбои	склепы	
Кобяково	I–II вв.н.э.	44%	36%	20%	0%
	II–III вв.н.э.	66%	10%	24%	0%
Нижне-Гниловской	I–II вв.н.э.	20%	54%	26%	0%
	II–III вв.н.э.	29%	9%	62%	0%
Крепостной	I–II вв.н.э.	7%	76%	17%	0%
	II–III вв.н.э.	31%	50%	18%	0%
Танаис	I–II вв.н.э.	0%	52%	27%	0%
	II–III вв.н.э.	0%	39%	42%	11%

Табл. 1. Соотношение типов могильных ям в некрополях нижнедонских городищ первых веков н. э. (по: Гугуев (в печати) с дополнениями автора)

на конце пластинчатого приёмника, бусы, золотые венки. Кружальная столовая керамика – оранжевоглиняные кувшины и миски боспорского производства и сероглиняные – с заглаженной или подлощенной поверхностью – близкие аналогии которым широко известны на некрополях азиатского Боспора (в первую очередь – Фанагории). Краснолаковая керамика представлена образцами понтийского производства.

Довольно распространённым типом погребальных сооружений в грунтовом могильнике в I–II вв. н. э. были вытянутые прямоугольные ямы, сужающиеся ко дну, без перекрытий – их около 20%. Преобладала широтная ориентировка костяков – восточная и восточная с отклонениями к северу, значительно реже – к югу (общее число – ок. 76%), западная встречена в 3% могил, ориентировка в секторе юго-юго-запад – 10%.

Могила с уступами-запличиками с перекрытиями из камня, дерева и камыша – составляют около 52% (Табл. 1). Ориентировка погребённых – широтная, головой на восток – восток-северо-восток – восток-юго-восток. Камерныя могилы – т.н. подбой – составляют около 27%. Ориентировка – восток, северо-восток, север. Камеры устроены в одной из длинных стенок – как в северной, так и в южной, вход в камеру закрывался обломками известнякового дикарного камня. Между входной ямой и камерой располагалась ступенька-уступ.

Основное положение погребённых и в могилах с уступами-запличиками и в подбоях – вытянуто на спине, в трёх случаях ноги согнуты в коленях, уложены или упали вправо. В двух погребениях найдены комочки мела, в одном – ярко-красного вещества (возможно, реальгара).

Погребальный инвентарь представлен разнообразными находками: аксессуарами костюма – фибулами, пряжками, бусами, предметами туалета и керамикой – тарной и столовой.

Широко распространённой деталью одежды в I–II вв. н. э. становятся *фибулы*, основные типы которых одинаково характерны как для Танаиса, так и для меотских нижнедонских городищ. Наиболее многочисленные находки фибул – бронзовых и железных – представлены следующими разновидностями: лучковыми подвязными – одночленными второго варианта по Аброзу, лучковыми подвязными 4 серии по классификации Кропотова, многочисленными бронзовыми застёжками с завитками и кнопками на конце пластинчатого приёмника. Достаточно представительна серия также т.н. «воинских» причерноморских фибул.

К находкам из погребений данного периода также относятся несколько профилированных фибул, по типологическим признакам относящихся к ранним разновидностям – с короткой спинкой, крупным приёмником, и сравнительно большим расстоянием между бусинами на спинке и на приёмнике. Амфоры, встреченные в погребениях, в основном, относятся к разновидностям синопских псевдокосских типа Син III и узкогорлых светлоглиняных позднегераклейских C IVA<sub>1</sub> и C IVA<sub>2</sub> по Внукову.

В составе погребального инвентаря преобладает импортная краснолаковая керамика – в основном, понтийского производства. Самая многочисленная группа – чаши I формы по Хейсу с клеймом в виде ступни. Но имеются и иные, самые разнообразные формы посуды.

Другие категории представлены столовой оранжевоглиняной и сероглиняной посудой. Появляются кувшины, кубышки и миски нижнедонского производства. Керамика из Центрального Предкавказья в погребениях I–II вв. н. э. до середины II в. н. э. достаточно немногочисленна, её соотношение с сероглиняной посудой из других – вероятно, прежде всего, прикубанских и нижнедонских центров по предварительным подсчётам составляет примерно пропорцию 1:4. Эта ситуация совершенно меняется после середины II в. н. э., когда на Нижнем Дону, в т.ч. и в Танаисе резко увеличивается поток керамики из Центрального Предкавказья. В Танаисе, в погребениях следующей хронологической группы – с суммарной датой в пределах II–III вв. н. э. и в городских жилых и хозяйственных комплексах, погибших в середине III в. н. э. соотношение импортной посуды из Центрального Предкавказья и других разновидностей кружалной сероглиняной посуды равно примерно 2:1.

Анализ погребального обряда некрополей городищ округа Танаиса, проведённый В.К. Гугуевым, позволил сделать следующие выводы: сходство обрядовых норм нижнедонских могильников с некрополем Танаиса невелико (Гугуев (в печати)). Синхронно распространяются погребения в ямах с запличиками с «лодками»-колодами на дне. Но и здесь есть принципиальное отличие: в Танаисе погребённые всегда лежат головой к «корме», т.е. «нос» ориентирован по направлению к западу (или юго-запад), именно туда символически плывёт «лодка», увлекая покойника в посмертное путешествие в положении «вперёд ногами», а на поселениях округа Танаиса умерший располагается головой всегда в направлении заострённого «носа», т.е. «плывёт» по направлению север – северо-восток – восток-северо-восток.

Для каждого нижнедонского могильника была характерна своя специфика погребального ритуала. Но совокупный анализ комплекса обрядовых норм (тип могильного сооружения, ориентировка костяка, особенности использования жертвенных животных) позволили выделить устойчивые группы (Гугуев (в печати) (Табл. 1)). Первая, в которой прослеживаются наиболее тесные связи с Прикубаньем, – погребения в катакомбах, ориентировки погребённых в секторе юг – запад (Кобяково), запад – запад-юго-запад (Нижне-Гниловской) наличие во входном колодце остатков туш животных, вторая – хронологически самая ранняя группа – могилы с запличиками с ориентировками север – северо-запад (Кобяково), север – северо-запад – север – северо-восток (Нижне-Гниловской), север – северо-восток и юг – юго-запад (Крепостной), третья – могилы с подбоями (север – северо-запад – Кобяково, север – северо-восток – Нижне-Гниловской).

В некрополе Танаиса погребения в катакомбах, аналогичных нижнедонским, достоверно неизвестны. Преобладающей ориентировкой в могилах с заплечиками и подбойных ямах является восточная, несколько реже встречается северо-восточная.

Около середины – второй половины II в. н. э. в некрополе Танаиса появляется (и существует до разгрома города в середине III в. н. э.) серия грунтовых и подкурганых склепов – могил с прямоугольными камерами, дромосами и входными ямами, расположенными по одной оси с камерами, вытянутыми, в основном, с северо-востока на юго-запад. Особенности конструкций могил и наборы погребального инвентаря позволяют отнести серию этих погребений к склепам, широко распространённым в причерноморских могильниках, в том числе и на Боспоре. С. И. Безуглов недавно высказал мнение о том, что ближайшие аналогии танаисским склепам – погребения в Центральном Крыму (могильники Нейзац – Дружное) (Безуглов. 2014. С 31). На нижнедонских некрополях этот тип погребений пока неизвестен.

### Литература

- С. И. Безуглов. Монетное дело Танаиса в III в. до н. э. – V в. н. э. Дисс... канд. ист. наук. М., Архив ИА РАН. Р-2. № 2654. 2001.
- С. И. Безуглов. Позднесарматская культура и Нижний Дон (Современное состояние проблемы) // Становление и развитие позднесарматской культуры. Волгоград, 2010.
- С. И. Безуглов. Склеп из Танаиса (1972 г.) и проблемы степной хронологии II–III вв. н. э. // Боспор Киммерийский и варварский мир в период античности и средневековья. Актуальные проблемы хронологии. Керчь, 2014. – (Материалы XV Боспорских чтений).
- С. Ю. Внуков. Время и политические последствия появления племён позднесарматской культуры в Причерноморье // ВДИ. 2007. 4.
- А. А. Горбенко, В. М. Косяненко. Некрополь Паниардиса (Крепостного городища). Донские древности. Азов. 2011. Вып. 11.
- В. К. Гугуев. Новые подкурганные захоронения в Танаисе и их этническая принадлежность // Проблемы хронологии археологических памятников степной зоны Северного Кавказа. Ростов-на-Дону, 1983.
- В. К. Гугуев. Структура погребального ритуала Нижне-Гниловского некрополя. К вопросу о донском варианте меотской культуры // *Novensia*. 2009. 18–19.
- В. К. Гугуев. Структура ритуала некрополей донских меотов (о роли сарматов в формировании населения городищ) (*в печати*).
- Т. М. Книпович. Танаис. М., Л., 1949.
- В. М. Косяненко. Некрополь Кобякова городища (по материалам раскопок 1956–1962 гг.) // Донские древности. Азов, 2008. Вып. 9.
- В. А. Ларенок. Меотские древности. Каталог погребальных комплексов некрополя Кобякова городища из раскопок 1999–2000 гг. Ростов-на-Дону, 2013.

- И. В. Толочко. О топографии некрополя Танаиса // Проблемы истории, филологии, культуры. М., Магнитогорск. 2001. Вып. X.
- И. В. Толочко. Некрополь Танаиса (начало III в. до н. э. – V в. н. э.): опыт сравнительного изучения. Автореф. дисс... канд. ист. наук. М., 2004.
- Д. Б. Шелов. Танаис и Нижний Дон в III–I вв. до н. э. М., 1970.
- Д. Б. Шелов. Танаис и Нижний Дон в первые века нашей эры. М., 1972.
- В. В. Яценко. Случайные находки (1998–2000 гг.) монет из Танаиса // Донская археология. 2001. Вып. 3–4.
- С. А. Яценко. К дискуссии об оформлении позднесарматской этнокультурной общности 2-й пол. II – 1-й пол. III вв. н. э. // Нижневолжский археологический вестник. 2011. Вып. 12.

*Е. А. Молев*

### **Грунтовые погребения некрополя Китея по материалам раскопок 1986–1988 гг.**

Материалы раскопок некрополя Китея в 1986–1988 гг. до настоящего времени не были опубликованы, за исключением отдельных находок, и этот недостаток нашей работы мы попытаемся исправить, предлагая к публикации наиболее многочисленную часть погребений – грунтовые погребения с покрытиями и без них. За отмеченные выше три полевых сезона было открыто 18 таких погребений, имеющих некоторые особенности в сравнении с уже опубликованными нами в 1991 г. (Молев, Шестаков. 1991. С. 74–101).

Район раскопок в отмеченные годы представлял собой северо-восточный участок некрополя Китея. Работы велись на раскопах XIII, XVI и XVII. Культурный слой на раскопах представляет собой тёмно-серый суглинок с включениями мелких камней, керамики и отдельных костей животных и человека. Мощность его составила от 1,2 м до 1,5 м. Слой лежит на предматериковой светло-зелёной глине или прямо на материковой скале. Большая часть погребений (№ 57–59, 61–66, 68, 69, 75, 77, 78) лежит в культурном слое, другие заглублены в материковую скалу (№ 71, 74, 76). Одно из погребений (№ 73) содержит захоронение младенца в амфоре. Большинство погребальных сооружений представляет собой обычную грунтовую яму без покрытия (№ 57–59, 62–66, 68, 69, 71, 77, 78). Четыре других имеют покрытие из известняковых плит, для чего использовались и стелы с надписями. Поскольку захоронения на открытых участках некрополя совершались в течение длительного времени, часть ранних погребений эллинистического времени была разрушена при строительстве новых погребальных сооружений в римское время. Результатом этого стало присутствие в культурном слое отдельных человеческих костей. Отметим, также присутствие костей собак и лошадей. В результате этого, грунтовые могилы обычно засыпались грунтом, выкопанным при создании могилы, в ряде случаев границы могильной ямы не прослеживаются.

Из открытых нами грунтовых погребений не имеют инвентаря и не датируются четыре (№ 57, 63–65); к эллинистическому времени (IV–I вв. до н. э.) относятся 6 погребений (№ 58, 61, 69, 73, 75, 76); остальные датируются римским временем – I–III вв. н. э. (№ 59, 62, 66, 68, 71, 74, 77, 78).

Основным способом погребения во всех случаях была ингумация. Половина из общего числа погребённых лежала в вытянутом положении

на спине с вытянутыми вдоль туловища руками. Такое положение характерно для некрополей всех античных городов Северного Причерноморья. Это типично греческая черта обряда. Однако в трёх случаях в обряде есть некоторые особенности. В погребении 69 левая рука скелета отведена. На костях ладони стоял красноглиняный узкогорлый кувшинчик (№ 10) и лежали 3 наконечника стрел (п/о 4–6) и фрагмент венчика краснофигурного кратера. Кости кисти правой руки лежали на тазобедренном суставе. Присутствие стрел и их местоположение в погребении позволяет думать, что погребённый здесь мужчина скончался при невыясненных обстоятельствах, и хоронившие его родственники считали, что смерть принесли стрелы Аполлона (Папанова. 2002. С. 282; Молев. 2004. С. 303). Хотя известно, что монеты-стрелки и наконечники боевых стрел в погребениях могли применяться и как вотивы-символы Аполлону Врачу (Анохин. 1986. С. 83–85; Русяева. 1986. С. 49–50; Карышковский. 1988. С. 33–34).

Во втором случае отклонение от обычной нормы состоит в том, что костяк подростка лежал в вытянутом положении на спине, но руки были скрещены на груди. Погребение не датировано, но по аналогии с таким же соседним погребением подростка № 77 может быть отнесено к III в. н. э. и даже более позднему времени. В таком случае, положение рук дает основание думать о возможности христианского влияния на погребальный обряд в Китее уже в то время.

В третьем случае особенностью является наличие на больших берцовых костях костяка в погребении 65 следов красной краски, особенно глубоких и ярких на костях правой ноги. Отсутствие инвентаря затрудняет определение этноса погребенного и дату погребения. Красная охра, как известно, применялась в погребальном обряде скифов (Артамонов. 1974. С. 103). Это даёт основание думать о скифском происхождении умершего.

Типично греческим является захоронение младенца в гераклейской амфоре, открытое в Китее впервые.

Из 18 погребений два (№ 59, 68) содержат коллективные захоронения. В погребении 59 кости погребённых лежат в беспорядке друг на друге. Судя по находкам черепов, погребённых было четверо. Черепа сильно повреждены, и определить половую принадлежность по ним не удалось. Судя по находкам, погребены женщины и, возможно, дети. Дата погребения I–II вв. н. э.

Погребение 68 было разрушено грабителями. Обнаружены 2 черепа. Один из них лежал у вертикально стоящего камня. Этот череп принадлежал взрослому человеку, вероятно, женщине, судя по тому, что под ним были найдены 4 длинные пастовые бусины и одна сердоликовая. Второй череп, судя по молочным зубам, детский, находился в раздавленном лепном горшке чуть севернее. Среди обломков горшка выявлены

также сильно истлевшие остатки костей ног и рук. Судя по бусам, погребение, вероятнее всего, римского времени.

Повторное использование могил и их многослойность прослеживается как в скифских погребениях Восточного Крыма (Ильинская, Тереножкин, 1983. С. 207–208), так и в центрах античного мира (Blegen, Palmer, Young. 1964. P. 76–77). В Китее такой обряд зафиксирован и в грунтовых погребениях, и в склепах (Молев. 2004. С. 79–80).

Важной чертой погребального обряда является ориентировка погребения. В нашем случае преобладает восточная и близкая к ней (13 погребений). В одном случае в детском погребении 71 костяк ориентирован головой на север. С чем связана такая ориентировка могилы неясно, поскольку по всем остальным данным это погребение совершено по греческому обряду.

Таким образом, из общего числа погребений в 11 случаях обряд погребения греческий, в трёх случаях смешанный греко-скифский. Из определённых по половой принадлежности три погребения принадлежат взрослым женщинам (№ 57, 58, 62), два – взрослым женщинам с детьми (№ 59, 68), три – взрослым мужчинам (№ 61, 64, 69), четыре – подросткам 10–12 лет (№ 71, 74, 77, 78) и одно – младенцу (№ 73).

Среди находок в культурном слое на всех трёх раскопах преобладают фрагменты амфор и гончарной столовой посуды. Значительно в меньшей степени представлены фрагменты расписной и лепной керамики, монеты. Среди костей домашних животных преобладают кости мелкого рогатого скота. В целом, количество вещевого материала невелико, и датируется он в пределах от IV в. до н. э. до III в. н. э. Из наиболее интересных находок в слое раскопов отметим находку в квадрате 3 на раскопе XVII фрагмента костяной пластинки с вырезанным рельефным орнаментом в виде листьев, плодов и безбородой головы во фригийском колпаке, принадлежащей, по-видимому, малоазийскому божеству (п/о 21. Табл. I, 1). Аналогий изображению в известных находках костяных изделий на Боспоре не найдено. Пластинка предназначалась, по-видимому, для инкрустации шкатулки.

На том же раскопе в седьмом квадрате найдены одна фрагментированная (п/о 59) и одна целая краснолаковая тарелки (п/о 20. Табл. I, 2), датируемые концом IV в. н. э. (Книпович. 1952. С. 299. Рис. 2, 3–4), сероглиняные, лощёные зооморфные ручки сосудов в виде кабанов (п/о 58. Табл. I, 3–4), статеры Савромата IV (275–276 гг.) и Рескупорида VI 321 и 326 г. н. э. (п/о 67, 96), золотой перстень (п/о 80).

В погребениях количество инвентаря также невелико. Расположение его в могилах обычно для европейского Боспора и уже опубликованных находок из Китея. Надгробные стелы с надписями опубликованы (Молев. 2001. С. 97–103). Комплексы других находок из погребений представлены в таблицах I и II.



Табл. I. Некрополь Китея. 1–4 – Материалы из погребения 59. 5–11 – Материалы из погребения 69



Табл. II. Некрополь Китея. 1 – Красноглиняный кувшин из погребения 69. 2–4 – Материалы из погребения 66. 5 – Лепная чаша из погребения 71. 6 – Лепной одноручный кувшин из погребения 77

Приложение. Описание погребений

*Погребение 57.* Могильная яма не прослежена. Размеры погребения 1,42×0,4 м. Глубина от современной дневной поверхности 0,4 м. Костяк лежит в вытянутом положении на спине, головой на восток. Кости ног слегка согнуты в коленях, кости рук вытянуты вдоль туловища. Череп раздавлен, зубы сильно стёрты. У черепа находился раздавленный красноглиняный горшочек. Судя по черепу, погребение женское. Погребение не датировано.

*Погребение 58.* Могильная яма не прослежена. Расположено к востоку от предыдущего. Размеры погребения 1,62×0,35 м. Глубина от современной дневной поверхности – 1 м. Костяк лежит в вытянутом положении на спине головой на восток. Кости рук вытянуты вдоль туловища. Зубы костяка в хорошей сохранности. Рядом с черепом найдена бусина зелёного стекла (п/о 39), у локтевого сустава правой руки пряслице из фрагмента поддона чернолакового килика и железная игла. У костей голени правой ноги найдена чашка. Под черепом найдены 2 кости животного. Судя по arcus rubis и находкам, погребение женское. Дата IV–II вв. до н. э.

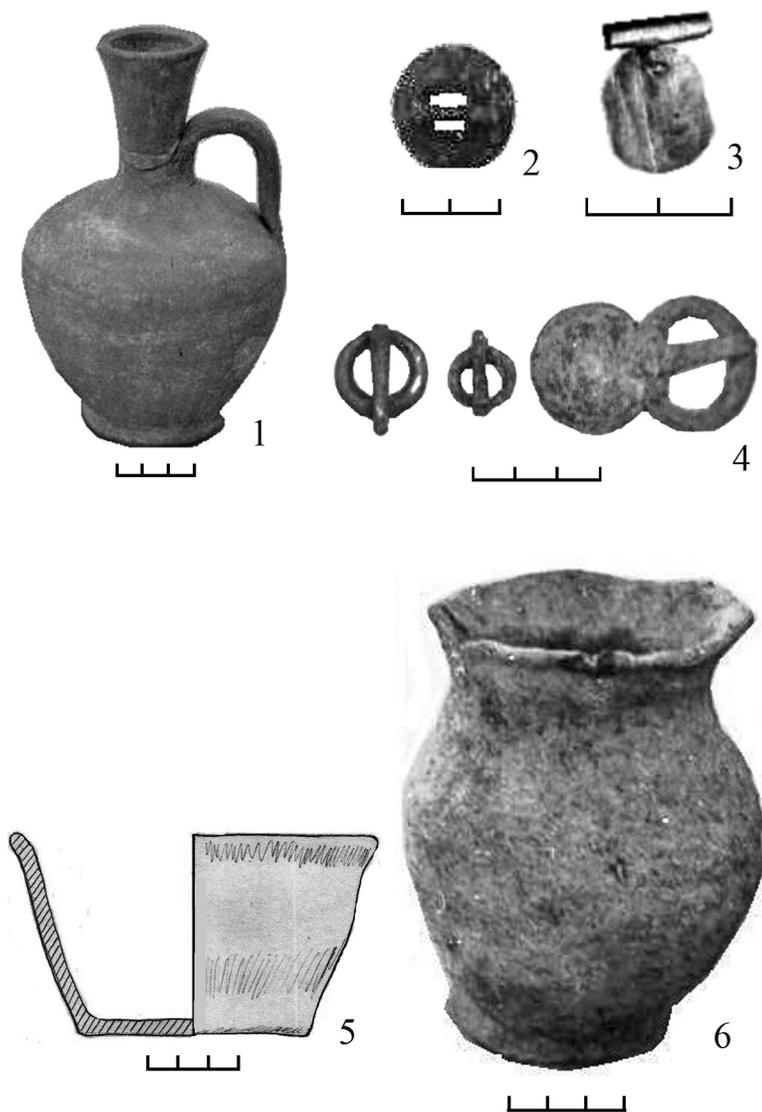
*Погребение 59.* Могила с коллективным захоронением. Могильная яма не прослежена. Размеры погребения 1,15×0,33 м. Глубина от современной дневной поверхности 0,4 м. Ориентация северо-восточная (720). Кости погребённых лежат в беспорядке друг на друге. Судя по находкам черепов, погребённых было четверо. Черепа сильно повреждены, и определить половую принадлежность по ним не удалось. Среди костей погребения найдены сероглиняный кувшин (п/о 36. Табл. I, 5), фрагмент бронзового зеркала (п/о 37. Табл. I, 6), серебряное колечко (п/о 43. Табл. I, 7), крышка от пиксиды (п/о 41. Табл. I, 8), костяное древко веретена (п/о 40. Табл. I, 9), обломку лучковых бронзовых фибул плохой сохранности и бусы (п/о 44. Табл. I, 10). Судя по находкам, погребены женщины и, возможно, дети. Дата погребения I–II вв. н. э.

*Погребение 62* сильно разрушено. Глубина его от современной дневной поверхности – 0,8 м. Длина погребения – 68 см, ширина – 60 см. Ориентация юго-восточная (1150). Сохранились только остатки костей рук и ног. У правой руки найдены два биконических пряслица. Судя по пряслицам, погребение должно быть женским. Дата неизвестна.

*Погребение 69* открыто под костями погребения 62. Могильная яма не прослежена. Глубина от современной дневной поверхности – 0,95 м. Костяк лежит в вытянутом положении на спине, головой на восток. Размеры сохранившейся части скелета 0,65×0,25 м. Левая рука скелета отведена. На костях ладони стоял красноглиняный узкогорлый кувшинчик (п/о 10).

Табл. II, 1). Около костей этой же руки найдены 3 наконечника стрел (п/о 4–6. Табл. I, 11) и фрагмент венчика краснофигурного кратера. Кости кисти правой руки на тазобедренном суставе. Судя по находкам, погребение мужское и датируется IV в. до н. э., скорее первой его половиной.

*Погребение 64.* Могильная яма не прослежена. Размеры погребения 1,45×0,4 м. Глубина от современной дневной поверхности 0,6 м. Костяк лежит в вытянутом положении на спине, головой на юго-восток (1100). Череп слегка наклонен к северу. Судя по костям таза, погребение мужское. Инвентаря нет. Погребение не датировано.

*Погребение 65* обнаружено под погребением 64. Размеры погребения 1,47×0,3–0,33 м. Глубина погребения от современной дневной поверхности – 1 м. Костяк также лежал в вытянутом положении на спине, головой на восток. Череп скелета несколько повернут в левую сторону, позвоночник искривлён, кости рук вытянуты вдоль туловища. Кости кисти не сохранились. Левая часть таза смещена, при этом тазобедренный сустав вывернут. Стопы нижних конечностей не сохранились. На больших берцовых костях следы красной краски, особенно глубокие и яркие на костях правой ноги. Инвентаря нет. Погребение не датировано.

*Погребение 66* совершенно разрушено. Сохранились лишь кости ног и рук и отдельные кости рёбер и черепа. Поблизости от погребения найдены биллоновая (п/о 73. Табл. II, 2) и 3 бронзовых (п/о 99. Табл. II, 4) пряжки, золотая подвеска (п/о 100. Табл. II, 3) и маленький кусочек золотой фольги. Пряжки и подвеска датируются римским временем. Такова же дата погребения.

*Погребение 68* разрушено грабителями. Обнаружены 2 черепа. Один из них лежал у вертикально стоящего камня. Этот череп принадлежал взрослому человеку, вероятно, женщине, судя по тому, что под ним были найдены 4 длинные пастовые бусины и одна сердоликовая. Второй череп, судя по молочным зубам, детский, находился в раздавленном лепном горшке чуть севернее. Среди обломков горшка выявлены также сильно истлевшие остатки костей ног и рук. Судя по бусам, погребение, вероятнее всего, римского времени.

*Погребение 61* представляет собой грунтовую яму, перекрытую каменными плитами, которые провалились внутрь могилы. Размеры погребения 1,5×0,4 м. Глубина от современной дневной поверхности 1,15 м. Костяк лежал в вытянутом положении на спине, головой на восток. Череп лежит на правой щеке. Судя по костям таза, погребённый мужчина. Инвентаря нет. Среди плит покрытия оказалась плита с двумя прямоугольными выемками для установки надгробных стел и расколотое надвое антропоморфное надгробие с отбитой головой (п/о 165). По классификации Н.В. Молевой (Молева. 2012. С. 128. № 68), оно относится

к типу 16 и датируется II в. до н. э. Лицевой стороной антропоморфное надгробие было обращено вниз, т.е. внутрь могилы. На плитах покрытия найдено 18 крупных обломков синопской амфоры. Судя по ножке, амфора датируется II в. до н. э. (Зеест. 1960. Табл. XIII. 29 б). Её местонахождение связано, видимо, с обрядом тризны над погребением.

*Погребение 63* представляет собой грунтовую яму без покрытия. Размеры погребения 1,37×0,36 м. Глубина от современной дневной поверхности – 1,15 м. Погребённый лежал в вытянутом положении на спине головой на восток. Правая рука согнута в локте и заведена на таз, левая рука согнута в локтевом суставе и кистью подведена к подбородку. Череп лежит на левой щеке. Судя по костям таза, погребена женщина в возрасте до 30 лет. Инвентаря нет. Судя по одинаковой глубине погребения и отсутствию инвентаря, погребение 63 может быть синхронно погребению 61.

*Погребение 71.* Размеры погребения 1,2×0,4 м. Глубина от современной дневной поверхности – 0,9 м. Могильная яма заглублена в материк на 0,2–0,15 м. Костяк лежит в вытянутом положении на спине головой на север. Длина костяка – 0,65 м. В погребении найдены 2 фрагмента стенок амфор, височное колечко (или миниатюрный браслет) у черепа с правой стороны. В ногах стояла перевернутая вверх дном лепная чаша (п/о 12. Табл. II, 5). Чаша датируется по аналогичным находкам в Мирмекии III–II вв. до н. э. (Кастанаян. 1981. Табл. II. 5). Этим временем, вероятно, следует датировать и погребение. Судя по размерам костей и находкам, погребена девочка.

*Погребение 73* представляет собой захоронение младенца в амфоре Гераклеи. При отсутствии профильных частей амфоры и других находок в захоронении его можно датировать условно IV–III вв. до н. э. Глубина погребения от современной дневной поверхности – 0,65 м.

*Погребение 74.* Размеры могильной ямы 0,95×0,4 м. Глубина дна от современной дневной поверхности – 1,1 м. Яма заглублена в материковую скалу на 0,45 м. и перекрыта тремя плоскими известняковыми плитами. Ориентация погребения северо-восточная. От погребённого сохранились лишь череп и часть костей рёбер. Судя по ним, погребение принадлежало ребёнку в возрасте 10–12 лет. Инвентаря нет. Судя по находкам в слое на квадрате, погребение может быть отнесено к первым векам н. э.

*Погребение 75* представляло собой разрушенную грунтовую могилу с покрытием из каменных плит. Сохранилась лишь часть плит покрытия, среди которых обнаружен фрагмент стелы с надписью: ΝΗΑΝΗΑ| ΝΕΧΑΙ [ΡΕ] | ΤΕ. Высота букв – 8 см. Из характерных признаков написания отметим написание альфы с ломаной поперечной гаской. Судя по шрифту, надпись может быть датирована довольно широко. Нам

представляется наиболее вероятной датировка её второй половиной III в. до н. э. Этим же временем мы датировем погребение.

*Погребение 76.* Размеры могильной ямы 0,9×0,5 м. Глубина дна могилы от современной дневной поверхности – 0,7 м. Ориентировано погребение на юго-восток. Могильная яма заглублена в материковую скалу и покрыта тремя необработанными известняковыми плитами. В восточной части могильной ямы найдено несколько фрагментов черепа и рёбер, а также 6 зубов. Костяк разрушен. Инвентаря нет. Две из плит покрытия оказались стелой с надписью фиаситов, расколотой пополам. Надпись вырезана в три строки и еще три строки написаны красной краской. В надписи краской кроме слова «хайрете» разобрать ничего не удалось. Начальные строки надписи переводятся «фиаситы во главе с Деметрием и...» Форма написания букв: все буквы равны по величине, у тэты в центре линия, эпсилон и сигма лунарные, у альфы ломаная поперечная галга – свидетельствует о датировке погребения временем не ранее I в. н. э., т.к. сама надпись, вероятнее всего, относилась ещё к I в. до н. э.

*Погребение 77.* Могильная яма не прослежена. Глубина от уровня современной дневной поверхности – 1,25 м. Костяк лежал в вытянутом положении на спине, кости рук вытянуты вдоль туловища. Ориентация погребения восточная. Череп совершенно раздавлен. Рядом с черепом и чуть выше него стоял лепной одноручный кувшин (п/о 34. Табл. II, 6), датирующийся II–III вв. н. э. (Кастанаян. 1981. Табл. XX, 10). Судя по размерам костяка (0,7×0,3 м), оно принадлежало ребенку в возрасте 10–12 лет.

*Погребение 78* аналогично погребению 77 с той лишь разницей, что костяк лежал в вытянутом положении на спине, но руки погребённого ребенка были скрещены на груди. Ориентация восточная. Размеры костяка 0,8×0,4 м. Инвентаря нет. Дата погребения, вероятно, та же.

### Литература

- В. А. Анохин. Монетное дело Боспора. Киев, 1986.  
 М. И. Артамонов. Киммерийцы и скифы. Л., 1974.  
 И. Б. Зеест. Керамическая тара Боспора // МИА. 1960. № 83.  
 В. А. Ильинская, А. И. Тереножкин. Скифия VII–IV вв. до н. э. Киев, 1983.  
 Е. Г. Кастанаян. Лепная керамика боспорских городов. Л., 1981.  
 Т. Н. Книпович. Краснолаковая керамика первых веков н. э. из раскопок Боспорской экспедиции 1935–1940 гг. // МИА. 1952. № 25.  
 Е. А. Молев, С. А. Шестаков. Некрополь Китея (по материалам раскопок 1972–1985 гг.) // Вопросы истории и археологии Боспора. Воронеж, Белгород. 1991.  
 Е. А. Молев. Эпиграфические памятники из раскопок Китея // Проблемы истории, филологии и культуры. М., Магнитогорск, 2001. Вып. X.  
 Е. А. Молев. О культе Аполлона в Китее // ДБ. 2004. Т. 7.

- Н. В. Молева. Боспорские антропоморфные изваяния: кросс-культурные и межэтнические коммуникации во времени и пространстве. Н. Новгород, 2012.  
 П. О. Карышковский. Монеты Ольвии. Киев, 1988.  
 В. А. Папанова. Символика оружия в античных погребениях // Боспорский феномен. Погребальные памятники и святилища. СПб., 2002. Ч. II.  
 А. С. Русяева. Милет-Дидимы-Борисфен-Ольвия: проблемы колонизации Нижнего Побужья // ВДИ. 1986. № 2.  
 С. W. Blegen, H. Palmer, R. S. Young. The North Cemetery. Gluckstadt. Corinth. Princeton, New-Jersey, 1964. Т. 13. Pt. 3.

*В. А. Христановский*

### **Археологические исследования Илуратского плато (ретроспектива и перспектива)<sup>1</sup>**

Тридцать лет непрерывной работы на Илуратском плато (1984–2014 гг.), как представляется, дают достаточный повод и основание для того, чтобы зафиксировать постепенно складывавшееся (и сложившиеся в итоге) представления об этом месте на западной границе Боспорского царства, в 15 км к юго-западу от его столицы. В создании сегодняшнего (далеко не полного и не окончательного) историко-археологического абриса илуратского узла, включающего помимо самого города-крепости Илурат и примыкающие к нему некрополи, и расположенные на том же плато святилища позднеантичного и раннесредневекового (т.е. постилуратского) времени, принимали (и принимают) участие все, кто так или иначе был причастен к их исследованию, высказывал о них (и их взаимосвязи) свои предположения, пусть не всегда подтвердившиеся впоследствии: Поль Дюбрюкс, В. Ф. Гайдукевич, М. М. Кубланов, И. Г. Шургая, В. А. Горончаровский.

Первооткрыватель Илурата, Поль Дюбрюкс, оставивший самые ранние (1827–1828 гг.) (Дюбрюкс. 2010. Т. I. С. 80–81) планы и описания этого памятника, считал город-крепость «цитаделью или акрополисом», укрепленным замком, возможно, даже «дворцом царей Босфорских», их загородной резиденцией (Дюбрюкс. С. 306–308). На основании своих наблюдений он пришёл к выводу, что с юга и юго-востока к акрополю примыкало поселение и составил «План поселения или города, примыкающего к акрополю Кермеш-Келечика». Помимо двух этих археологических объектов, в одной версте от южной башни крепости, Дюбрюкс зафиксировал на плане и описал ещё один – «поле мёртвых» с «гротами» – катакомбный скальный могильник, (Дюбрюкс. 2010. Т. I. С. 80–81, 310; Т. II. С. 219. Рис. 510) (Рис. 1). По всей вероятности, он произвел там и первые раскопки (Тункина. 2002. С. 153; Тункина. 2010. С. 80). В пересказе В. Ф. Гайдукевича сохранилось свидетельство самого Дюбрюкса о том, что на дне этих гробниц находятся только человеческие остовы и простая глиняная посуда грубой работы (Гайдукевич. 1950. С. 189).

Более чем через сто лет – в конце 30–40-х гг. XX вв. там же, возле деревни Ивановка (бывшее татарское название Кермеш-Келечик, по ко-

торому Поль Дюбрюкс назвал открытый им акрополь), провёл разведки В. Ф. Гайдукевич. Подвергая сомнению версию Дюбрюкса о «дворце царей Босфорских», он отождествляет открытое им городище с античным городом Илуратом, упоминаемым Птолемеем (Ptol., 6, 5; Гайдукевич. 1950. С. 203–204; Гайдукевич. 1958. С. 14.). Его предположение было подтверждено современными исследователями (Зубарев. 1998. С. 63–67) и стало общепризнанным. В последующие годы (1948–1953) В. Ф. Гайдукевич сосредоточил все силы именно на раскопках городища Илурата. Что касается внешней крепостной стены, окружавшей, по Дюбрюксу, примыкающее к «акрополису» с востока, юга и юго-запада селение, то В. Ф. Гайдукевич уже далеко не везде видит её следы, и, учитывая небрежность и примитивность сохранившихся кладок оград и выгородок различной формы, ставит под сомнение их военно-оборонительную роль, принадлежность и синхронность Илурату. По его мнению, они являются скорее остатками какого-то раннесредневекового кочевнического стойбища, а не античного поселения. (Гайдукевич. 1950. С. 187–188; Гайдукевич. 1958. С. 10, 138).

Зато скальный некрополь с «гротами» он обнаруживает на том самом месте, где он был обозначен на плане Дюбрюкса, и впоследствии исследует там одну из катакомб (№ 10) (Гайдукевич. 1950. С. 189; Гайдукевич. 1958. С. 139–140). Помимо этого В. Ф. Гайдукевич уже в конце 40-х годов получает от жителей Ивановки, расположенной в 0,3–0,5 м к северо-западу от городища, у подножия плато, в излучине некогда полноводной реки, информацию о существовании на её территории ещё одного массового грунтового некрополя (со временем получившего название «нижний некрополь»), который, по его мнению, и принадлежал собственно Илурату (Гайдукевич. 1950. С. 189; Гайдукевич. 1958. С. 138–139).

В 1947 году М. М. Кубланов, возглавлявший отряд ЛГПИ им. Герцена в составе Боспорской археологической экспедиции, начал исследование скального могильника Дюбрюкса (катакомба № 5) и открыл на плато в 300 м к востоку от южной крепостной башни Илурата склеп № 1 – новый участок некрополя Илурата (Кубланов. 1948. С. 47–53; Гайдукевич. 1950. С. 202–204; Гайдукевич. 1958. С. 139–140). В отличие от В. Ф. Гайдукевича, который катакомбный могильник к илуратским не причислял (Гайдукевич. 1958. С. 139–140), М. М. Кубланов считал, что все погребально-поминальные комплексы на вершине плато («верхний некрополь») принадлежат обитателям Илурата даже при том, что они могут относиться к разным этно-культурным традициям (Кубланов. 1983. С. 125–129). А грунтовой «нижний некрополь», на котором практически стоит с. Ивановка, как считал М. М. Кубланов, мог принадлежать «ещё не открытым археологами селениям» (Кубланов. 1983. С. 101. Прим. 10).

<sup>1</sup> Публикация подготовлена в рамках проекта РФФИ № 14–06–90403 «Исследование грунтовых античных некрополей Западного и Восточного Крыма при помощи магниторазведки».

Однако, не сомневаясь в том, что исследуемый им «верхний некрополь» относится к близлежащему городу-крепости, М. М. Кубланов уже на основании первых полевых сезонов (1968–1970, 1972) отмечал необъяснимое для Илурата как города-крепости с однородным обществом военных поселенцев разнообразие и архитектурные «изыски» погребальных сооружений (Кубланов. 1973. С. 21–22. Кубланов, 1983. С. 127–128). Здесь, среди 40 погребально-поминальных археологических объектов, помимо рядовых вырубных и плитовых могил были открыты и исследова-



Рис. 1. П. Дюбрюк. «План городка или города, защищаемого акрополем Кермеш-Келечик, по абрису 650 на 660 саженей» (по И. В. Тункиной)

ны вырубленные в скальном массиве склепы-катакомбы с пещеровидными камерами, вырубные склепы с искусственными (полуциркульными?) сводами, склепы, сложенные из блоков известняка с полуциркульными и уступчатыми сводами. М. М. Кубланов видел разрешение этого противоречия в пересмотре характера и статуса самого Илурата.

С 70-х годов XX вв. по настоящее время с разной степенью регулярности и интенсивности исследовалось городище Илурата (И. Г. Шургая, В. А. Горнчаровский). Судя по последним публикациям, наличие в крепости домов разной площади свидетельствует о том, что население Илурата не было социально однородным, как это считалось ранее (Горнчаровский. 1983. С. 31–32; Горнчаровский. 2002. С. 71. Горнчаровский. 2010. С. 492). На грунтовом «нижнем» некрополе (по предположению проводившего там охранные работы В. А. Горнчаровского, площадью не менее 5 га), было исследовано около 40 грунтовых и плитовых могил и небольшой уступчатый склеп из блоков известняка, датирующихся илуратским временем – I–III вв. н. э. (Горнчаровский. 1998. С. 86–89).

В результате непрерывных систематических работ (с 1984 по 2014 гг.) на вершине плато (по близлежащему античному городищу оно стало именоваться Илуратским), помимо скального некрополя Дюбрюкса, исследовавшегося в 60–70-х гг. XX в. М. М. Кублановым, к востоку и юго-западу от города-крепости были обнаружены ещё два могильника: грунтовой и скально-грунтовой (Рис. 2). Общее количество открытых, исследованных и доследованных после грабителей погребально-поминальных памятников и святилищ на Илуратском плато достигло 230.

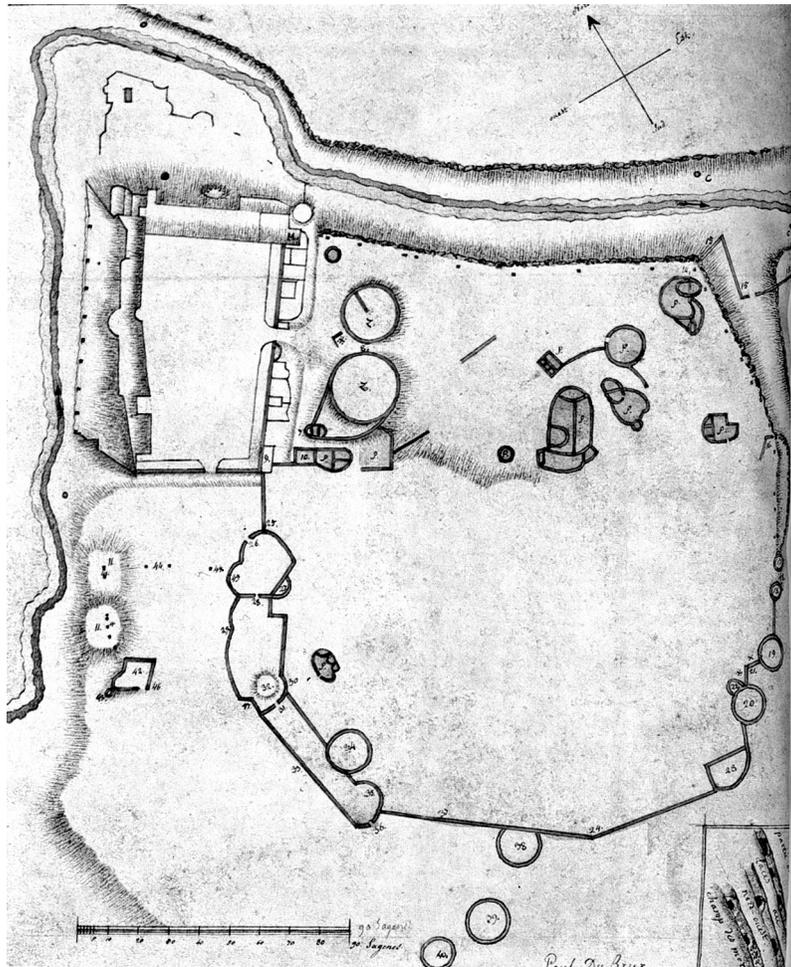
В середине 80-х – начале 90-х годов XX вв. в восточной части плато, где М. М. Кубланов в 1947 году открыл склеп № 1, был исследован некрополь (площадь не менее 0,65 га), состоявший преимущественно из грунтовых могил (75), двух грунтовых и трёх склепов из блоков, датирующихся второй половиной I – началом II вв. (Хршановский. 2010. С. 583–609). Помимо них, здесь встречались плитовые могилы (26) и следы тризн более позднего времени – второй половины II–III вв. Можно предположить, что открытые здесь самые ранние грунтовые могилы и склепы принадлежали обитателям Илурата.

В конце 1990-х – начале 2000-х годов на скальной возвышенности в юго-западной части плато был открыт и исследован ещё один некрополь, площадью не менее 4 га (точные границы не установлены), на котором, помимо 10 грунтовых и 8 плитовых могил, находились 4 вырубленные в скальном массиве катакомбы, 3 вырубных склепа с искусственными сводами (возможно, полуциркульными и уступчатыми) и три монументальных склепа, сложенных из блоков известняка и перекрытых полуциркульными сводами (Хршановский. 2011. С. 386–405;



уже был удостоен предварительного рабочего названия «святилище». Время его сооружения и первоначального использования, М. М. Кубланов отнёс к III–IV вв., что совпадало с нижней хронологической границей «кругов», исследованных В. Ф. Гайдукевичем. При перестройке и вторичном использовании на скальном полу был вырезан крестовидный знак, ориентированный (с небольшим отклонением) по оси восток-запад. Этот «христианский» этап функционирования «святилища» может датироваться V–VI вв. н. э. Самые поздние материалы в этом комплексе относились (так же, как и в «кругах», исследованных В. Ф. Гайдукевичем) к хазарскому времени (Гайдукевич. 1958. С. 138; Кубланов. 1983. С. 122. Прим. 17). За последние 30 лет (с 1984 по 2013 гг.) в северной половине Илуратского плато были открыты и исследованы ещё 7 близких по форме, размерам и, предположительно, функциональному назначению конструкций: 6 «кругов» (№ 67, 102, 103, 161, 229 и 230) и одно сооружение подпрямоугольной формы (№ 162). Последний – восьмой – «круг» (исследованный в 1984 году В. А. Горнчаровским и не получивший порядкового номера) находился на северо-западе плато, примерно в 185 м к югу от южной угловой башни городища. Исследованные к настоящему времени круглые сооружения имеют некоторые общие черты, что позволяет рассматривать их в целом, как единое (и синхронное) археологическое явление, уточнить их функциональное назначение и хронологические рамки существования (Хршановский. 1988. С. 16–27; Хршановский. 1999. С. 52–57; Ханутина, Хршановский. 2003. С. 315–328; Khrshanovskiy. 2010. P. 401–404). При этом окончательное суждение об их принадлежности одной культуре, одному времени, разработка их внутренней типологии и хронологии будут возможны только после полного завершения археологического исследования Илуратского плато.

О небытовом (ритуальном) назначении «каменных кругов» прямо или косвенно свидетельствуют особенности их конструкции (круг, отсутствие следов перекрытий), обнаруженные внутри некоторых алтарных конструкции, жертвенные ямы, следы огня, жертвоприношений животных и отдельные вещи, которые могли использоваться в ходе ритуальных действий (жернова, керамические светильники, железный лябрис). Небезынтересно и то, что все они после последнего использования были забросаны камнями.

По совокупности всех имеющихся на сегодня данных, с учётом исследований В. Ф. Гайдукевича и М. М. Кубланова, «круги-святилища» на Илуратском плато появляются не ранее конца III в. н. э. и функционируют в своем первоначальном качестве до начала V в. н. э., так как к первой половине V в. н. э. относятся обнаруженные в одном из них (№ 67) впускные погребения гуннского времени (Хршановский, 1988. С. 16–27).

В пользу их «постилуратского» происхождения говорит не только хронология, но и топография: они разбросаны по всей территории плато без видимого порядка и вне связи с известными на сегодня местами концентрации погребально-поминальных комплексов. Необходимо отметить также, что помимо круглых в плане конструкций, на Илуратском плато были открыты и исследованы ритуальные сооружения («святилища») подквадратной (№ 162) и прямоугольной (№ 228) формы, также сооруженные в позднеантичное (в IV в. н. э.?) и вторично использованные в хазарское время – VIII–IX вв.

Вопрос об этнокультурной принадлежности ритуальных комплексов этого времени на Илуратском плато пока остаётся открытым. Можно лишь предположить, что круглые святилища конца III–IV в. принадлежат поздним сарматам или аланам. Примерно в это же время присутствие алан фиксируется и в других поселениях Европейского Боспора, например, городище Белинское (Зубарев. 2009. С. 177–178).

На протяжении второй половины XX в. (до начала нынешнего века) обнаруженные на этом плато археологические объекты интерпретировались исследователями (Кубланов. 1983. С. 101; Хршановский. 1998. С. 103–104; 2005. С. 124–130; Горнчаровский. 2010. С. 498–499) как погребально-поминальные комплексы, бесспорно принадлежащие античному городу Илурату («верхний некрополь Илурата»). Правда, уже к этому времени были зафиксированы и отдельные археологические объекты позднеантичного (гуннского) (Хршановский. 1988. С. 16–27) и раннесредневекового времени (Гайдукевич. 1958. С. 137–138; Кубланов. 1983. С. 124–125; Хршановский. 2005. С. 343–347).

Исследования последнего десятилетия позволили открыть на значительном (до 0,8–1 км) удалении от крепости, в юго-западной части плато погребальные памятники (монументальные склепы, сложенные из блоков известняка с полуциркульными сводами и вырубленные в скальном массиве катакомбы) такого масштаба, что их принадлежность обитателям Илурата (даже с учётом выявленной социальной дифференциации) маловероятна (Хршановский. 2010. С. 507; 2011. С. 385–404; 2012. С. 543–555).

В 2010–13 гг. в центральной части плато были исследованы ещё три сооружения (№ 228, 229 и 230), имеющих небытовое (ритуальное) назначение и относящихся к постилуратскому времени (IV–IX вв.). В минувшем сезоне к югу от этих ритуальных комплексов С. Л. Смекаловым была произведена геомагнитная съёмка перспективного участка некрополя, на котором предполагается вести раскопки в ближайшем будущем (см. Приложение к данной статье).

Вопрос о возможном «протоилурате» занимал ещё В. Ф. Гайдукевича. В итоговой публикации, посвящённой Илурату, он отмечал, что

при раскопках этого античного города встречались отдельные находки, относящиеся к другой исторической эпохе – эпохи бронзы (Гайдукевич. 1958. С. 17). В ходе исследований археологических объектов илуратского и постилуратского времени, на Илуратском плато кремневые орудия (или отходы и производства – отщепы и нуклеусы) встречались систематически (Тульпе, Хршановский. 1997. С. 156). Судя по их многочисленным находкам и на территории деревни Ивановка, не исключено, что где-то поблизости, в излучине древней реки, огибающей крепость с севера, находилась неолитическая стоянка.

Помимо неолитических находок, в ходе исследования илуратского городища встречались единичные эллинистические вещи, относящиеся к IV–III вв. до н. э. Это позволило В. Ф. Гайдукевичу высказать осторожное предположение о том, что на месте Илурата и в эллинистическое время «протекала жизнь», однако конкретные формы её «не поддаются пока выяснению» (Гайдукевич. 1958. С. 17–18).

Некоторые находки, сделанные за последние три десятилетия на памятниках Илуратского плато, дают новые дополнительные аргументы в пользу существования эллинистического «протоилурата». В непо потревоженной детской грунтовой могиле № 129, надёжно датированной I в. н. э., находился чернолаковый канфароидный килик второй – третьей четверти IV в. до н. э. (Хршановский. 2014. С. 434–435). В ходе раскопок неоднократно встречались фрагменты чернолаковых сосудов и ранних импортных амфор (гераклейских, рубежа IV–III вв. до н. э. и синопских, второй половины III – первой половины II вв. н. э.). По заключению Н. В. Молевой, к III–II вв. до н. э. может относиться голова антропоморфного изваяния, использованная вторично в кладке южной угловой башни Илуратской крепости. К III в. до н. э. ещё одно изваяние, напоминающее очертаниями погрудную или поясную статую-полуфигуру, найденное на территории некрополя, в восточной части Илуратского плато (Молева. 2012. С. 140. № 85). Косвенно это свидетельствует о существовании эллинистического некрополя, расположенного где-то неподалёку и, следовательно, поселения, к которому этот некрополь относился. При исследовании грунтового некрополя в восточной части плато встречались довольно многочисленные фрагменты светлоглиняных амфор с двуствольными ручками, которые могут датироваться II–I вв. до н. э. (Горончаровский, Хршановский. 1994. С. 85–86).

Накапливающиеся факты, как кажется, подтверждают предположение В. Ф. Гайдукевича о возможном существовании на месте Илурата эллинистического поселения, которое ещё ждёт своих исследователей. Локализовать его пока не представляется возможным, но не исключено, что оно находилось к юго-юго-западу от южной стены крепости, в рай-

оне возвышенности, обозначенной на географических картах высотой 70 м над уровнем моря.

Помимо расположенных в южной и юго-западной частях плато скального и скально-грунтового некрополей (предположительно имевших в древности курганный характер), на расстоянии 0,3–0,6 км к юго-западу от последнего находится неисследованный курганный могильник, насчитывающий 32 кургана (Хршановский. 2013. С. 251. Рис. 2; С. 253). По аналогии с близлежащими курганами Михайловской гряды и по собранному подъёмному материалу можно предположить, что они относятся к скифскому времени, и в этом случае оказываются синхронны потенциальному эллинистическому поселению.

Таким образом, если северную оконечность Илуратского плато в эллинистическое время занимал «протоилурат», а в римское – собственно Илурат, то на юге и юго-западе, соответственно, оказываются сконцентрированы погребальные комплексы курганных в древности могильников, предположительно, принадлежавших скорее кочевникам-номадам (в том числе, их элите), а не обитателям «протоилурата» или Илурата.

Исходя из вышесказанного, Илуратское плато могло восприниматься в древности как своеобразная демаркационная зона между представителями двух цивилизаций – античной городской и степной. Возможно, именно это качество особого, «сакрального» места (Хршановский. 2013. С. 254–255) объясняет и его популярность на протяжении «постилуратского» тысячелетия (до XIII в. н. э.!) у многих побывавших здесь кочевых народов.

### Литература

- В. Ф. Гайдукевич. Боспорский город Илурат // СА. 1950. Т. XIII.  
 В. Ф. Гайдукевич. Илурат // Боспорские города Вып. II. М., Л., 1958. – (МИА. № 85).  
 В. А. Горончаровский. Домостроительство и социальная структура Илурата // Новые экспедиционные исследования археологов. Л., 1983.  
 В. А. Горончаровский. Погребения с оружием в некрополе Илурата // Военная археология. Оружие и военное дело в исторической и социальной перспективе. Материалы Международной конференции. СПб., 1998.  
 В. А. Горончаровский. Крепость Илурат: итоги изучения (к 175-летию начала исследования) // Боспор Киммерийский. Понт и варварский мир в период античности и средневековья. Керчь, 2002. – (Материалы III Боспорских чтений).  
 В. А. Горончаровский. Археологическое изучение Илурата // Полюс Дюбрюкс. Собрания сочинений. СПб., 2010. Т. I.  
 В. А. Горончаровский, В. А. Хршановский. Раскопки верхнего некрополя Илурата // Археологические исследования в Крыму. 1993 год. Симферополь, 1994.  
 Полюс Дюбрюкс. Собрания сочинений. СПб., 2010. Т. I–II.

- В. Г. Зубарев. Северное Причерноморье в историко-географической концепции Клавдия Птолемея. Тула, 1998.
- В. Г. Зубарев. К вопросу об этническом составе жителей сельских поселений Европейского Боспора в III–IV вв. н. э. // Боспор Киммерийский и варварский мир в период античности и средневековья. Актуальные проблемы. Керчь, 2009. – (Материалы X Боспорских чтений).
- Н. В. Молева. Боспорские антропоморфные изваяния. Нижний Новгород, 2012.
- М. М. Кубланов. Итоги археологических изысканий в районе дер. Ивановка (Керченский полуостров) в 1947 году // Ученые записки ЛГПИ им. А. И. Герцена Л., 1948. Т. 68.
- М. М. Кубланов. К вопросу об этно-культурной и социальной характеристике илуратцев (по материалам некрополя) // Античные города Северного Причерноморья и варварский мир. Краткие тезисы докладов к научной конференции. Л., 1973.
- М. М. Кубланов. Раскопки некрополя Илурата. Итоги и проблемы // Научно-атеистические исследования в музеях. Сб. научных трудов. Л., 1983.
- И. А. Тульпе, В. А. Христановский. Кремни в погребально-поминальной обрядности Боспора. Нижний Новгород, 1997.
- И. В. Тункина. Русская наука о классических древностях юга России (XVIII – середина XIX вв.). СПб, 2002.
- З. В. Ханутина, В. А. Христановский. Ритуальные сооружения на некрополе Илурата // БИ. 2003. Вып. III.
- В. А. Христановский. Позднеантичные погребения на некрополе Илурата // Научно-атеистические исследования в музеях. Сб. научных трудов. Л., 1988.
- В. А. Христановский. Башни, круги, святилища // Боспорский феномен: греческая культура на периферии античного мира. Материалы международной научной конференции. СПб., 1999.
- В. А. Христановский. Некрополь без акрополя (некрополь Илурата в IV–XIII вв.) // Боспор Киммерийский и варварский мир в период античности и средневековья. Периоды дестабилизации и катастроф. Керчь, 2005. – (Материалы VI Боспорских чтений).
- В. А. Христановский. Погребально-поминальные комплексы второй половины I – первой половины II вв. н. э. на некрополе Илурата // ДБ. 2010. Вып. 14.
- В. А. Христановский. Склепы I – первой половины II вв. на Илуратском плато // ДБ. 2011. Вып. 15.
- В. А. Христановский. Склепы-катакомбы на Илуратском плато: типология, хронология, проблемы этнокультурной принадлежности // ДБ. 2012. Вып. 16.
- В. А. Христановский. Сакральная топография Илуратского плато // Боспорский Феномен: греки и варвары на евразийском перекрестке. СПб, 2013.
- В. А. Христановский. Асинхронные вещи в погребально-поминальных комплексах (по материалам некрополей Китея и Илуратского плато) // Боспор Киммерийский и варварский мир в период античности и средневековья. Актуальные проблемы хронологии. Керчь, 2014. – (Материалы XV Боспорских чтений).
- V. Khrshanovskiy. Ritual Construction in the Necropolis of Small Cimmerian Bosphorus Towns of Kytaiia and Iluraton // Ancient Sacral Monuments in the Black Sea. Thessaloniki, 2010.

Приложение

С. Л. Сmealов

### Магниторазведка на Илуратском плато

В августе 2014 года на плато с несколькими некрополями римского времени, расположенными к востоку, югу и юго-западу от городища Илурат, была проведена магниторазведка. Целью работ было определение южной границы скально-грунтового некрополя, расположенного в верховье балки на юго-западном участке Илуратского плато.

Суть магниторазведки состоит в обнаружении объектов, магнитные свойства которых отличаются от магнитных свойств окружающей среды. Для этого производятся измерения естественного магнитного поля Земли с мелким шагом и при малой высоте расположения измерительного датчика. Объекты, расположенные вблизи поверхности Земли, обладают различными собственными магнитными свойствами и влияют на формирование локального магнитного поля в каждой точке поверхности. Такими объектами в данном случае могли быть склепы, построенные из немагнитных известняковых пород, которые потенциально дают отрицательные аномалии магнитного поля в отличие от положительных аномалий от дромосов, засыпанных более магнитным по сравнению с материалом самих склепов поверхностным грунтом. Положительные аномалии также возможны при засыпании ям от просевших могил поверхностным грунтом.

Магнитная съемка проводилась вдоль профилей, расстояние между которыми составляло 0,75 м с шагом 0,5 м вдоль профилей при высоте датчика 25–30 см.

Работы выполнялись при помощи квантовых магнетометров ПКМ-1 производства ФГУ НПП «Геологоразведка» (Санкт-Петербург), один из которых использовался для измерений поля на исследуемом участке, а второй, находящийся неподвижно, для измерений естественных изменений магнитного поля (магнитных вариаций).

Участок съемки размерами 30×40 м был расположен на юго-западном участке некрополя между склепом 213 и группой склепов-катакомб 215, 216, 218, 222 (Рис. 1).

Координаты угловых точек участка съемки (WGS-84) – (45,27961 36,29002); (45,27961 36,28950); (45,27990 36,28950); (45,27990 36,29002) (град. с.ш. град. в.д.).

Полученная карта аномалий магнитного поля представлена на Рис. 2. Шаг изолиний 2 нТл. Характеризуя полученную карту, можно отметить, что на ней нельзя явно выделить какие-то структуры, связанные с возможными захоронениями. Вместе с тем имеет место незначительное уменьшение значения магнитного поля от восточной (нижняя часть Рис. 2) к западной области участка съёмки (верхняя часть Рис. 2). Это может свидетельствовать о том, что от зоны с достаточно мощным слоем грунта между дневной поверхностью и скалой (нижняя часть Рис. 2) здесь происходит переход к зоне, в которой скала поднимается, и, соответственно, слой грунта становится гораздо тоньше (верхняя часть Рис. 2).

Именно в этой пограничной зоне, расположенной вдоль балки на северо-востоке Илуратского плато, были обнаружены многие погребально-поминальные сооружения. Таким образом, и участок, где в минувшем сезоне была произведена магниторазведка, может оказаться весьма перспективным для археологических исследований (средняя светлая часть Рис. 2).



Рис. 1. Положение участка магнитной съёмки



Рис. 2. Карта аномалий магнитного поля.  
Шаг изолиний 2 нТл

З. В. Ханутина

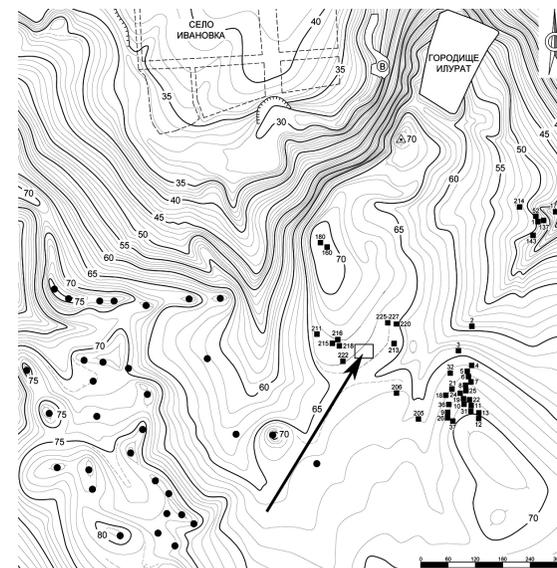
### Методика учёта археологических находок в процессе камеральной обработки

Автор данной публикации на протяжении пятнадцати полевых сезонов (с 2000 по 2014 гг.) исполняла обязанности зав. камеральной обработкой в археологической экспедиции Гос. Музея истории религии – ИИМК РАН, исследовавшей античные некрополи города Китея и Илуратского плато, расположенных в Восточном Крыму неподалёку от Керчи. Начальником экспедиции всё это время (с 1984 г.) являлся В. А. Хршановский, ученик и преемник М. М. Кубланова.

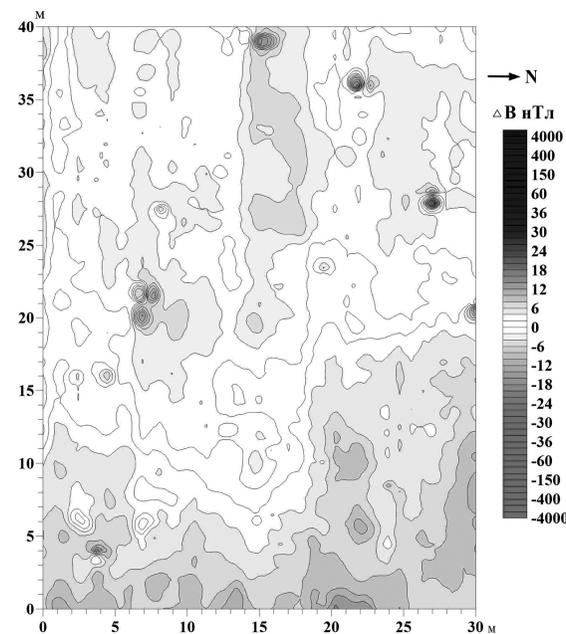
В каждой экспедиции, в зависимости от особенностей исследуемого памятника, вырабатывается своя методика камеральной обработки находок, по возможности оптимизирующая этот сложный и многосторонний процесс. Но, возможно, и наш, накопленный за столь длительный период работы на боспорских некрополях опыт, кому-то окажется полезен.

Одной из проблем, возникающих в процессе учёта археологических индивидуальных находок является прохождение каждым артефактом последовательно нескольких ступеней или этапов. Это обмеры и запись в полевую опись, фотофиксация, рисование. Нередко найденные в процессе раскопок предметы сходны между собой, что затрудняет их идентификацию в ходе дальнейшей работы. Во избежание путаницы была разработана система учёта, состоящая из нескольких таблиц, включающих перекрёстную систему ссылок.

Так, например, в полевую опись, помимо даты, порядкового номера, названия, места находки, материала, размеров и сохранности предмета, включаются также столбцы-графы для номера коллекционной описи, рабочего номера фотофиксации и номера прорисовки (Табл. 1).

Дата	№ п.о	№ к.о	Наименование	Адрес	Мат-л	Размер	Кол-во	Сохран.	Примечания	№ фото	№ рис.

При этом и фотографиям, и прорисовкам, независимо от того места, где они были обнаружены (раскопа, объекта), дается сквозная нумерация. При фотографировании и при рисовании каждый предмет получает свой индивидуальный, нигде не повторяющийся номер, благодаря которому

его легко можно найти и идентифицировать. Эти номера вписываются в полевую опись, что одновременно облегчает учёт и контроль за рисованием и фотографированием, т.к. если фотографирование или прорисовка не выполнены, то в столбцах-графах видны незаполненные лакуны.

Для фотофиксации была также создана специальная таблица, включающая, наряду с названием предмета и его «адресом», столбцы-графы с указанием номера, под которым предмет включён в полевую опись и номера прорисовки. (Табл. 2).

ФОТОФИКСАЦИЯ - 2014

№ фото	Вид работы		Сюжет	Раскоп	Объект	№ п/о	№ рис.	Примеч.
	ч/б	циф						

Таким образом, три идентификационных номера (номер полевой описи, номер фотофиксации и номер прорисовки) каждой индивидуальной находки оказываются связаны между собой благодаря двум таблицам, и это существенно снижает риск забыть сфотографировать или прорисовать какой-либо из предметов и облегчает их поиск.

Для учёта массового материала – многочисленных фрагментов керамики – также были разработаны специальные таблицы, но практика показала, что большое количество различных вариантов как амфорной, так и кружалной и лепной керамики трудно предвидеть и учесть (тем более, что в каждой экспедиции «наборы» очень сильно отличаются друг от друга). Представляется более целесообразным и удобным фиксировать массовый материал по квадратам, составляя таблицу, в которой постоянны столбцы-графы, указывающие тип фрагмента (стенка, венчик и пр.), а виды керамики, изменяющиеся в каждом квадрате, записываются вручную. В отдельный столбец вписываются номера рисунков профильных фрагментов. Благодаря сквозной нумерации прорисовок профилей, при которой номер становится идентификационным для каждого профильного черепка, значительно упрощаются и ускоряются поиски исследователю нужного рисунка.

Для учёта и описания остеоматериала составляется специальная учётная таблица, в которой имеется порядковый номер записи, краткое описание материала и «адрес» находки. Чаще всего остеоматериал маркируется совместно с массовым керамическим материалом того же участка, и при заполнении таблицы для учёта керамики, в отдельную графу вписываются сопутствующие находки, в том числе и кости. Для

удобства работы с документами в этой графе проставляется номер, под которым они записаны в ведомости учёта остеоматериала (Табл. 3).

Дата	№ пакета	Описание	Раскоп, объект	Квадрат	Примечание

Таким образом, все виды массового археологического материала получают ссылки, помогающие легко найти их описание или прорисовки в соответствующих документах.

Хочется надеяться, что даже с учётом особенностей каждого исследуемого археологического памятника, требующих выработки своей системы учёта находок, методики, сложившиеся в ходе многолетних работ на боспорских некрополях Китея и Илуратского плато, могут быть небезынтересны и, в той или иной мере, использованы другими при камеральной обработке находок.

*В. Г. Зубарев, С. Б. Ланцов, С. Л. Смекалов*

### Новый участок некрополя городища «Белинское»<sup>1</sup>

Некрополь городища «Белинское», площадь которого составляет около 8 га, расположен в Восточном Крыму, на Керченском полуострове, в 1,5 км к югу от с. Белинское Ленинского района Республики Крым, на территории Европейского Боспора, в 600 м к востоку от городища «Белинское». К настоящему времени на центральном участке некрополя исследованы двадцать два склепа и тринадцать грунтовых погребений.

В 2013 году были начаты работы на южном участке некрополя. Этот участок расположен к юго-юго-востоку от центрального участка по правому склону Аджиэльской балки. Дневная поверхность участка задернована и имеет уклон к юго-юго-западу в сторону балки. На поверхности видны следы траншей времён ВОВ, а также следы грабительских лазов. Большинство грабительских лазов имеет прямоугольную форму размером 1,5×0,6 м. Все лазы засыпаны землёй и представляют собой небольшие впадины. Разграбление участка ведётся с 2004 года. Судя по расположению грабительских лазов, погребения на этом участке некрополя были расположены по склону Аджиэльской балки в несколько рядов.

До проведения раскопок в 2012 и 2013 гг. на данном участке некрополя была проведена магнитная съёмка. Работы выполнялись двумя квантовыми магнитометрами ПКМ-1, производства ФГУ НПП «Геологоразведка» (Санкт-Петербург, Россия), один из которых работал в режиме магнитовариационной станции. Измерения проводились вдоль профилей длиной 40 м с шагом 0,5 м вдоль профиля. Расстояние между соседними профилями – 0,75 м.

При построении карт в качестве нулевого уровня поля принималось его медианное значение для каждого из участков, снимаемых в течение рабочего дня с учётом временных вариаций магнитного поля.

Цифрой 1 на Рис. 1 показано положение на космическом снимке участка съёмки 2013 г., цифрами 2 и 3 – примыкающие к нему участки магнитной съёмки 2012 г.

Карта аномалий индукции магнитного поля и интерпретационный план участка съёмки 2013 г. отображены на Рис. 2а. В качестве мест нахождения предполагаемых дромосов, засыпанных землёй, могут быть отмечены области положительных аномалий 1, 2, 3. Положительное

<sup>1</sup> Публикация подготовлена в рамках проекта РФФИ № 14-06-90403 «Исследование грунтовых античных некрополей Западного и Восточного Крыма при помощи магниторазведки».

значение индукции относительного магнитного поля в верхней части рисунка, вероятно, связано с резким понижением рельефа. Кроме того, на участке присутствуют многочисленные точечные аномалии, связанные с современными мелкими железными предметами.

Карта аномалий индукции магнитного поля и интерпретационный план «северного» участка съёмки 2012 г. отображены на Рис. 2б. В качестве местонахождения предполагаемого дромоса, засыпанного землёй, может быть отмечена небольшая положительная аномалия 1. Кроме этого, на участке имеется сильная аномалия 2, амплитудой около 600 нТл, связанная, вероятно, с заглублённым железным объектом, и ещё несколько аномалий, имеющих положительную и отрицательную области, связанных с более мелкими железными предметами. Повышение значения магнитного поля в западной области участка (эта область соответствует понижению балки), вероятно, связано с рельефом и большим по толщине слоем поверхностного грунта.

Карта аномалий индукции магнитного поля и интерпретационный план «южного» участка съёмки 2012 г. отображены на Рис. 2в. Здесь в качестве места нахождения предполагаемых дромосов, можно отметить области положительных аномалий 1, 2, 3, отстоящих друг от друга на расстоянии около 7 м в направлении запад-восток. На участке имеется около 10 аномалий, связанных, вероятно, с мелкими железными предметами на поверхности. Прочие аномалии на участке, вероятно, с выходами скалы и рельефом.

Целью раскопок на участке «Южный» некрополя городища «Белинское» в 2013 году стало выявление конструктивных особенностей погребальных сооружений в этой части некрополя. Общая площадь вновь разбитого раскопа составила 50 м<sup>2</sup>. Раскоп был разбит в юго-западной оконечности участка по линии грабительских лазов, два из которых были включены в границы раскопа. Стратиграфия раскопа однородная и включает незначительный слой гумуса, слой жёлто-коричневого суглинка, переходящий в почти не отличимый от него по цвету слой материковой глины. Мощность надматерикового слоя колеблется от 0,2 м. в юго-западной части до 0,7 м в северо-восточной. Материал из слоя жёлто-коричневого суглинка и слоя гумуса представлен незначительным количеством стенок амфор, красноглиняной гончарной, краснолаковой лепной посуды, а также маловыразительными фрагментами костей животных. При зачистке материка в юго-восточной части раскопа были выявлены два пятна золы. Размеры 1×0,4 и 0,8×0,4 м. Глубина зольных образований от 0,1 до 0,2 м. Каких-либо находок в золе не найдено. Вероятно, данные образования в материке представляют собой остатки кострищ.



Рис. 1. Положение участков магнитной съёмки 2012–2013 гг.



Рис. 2. Карты аномалий индукции магнитного поля на участках съёмки 2012–2013 гг.

В центре и в западном углу раскопа при зачистке материка были выявлены два пятна более тёмного, чем материк, цвета, частично совпадающие с грабительскими лазами (погребение № 14 и погребение № 15).

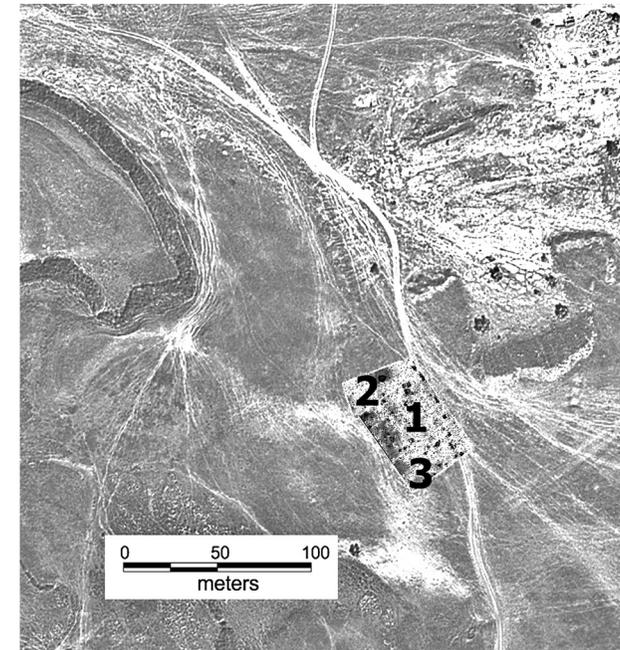
*Погребение № 14* состоит из надмогильной ямы глубиной 1,1 м, вырытой в материковом грунте, плиты или плит перекрытия и собственно могилы, также вырытой в материковом грунте. Могила имеет прямоугольную форму размером 1,6×0,8 м и глубиной 0,8 м. Надмогильная яма и могила были заполнены переотложенным грунтом из грабительского отвала. Плита перекрытия разбита. Её обломки частично провалены в могилу, частично выброшены на поверхность. *In situ* они сохранились только по периметру могилы в бортах основания надмогильной ямы (Рис. 3).

В грунте заполнения надмогильной ямы найдены лишь незначительные фрагменты стенок глиняной посуды. В грунте заполнения могилы обнаружены фрагментированные кости погребённого в ней человека и несколько предметов из погребального инвентаря. Среди них отметим сердоликовую вставку в перстень (к.о. 15), стеклянную бусину (к.о. 16), сердоликовую бусину в форме многогранника (к.о. 17) и пронизь бочковидной формы из металла жёлтого цвета (к.о. 18) (Рис. 3). Анализ антропологического материала<sup>2</sup> показал, что найденные в могиле кости принадлежали женщине, умершей в возрасте 35–45 лет.

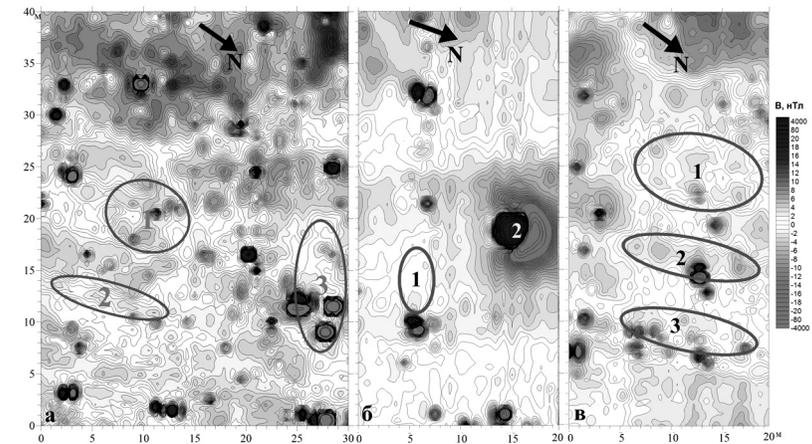
*Погребение № 15* имеет те же конструктивные особенности, что и погребение № 14, и состоит из надмогильной ямы глубиной 1,2 м, плиты или плит перекрытия и собственно могилы. Могила имеет прямоугольную форму размером 1,5×0,7 м и глубиной 0,6 м. Грунт заполнения надмогильной ямы и могилы, переотложенный из грабительской засыпки. Плита перекрытия разбита. Её обломки частично провалены в могилу, частично выброшены на поверхность. *In situ* они сохранились только по периметру могилы в бортах основания надмогильной ямы (Рис. 4). Кроме большого количества фрагментированных костей погребённого в могиле человека, в грунте заполнения найдены лишь незначительные фрагменты амфорных стенок. Анализ антропологического материала показал, что найденные в могиле кости принадлежали мужчине, умершему в возрасте 45–55 лет.

Найденных предметов из погребального инвентаря недостаточно для определения относительно точного времени погребения, однако их датировка (II–IV вв. н. э.) вполне укладывается в рамки до сих пор известного времени функционирования городища и его некрополя. При визуальном осмотре поверхности участка, выбранного для исследова-

<sup>2</sup> Анализ антропологического материала произведён Д. Ю. Пономарёвым и А. В. Никитаевым (г. Керчь).

ния, на одном из грабительских отвалов была найдена бронзовая пряжка овальной формы. Она имеет утолщённую в передней части рамку и прогнутый язычок, не выходящий за переднюю часть рамки (Рис. 4). Подобные пряжки появляются в I в. н. э. и существуют до II–III вв. н. э. (Высотская. 1994. С. 104). Подобное обстоятельство позволяет предположить, что новый участок некрополя функционировал на первом этапе существования городища, т.е. до его разрушения в результате варварских походов в 60–70-е годы III в. н. э.

Конструктивно грунтовые захоронения на этом участке отличаются от синхронных им по времени погребений в центральной части некрополя, где до сих пор имели место только погребения в вырубных склепах с искусственным полуциркульным перекрытием и в грунтовых могилах обычной для боспорских некрополей конструкции (Зубарев. 2013. С. 160; Зубарев, Леонтьева, Пономарёв. 2013. С. 204–205). С другой стороны, единственным аналогом вновь открытых погребений могут служить грунтовые могилы могильника Нейзац. Здесь также встречены могилы, в длинных стенах которых имелись пазы, предназначенные для удержания краёв деревянного или каменного перекрытия (Храпунов. 2004. С. 134). Отмечается, что данная особенность фиксируется на могильнике Нейзац многократно, в то время как ни в одном другом некрополе она не отмечена ни разу. Появление таких захоронений связывается с определённой группой сарматов, не вступавшей в тесные контакты с поздними скифами и отличающейся некоторой замкнутостью (Храпунов. 2004. С. 136).

Компактное расположение однотипных могил на южном участке некрополя городища «Белинское» позволяет высказать предположение о наличии в числе его жителей какой-то обособленной этнической группы уже на первом этапе существования городища. Причём рассказы местных жителей о находках грабителями в погребениях предметов вооружения в сочетании с обнаруженными в грабительских отвалах сильно коррозированными фрагментами железных мечей дают основание считать эту группу наёмниками на службе боспорских царей. Появление же аналогичных погребений на могильнике Нейзац, возможно, явилось результатом экспансии Боспора в западном направлении, направленной против позднескифского царства. Отсюда определённая замкнутость группы и отсутствие тесных контактов с поздними скифами. Впрочем, для окончательных выводов накопленных данных пока недостаточно. Необходимо дальнейшее исследование нового участка некрополя городища «Белинское» и тщательное сопоставление полученных результатов как с могильником Нейзац, так и с другими могильниками в Крыму и за его пределами.



Рис. 3. План погребения № 14 и коллекционные находки



Рис. 4. План погребения № 15 и коллекционная находка

## Литература

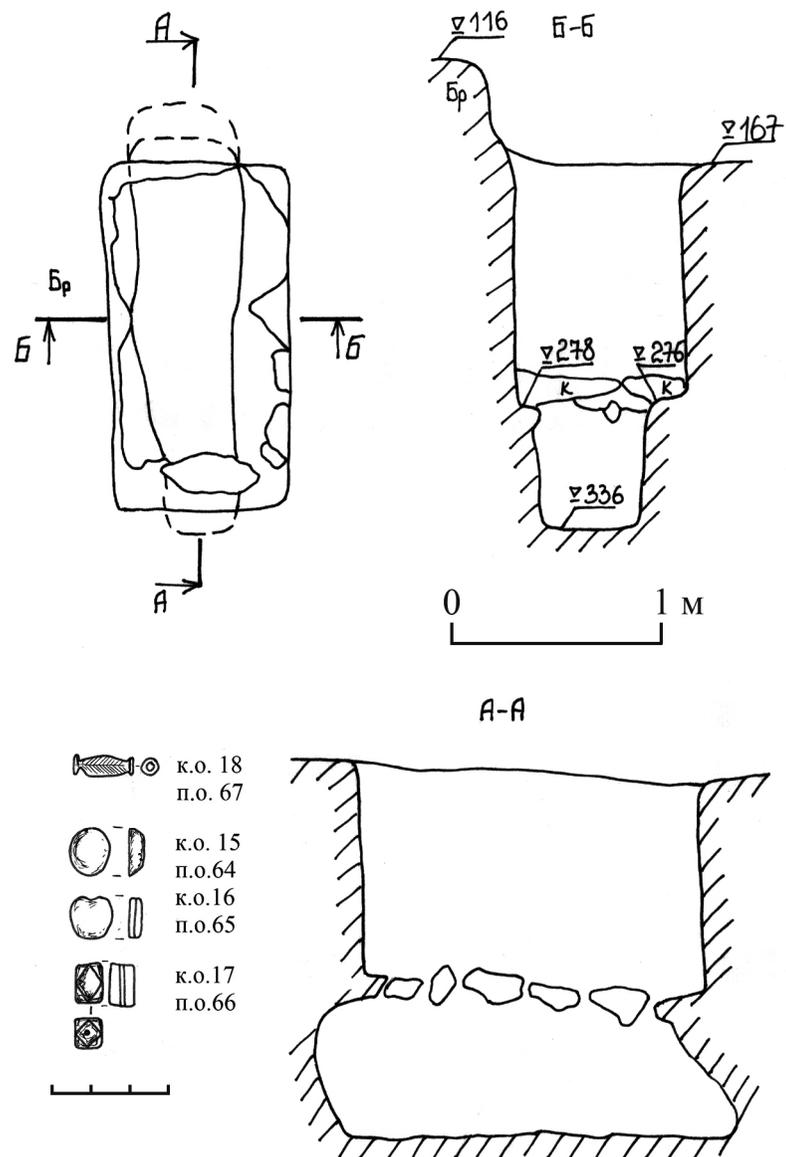
- Т. Н. Высотская. Усть-Альминское городище и некрополь. Киев, 1994.
- В. Г. Зубарев. Две могилы «с заплечиками» из некрополя городища «Белинское» в Восточном Крыму // ДБ. 2013. Т. 17.
- В. Г. Зубарев, В. А. Леонтьева, Д. Ю. Пономарёв. Некоторые вопросы истории Европейского Боспора во второй половине III в. н. э. (по материалам раскопок склепа № 19 некрополя городища «Белинское») // БЧ. 2013. Вып. XIV.
- И. Н. Храпунов. Этническая история Крыма в раннем железном веке // БИ. 2004. Вып. VI.

*И. А. Тульпе*

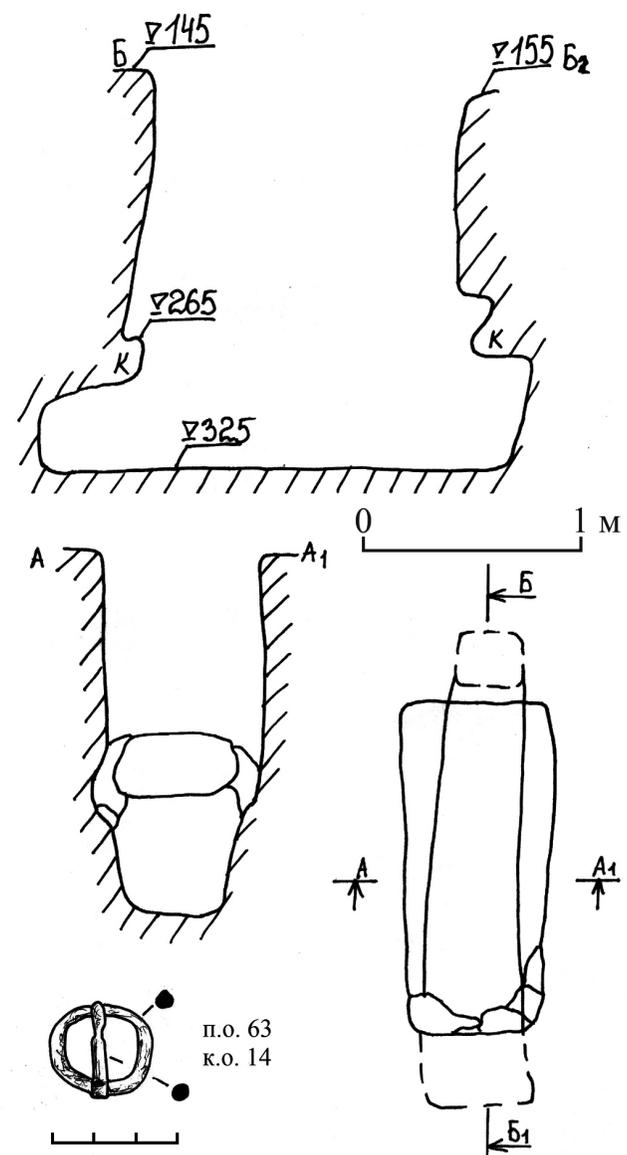
### Семиотическая вселенная некрополя

За время многолетних раскопок на некрополях Илуратского плато и Китея было открыто несколько сотен погребально-поминальных комплексов. Материальные следы действий, проводившихся на некрополях, достаточно разнообразны и многочисленны: погребальный комплекс включает в себя специальные сооружения, останки умерших и разнообразный инвентарь, иногда – надгробные памятники. Материалы и промежуточные итоги работ регулярно публикуются в открытой печати (см. напр.: Кубланов. 1983; Кубланов, Хршановский. 1989; Хршановский. 2008 и др). Именно они в значительной степени являются фактологической базой данной статьи.

В качестве объекта исследовательского интереса некрополь может быть самоценным в его исторической, этнической, палеоэкологической и прочих конкретностях. Однако накопленный массив информации (не только непосредственно археологической, но и методологические «наработки» смежных научных дисциплин) позволяет рассмотреть его и на более общем уровне, где он предстаёт как пример, срез или модель определённых культурно-исторических закономерностей, в том числе касающихся структуры мировоззрения древних.

Хотя словосочетание «символическая вселенная» в отношении культуры стало вполне привычным, в заголовке намеренно не используется прилагательное от термина «символ». Не используется в силу неразрешённости пока в науке многоаспектной и противоречивой в решениях проблемы символа – его природы, соотношения понятия «символ» с другими понятиями, например, «знак», «образ» и т.п. (как синонимами или как несущими другое содержание). В этом легко убедиться, читая не только специальную литературу, но и вводные статьи в многочисленных словарях и энциклопедиях символов. Здесь не место входить в дискуссию, имеющую не только терминологический характер, однако ничто не мешает тому, чтобы некрополь и составляющие его объекты рассматривались как несомненно культурный продукт, которым оперирует создавший его человек традиционного общества. Правомочность и оправданность изучения археологического материала под семиотическим углом зрения подтверждается всё большим вовлечением археологов в подобные исследования (из относительно недавних работ см. напр.: Антонова, Раевский. 2002; Антонова. 2005; Бауэр. 2002; Иванова. 2002;

Дашковский, Тишкин. 2002). Поскольку погребально-поминальная обрядность – это система, элементы которой являются материально-знаковым воплощением мировоззрения, то возникает проблема способов декодирования этих знаков и выявления связей между ними.

Наиболее общими объектами семантического анализа являются пространство некрополей и конкретные типы погребальных сооружений как пространственных моделей мира/мироздания с космологической идеей в основе (см., напр.: Семёнов. 2002; Кузин-Лосев. 2002; Потёмкина. 2005 и др.).

В разных работах космологическая структура либо принимается как данность, либо подтверждается с учётом каких-то особенностей конкретных культур, либо обнаруживается в исследуемом памятнике. Но, так или иначе, это объясняется особенностями мифологического мышления.

Круг вещей, попадающих в разряд погребально-поминального инвентаря, практически неизменен в течение веков. Это касается не только предметов обихода, орудий труда, оружия, украшений, произведений торевтики и глиптики, но и различных природных объектов, выделяющихся какими-то универсально аттрактивными особенностями (уголь, раковины, камни и, конечно, животные). Отмеченная диахроническая универсальность зачастую кажется законным основанием для психологических и, особенно, психоаналитических трактовок, становящихся все более популярными. Э. Кассирер писал о попытках решить проблему единства материи мифа исключительно методами психологии ещё 90 лет назад (Кассирер. 2001. С. 8). Между тем, психология не даёт достаточных объяснений разным значениям одних и тех же объектов в разных культурах и в пределах одной культуры, оставляя открытым вопрос об основаниях принятия одного из ряда прочтений конкретного объекта в конкретной системе. В нашем случае – некрополя. Другой вопрос – всё ли, обнаруживаемое на некрополе, подлежит семиотической интерпретации, и какие из разделов семиотики – синтактика, семантика, прагматика – приемлемы и эффективны?

Предметный ряд некрополя составляют единичные (особенные, редкостные) вещи и рядовой массовый материал. Как первая, так и вторая группы включают утилитарные и неутилитарные (художественные, культовые) предметы. Обычно декодированию подлежат «художественные/культовые» артефакты, поскольку изображения можно соотносить с мифологическими сюжетами и персонажами, которые связываются с соответствующими культурами (что позволяет уточнять представления носителей исследуемой традиции и интерпретировать ими особенности погребально-поминальных практик). Такие объекты представля-

ются относительно легко раскрывающими свое содержание, поскольку вопрос об их семантике увязывается с известными значениями в синхронных культурах (сравнительная мифология). Такого рода аналитические процедуры, позволяющие с помощью текстовых источников и изобразительных аналогий расшифровать мифологическое содержание, способствуют выполнению локальных задач для конкретных памятников. Правда, на боспорских некрополях не всегда есть возможность соотнести их с греческой или римской культурой или с символами у разнообразных кочевников. В этом смысле они не могут быть надёжными этноиндикаторами. Это самоценные исследования, обогащающие научные представления, в том числе, о боспорском феномене. Значения, которые конкретизируются в мифах разных народов, впрочем, тоже, как правило, амбивалентны. Здесь следует скорее понять, почему и зачем они оказались в городе мёртвых.

Наиболее интересными представляются исследования предметов «двойного значения» – одновременно утилитарных и семантически нагруженных (напр., оружие: мечи, стрелы, копья; объекты, связанные с прядением, ткачеством и т.д.). Анализ их форм и функций, соотнесение с мифологемами и топографией погребения позволяет распознавать их в качестве символов вселенского и человеческого круга циклов рождения – смерти – возрождения.

Но кроме и наряду с такими единичными артефактами и предметами, которые «напрашиваются» на выявление их семантики, на некрополе присутствует, составляя подавляющее (как абсолютное, так и относительное) большинство, так называемый рядовой материал. И если мы с достаточным основанием предполагаем какой-то особый смысл помещения единичных находок в погребально-поминальном пространстве, то за рядовым материалом видится обычно либо относительно прагматическое назначение – от снабжения умершего тем, что ему пригодится или потребуется в «том» мире, до естественных остатков поминальных трапез (битая посуда и кости/объедки). В самом деле, традиционно интерпретируемый «путь» умершего в загробный мир и пребывание в нем как будто предполагает не «символическое» использование предметов сопровождающего инвентаря, а вполне реальное применение сообразно «прижизненному» назначению оружия, орудий труда, бытовой утвари, украшения и т.д. Впрочем, начитанность и приобретаемые аналитические навыки позволяют «расшифровывать» и их семантику через знаковый анализ использованных материалов (природные стихии и их сочетания: глина как союз земли и воды, сложные взаимодействия стихий в изготовлении металлов или стеклянной массы и предметов из них), форм (круглое, отверстия – женское, вытянутые формы – мужское),

цветов и пр. Например, пряслице – округлая форма с отверстием (прочтение отверстия), указывающая на женское, плюс смыслы, связанные с прядением; грузила, независимо от того, ткацкие они или рыбацкие (в первом случае – семантика ткачества, во втором – освоение природной водной стихии и связь с нею, указание на неё), а их пирамидально-коническая форма может быть обозначением активного плодоносящего мужского начала; семантика монеты – материал (преобразованный огнём металл), форма (диск и, соответственно, смыслы, связанные с бесконечностью круга), утилитарная функция обмена с «другим», но рассматриваемая шире, чем просто «плата за проезд», плюс наличие на обеих сторонах изображений (исторических и мифологических личностей, животных, предметов) и знаков, которые дают не только чисто историческую и хронологическую информацию. Или семантика бусин и пронизей: также включает материал – непосредственно природный (подельные камни, янтарь, мел, кость, кораллы) и созданный человеком (металлы, глина, стекло), форму (в том числе, соотносимую с зёрнами и плодами), часто в сочетании с изображениями и орнаментами. Каждая отдельно представляет только свою единичность, а соединённые в любом количестве и сочетаниях в бусы и ожерелья они являют единство разнообразия, тогда отдельные (единичные) бусины в погребальных и поминальных комплексах могут быть выражением разрушенной целостности.

Важнейшей составляющей погребально-поминальных комплексов не только некрополей Китея и Илуратского плато является остеологический материал. Применение семиотических технологий к анализу некрополя предполагает, что он целиком есть предметный текст (текст, составленный предметами), и, значит, всякий объект – его «лексическая» единица. В поминальных комплексах находят остатки животных, птиц, рыб. При желании бык/корова, козёл/коза, лошадь, свинья, лиса, заяц, пеликан, дельфин могут быть «приписаны» к какому-нибудь мифическому персонажу. Проблема опять в том, что одно и то же животное может соотноситься с разными божествами (овца, например, с Герой, Гермесом, Афродитой, Зевсом), а одно и то же божество с разными животными (Афродита кроме овцы – с зайцем, кабаном, лягушкой, а Гермес – также с бараном, коровой, петухом, гусем) (по Орёл. 2013). Кроме того, за рамками рассмотрения окажутся, например, куница, белоголовый сип или черношейная поганка, которых мне не удалось найти ни в одной энциклопедии символов. Вероятно, есть резон размышлять не о значениях каждого вида отдельно, а об общем смысле соприсутствия домашних и диких животных, взрослых и молодых/детенышей, летающих, бегающих и плавающих, то есть о зоологическом коде гори-

зонтальной и вертикальной проекций модели мира (о животных в мифологическом сознании см. Топоров 1991). При этом репертуар костных остатков животных оказывается шире «меню», употребляемого в пищу, и часто представлен неастрономическими частями. Вместе со всем этим в состав тризн включены многочисленные костные остатки (преимущественно, голова и конечности, не очень богатые в мясном отношении, или же вовсе несъедобные части) диких и домашних животных и птиц (см. Каспаров, 1996), что не может не навести на мысль о «какой-то» семантике, не имеющей непосредственного отношения к трапезе. Особенно интересно внимание к голове и конечностям, ясно проявленное в «композициях» с черепом лошади, положенном на кости ног, или обрамлённом ими – напомним о доказанном наукой равном использовании как зоологического, так и анатомического кодов структуры модели мира. Вариант последнего усматривается в особом использовании тела сосудов. В рамках семиологической концепции удобно анализировать формальные отношения между знаками, нанесёнными на определённый носитель и зоной нанесения: напр., граффити с обозначением имени хтонического божества на нижней части сосуда; ножка хиосской колпачковой амфоры в нижней части костяка пожилого мужчины.

Некоторую проблему составляют артефакты или природные объекты (экофакты), которые затруднительно интерпретировать как в «символическом», так и в утилитарном ключе (например, мелкие каменные осколки, керамические окатыши, фрагменты черепицы) и которые зачастую видятся случайными. Материал некрополей позволил установить их особую медиативную прагматику.

Синтактика предполагает установление связей между знаками. В нашем случае их можно фиксировать и пытаться объяснить, обращая внимание на пространственное расположение относительно друг друга, например, инвентарь (сосуды, оружие/орудия, украшения, элементы костюма – фибулы, пояса, пряжки) и тело погребённого. Наряду с этим аналитическому рассмотрению подлежат объекты, которые образуют определённую совокупность (хотя бывает трудно отличить преднамеренность от случайности): предметы, находящиеся неподалёку от, например, костяков лошадей, сочетания в тризнах амфорных остатков с костяками лошадей и собак или их костями, а также сочетания амфор, младенцев, угольков и раковин. В конечном итоге пространственная организация ритуальных площадок и сооружений, материал тризн – даже в случаях, когда он выглядит случайным нагромождением битой кухонной и столовой посуды, амфор, костей животных и младенцев, монет, железных гвоздей и т.д. – должны быть рассмотрены именно как взаимосвязанные. С одной стороны, потому, что причиной этой связанности

является некрополь, особый локус, куда все они были доставлены и использованы. С другой – эта связанность происходит из более общей причины – из специфики мифоритуального мышления и созданной им модели мира, которая явлена в каждом элементе своей структуры (Тулпе. 2012). На семантическом уровне – вещь-знак указывает на мифоритуальную модель мира, поскольку независимо от формы и назначения является её изоморфной и изофункциональной частью. Необходимо, апеллируя к особенностям традиционного мышления, учитывать, что оно исполняло не только и не столько познавательную функцию (поэтому не следует противопоставлять утилитарно-позитивное знание и факкультативно-фантазийное представление). Семантика вещного кода говорит об объекте не как о пассивном материальном носителе вербального текста (идеальной информации), а как действенном мироустроительном инструменте.

Некрополь, как и всё в мире, для мифоритуального сознания есть модель этого мира по его структуре и по способу функционирования. Как и всякая модель, он одновременно есть часть мироздания, его действующий элемент, который, в свою очередь, являет собою достаточно многосоставную, в этом смысле, сложную систему. В нём фиксируется пространственно-временная определённая конкретная ситуация перехода (похороны конкретного индивида и поминальные действия), встроенная в бесконечную вечность. Пространство не просто сумма вещей, оно выстраивается как система цепочек и пучков взаимосвязей. Собственно, и синтаксис строится, соединяет «лексические единицы» последовательно или «гиперссылками», именно как выражение этого предельного общего значения, ради которого они входят в погребально-поминальный «текст». Семантическая мощь предметов обусловлена тем, что присущая их возникновению и бытийствованию «идея» имеет максимально общую направленность, связанную с мироупорядочением. Помним о том, что образ (модель) мира для традиционного сознания не идеальная модель, не представление о мире, а сам этот мир.

Перемещение предметов из одной системы в другую (из пространства живых в город мёртвых) есть перемещение их из одной знаковой ситуации в другую, при этом согласно природе мифоритуального мышления ситуация некрополя не рождает новые значения, а усиливает, концентрирует, подчёркивает уже заданные. Поэтому здесь работают не только специально предназначенные для погребально-поминальной ситуации предметы, но и те, которые выводятся из повседневного оборота. Прямое и главное назначение трансляции информации посредством систем предметных знаков заключается в прямом же воздействии/контроле в пространственно-временном пограничье некрополя.

Одна из функций текста – коммуникативная. На некрополе она реализуется при вторичной, то есть исследовательской, интерпретации. Но именно потому, что он начинается не с бессмыслицы и реализуется в предмете, который может быть декодирован не в своей единичности, а в системе, возможно реконструировать идею-импульс. Исследование предметного текста требует выработки правил (или правила) декодирования с тем, чтобы максимально избежать произвола, типа подстановки значений из словарей символов.

Каждый из артефактов и экофактов несет в себе переходность и бегство хаоса и космоса, и каждый из них во взаимодействии с другими может быть выразителем той или другой силы/состояния (разрушения или целостности). Ещё раз – предметы «говорят» не для присутствующих на церемонии, и даже не для умершего, который не «считывает» сообщение, а пассивно пользуется им как средством перемещения из одной зоны мироздания в другую; и это не информация-сообщение для тех, кто обитает в верхнем или нижнем мире, типа «разместите имярек у себя». Это способ обеспечения перехода в «другой мир» и успешное для мироздания в целом встраивание в него умершего. Кодирование идеи в предмет, как лексическую единицу, происходит через воспроизведение жизненного цикла мира. Иногда используется ёмкое «слово», иногда оно бывает частью многословного «предложения». Сегодня в компьютерную эпоху такой принцип действия можно пояснить по аналогии с манипуляцией виртуальными объектами, имеющими основания в реальной действительности, но связывание их происходит не по законам, присущим ей, а согласно «программе», обусловленной мифоритуальным мышлением.

### Литература

- Е. В. Антонова, Д. С. Раевский. Археология и семиотика // Структурно-семиотические исследования в археологии. Донецк, 2002. Т. 1.
- Е. В. Антонова. Погребения как источник реконструкции обрядово-мифологических комплексов дописьменных обществ // Структурно-семиотические исследования в археологии. Донецк, 2005 Т. 2.
- А. А. Бауэр. Прагматическая семиотическая модель интерпретации материальной культуры // Структурно-семиотические исследования в археологии. Донецк, 2002. Т. 1.
- С. В. Большов. Семантика абашевского орнамента (по материалам курганов среднего Поволжья) // Структурно-семиотические исследования в археологии. Донецк, 2006. Т. 3.
- П. К. Дашковский, А. А. Тишкин. Структурно-семиотический подход и реконструкция мировоззренческих представлений древних обществ (по материалам культуры населения Горного Алтая скифской эпохи) // Структурно-семиотические исследования в археологии. Донецк, 2002. Т. 1.

- С. В. Иванова. Погребальная обрядность: Дискурсивно-мировоззренческий аспект культуры Структурно-семиотические исследования в археологии. Донецк, 2002. Т. 1.
- А. К. Каспаров. Фаунистические остатки с некрополей боспорских городов Илурат и Китей // Животные и растения в мифоритуальных системах. Материалы научной конференции. Октябрь 1996 года. СПб., 1996.
- Э. Кассирер. Философия символических форм. Том 2. Мифологическое мышление. М., СПб., 2001.
- М. М. Кубланов. Раскопки некрополя Илурата. Итоги и проблемы // Научно-атеистические исследования в музеях. Л., 1983.
- М. М. Кубланов, В. А. Хриановский. Некрополь Илурата: раскопки 1984–1988 годов // Проблемы религиоведения и атеизма в музеях. Л., 1989.
- В. Е. Орёл. Культура, символы и животный мир. Харьков, 2013.
- Т. М. Потёмкина. Система организации сакрального пространства могильников степной бронзы (по материалам раскопок Дашти-Козы в Средней Азии) // Структурно-семиотические исследования в археологии. Донецк, 2005. Т. 2.
- В. Л. Ростунов. К вопросу о семантике «больших майкопских курганов» Центрального Кавказа (по данным кургана № 3 у селения Брут в Северной Осетии) // Структурно-семиотические исследования в археологии. Донецк, 2005. Т. 2.
- Вл. А. Семёнов. Курган Аржан – пространственная модель мира ранних кочевников центральной Азии // Структурно-семиотические исследования в археологии. Донецк, 2002 Т. 1.
- А. А. Тишкин, И. Ю. Леонова. Погребальная практика носителей бийкенской культуры Алтая: семантика археологического комплекса // Структурно-семиотические исследования в археологии. Донецк, 2005. Т. 2.
- В. Н. Топоров. Животные // Мифы народов мира. Энциклопедия в двух томах. М., 1991. Т. 1.
- И. А. Тульпе. Мифология. Искусство. Религия. СПб., 2012.
- В. А. Хриановский. Археологическая экспедиция ГМИР в 1999–2008 гг. // Боспор и Северное Причерноморье в античную эпоху. СПб., 2008.

*М. М. Касперавичюс*

### **Собака в мифологии Древнего мира и раннего христианства**

*Как много хорошего встретишь в собаке,  
и сколько порочного.*

В древних цивилизациях к собакам относились двойственно. В Древней Греции они, как верные и разумные существа, сопровождали некоторых богов. В зороастризме собаки считались вторыми после человека по святости. Но существовала и противоположная оценка. В постведической мифологии собаки служили богу смерти Яме, и два четырёхглазых пса с широкими ноздрями высматривали на земле его добычу. Эллинистический поэт Аполлоний Родосский (около 295 – после 247 гг. до н. э.) сравнил злобных гарпий «буре внезапной подобных», с «Зевса великого псами» («Аргонавтика», II, 267, 289).

*Светлая и тёмная сторона собаки.* Римский писатель Элиан Клавдий (рубеж II и III вв.) отметил сообразительность египетских собак. Опасаясь нападения нильских крокодилов, они никогда не пили воду «в один присест и досыта», а бежали вдоль берега, заглывая понемногу (Тигрица и грифон. 2002. С. 158–159).

Архиепископ Исидор Севильский (между 560 и 570–636 гг.) писал, что собаки любят своих хозяев, защищают и не покидают после смерти. Чтобы их разлучить, на средневековом рисунке смерть ножницами разрезает поводок собаки, который держит нищий старик. По болгарскому поверью, собаки носят в пасти воду и заливают адское пламя («Народная Библия». 2004. С. 179). Однако в «Молитвеннике Святой Евлалии» (конец XIV в., Каталония) есть изображение ада, в котором большая лохматая собака с огромной оскаленной пастью грызёт обнажённого человека.

Псевдо-Дионисий Ареопагит (конец V или начало VI в.) учил, что бдительные псы будут «допускать своих и отгонять чужих» (Дионисий Ареопагит, О божественных именах, 4, 25. 1994. С. 169)

Епископ Синесий Киренский (V век) слышал, что византийские крестьяне пели хвалебные гимны своим собакам, которые ничего не боялись и способны задушить волка (Полякова, Чекалова. 1989. С. 100). А некий средневековый пастух, хороня свою собаку в освящённой земле, даже верил, что она будет впущена в рай (Хёйзинга. 1988. С. 177).

Иначе представлена собака в некоторых восточно-христианских апокрифах. Уже само происхождение собаки вызывает отрицательные

эмоции. В одном из них говорится, что она была сотворена Богом из грязи и пота Адама, которого вымазал дьявол (Мильков. 1999 С. 230, 423). Известно народное поверье, согласно которому ангел, стороживший Адама, за нерадивость был обращён в собаку («Народная Библия». 2004. С. 216). В другом говорится о том, что Христос превратил в собаку мальчика, который, лая, его преследовал. В первой польской энциклопедии «Новые Афины», изданной в Львове, составленной каноником Бенедиктом Иоахимом Хмеловским (1700–1763), высказывается предположение, что свирепые и жестокие псы были рождены сукой от её связи с тигром (Nowe Ateny. 1967. S. 423).

Двойственными – то добрыми, то опасными – выступают в мифах и преданиях существа с пёсыми головами – «псеглавцы». В Армении верили в существование аракезов с головами собак, которые лизали раны павших в бою, и возвращали их к жизни (Гоян. 1950. С. 185). В виде кинокефалов изображали некоторых святых. Например, на поздней коптской иконе святые Ахракас и Аугани. Собачьи головы могли иметь и средневековые святые Гинефор и Христофор. Небезынтересно, однако, что последний никогда не изображался с собачьей головой вместе с младенцем Иисусом, которого он по одному из сюжетов переносил через реку. Инфернальная сущность псеглавцев проявилась в мифе о двухголовых кэпкэунах. одна из которых была пёсья. Та, что была устремлена вперёд, заглатывала свою жертву, а обращённая назад – выплёвывала её кости (Мифологический словарь. 1991. С. 307).

*Добродетели.* На барельефе фронтона аббатства Святого Петра в Муассакке (Франция, XII век) изображён Лазарь, струпя которого лизывают собаки. В анонимном средневековом тексте «Евангельские звери», восхваляющем добродетельных животных, написано:

Пролаял пёс. Не глуп я  
Напомню те часы,  
Как Лазаревы струпя  
Лизать бежали псы.

По преданию, собака заткнула своим носом или хвостом сделанную дьяволом пробоину в Ковчеге Ноя. Она принесла туда колосья и спасла людей от голода. В ещё одной болгарской легенде, истоки которой можно обнаружить во многих африканских мифах о близости земли к небу (Sokolewicz. 1986. S. 174), после того как неразумная женщина бросила нечистоты и испачканные пелёнки в небо, которое тогда было совсем близко от земли, оно поднялось выше и унесло с собой земной урожай. Люди избежали голодной смерти только благодаря собаке,

успевшей схватить один колосок и один початок кукурузы («Народная Библия». 2004. С. 485).

Собаки помогали святым. Эфиопский апокриф повествует, что когда «некие горожане» натравили на Деву Марию «злых псов», то они склонились перед ней. В апокрифе «Деяния апостолов Петра и Павла» (II–III в.) написано, что когда маг Симон Волхв был посрамлён Петром, он закричал: «Пусть выйдут огромные псы и сожрут его перед кесарем!» Внезапно появившиеся огромные псы бросились на Петра. Но он, воздев руки для молитвы, показал псам благословенный хлеб, и собаки исчезли без следа (перевод Е. Г. Водолазкина). Святому Людгеру Мюнстерскому (умер в 805 г.) его пёс, по воле Бога, показал место, где нужно построить монастырь (Nowicki. 1980. S. 28–29).

Присущую собакам храбрость отметил Григорий Нисский (около 335 – около 394 гг.), по его словам, пёс «предоставил в наше распоряжение свою честность и свое проворство, став для человека как бы одушевлённым мечом» (Нисский. 1995. С. 20). Святая католической церкви Екатерина Сиенская (1347–1380 гг.) в одном из своих многочисленных писем, советовала: «Поместите перед виноградником вашей души собаку совесть, которая лает при приближении врага» (Цит по: Лосев. 1982. С. 231).

Существует несколько преданий о бдительных собаках, спасших ребенка от смерти. В ирландской легенде волкодав Гелерт расправился с волком, а в другой, также средневековой – со змеей. Обе собаки были несправедливо убиты отцами детей, а последней стали поклоняться как Святому Гинефору.

Как символ супружеской верности, собака сидит у ног «Четы Арнольфини» на картине нидерландского художника Яна ванн Эйка (около 1319–1441).

О том, что христианин обязан преодолевать трудности, пренебрегая утомлением и одиночеством, напоминала раннехристианская притча о собаке, которая «не обращая внимания ни на тернии, ни на колючие кусты», гналась за зайцем, хотя другие собаки отстали (Изречения египетских отцов. 1993. С. 46, № 64).

Считается, что собаки, возникшие в сновидениях матерей святых Доминика (1170–1221 гг.) и Бернарда Клервосского (1090–1153 гг.), предсказали их великую судьбу. Женщины увидели белых собак с горящими факелами в зубах. Поэтому будущие монахи-доминиканцы считали себя псами Бога и равными ангелам, которых также воспринимали как собака Господа.

Славянские девушки верили, что собака, лающая в день Нового Года, предвещает свадьбу. Накануне Рождества они дразнили дворовую собаку, чтобы заставить её лаять, и слушали: с какой стороны услышат ответный лай – оттуда ждать жениха.



1



2



3



4

Рис. 1. Образ собаки в мифологии. 1 – Собака и мёртвый человек. Миниатюра из бестиария. Копенгаген. Королевская библиотека Дании. 2 – Святые Ахракас и Аугани. Коптская икона. XVIII век. Художник Ибрагим эль-Насех. Коптский музей в Каире. 3 – Святой Гунифер. 4 – Псеглавцы. Нидерланды

Согласно энциклопедии «Новые Афины», бдительные собаки сторожили костёл и не впускали в него грешников. Пёс, сопровождая священника, идущего к больному, своим угрожающим лаем заставлял всадника спешиться и преклонить колени. По преданию, некоторые собаки даже накрывали стол и мыли на кухне посуду (Nowe Ateny. 1967. S. 283–284).

Согласно распространённому поверью, собаки чувствовали присутствие привидений, бесов и вышедших из могил душ мертвецов. Они громко лаяли и злобно ворчали на них.

В сюжете «Благовещения» встречаются изображения четырёх красивых породистых собак, сопровождающих архангела Гавриила, которые должны были символизировать христианские добродетели: веру, надежду, любовь и смирение.

О последней добродетели существует трогательная легенда. Однажды монахи удалили странника со своей трапезы, но, одумавшись, позвали обратно. Когда они спросили: «Что пришло тебе на сердце, когда прогнали тебя и опять ввели?», – он ответил, что решил быть собакой, ведь она «когда её прогоняют, уходит, когда её зовут, приходит» (Изречения египетских отцов. 1993. С. 66. Изречение 166).

Византийский монах Феодор Студит (759–826 гг.) писал, что когда святому Арсению Великому (IV век) бросили кусок чёрствого хлеба, он, как пёс, встал на четвереньки, и съел его (Каждан, Шерри, Ангелиди. 2002. С. 314). Заболевшему чумой святому Роху (Сен Рош, 1293–1327 гг.), который находился один в лесу, верная и умная собака приносила хлеб.

*Пороки.* Существует много средневековых рассказов о дьяволе, принявшем облик чёрной собаки. В таком виде он не пустил в Ковчег Ноя многих зверей, и они погибли (Кирпичников. 1894. С. 7–8). Дьявола в виде собаки якобы видели архиепископ Кентерберийский Дунстан (924 или 925–988 гг.), два раза Мартин Лютер (1483–1546 гг.), а в виде чёрного пуделя он жил у Агриппы фон Неттесгеймского (1486–1535 гг.).

Дьявол – собака, иногда с двумя рогами, убивал мирных путников и рыцарей, священников и молящихся в костёле прихожан, Он кидался на монахинь и светских женщин, чтобы их соблазнить. Явившись в виде чёрного пса игумену Киево-Печёрской Лавры Феодосию Печёрскому (приблизительно 1036–1074 гг.), он мешал ему бить перед иконой поклоны.

Епископ Аврелий Августин (354–430 гг.) сравнивал с собакой порочного человека. Собаки часто воспринимались как зримое проявление грехов. Иоанн Златоуст (между 344 и 354–407 гг.), например, уподобил грехи – «псам, кусающим внезапно» (9 Беседа на 1-е Послание к Коринфянам). Нидерландский поэт и драматург Йост Ван ден Вонден (1567–1679 гг.) смертный грех сравнил со спесивым псом (Даркевич.

1988. С. 202). На символической картине немецкого художника Филиппа Петера Рооса (между 1655 и 1657–1705 гг.) «Охота на лань» семь собак или семь смертных грехов, преследуют христианскую душу.

Епископ Иерусалимский Кирилл (315–386 гг.) подчёркивал собачью жестокость. По образному высказыванию Лактанция (вероятно, около 250–около 325 гг.), Цицерон (106–43 гг. до н. э.), как собака, словесно «кусал» своих противников. На некоторых изображениях Тайной Вечери рядом с Иудой лежит собака, как символ его предательства. Средневековая притча о собаке, которая выпустила из пасти кусок мяса, увидев его отражение в воде, высмеивает жадность. О низости мира напоминает рассказ о собаке, которая нападает на раненого льва.

По одному из библейских преданий, Ной запретил всем обитателям Ковчега совокупляться. Нарушившие запрет собаки были им прокляты («Народная Библия». 2004. С. 275). Мёртвая собака была символом позора и в Западной Европе: вместе с закоренелым преступником иногда вешали собаку.

По одному из народных поверий, Ева была сотворена из хвоста собаки, которая стащила ребро Адама («Народная Библия». 2004. С. 228). Собака, лающая на звёзды или грызущая свой ошейник с железными шипами, олицетворяла зависть. Ведь гнев её не достигал того, на кого был обращён. В Библии сказано: «Как пёс возвращается на блевотину свою, так глупый повторяет глупость свою» (Притч. 26, 11). Таков и монах, покинувший обитель и вернувшийся в светскую жизнь. Христианский писатель-апологет Татиан (около 120–около 175 гг.) назвал «болтливых и глупых» античных философов, «подражающими псам» (Цит. по: Карсавин. 1994. С. 41). Писатель Антон Франческо Дони (1513–1574 гг.) бездумно поющих молитвы монахов уподобил собакам, «лающим хором». Вызывающие и шокирующие поступки некоторых юродивых также бывали связаны с собаками. Например, Симеон Эмесский (умер в первой половине VI в.) ходил с привязанной к поясу дохлой собакой и испражнялся у всех на виду (Иванов. 1994. С. 15, 65, 87).

Считая, что собаки могут быть связаны с дьяволом и пороками, нередко люди прогоняли их от себя. У коптов существовали заклинания против злых собак (Изречения египетских отцов. 1993. С. 30). Епископ Птолемаиды Синезий (379–413 гг.) просил Бога отогнать от него «душегубных псов» (Античные гимны, 1988. С. 183, 285). Епископ Еленопольский в Вифинии Палладий (368–430 гг.) напомнил, что как пёс не уходит с рынка, пока его там кормят, так и «демон, если ты будешь твёрд, отчаявшись, отступит от тебя» (Лавсанк. 1994. С. 12). Известны курьёзные случаи судебных процессов над собаками. Трибунал одного немецкого города в XVII в. приговорил собаку к пожизненному заключению.

Мы коротко, опуская многие не менее любопытные факты, рассмотрели, как воспринималась собака людьми в древности. Несмотря на сложившийся в итоге весьма противоречивый образ, хочется завершить этот очерк строками полузабытого поэта Вениамина Блаженного (1921–1999):

Я помню имена всех кошек и собак,  
В пути моём земном светивших мне когда-то.  
Как будто есть у них фонарики во лбах –  
Их зажигал Господь, их зажигала святость.

### Литература

- Аполлон Родосский. Аргонавтика. Перевод, введение и примечания Г. Ф. Церетели. Тбилиси, 1964.
- Ю. Г. Бобров. Основы иконографии древнерусской живописи. СПб., 1996.
- Г. Гоян. Черты своеобразия армянского эллинистического театра // ВДИ. 1950. № 3.
- В. П. Даркевич. Народная культура средневековья: светская праздничная жизнь в искусстве IX–XVI вв. М., 1988.
- Ж. Делюмо. Грех и страх: формирование чувства вины в цивилизации Запада (XIII–XVIII вв.). Екатеринбург, 2003.
- Дионисий Ареопагит. О божественных именах. СПб., 1994.
- С. А. Иванов. Византийское юродство. М., 1994.
- Изречения египетских отцов. СПб., 1993.
- А. П. Каждан, Ли Ф. Шерри, Х. Ангелиди. История византийской литературы (650–850 гг.). СПб., 2002.
- А. И. Кирпичников. Суждение дьявола против рода человеческого. СПб., 1894.
- А. Ф. Лосев. Эстетика Возрождения. М., 1982.
- В. В. Мильков. Древнерусские апокрифы. СПб., 1999.
- Мифологический словарь. Гл. ред. Е. М. Мелетинский. М., 1992.
- «Народная Библия»: Восточнославянские этиологические легенды. Сост. и комментарии О. В. Беловой. М., 2004.
- Григорий Нисский. Об устройении человека. СПб., 1995.
- Лавсанк. Палладий. Византийские легенды. М., 1994.
- М. Я. Полякова, А. А. Чекалова. Византия: быт и нравы. Свердловск, 1989.
- Преподобный Симеон. Новый Богослов. Творения. Т. 3. Божественные гимны. Свято Троицкая Сергиева Лавра, 1993.
- Тигрица и грифон: Сакральные символы животного мира. Подготовка текста, перевод и исследование А. Г. Юрченко. СПб., 2002.
- Й. Хёйзинга. Осень средневековья: исследование форм жизни, уклада и форм мышления в XIV и XV вв. во Франции и Нидерландах. М., 1988.
- J. Chmelowski. Nowe Ateny. Kraków, 1967.
- A. Nowicki. Lampa trzydziestu spotkań czyli Bruno w trzydziestu dialogach. Katowice, 1980.
- Z. Sokolewicz. Mitologia Czarnej Afryki. Warszawa, 1986.
- The road to Byzantium. Luxury Arts of Antiquity. London, 2006.

*Н. И. Винокуров*

### **Животные в погребальной практике населения городища Артезиан**

Погребальный обряд представляет собой специфический источник для изучения духовной культуры населения. Он состоял, как полагают исследователи, из комплекса ритуалов, относящихся к умершему и лежавших в основе погребальных церемоний верований, тесно переплетённых с другими формами религии (Токарев. 1964). В этой связи интересно рассмотреть на примере некрополя городища Артезиан особенности погребальной практики, связанные с погребениями животных и сопроводительной напутственной пищей.

Некрополь городища Артезиан расположен на равнинном участке севернее пос. Чистополье, на мысу, образованном пересечением южной и северной балок, в центральной части – урочища Салын (Артезиан). Удалось выделить, по меньшей мере, три участка некрополя: *северный, центральный и южный*. Раскопки затрагивали центральный и северный участки (Винокуров. 2006. С. 37 и сл.). Некрополь имел чётко выраженную линейную планировку с ориентацией могил по осям юго-юго-запад – север-северо-восток, изредка встречались детские могилы, ориентированные чётко по осям запад – восток или север – юг. Видимо, не случайно дромосы склепов обращены к дорогам, ведущим к западу и востоку, – символам вечности пути от жизни к смерти, направлению движения умерших душ к Елисейским полям, возможному возрождению и вечной жизни.

Несмотря на определённую ясность в территориальной организации некрополя, его пространственный символизм в целом и по отдельным участкам остаётся до сих пор нераскрытым. Вполне очевидна только неоднородность погребальных структур, что, скорее всего, отражало социальную (и религиозную?) стратификацию населения городища.

За период 2000–2007 гг. в ходе охранных работ на территории некрополя было размечено одиннадцать раскопов общей площадью 3290 м<sup>2</sup>. Самый большой из них – объединённый раскоп 1–2/9. Все вскрытые участки некрополя полностью исследованы, при этом удалось выявить и раскопать более двухсот сорока пяти погребальных объектов, включая восемь монументальных каменных склепов (Винокуров. 2003. С. 122 и сл. 2004 а. С. 161 и сл.).

Среди захоронений людей нередко встречались на некрополе Артезиан погребения собак и лошадей<sup>1</sup>, совершённые в овальных ямах

неправильной формы. Только в одном случае выявлена яма подпрямоугольной формы – в гробнице 180/2005. Перекрытий в таких погребальных сооружениях не зафиксировано, за исключением плитового перекрытия в гробнице 54/2001.

Лошади иногда погребались с железными псалями и пряжками, входившими в состав уздечного набора и упряжи<sup>2</sup>. Так, в западной части гробницы 5/2000 обнаружены захоронения трёх лошадей, лежащих на левом боку, с поджатыми ногами, головой на северо-восток (Рис. 1). Две взнузданные лошади находились в северо-западной камере (1,48×1,04 м, глубиной 0,49 м), а одна лошадь без узды – в южной камере (1,52×1,02 м, глубиной 0,40 м). Отмечу находку железного кольца, развалившегося на мелкие фрагменты, у головы лошади, приваленной к северному борту могилы. В южной камере на 0,20 м северо-западнее черепа лошади обнаружены удила с колесовидными псалями, очень плохой сохранности, которые рассыпались при чистке. К сожалению, железные детали удил полностью прокорродировали и были зафиксированы лишь по остаткам окислов красно-коричневого цвета на дне могилы.

В артезианских погребениях под головой лошади оставался уступ из несрезанного материкового грунта. По этой причине голова животного в могиле несколько возвышалась над туловищем. В гробнице 59/2002, планиграфически связанной со склепом 4, лошадь лежала на левом боку, с сильно подогнутыми к корпусу ногами, передней частью корпуса на юго-запад. Голова её была запрокинута и неестественно развёрнута на юго-восток-восток, при этом череп оказался на теменных костях, нижней челюстью вверх. Не исключено, что обратное (противоестественное) положение головы лошади в данном захоронении отражало не вполне ясные хтонические погребальные особенности. Головой на юго-запад была ориентирована лошадь из могилы 85.1/2002. В могиле 94/2003 лошадь была обращена к востоку.

Некоторые лошади имели следы боевых травм, довольно тяжелых, но успешно заживших, что говорит о высоком уровне ветеринарной хирургии. В одном случае ранение лошади – дротиком сзади в шею – было без следов заживления, что, по определению Е. А. Антипиной, не являлось причиной её смерти. Раненая лошадь, как полагает исследовательница, могла быть умерщвлена над могилой погибшего в боестолкновении хозяина.

В гробнице 180/2005, заполнение которой повреждено норами грызунов, была похоронена лошадь, под шейными позвонками которой найден наконечник массивного дротика. Он поразил лошадь сзади с ле-

<sup>1</sup> Среди них отмечу следующие погребения животных: собак – 60/2002, лошадей – 4–5/2000, 59/2002, 94, 130/2003, 151–152/2004, 212/2006, 213/2006; череп и ноги лошади в комплексе могил (154, 169/2004 и 218/2006).

<sup>2</sup> Конские погребения с деталями узды – 5/2000, 54/2001, 130/2003, 180/2005, 185/2005, 213/2006.

вой стороны, близко к голове, пробил мягкие ткани шеи практически насквозь, но не был по каким-то причинам извлечён. Это был втульчатый наконечник длиной около 400 мм. Наконечник имел треугольное острие, переходившее ближе к основанию в стержень, в разрезе уплощенной четырехугольной формы и далее – в шестигранник. Он был сильно коррозирован и, к сожалению, рассыпался при расчистке. Случай этот уникальный, вряд ли имеющий отношение к погребальному ритуалу, но косвенно свидетельствующий о сложной военной ситуации в пограничном районе в I–II вв. н. э.<sup>3</sup> В центре этой могилы найдены под нижними отделами рёбер остатки железных удил. Их обломки были открыты в толще заполнения могилы. Из других находок отмечу тонкую прямоугольную бронзовую пластинку, возможно, накладку на какой-то предмет или деталь сбруи.

В комплекс с гробницами 154/2004, 160/2004, 162/2004 входило захоронение шкуры лошади, от которой остались череп и кости ног под ним. Это было явное жертвенное заместительное жертвоприношение – части вместо целого (Рис. 2). Череп лошади обращён мордой на юг. Кости ног (копыта и части голени) находились под черепом. Здесь открыты кости ног крупной птицы, вероятно, дрофы. Мясо лошади, вероятно, было съедено во время поминальной трапезы.

Символами близнецных культов издревле являются кони, что подтверждается мифологически (Кастор, один из Диоскуров, был укротителем коней) и лексически (Ашвины, образованные от ведийского слова «ашва» – конь). О связи божественных близнецов с культом коня свидетельствуют результаты сравнительного исследования ритуально-обрядового комплекса, которые указывают на ряд полностью совпадающих ритуалов жертвоприношения коня в индоевропейских традициях. Материалы археологических раскопок, зафиксировавшие захоронения коня вместе с человеком, а также данные об использовании коня в упряжи боевых колесниц в III–II тыс. до н. э. позволяют дать хронологическое, а отчасти и пространственное приурочение индоевропейского близнецного мифа. Конская символика, специфичная для близнецного культа индоевропейских племен, отражается и в названии культового дерева (мирового дерева), связанного с близнецами: древнеиндийское ашваттха (буквально «лошадиная стоянка») (Винокуров, Мацнев, Фесенко. 2007).

В связи с этим, наличие конских захоронений на некрополе Артезиан, которые планиграфически и стратиграфически были связаны

<sup>3</sup> Первоначальная версия интерпретации этой находки была иной. Полагали, что железный предмет был обычным колом, который забивался в землю, когда необходимо было привязать лошадь. Если это так, то это погребение – единственное, в котором лошадь была символически «привязана» к месту. Впрочем, наличие втулки и собственно положение железного стержня заставило изменить эту точку зрения.

с наиболее богатыми воинскими захоронениями. Они тяготели, прежде всего, к скоплениям<sup>4</sup> погребений около каменных склепов – захоронений наиболее родовитой части населения городища Артезиан. Рядом с ними могилы лошадей вполне обычны. Впрочем, и на других погребальных памятниках Боспора нередко встречались захоронения лошадей. Традиционно хоронилось одно животное, но в одном случае раскопано захоронение трёх лошадей, положенных вместе с собакой в одну могилу 5/2000 (Винокуров. 2007) (Рис. 1). Не исключено, что здесь мы имеем дело как раз с проявлением «близнецной» культовой традиции. Однако следует отметить, что захоронения лошадей и собак исследователи связывали с транспортировкой душ умерших в потустороннее пространство, особенно когда они сочетались на некрополях и святилищах с целыми и фрагментированными человеческими останками (Собака... 1997; Хршановский. 2000. С. 246 и сл.; Молева. 2001. С. 181 и сл.). Впрочем, в этих интерпретациях нет противоречия, так как мифологическая традиция, связанная с погребениями животных, многослойна и многозначна.

Для реконструкции представлений о потусторонней жизни важно следующее: лошади вполне готовы к движению: они ориентированы как к северо-западу-западу, так и юго-востоку-востоку, реже – к юго-западу. Одни «двигаются» по направлению к стране мёртвых, другие – в сторону грядущего возрождения. Но поза лошадей не показывает их спящими, как представляется по первому впечатлению, напротив, – они находятся в пиковой концентрации движения – в прыжке или в полёте. Вот почему у них неестественно сильно подогнуты под туловище ноги, приподняты вверх шеи, а головы немного запрокинуты или обращены назад. Именно так, предельно динамично, передаётся движение на канонически закреплённых сюжетах рельефов, фигурках животных, изваянных в «зверином стиле». Это был именно небесный, космогонический полет, символизирующий путь души умершего человека, успешное падение его в заданном направлении, с помощью «небесного» животного, направлении, указанном и апробированном предками, героями и богами. В какой-то степени его можно связывать с представлениями о великой небесной охоте и с идеей возрождения.

На Артезианском некрополе открыты также захоронения собак<sup>5</sup>, найденные в непосредственной близости от богатых могил. В нескольких случаях зафиксированы захоронения в одной могиле лошадей и собак (в могиле 54/2001). На других античных некрополях Причерноморья случалось, что в одной могиле с хозяином хоронили собак. Нередко собака погребали у захоронений всадников справа или слева от ног хозяина.

<sup>4</sup> Эти «кустовые» скопления погребений около склепов, вероятно, имитировали звёздные скопления – созвездия, конечно, не в буквальном, а в ассоциативном смысле.

<sup>5</sup> 29/2000, 54/2001, 60/2002 и др.

При этом, как считается, они выступали в качестве проводников в мир мёртвых, стражей мира усопших и вестников смерти (Щеглов. 2001. С. 15). В нашем случае совместных погребений с всадниками пока не обнаружено.

Собака в погребальных ритуалах вполне определённо связывалась с потусторонним пространством. Обычно собаки хоронились на правом или левом боку, передние и задние ноги, сложенные вместе, вытянуты таким образом, чтобы имитировать движение. Головой в одном случае собака ориентирована на юг, в другом – на восток. Явный катахтонический мотив прослеживается в погребении собаки 60/2002, где на дне могилы была найдена намеренно разбитая (а значит, ритуально умерщвлённая) лепная чаша. Обратное нормальному положению сосуда – *вверх дном, а лицевой частью вниз* – предполагает обрядовые действия, связанные с почитанием божеств подземного мира. В ритуале использовались также камни и щебень, которыми было засыпано дно могилы.

Захоронение собаки поверх гробницы 78/2002 показывает определённые взаимосвязи погребального ритуала с хтоническим культом собаки. В могиле был захоронен пожилой мужчина 40–45 лет, с аномалиями позвоночника. Захоронение необычно: в юго-восточном углу могилы, слева за головой умершего на прослойке жёлто-коричневого грунта на 50–70 мм выше дна могилы находилось куриное яйцо, ориентированное острым концом на юго-запад. Вероятно, яйцо, имевшее важное значение в пифагорейских ритуалах и в античном погребальном культе, следует рассматривать как символ грядущего возрождения жизни. Вполне показательны находки в засыпи этой могилы двух кремневых отщепов со следами дополнительной обработки, которые могли выступать заместительными предметами, олицетворявшими силу огня. Неслучайным в этой связи представляется то, что скелет собаки над засыпанным захоронением человека располагался таким образом, что голова лежала непосредственно над яйцом в могиле. Собака была ориентирована головой на северо-восток-восток.

Мясная пища присутствовал в большинстве гробниц некрополя. Она помещалась на деревянных и краснолаковых блюдах и тарелках в ногах погребённых вместе с небольшими ножами, с помощью которых отрезались кусочки мяса во время трапезы.

Не случайно на дне многих керамических сосудов прослежены следы повреждений от действия ножей в виде множества хаотичных линий различной длины. Анализ костей показывает, что в качестве напутственной пищи использовали части туш (ноги, рёбра) мелкого рогатого скота (коз и овец), свиней, крупного рогатого скота, лошадей.



Рис. 1. 1 – Конское захоронение в гробнице 4/2000. Вид с юго-запада.  
2 – Гробница 5/2000. Вид с юго-запада

Её количество и состав, видимо, зависели от религиозных воззрений и социального ранга умершего. Целые костяки лошадей часто сопровождали воинские погребения. Конь не только знак высокого статуса погребённого, но и одновременно – средство передвижения в загробном мире. Причем, образ коня находился в тесной взаимосвязи с солярной символикой (Щеглов. 2001. С. 15. Прим. 8). Можно отметить находку двух ног жеребёнка и берцовой кости телёнка в могиле 104/2003 с женским захоронением – от напутственной мясной пищи, что могло как выступать своеобразным маркером благосостояния умершей, так и облегчать её передвижение (?) в потустороннем пространстве.



Рис. 2. Жертвенное захоронение головы и костей лошади у гробниц 160/2004, 162/2004, вид с юга

В дромосе гробницы 20/2000 (каменном склепе 2) обнаружены части туши барана: правая лопатка, несколько рёбер и позвоночник. Жертвенная пища была намеренно изолирована от дна ниши подсыпкой кусочков мелкого стекловидного шлака и угольками. Кости сохранили порядок сочленения, правая часть нижней челюсти зубами обращена к дромосу. Ниша была заложена мелким и средним бутовым камнем на жёлтой глине. Важно отметить, что с правой стороны стены дромоса были захоронены части *правой половины* туши животного, а лежанка в погребальной камере также занимала правую сторону склепа. В этом можно видеть проявление древнейших религиозных представлений, связанных с организацией погребального пространства, согласно которым предпочтение правой стороны при захоронении предполагало грядущее возрождение умерших и обеспечивало их нормальный переход в потусторонний мир. Отмечу также находки нескольких косточек овцы под камнями дромоса склепа 8 (2005 г).

Нельзя не упомянуть остатки мелко пережёванных костей птицы (?), засыпанные внутрь краснолакового кувшина вместе с серой очень рыхлой золой и мелкими чёрными угольками в коллективном захоронении 45/2001. Несомненно, это была особая жертва, сопровождающая умершего в inferнальное пространство. К сожалению, анализ костей не проводился, поэтому осталось неизвестным, какая птица была принесена в качестве напутственного дара.

Домашним животным в погребальном ритуале отводилась неоднозначная роль. Одни из них попадали в могилу в качестве напутственной пищи, другие должны были служить хозяину в загробном мире или приносились в дар богам (Лимберис, Марченко. 2002. С. 176 и сл.). Возможно, раздельное и совместное захоронение животных и их владельцев является символическим явлением и показывает определённые устоявшиеся черты погребального обряда и особенности его ритуала. В любом случае, погребения животных в ареале некрополя городища Артезиан – характерный признак языческой погребальной практики, устоявшейся в среде царских военных поселенцев, этническая атрибуция которых остаётся предметом настоящих и будущих исследований.

### Литература

- Н. И. Винокуров. Находки новых античных склепов на некрополе городища Артезиан в Крымском Приазовье // Проблемы истории, филологии, культуры. Сб-к науч. трудов. М., Магнитогорск, 2004. Вып. XIV.
- Н. И. Винокуров. Каменные склепы некрополя городища Артезиан. // Проблемы истории, филологии, культуры. М., Магнитогорск. 2003. Вып. XIII.
- Н. И. Винокуров. Особенности пространственной организации городища

и некрополя Артезиан // Боспор киммерийский и варварский мио в период античности и средневековья. Ойкос // Материалы VII Боспорских чтений. Керчь, 2006.

*Н. И. Винокуров.* Изучение некрополя городища Артезиан в 2001 г. // Античный мир и варвары на юге России и Украины. Ольвия. Скифия. Боспор. Москва, Киев, Запорожье, 2007.

*Н. И. Винокуров, Д. В. Мацнев, А. В. Фесенко.* Сириус, созвездие Близнецов и сюжет божественной охоты в Крымском Приазовье (на примере некрополя городища Артезиан) // БИ. 2007. Вып. XVI.

*Н. Ю. Лимберис, И. И. Марченко.* О назначении некоторых предметов инвентаря и роли жертвенных животных в погребальном ритуале меоты IV в. до н. э. (по материалам Прикубанского могильника) // Боспорский феномен. Погребальные памятники и святилища. СПб., 2002. Ч. 2.

*Н. В. Молева.* Статус собаки в сакральном мировоззрении древних греков (по памятникам вазописи) // Из истории античного общества. Нижний Новгород, 2001. Вып. 7.

Собака на грани миров. СПб., 1997.

*С. А. Токарев.* Ранние формы религии и их развитие. М., 1964.

*В. А. Христановский.* Жертвоприношение в погребально-поминальной обрядности Европейского Боспора II в. до н. э. – IV в. н. э. (по материалам археологических раскопок некрополей Илурата и Китея) // Жертвоприношение. Ритуал в искусстве и культуре от древности и до наших дней. М., 2000.

*Д. А. Щеглов.* Путешествие Аристея Проконнеского: проблема датировки // Боспорский феномен: колонизация региона, формирование полисов, образование государства. СПб., 2001. Ч. 1.

*Ю. К. Рогова*

### К вопросу о христианских крестах на Боспоре

Вопрос об изображениях христианских крестов на надгробных памятниках Боспора неоднократно поднимался различными исследователями. Одним из первых исследователей, уделивших внимание этой теме, был Ю. А. Кулаковский. В работе, посвящённой христианской катакомбе, найденной в 1890 г., он разделил изображения крестов на стенах катакомбы на два типа: 1) имеющие самостоятельное значение и 2) начинающие и заканчивающие надпись. Прототипами крестов первого типа из катакомбы 491 г. автор посчитал кресты, изображённые в Равенне на потолке церкви Санта Кроче (мавзолей Галлы Платидии) и на мозаике церкви Сан Витале (крест, который держит в руках патриарх Максимиан), относящиеся ко времени императора Юстиниана (Кулаковский. 1891. С. 17–20). (Рис. 1). В дальнейшем, при введении в оборот христианских памятников Боспора, несущих изображения креста, исследователи чаще всего ссылались на эту работу Кулаковского (сам Кулаковский, при публикации ещё одной катакомбы (1895 г.), повторил свои тезисы, также см. Латышев. 1895 С. 62; Латышев. 1896 С. 88–90 (№ 86 и 88)), а также на «Христианскую символику» графа Уварова (Зинько. 2004. С. 315–317). По большей же части, исследователи, уделявшие внимание христианским памятникам Боспора, обходили вопрос о форме крестов стороной. Между тем, именно кресты довольно часто выступали в качестве датирующего элемента, нет никаких сомнений, что определения «раннее византийское время», «V–VII вв.» для ряда боспорских надписей у Латышева (1896), Марти (1913) даны именно из-за присутствия креста. Таким образом, изучение форм крестов и изменения этих форм во времени позволили бы уточнить датировки многих памятников.

При рассмотрении форм крестов, употреблявшихся на Боспоре, не обойтись без аналогий с другими регионами, т.к. собственного боспорского материала (особенно, надёжно датированного) крайне мало. Христианское искусство, как известно, на первых порах было представлено исключительно искусством погребальным. Его распространение начинается достаточно поздно, во всяком случае, памятники ранее III в., которые могли бы быть уверенно отнесены к христианским, неизвестны (Dinkler. 1960. S. 3). Расцвет христианского искусства приходится на послеконстантиновское время. В этот период (период «*rae ecclesiae*») появляются многочисленные христианские саркофаги с великолепными

рельефами христианского содержания, появляются первые церкви, украшенные росписями и т.д. Но даже и в этот период крест в христианском искусстве появляется не сразу.

Традиционно, историю изображений креста рассматривают в контексте других раннехристианских символов: христограммы (монограммы Константина), ставрограммы, якоря, рыбы, голубя, Доброго Пастыря, оранты и т.д. И если одни раннехристианские символы присутствуют на надёжно датированных памятниках в первой половине VI в. (христограммы, оранты, Добрые Пастыри, рыбы), то вот о кресте мы подобно-го сказать не можем. Считается, что самое раннее изображение креста на погребальном памятнике – кресты рельефов, т.н. римских «Саркофагов страстей» (например, латеранский 171), которые датируются по стилистическим особенностям в промежутке от 350 до 400 гг. н. э. Среди памятников восточной части империи, как считается, первые памятники с изображением креста относятся к концу IV в. (Dinkler. 1960. S. 9). К этому же периоду относится активное распространение ставрограммы, соединяющей букву Тау и Ро в единый символ, напоминающий крест с петелькой.

Однако первое точно датированное изображение креста на погребальном памятнике относится к 407 г. – на закладном камне погребения неких Василиона и Ксены из римских катакомб (в надписи упомянуто седьмое консульство Гонория) (De Rossi. 1889). Следующий же датированный римский погребальный памятник с крестом относится к 438 году. Среди датированных христианских надгробий в первой половине V в. крест встречается редко, и только со второй половины этот символ начинает вытеснять все прочие. Что касается изображения крестов на памятниках архитектуры (мозаики), мы опять-таки должны констатировать, что кресты появляются не ранее V в. Датированные изображения крестов на римских, равеннских, малоазийских памятниках позволяют построить подобие хронологической таблицы (Рис. 2). Мы можем отметить, что самые ранние изображения – крест с удлинённой вертикальной мачтой и небольшими выступами по краям каждой лопасти типа апексов. Такая форма доминирует на протяжении V и начала VI в. Выступы постепенно приобретают форму капель, а лопасти креста утолщаются к концам.

Есть все основания полагать, что растущая популярность изображений креста связана, в том числе, и с растущей популярностью самой реликвии – деревом креста. К концу IV в. оформляется легенда об обретении Истинного Креста в результате раскопок, предпринятых матерью императора Константина Еленой в Иерусалиме. Первое по времени изложение этой легенды мы находим у Амвросия Медиоланского

в речи на смерть императора Феодосия (395 г.н. э.) (Евсевий в «Жизни Константина», вопреки всеобщему убеждению, говорит только о раскопках гробницы, т.е. «Гроба Господня»). Ко второй половине IV в., по-видимому, относится и описание использования «дерева креста» в литургии в Великий Четверг в Иерусалиме, которое содержится в «Паломничестве Эгерии», т.е. к этому времени формируется культ реликвии. В тексте итинерария Эгерии, достаточно подробно описывающем Храм Гроба Господня и прилегающую к нему территорию, нет ещё упоминания об установленном там кресте на месте Голгофы (под словом Сгух, по-видимому, понимается само место казни, т.е. Голгофа). В более поздних паломнических дневниках, например, в «Иерусалимском Бревиарии» (ок. сер. VI в.) упоминается крест, установленный на Голгофе, украшенный золотом и драгоценными камнями (Brev. Hier, 15). Многочисленные памятники декоративного искусства (паломнические ампулы, реликварии, диптихи из слоновой кости), по-видимому, изображают именно этот Голгофский Крест (например, центральная пластина диптиха из сокровищницы Миланского Дуомо). В период интенсивного паломнического движения к Святым местам появляется целая «индустрия» по производству разного рода ампул, светильников и прочего рода сосудов, в которых паломники увозили освящённые в Святой земле масло, воду и т.д. Часто на сосудах, предназначенных для паломников, помещались изображения тех Святых мест, которые они посетили и откуда привезли реликвию. По-видимому, именно эти изображения служили образцом для мастеров, создававших свои памятники вдали от основных паломнических центров.

Вполне очевидно, что рассматривать изображения христианских символов какого-либо периферийного региона без привлечения аналогий из других регионов практически невозможно. Христианских символов локального характера до настоящего времени никому выявить не удалось. Мы можем наблюдать где-то большую, а где-то меньшую популярность тех или иных изображений и это (естественно, косвенно) может указывать нам на большую или меньшую вовлечённость определенного региона в «общехристианский мир». Рассматривая историю христианских изображений на погребальных памятниках Боспора, мы видим практически полное отсутствие изображений, характерных для раннего этапа христианского искусства (Добрый Пастырь, рыба, Оранта, христограмма). Естественно, это совершенно не означает, что христиан на Боспоре в третьем и четвёртом веке, когда эти символы в искусстве преобладали, не было. Но, совершенно определённо, это может говорить о слабых связях с крупными центрами христианского искусства. Что, в свою очередь, может быть связано с отсутствием такой потребности.



Рис. 1. Крест в руках патриарха Максимиана. Мозаика церкви Сан Витале, времени правления императора Юстиниана

Предполагается, что среди попавших на Боспор пленников, захваченных готами в Малой Азии во второй половине III в., могли быть христиане (и даже представители клира), и это обстоятельство привело к быстрому распространению христианства на Боспоре (Гайдукевич. 1949. С. 466). Некоторые исследователи делают вывод, что на рубеже III–IV в. на Боспоре начинают действовать первые христианские общины, которые погребают единоверцев на определённых участках некрополя и устанавливают там стелы с изображением креста (Зинько. 2014. С. 184). С предположениями о времени появления христиан и их общин можно соглашаться или не соглашаться (никаких свидетельств ни за, ни против этого у нас не имеется), но совершенно невозможно согласиться с тем, что появившиеся христианские общины Боспора устанавливали единоверцам стелы с изображением креста на рубеже III–IV вв. Как показано выше, в этот период времени крест как христианский символ не использовался. Отметим также, что никаких других данных, которые позволили бы нам говорить более или менее определённо о существовании христианских общин на Боспоре, не имеется. Единственное литературное свидетельство, могущее подтвердить наличие христианской общины уже в первой половине IV в. – упоминание подписи боспорского епископа Кадма под решениями Никейского собора 325 г. – многими исследователями ставится под сомнение. Отнесение к категории христианских некоторых типов погребения (например, склепов на участке, где в более позднее время появляются склепы с отчётливо христианскими надписями), строго говоря, невозможно ни подтвердить, ни опровергнуть ввиду скудости материала (погребения ограблены, и есть все основания полагать, что они использовались неоднократно).

Боспорских памятников, которые возможно отнести к христианским, по вполне очевидным причинам (одной из которых можно считать отдалённость региона от основных центров развития христианства) не очень много. Прежде чем их рассматривать, имеет смысл оговориться по поводу критериев, позволяющих отнести тот или иной памятник именно к категории христианских. Каковы эти критерии применительно к Боспору? Начнём с символов. Большое количество символических изображений не несут специфической христианской нагрузки. Скажем, изображения кораблей, павлинов, голубей, рыб, пальмовых ветвей, виноградных лоз и т.п. сами по себе не могут служить определяющими признаками для признания памятников, на которых они изображены, христианскими. Все эти изображения широко и часто использовались в языческих или иудейских памятниках. Если же эти изображения сочетаются с надписями христианского содержания (цитаты из Ветхого и Нового Заветов, упоминание Христа, слова «святой», «мученик»

и т.п.) или признанных таковыми (скажем, выражение, часто использовавшееся в иудейских и христианских надгробных надписях «покойся в мире»), мы можем признавать их христианскими. Немного иначе дело обстоит с изображением христограмм, ставрограмм и крестов – их наличие (естественно, в том случае, когда нет сомнений в желании автора изобразить именно символ, а не нанести строительную разметку) само по себе может служить основанием для признания памятника христианским. Впрочем, и в этом случае важен контекст. Скажем, изображение христограммы на щите воина с известного серебряного блюда императора Констанция II, не делает само блюдо христианским памятником, т.к., скорее всего, это блюдо рассматривалось владельцами как статусная вещь, а не как произведение религиозного искусства.

Боспорские памятники, на которых присутствует изображение несомненно христианского креста, можно разделить на несколько типов: 1) надгробные стелы с изображением креста, 2) стелы в виде крестов, 3) росписи и рельефы склепов, в которых крест является элементом оформления пространства, 4) кресты, процарапанные на стенах погребальных сооружений, 5) предметы декоративно-прикладного искусства. Последнюю группу мы рассматривать не будем, ввиду того, что большая часть таких предметов, найденных на территории Боспора, – внебоспорского происхождения (например, это касается производства краснолаковых тарелок со штампованными изображениями крестов), и мы не можем быть уверены, что их боспорские владельцы придавали значение изображению.

Обратимся к первой группе. В большинстве случаев крест занимает центральное место в композиции надгробия, вокруг него расположена надпись (надгробие Трофима, Софэнета, Евсевия диакона, Феликса, Адельфы и т.д.). В некоторых случаях надпись была отделена от креста (стоит отметить, что, в отличие от обычного оформления боспорских надгробных стел языческого периода, где рельеф в верхней части плиты сопровождался надписью в нижней, в христианских погребениях надпись довольно часто располагалась в верхней части). В части памятников крест не имеет самостоятельного значения (т.е. не является элементом композиции надгробия), а предваряет либо завершает надгробную надпись (надгробие младенца Никианы, Геннея, Феодоры и т.д.). Среди крестов, служащих основной композиционной составляющей надгробия, мы наблюдаем следующие типы: крест в виде ставрограммы, с апицированными лопастями (надгробие Адельфы), крест с лопастями, раздваивающимися на концах, крест с расширяющимися лопастями. По большей части, у всех крестов вертикальная мачта длиннее горизонтальной, хотя есть и исключения (плита «Грода и Боарекс» по Яйленко). Некоторые

Изображения	Описание типа	Примеры датированных памятников
	Ставрограмма А) вариант с альфой и омегой	Карфаген 425 г. Рим. 511, 542-565 гг. (ICUR. I. № 949, № 1100) Галлия. 525-540 (Le Blant. № 55)
	Крест-ставрограмма А) с альфой и омегой Б) с медальоном в средокрестии В) с расширенными лопастями	Равенна. 425-500 г. Галлия 400-450 (Le Blant. № 412) Испания. 510-632 (ИНС. № 44, 33, 2) Египет. 520-600 (Lefebvre. №5)
	Крест прямой с удлиненной верт. мачтой (т. наз. латинский) А) с украшениями (сгух gemmata)	Рим. 407-522 гг. (ICUR. I. № 576, 704, 879, 893, 981) Равенна. 425-449 (Мавзолей Галлы Платидии) Галлия. 448-563 (Le Blant. № 68, 507) Испания. 622 г. (ИНС. № 9)
	Крест с удлиненной верт. мачтой и расширяющимися концами А) декорированный драг. камнями и медальоном в средокрестии (сгух gemmata)	Рим. 523-589 г. (ICUR. I. № 989, 1013, 1126) Равенна. 500-540 (мозаики в Сан-Витале и Сан-Аполлинарк Нуово) Испания. 578, 662 г. (ИНС. № 33, 31)
	Крест равносторонний А) с раздваивающимися концами лучей Б) с окончаниями лучей в виде треугольников	Рим. 450, 494 г. (ICUR. I. № 749, 913) Аравия. 520 (ZPE. 189. P. 153. № 6)
	Крест предваряющий/завершающий надпись	Сирия. 359 г.(?) (CIG. 8606) Рим. 450-494 (ICUR. I. № 748, 913) Галлия. 503-680 (Le Blant. № 70, 199) Испания. 649-672 (ИНС. № 159-163)
	Крест с сильно расширяющимися лопастями А) с равносторонними лопастями (т. наз. греческий)	Рим. 518 г. (ICUR. I. № 966) Испания. 544-650 гг. (ИНС. № 11, 117)

Рис. 2. Изменение трактовки крестов во времени

изображения креста сопровождаются добавленными буквами «альфа» и «омега» (надгробие Евсевия). Большую часть христианских надгробий исследователи относят к V–VI веку, но часть (Евтропия, Платона, Агораста, Трифона, Устана) – к IV в. (Диатроптов, Емец. 1995. С. 17; Зубарь, Хворостяный. 2000. С. 122). В группу ранних, помимо надгробия Евтропия, о котором будет сказано ниже, попали надгробия, где помимо имени самого усопшего приводилось имя отца (Агораста, сына Луя, Трифона, сына Агафа, Устана, сына Нейкифора). В свое время Ю. Ю. Марти, давая описание памятников Мелек-Чесменского кургана, в коллекцию которого были закуплены многие христианские надгробия, относил к IV в. только надгробия Евтропия и те надгробия, на которых не было изображения креста Марии, Лавики, Евпрепия, Платона. (Марти. 1913).

Среди надгробий, в композицию которых в качестве значимого элемента включен крест, два, по мнению исследователей, имеют датировку по боспорской эре – это надгробие Евтропия и надгробие Евсевия диакона. Первое датировано 601, второе 733 годом боспорской эры. Однако, в последнее время, датировка надгробия Евтропия по боспорской эре была подвергнута критике (см. в разных изданиях у Холодкова, Яйленко, Роговой). Достаточно подробно критические замечания были рассмотрены в статье Яйленко (Яйленко. 2000). Решить проблему последних трёх букв надписи, которую её издатель Шкорпил посчитал датой по боспорской эре, пока ещё убедительно никому не удалось. Но это никак не умаляет значение того факта, что изображение креста в том виде, в котором оно присутствует на надгробии, в 304 г. появиться не могло.

Т. к. ничто в надписи Евтропия не говорит в пользу того, что приведена именно дата и именно по боспорской эре (нет слова «год», в отличие от, скажем, надгробия Евсевия, если принять конечные буквы надписи за цифру года, то стоит отметить, что она приведена в обратной, по сравнению с обычным способом, последовательности и т.д.), до устранения всех сомнений признавать этот памятник первым датированным памятником Боспора не следует.

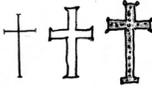
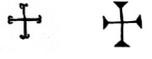
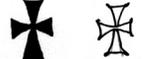
В отличие от надгробия Евтропия, в датировке надгробия Евсевия сомнений практически нет. В надписи есть слово «год», упомянут месяц (дистр). У нас, к сожалению, не так много сведений, подтверждающих употребление дат по боспорской эре (после прекращения чеканки монет последнего Рескупорида), но в целом, дата «733 год по б. э.» выглядит непротиворечивой. Форма креста (или, скорее, ставрограммы), изображённого на надгробии, также не противоречит датировке: крест не имеет сильно расширяющихся лучей, и вертикальная, и горизонтальная мачты ровные, концы поперечной мачты раздваиваются, верхний конец вертикальной мачты имеет выступ, напоминающий незамкнутую

букву «ро» или же напоминает навершие посоха, в нижней части вертикальной мачты изображена подставка. «Крест» с надгробия Евсевия можно сравнить с некоторыми памятниками, условно относимыми к пятому веку, например, похожее навершие мы видим у загадочного «креста» в руках св. Виктора с мозаики в церкви Сан-Амброджио в Милане. В недавно открытой мозаике из Алумы в Израиле, также сохранилось очень похожее изображение. В целом, такой крест можно признать «гибридной формой» сочетающей элементы ставрограммы и изображения креста, установленного на Голгофе. Похожую форму имеет гораздо хуже исполненный крест на надгробии Адельфы. Вполне возможно, что и это надгробие относится к первой половине V в. Другую группу надгробий, в которой преобладают кресты с расширяющимися лопастями, по-видимому, стоит отнести к более позднему времени, т.е. VI в. Именно в этот период зафиксировано попадание Боспора под власть Византии, с этим же периодом связано появление относительно многочисленных надгробных стел с крестами такого типа. Датировку подтверждает сравнение с керамическими штампами, именно к VI в. относят керамику со штампами в виде креста со слегка расширяющимися лопастями.

Другая группа памятников – стелы в виде крестов – не менее интересна. На Боспоре их известно не очень много, часть таких стел имеет надписи (крест Абики), часть – анэпиграфные. По поводу того, где именно появилась традиция высекать каменные надгробия в виде крестов, мы мало что можем сказать. Предположительно, такая традиция опять-таки была связана с почитанием святых мест. В литературе мы фиксируем описания крестов, установленных в тех или иных памятных местах. Так, например, в Херсонесе был установлен столб с крестом на месте мученической гибели епископа Василея. Так как места погребений мучеников также со временем становятся объектом паломнического поклонения, вполне вероятно, что кресты – символы мученичества – появляются над гробницами. Большинство паломнических реликвий, изображающих такого рода памятники (паломнические ампулы из Сирии, Палестины и т.д.), относятся к периоду не ранее VI в. (и упоминание подобных памятников в паломнических дневниках тоже).

К сожалению, нам ровно ничего не известно о мучениках или просто почитаемых святых Боспора (разве что в имени Абики можно попытаться рассматривать первую букву как сокращение от слова «святой», впрочем, святая Вика нам также не известна), но некоторые данные позволяют предположить, что какой-то культ местных святых на Боспоре существовал. Граффити с крестами на стенах склепов Илурата, Царского кургана, как будто бы подтверждает посещения этих гробниц для поклонения. Предположения о том, что в этих гробницах проводились обычные

богослужения, несостоятельны (ограниченная вместимость, в некоторых случаях – значительная отдалённость от города), в то же время, паломничество к таким гробницам и совершение поминальных литургий, освящения реликвий и прочие сопутствующие паломническому культу вещи, не лишены вероятности. Возможно, что кресты устанавливались именно над местами упокоения местных почитаемых святых/мучеников в качестве своеобразного «указателя». Логично предположить, что появляются такие указатели именно в VI в., времени подчинения Боспора Византии.

К третьей группе памятников мы отнесли росписи и рельефы склепов, в которых крест является элементом оформления пространства. На сегодняшний момент известно не менее 11 склепов с символикой, которую исследователи считают христианской (Зинько. 2014. С. 184), среди них имеется один датированный – склеп 1890 г., описанный Ю. А. Кулаковским в уже упомянутой работе. Е. А. Зинько разработала типологическую классификацию, согласно которой склепы разделены на три группы по особенностям конструкций: 1-я группа относится к последней четверти III–IV в., 2-я – к IV–V в., последняя – к V – сер. VI в. Опираясь на эту классификацию, исследовательница распределяет по времени и склепы с изображением христианской символики. К сожалению, остается совершенно непонятным, почему она относит к таковым изображения, которые трудно признать христианскими. Действительно, в некоторых склепах были обнаружены нанесённые красками круги со вписанными в них линиями, пересекающимися в центре (1-й склеп 1890 г., склеп 1901 г., склеп № 46 «Системы 2003 года»). Никаких аргументов, подтверждающих их христианскую природу, кроме туманных намёков на то, что римляне имели обычай надрезать хлеб крестообразно, а хлеб является символом причастия, не приводится. Как мы отмечали выше, далеко не все символы можно относить к христианским только на том основании, что и христиане их могли употреблять. Круг с крестом внутри, особенно в том случае, когда нет никаких дополнительных оснований считать этот крест именно символом Распятия, легко превращается в любое другое изображение: колеса, солнца и т.д.

Тем не менее, в группе расписных боспорских склепов, есть такие, в оформлении которых использовано изображение несомненно христианского креста. Самым известным, пожалуй, является склеп, найденный в 1890 г. Изображение крестов на стенках склепа сопровождается цитатами из Псалмов и трехсвятной молитвой, что, естественно, не оставляет никаких сомнений в его христианской природе. Часть крестов имеет такое же, как на надгробии Евсевия, навершие, схожее со ставрограммой. Кулаковский, в своё время, провёл аналогии между этими крестами и крестами на мозаиках Равенны. Отметим ещё раз, что мозаики

Равенны, относящиеся к V (Мавзолей Галлы Платидии) и VI (Сан Витале) вв. не противоречат датировке росписи склепа 491 г. Изображения крестов, подобные тем, что находятся в склепе 1890 г., также были обнаружены в склепе 1895 г., в склепе № 16 «Системы 2000 г.» (Зинько. 2007. С. 142). Особенности изображения согласуются с датировкой по конструктивным особенностям склепа к. V – пер. пол. VI в.

Помимо крестов, выполненных краской, известны склепы с рельефными изображениями крестов. Самый известный – склеп, открытый в 1912 г., над входом в который вырезано изображение креста в сопровождении четырёх птиц, двух – у основания, двух – сидящих на горизонтальных лучах. Зинько относит сам склеп, равно как и изображение, ко второму типу по своей классификации, датируемому концом IV–V вв. Отметим, однако, что большинство склепов было использовано неоднократно и твёрдой уверенности в том, что некое украшение было изготовлено именно при постройке, мы не имеем. Что же касается изображения креста в сопровождении голубей, то такие изображения находят аналогии в VI в. (мозаика церкви Сан-Аполлинаре Нуово в Равенне), для конца IV в. более характерными были изображения с голубями, держащими триумфальный венок, в центре которого изображалась христорограмма. Форма креста, на концах которого прочерчены замкнутые V-образные расширения, встречается со второй половины V в.

Наконец, остановимся на последней группе крестов – граффити, процарапанных на стенках некоторых погребальных сооружений. Известны такие граффити из дромоса Царского кургана (Шалькевич. 1976. С. 161) и склепа № 32 некрополя Илурата (Кубланов. 1979. С. 94). Некоторые исследователи полагали, что граффити нанесены в период использования данных сооружений в качестве первых культовых сооружений на Боспоре (Зубарь, Хворостяный. 2000. С. 126) и относили их появление к IV в. Мы уже отмечали выше, что рассматривать и Царский курган, и илуратский склеп в качестве первых боспорских «церквей» не стоит, но имеет смысл говорить о них как о возможном месте паломничества в связи с местным культом святых. Вполне возможно, что эти сооружения, построенные в более раннее время, рассматривались боспорскими христианами как места захоронения местночтимых мучеников или святых. К сожалению, сооружения были ограблены еще в древности, вероятно, не один раз, и каких-либо дополнительных данных, позволивших бы подтвердить такое предположение, на данный момент не существует. Форма крестов, процарапанных на стенках, опровергает датировку IV в. Кресты с раздваивающимися кончиками из илуратского склепа по аналогиям стоит отнести, скорее, к VI или же самому концу V в. В Царском кургане мы можем наблюдать как кресты,

аналогичные илуратским, так и кресты, по форме соответствующие более поздним (вплоть до X в.).

Подводя итоги, мы можем констатировать, что непротиворечивые данные, согласующиеся со всем комплексом знаний об использовании креста как христианского символа, позволяют нам говорить о более позднем, в сравнении с общепринятым, начале использования этого символа на Боспоре. Создание типологии боспорских крестов в известной степени затруднено невысоким качеством исполнения, не позволяющим иногда понять первоначальный художественный замысел, но, даже принимая во внимание этот факт, мы можем распределить известные нам изображения по временной шкале (Рис. 2).

### Литература

- П. Д. Диатроптов, И. А. Емец. Корпус христианских надписей Боспора // Эпиграфический вестник. 1995. № 2.
- Е. А. Зинько. Вопросы хронологии раннехристианских склепов Боспора // Боспорский феномен: проблемы хронологии и датировки памятников. СПб., 2004.
- Е. А. Зинько. Изображение креста на погребальных памятниках Боспора // Боспор Киммерийский и варварский мир в период античности и средневековья Керчь, 2014. – (Материалы Боспорских чтений. Вып. XV).
- Е. А. Зинько. Изображение крестов в ранневизантийских склепах Боспора // Боспор Киммерийский и варварский мир в период античности и средневековья. Керчь, 2007. – (Материалы Боспорских чтений. Вып. VIII).
- В. М. Зубарь, А. И. Хворостяный. От язычества к христианству. Киев, 2000.
- Ю. А. Кулаковский. Две керченские катакомбы с фресками // МАР. 1896. № 19.
- Ю. А. Кулаковский. Керченская христианская катакомба 491 года // МАР. 1891. № 6.
- В. В. Латышев. Греческие и латинские надписи, найденные в 1892–1894 годах в Южной России // МАР. 1895. № 17.
- В. В. Латышев. Сборник греческих надписей христианских времен из Южной России. СПб., 1896.
- Ю. Ю. Марти. Описание Мелек-Чесменского кургана и его памятников в связи с историей Боспорского царства // ЗООИД. 1913. № 31.
- В. П. Яйленко. Христианские и протохристианские надписи Боспора // ДБ. 2000. № 14.
- G. -B. De Rossi. Inscriptiones Christianae Urbis Romae. Roma, 1889. Vol. I.
- E. Dinkler. Das Kreuz als Siegeszeichen // ZThK. 1965. Bd. 62.

И. В. Тункина

### К биографии Николая Михайловича Печёнкина: Новые архивные материалы<sup>1</sup>

Имя артиллерийского офицера Николая Михайловича Печёнкина известно всем исследователям Гераклеийского полуострова Крыма. Именно им в ходе раскопок 1909–1910 гг. была открыта редчайшая по сохранности херсонесская межевая система с системой укреплений IV в. до н. э. на Маячном полуострове. Небольшие личные фонды Н. М. Печёнкина хранятся в Научном архиве ИИМК РАН (Ф. 27) и Научном архиве Военно-исторического музея артиллерии, инженерных войск и войск связи (Ф. 32). Однако имеющиеся биографические сведения об археологе крайне скупы (Рудакова. 2003; Рудакова. 2012), до сих пор неизвестно место, точная дата и обстоятельства его смерти.

Публикуемое ниже автобиографическое письмо Н. М. Печёнкина обнаружено в собрании Пушкинского Дома РАН. Оно было написано весной 1913 г. в ответ на просьбу известного литературоведа и библиографа Семёна Афанасьевича Венгерова (1855–1920) прислать жизнеописание и биобиблиографические сведения для известного «Критико-библиографического словаря русских писателей и учёных». По причинам организационного и материального характера словарь прекратился на 6-м томе в 1904 г. Несмотря на это, в 1910-х гг. С. А. Венгеров планировал второе издание словаря и собирал к нему материалы, где сведения Н. М. Печёнкина должны были быть учтены, но том на букву «П» в печати так и не появился (Русская интеллигенция. 2001. Т. 1. С. 4; 2010. Т. 2. С. 204). Письмо позволяет реконструировать не только основные этапы биографии археолога, но и прояснить его происхождение и родственные связи с коллекционером В. И. Заусайловым. Оно по-новому позволяет взглянуть и на археологическую деятельность офицера, так как упоминает исследования в окрестностях Казани, причём в области первобытной археологии, о раскопках античных памятников в Крыму, полностью умалчивая об исследованиях древнерусских крепостей. Письмо даёт критическую и достаточно уничижительную оценку Н. М. Печёнкиным собственного вклада в науку, так как в области археологии он явно считал себя дилетантом.

<sup>1</sup> Исследование проведено при финансовой поддержке РФНФ, проект № 12–01–00008а, РФФИ, проект № 12–06–00005а.

Текст письма Н. М. Печёнкина к С. А. Венгеру публикуется в соответствии с правилами издания исторических документов. Сокращённые слова дополнены без квадратных скобок в случаях, не имеющих другого толкования. Авторские подчёркивания переданы курсивом. Комментарии приведены в ссылках.

30 мая 1913 г.  
СПб., Таврическая, 1  
т. 130–71

Милостивый государь  
Семён Афанасьевич,

Не претендуя на звание писателя или учёного, я, тем не менее, чувствую, что своими усилиями я оставил небольшой след в науке и, быть может, когда-нибудь понадобятся сведения обо мне. Будучи и по образованию и по воспитанию совершенно неподготовленным к какой-либо научной деятельности<sup>2</sup>, мне пришлось по обстоятельствам, которые я затрудняюсь вполне правильно объяснить, соприкасаться с наукой и, несмотря на весьма слабую подготовку, решать научные задачи.

Дело в том, что в то время (1894–1895 гг.), когда, быть может, только просыпалась модная теперь археология и, особенно, археология русская, я сильно заинтересовался ею. Всё свободное время я отдавал на изучение древностей, что было особенно трудно, так как не имел отклика в окружавшей меня среде, а главное – руководителя.

<sup>2</sup> Н. М. Печёнкин родился в Женеве в семье военного, из потомственных дворян Келецкой губернии (центральная часть Польши); двоюродный брат казанского коллекционера древностей В. И. Заусайлова. Образование получил дома, в службу вступил в Орловский Бахтина кадетский корпус (1889), затем учился в 1-м Павловском военном училище в Санкт-Петербурге (выпуск 1891). Служил в артиллерийских войсках: подпоручик (1890), поручик (1894), штабс-капитан (1898), капитан (1902), подполковник (1908), полковник (1912, за отличие) артиллерии. Выпущен в Варшавскую крепость артиллеристом (1891), переведен в 5-ю артиллерийскую бригаду 9-го армейского корпуса (1892), расквартированного на Украине, принял участие в проведении первой всеобщей переписи населения Российской империи (1897). В мае 1900 направлен в Санкт-Петербург и прикомандирован к Главному артиллерийскому управлению (ГАУ). Делопроизводитель Главного артиллерийского управления (1907–1909). Член хозяйственной комиссии Санкт-Петербургского арсенала (1909–1912). Помощник начальника Артиллерийского исторического музея в Санкт-Петербурге (с 1912). В 1914 призван в действующую армию, воевал на различных фронтах, участвовал во взятии Перемышля (1915). Начальник 6 отделения Главного артиллерийского управления (с января 1916), занимавшегося заготовкой и снабжением артиллерии боеприпасами, порохом и взрывчатыми веществами. Исполняющий должность начальника (с сентября 1917), начальник (январь 1918) Артиллерийского исторического музея, занимался эвакуацией музейных ценностей из Петрограда. Член Союза музейных деятелей (1918), способствовал Организации по охране и перенесению полковых музеев в государственные хранилища.

Так длилось до 1898 года, когда я занимался сбором каменных орудий в Казанской губ<sup>3</sup>. В следующем году розыски стоянок каменного века продолжились, но, к сожалению, эти работы не оставили никакого следа, так как описаний не составлялось, а все собранные орудия вошли в состав коллекций моего двоюродного брата В. И. Заусайлова, большого любителя-собирателя, не придававшего значения описаниям. Коллекции В. И. Заусайлова после его смерти и ликвидации имущества попали в Гельсингфорский национальный археологический музей<sup>4</sup>. В 1900 г. поездка в Севастополь сблизила меня с римскими и греческими древностями<sup>5</sup>. Производя небольшие раскопки на Северной стороне

<sup>3</sup> Интерес к археологии каменного века Н. М. Печёнкин сохранил и впоследствии. Он участвовал в работе XIV Международного конгресса антропологии и доисторической археологии в Женеве (1912). К тому же времени относятся вырезки из женевской газеты со статьями о доисторическом искусстве и первобытном человеке, сохранившиеся в его фонде (НА ВИМАИВВС. Ф. 32. Оп. 1. Д. 40).

<sup>4</sup> Василий Иванович Заусайлов (1845–1913), 3-й гильдии купец-старообрядец, потомственный почётный гражданин Казани, один из владельцев банкирского дома «А. А. Печёнкина и К<sup>о</sup>» (1872–1904). В конце 1870-х годов, после посещения археологической выставки, организованной к IV Археологическому съезду в Казани (1877) и участии в его заседаниях заинтересовался доисторической археологией. Деятельный член Общества археологии, истории и этнографии при Казанском университете (с 1878). Проводил археологические раскопки, скупал древности у населения Казанской губ. и собрал уникальную коллекцию памятников Волго-Камья (из 10935 предметов половина относилась к каменному веку, четверть – к бронзовому и железному векам, остальные древности составляли разновременные памятники, включая стекло, керамику и пр.), издал иллюстрированный альбом каменных орудий с посвящением графу А. С. Уварову, где во введении писал: «Орудия в огромном большинстве случаев отыскивались таким образом, что я объезжал поочередно деревни, губернии, и в каждой из деревень, по прибытии, собирал сведения, не имеет ли кто из жителей громовых стрел, так как только под этим названием известны крестьянам древние каменные орудия; оказавшиеся предметы покупал, – разумеется, при согласии на то владельцев. Только в очень немногих местах мне удалось добыть каменные орудия путём производства раскопок» (Заусайлов. 1884. С. 6). В мае 1891 г. избран Городской думой в комиссию по организации Казанского научно-промышленного музея (ныне Национальный музей Республики Татарстан), стал членом попечительства Лихачевского отдела (1892) и казначеем музея (1895), для которого приобрёл коллекцию античной керамики из Темрюка. После банкротства банкирского дома «А. А. Печёнкина и К<sup>о</sup>» коллекция предлагалась к продаже для покрытия долгов, но её стоимость была настолько велика, что её не смогли приобрести ни музей, ни университет, ни общество. В. И. Заусайлов настаивал на нераздельности коллекции и хотел, чтобы она осталась в Казани, снизив цену до 5 тыс. руб. В 1908 г. с описью собрания Волжско-Камских древностей ознакомился финский археолог А. М. Тальгрэн, по рекомендации которого Национальный археологический музей в Гельсингфорсе (Финляндия) приобрёл её за 3750 руб. (10 тыс. финских марок). А. М. Тальгрэн издал двухтомный каталог коллекции (1916, 1918). См. Лизунов. 2009.

<sup>5</sup> После перевода по службе в Санкт-Петербург Н. М. Печёнкин слушал лекции в Петербургском археологическом институте и был избран его членом-сотрудником (1903), стал действительным членом Таврической учёной архивной комиссии (18.10.1904), по представлению Н. И. Веселовского, А. А. Спицына и Б. В. Фармаковского избран членом-сотрудником Русского археологического общества (27.11.1908), затем – действительным членом РАО (13.12.1911). По заданию Археологической комиссии он проводил раскопки могильника на северной стороне Севастополя (1901, 1903–1905) и могильника на р. Бельбек (1903–1904), Шверинского кургана в Херсонесе (1908), укрепления на Маячном полуострове (1910–1911). Участник XV АС в Новгороде (1911), Предварительного съезда

и в долине реки Бельбека, я сопровождал работы отчётами и краткими публикациями<sup>6</sup>.

Заинтересовавшись вопросом о существовании древнего Херсонеса в районе Казачьей бухты, я в течение нескольких месяцев 1910 и 1911 годов произвёл обширные строго систематические раскопки, выяснившие вполне этот спорный вопрос, а кроме того давший обширный материал для изучения древнегреческой военно-сельскохозяйственной жизни IV–II вв. до Р. Х. на юге России.

Больше 10 лет я помещаю небольшие статьи по нашей военной старине в «Русском инвалиде», «Журнале императорского русского военно-исторического общества», в котором состою секретарём разряда военной археологии и археографии в течение 5 лет<sup>7</sup>.

Из печатных трудов могу назвать, кроме мелких статей в газетах, следующие:

1. «Журнал раскопок Н. Е. Бранденбурга 1888–1902 гг.» СПб. I–VII. 1–220 стр. с картой, портретом и вступительной статьей. Книга издана у Вильборга<sup>8</sup>.

Эта самая тяжелая, трудная и большая моя работа.

2. «Раскопки в окрестностях Севастополя». Статья в № 38 «Известий Таврической ученой архивной комиссии»<sup>9</sup>.

3. «Роспись христианской катакомбы, находящейся близ Херсонеса на земле г. Тура». Статья в № 48 «Изв. Таврич. уч. арх. ком.»<sup>10</sup>.

деятелей музеев и архивов в Москве (1918). В июле 1918 Н. М. Печёнкин получил открытый лист, выданный Российской государственной археологической комиссией, разрешающий в течение года проводить раскопки в районе Севастополя. В начале августа он оформил командировочные документы на право выезда из Петрограда, подписанные наркомом просвещения А. В. Луначарским с согласия Главного артиллерийского управления, в конце августа 1918 выехал в Крым и пропал без вести, сгинув в горниле Гражданской войны.

<sup>6</sup> НА ВИМАИВВС. Ф. 32. Оп. 1. Д. 3. Материалы к археологическим исследованиям древнего могильника на северной стороне Севастополя в 1901 г. Доклад в октябре 1901 г. 17 л.; Д. 6. Препроводительные к открытым листам на право производства раскопок в Севастополе, 1903–1904. 4 л.; Д. 8. Отчёт о раскопках на северной стороне Севастополя и на реке Бельбек летом 1903 г. 33 л.; Д. 11. Статьи «Из Севастополя», [1904–1905]. 3 л.; Д. 12. Отчёт об археологических раскопках могильника на р. Бельбек в 1904 г. 8 л.; Д. 14. Отчёт о раскопках кургана на северной стороне Севастополя, 1905 г. 8 л.

<sup>7</sup> Н. М. Печёнкин состоял действительным членом (1907) и секретарем разряда военной археологии (1909–1918), членом Совета (1914) Русского военно-исторического общества, членом комиссии по исследованию древнерусских крепостей Псково-Новгородской земли (с 1909). По заданию РВАО он принял участие в организации и проведении археологических исследований Изборской крепости (1911), Новгородского детинца и «Гремячей» башни Псковского кремля, безрезультатно занимался поиском места знаменитой Шелонской битвы 1471 г. в окрестностях с. Велебицы Псковской губ. близ оз. Ильмень (1912–1913), проводил раскопки в Оружейной палате Кирилло-Белозерского монастыря Новгородской губ. (1913), написал памятку в помощь начинающему археологу «Исследование древних укрепленных мест».

<sup>8</sup> Журнал. 1908.

<sup>9</sup> Печёнкин. 1905 а.

<sup>10</sup> Печёнкин. 1912.

4. «Савиновская церковь близ Казани». Статья в № 34 «Известий Императорской Археологической комиссии»<sup>11</sup>.

5. «Археологические разведки и раскопки в местности Страбоновского Старого Херсонеса». Статья в № 42 «Известий Императорской археологической комиссии»<sup>12</sup>.

6. «Памяти Н. Е. Бранденбурга». Очерк деятельности, перечень трудов. Статья в «Артиллерийском журнале 1905 № 7»<sup>13</sup>.

7. «Описание орудий, находящихся у Главного артиллерийского управления». Отдельная брошюра с рис. изд. 1905 г.<sup>14</sup>

Есть ещё кое-что, да я не могу вспомнить, где было напечатано, но, конечно, всё незначительное<sup>15</sup>.

Никаких биографий, ни портретов моих нигде не помещалось.

Писал я обыкновенно под псевдонимом М. П.<sup>16</sup>, но много писаний моих не имеют и этих букв, особенно целые столбцы с отчётом о заседаниях разных археологических или военно-археологических обществ и съездов.

Вот в двух словах о том, что я сделал. Краткие сведения для биографии прилагаю.

С глубоким уважением пребываю Вашим покорным слугой,  
Ник. Печёнкин

#### Биография

1. Печёнкин, Николай Михайлович

2. Родился 17 июня 1871 г. в Женеве.

3. Отец – военный, мать – француженка.

4. Православный.

7. Воспитывался и получил образование дома, в Орловском Бахтина кадетском корпусе и Артиллерийском училище.

В настоящее время состою помощником начальника артиллерийского исторического музея в чине полковника.

РО ИРЛИ. Ф. 377. Оп. 7. Д. 2829. Л. 1–5. Автограф.

<sup>11</sup> Печёнкин. 1910.

<sup>12</sup> Печёнкин. 1911.

<sup>13</sup> Печёнкин. 1905 б.

<sup>14</sup> Печёнкин. 1905 в.

<sup>15</sup> См. также: Печёнкин. 1904; Печёнкин. 1914. Рукопись статьи «Шверинский курган» сохранилась НА ВИМАИВВС. Ф. 32. Оп. 1. Д. 20. 20 л.

<sup>16</sup> Криптоним учтён в словаре: Масанов. 1857. С. 228.

## Литература

- Журнал раскопок Н.Е. Бранденбурга 1888–1902 гг. Работы в губерниях: Киевской, Полтавской, Харьковской, Каменец-Подольской, Екатеринославской, Таврической, Черниговской, Могилевской, Новгородской, Смоленской и в области Войска Донского. СПб., 1908.
- В. И. Заусайлов. Древние каменные орудия, собранные в пределах Казанской губ. Казань, 1884. Вып. 1: Казанский уезд.
- П. В. Лизунов. Банкирский дом, «который лопнул» // Экономическая история. Ежегодник. 2008. М., 2009. С. 11–33.
- И. Ф. Масанов. Словарь псевдонимов русских писателей, ученых и общественных деятелей: В 4 т. М., 1957. Т. 2.
- Н. М. Печёнкин. Группа курганов при оз. Эшо в Витебской губ. // ИАК. 1904. Вып. 12. С. 30–31.
- Н. М. Печёнкин. Раскопки в окрестностях г. Севастополя» (ИТУАК. 1905. № 38. С. 29–37. Отд. отт.: Симферополь, 1905 а.
- Н. М. Печёнкин. Памяти Н.Е. Бранденбурга // Артиллерийский журнал. 1905. № 7. С. 741–764. Отд. отт.: СПб., 1905 б.
- Н. М. Печёнкин. Описание орудий, находящихся у Главного артиллерийского управления. СПб., 1905 в.
- Н. М. Печёнкин. Савиновская церковь близ Казани // ИАК. 1910. Вып. 34. С. 72–83.
- Н. М. Печёнкин. Археологические разведки в местности Страбоновского Старого Херсонеса // ИАК. 1911. Вып. 42. С. 108–126. Отд. отт.: СПб., 1911.
- Н. М. Печёнкин. Роспись христианской катакомбы, находящейся близ Херсонеса, на земле Тура // ИТУАК. 1912. № 48. С. 145–149. Отд. отт.: Симферополь, 1912.
- Н. М. Печёнкин. Шверинский курган // ИТУАК. 1914. № 51. С. 186–194. Отд. отт.: Симферополь, 1914.
- Л. П. Рудакова. Николай Михайлович Печёнкин: штрихи к портрету // Бранденбургские чтения. СПб., 2003. Вып. 1. С. 28–30.
- Л. П. Рудакова. Полковник Николай Михайлович Печёнкин. Страницы биографии // Военная история России XIX–XX вв. Материалы V Международной военно-исторической конференции. СПб., 2012. С. 192–201.
- Русская интеллигенция. Автобиографии и биобиблиографические документы в собрании С. А. Венгерова. Аннотированный указатель: В 2-х т. СПб., 2001. Т. 1: А. – Л.; 2010. Т. 2: М. – Я.

## Список сокращений

- АВ – Археологические Вести. СПб.
- АИБ – Археология и история Боспора. Симферополь.
- АМА – Античный мир и археология. Саратов.
- АО – Археологические открытия. М.
- БИ – Боспорские исследования. Симферополь, Керчь.
- БС – Боспорский сборник. М.
- ВДИ – Вестник древней истории. М.
- ВУА – Военно-учётный архив.
- ГИМ – Государственный Исторический музей. М.
- ГМИИ – Государственный музей изобразительных искусств им. А. С. Пушкина. М.
- ДБ – Древности Боспора. М.
- ДБК – Древности Босфора Киммерийского, хранящиеся в императорском музее Эрмитажа (с историческим введением Ф. А. Жилия.). Санкт-Петербург, 1854. Т. 1–2.
- ЗООИД – Записки Одесского общества истории и древностей. Одесса.
- ЗСКОАИЭ – Записки Северо-Кавказского общества археологии, истории и этнографии. Ростов-на-Дону.
- ИА – Институт археологии. М.
- ИА НАНУ – Институт Археологии Национальной Академии наук Украины.
- ИАК – Известия Императорской (Государственной) Археологической комиссии. СПб. (Пг.)
- ИАО – Известия Императорского археологического общества. СПб.
- ИТУАК – Известия Таврической учёной архивной комиссии. Симферополь.
- КБН – Корпус боспорских надписей. М., Л., 1965.
- КБН-Альбом – Корпус боспорских надписей. Альбом иллюстраций. Под ред. А. К. Гаврилова. СПб., 2004.
- КСИА – Краткие сообщения Института археологии АН СССР (РАН). М.
- МАР – Материалы по археологии России. СПб. (Пг.)
- МИА – Материалы и исследования по археологии СССР. М., Л.
- МИАК – Материалы и исследования по археологии Кубани. Краснодар.
- МИАР – Материалы и исследования по археологии России. М.
- МИАЭТ – Материалы по истории, археологии и этнографии Таврии. Симферополь, Керчь.
- НА ВИМАИВВС – Научный архив Военно-исторического музея артиллерии, инженерных войск и войск связи
- ОАК – Отчёт Императорской Археологической комиссии. СПб.
- РА – Российская археология. М.
- РАИМК – Российская Академия Истории материальной культуры. Пг.
- РГВИА – Российский государственный военно-исторический архив. М.
- РО ИРЛИ – Рукописный отдел Института русской литературы (Пушкинский дом) РАН

СА – Советская археология. М.  
 САИ – Археология СССР. Свод археологических источников. М.  
 СГАИМК – Сообщения Государственной Академии истории материальной культуры. Л.  
 СГМИИ – Сообщения Государственного музея изобразительных искусств им. А. С. Пушкина. М.  
 ТГЭ – Труды Государственного Эрмитажа. Л. (СПб.)  
 АДУ – Археологічні дослідження на Україні. К.  
 ИБАИ – Изследования на Българската академия на науките. София.  
 ABC – Antiquités du Bosphore Cimmérien. Paris, 1892.  
 AJA – American Journal of Archaeology.  
 BCH – Bulletin de correspondance hellénique  
 Δελτίον – Αρχαιολογικόν Δελτίον  
 JDI – Jahrbuch des Deutschen Archäologischen Instituts. Berlin.  
 ZThK – Zeitschrift für Theologie und Kirche.

## СОДЕРЖАНИЕ

Предисловие.....	стр. 5–6
Материалы к библиографии М. М. Кубланова.....	7–13
<i>М. М. Кубланов.</i> Резные камни из коллекции Государственного музея истории религии.....	14–17
<i>Е. А. Савостина.</i> (Москва) О боспорской традиции возведения монументальных гробниц: развитие идей.....	18–23
<i>Ю. А. Виноградов.</i> (Санкт-Петербург) Об одной гробнице, открытой во время раскопок Ф. И. Гросса под Керчью в 1885 г. ....	24–32
<i>Д. В. Журавлёв, Г. А. Ломтадзе.</i> (Москва) Погребение с деревянным саркофагом из некрополя Пантикапея (раскопки Ю. А. Кулаковского в 1890 г.).....	33–40
<i>Е. В. Власова.</i> (Санкт-Петербург) О саркофагах из кургана Куль-Оба.....	41–46
<i>Н. В. Молева.</i> (Нижний Новгород) Боспорские рельефные надгробия с антропоморфными акротериями.....	47–53
<i>М. Ю. Трейстер.</i> (Берлин) Золотые погребальные венки Боспора IV в. до н. э. – V в. н. э. (генезис и хронология основных типов).....	54–65
<i>В. Ю. Зуев.</i> (Санкт-Петербург) Боспорский транзитный путь распространения греческих зеркал в эпоху архаики (по материалам погребальных памятников и случайных находок).....	66–94
<i>Н. И. Сударев.</i> (Москва) Греки и Варвары в Синдике.....	95–102
<i>Н. Ю. Лимберис, И. И. Марченко.</i> (Краснодар) Палестрит из окрестностей Фанагории.....	103–113
<i>С. В. Кашиев.</i> (Санкт-Петербург) Ойнохой в погребальном обряде некрополя Артющенко-2.....	114–121
<i>Я. М. Паромов.</i> (Москва) Киммерийский вал на Тамани.....	122–128
<i>М. Ю. Вахтина, П. Г. Столяренко.</i> (Санкт-Петербург, Керчь) Грунтовый некрополь Порфмия. Особенности погребального обряда «малого» боспорского города.....	129–135
<i>О. Ю. Соколова.</i> (Санкт-Петербург) Охранные работы на некрополе Нимфея. (2006–2009, 2012 гг.).....	136–141

<i>Н. Ф. Федосеев, П. Г. Столяренко.</i> (Керчь) О заупокойной мясной пище в некрополях Боспора.....	142–149
<i>А. В. Зинько, В. Н. Зинько.</i> (Керчь) Погребальные сооружения первых вв. н. э. некрополя Тиргитаки.....	150–154
<i>И. В. Толочко.</i> (Ростов-на-Дону) Погребения некрополя Танаиса I–III вв. н. э. ....	155–161
<i>Е. А. Молев.</i> (Нижний Новгород) Грунтовые погребения некрополя Китея (по материалам раскопок 1986–1988 гг.).....	162–171
<i>В. А. Хрищановский.</i> (Санкт-Петербург) Археологические исследования Илурацкого плато (ретроспектива и перспектива)....	172–182
<i>С. Л. Смекалов.</i> (Тула) Магниторазведка на Илурацком плато....	183–185
<i>З. В. Ханутина.</i> (Санкт-Петербург) Методика учёта археологических находок в процессе камеральной обработки.....	186–188
<i>В. Г. Зубарев, С. Б. Ланцов, С. Л. Смекалов.</i> (Тула, Симферополь) Новый участок некрополя городища «Белинское».....	189–196
<i>И. А. Тульпе.</i> (Санкт-Петербург) Семиотическая вселенная некрополя.....	197–204
<i>М. М. Касперавичюс.</i> (Санкт-Петербург) Собака в мифологии Древнего мира и раннего христианства.....	205–211
<i>Н. И. Винокуров.</i> (Москва) Животные в погребальной практике населения Артезиан.....	212–220
<i>Ю. К. Рогова.</i> (Санкт-Петербург) К вопросу о христианских крестах на Боспоре.....	221–232
<i>И. В. Тункина.</i> (Санкт-Петербург) К биографии Николая Михайловича Печёнкина. Новые архивные материалы.....	233–238
Список сокращений.....	239

## Погребальная культура Боспорского царства

Материалы Круглого стола, посвящённого  
100-летию со дня рождения  
Михаила Моисеевича Кубланова (1914–1998)  
Санкт-Петербург, 25–26 ноября 2014 г.

Корректор *Т. М. Жучкова*  
Оригинал-макет *М. А. Гунькин*  
Дизайн обложки *В. Ю. Зуев*

Подписано в печать 04.11.2014. Формат 60×90/16  
Бумага офсетная. Печать офсетная  
Усл.-печ. л. 15,25  
Тираж 300 экз. Заказ № 4087

Издательство «Нестор-История»  
197110 Санкт-Петербург, ул. Петрозаводская, д. 7  
Тел. (812)235-15-86  
e-mail: nestor\_historia@list.ru  
www.nestorbook.ru

Отпечатано в типографии  
издательства «Нестор-История»  
197110 Санкт-Петербург, ул. Петрозаводская, д. 7  
Тел. (812)622-01-23

